



# VIVAX

Made for you

## X-DESIGN R32

**ACP-09CH25AEXI R32**

**ACP-12CH35AEXI R32**

**ACP-18CH50AEXI R32**

**CZ**

**Návod k použití**

Záruční list / Seznam servisní míst

**SK**

**Návod na použitie**

Záručná listina / Zoznam servisov



**X-DESIGN R32**

**ACP-09CH25AEXI R32**

**ACP-12CH35AEXI R32**

**ACP-18CH50AEXI R32**

CZ

Návod na použitie

Záručný list / Seznam servisní míst



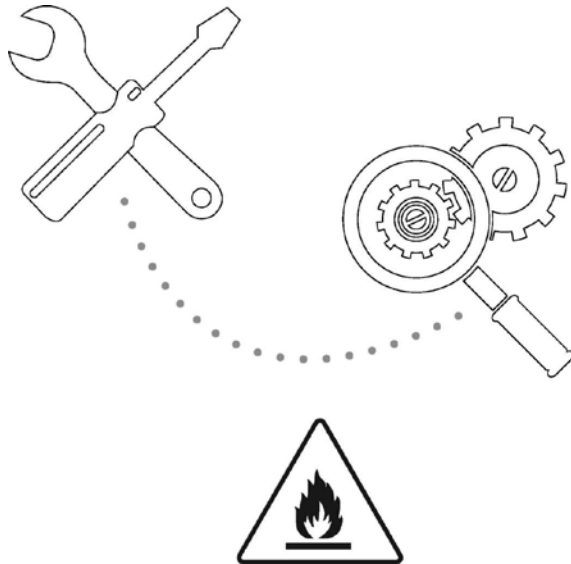





*Upozornění: Nebezpečí požáru/vznícení hořlavých materiálů  
Pouze pro jednotky R32*

- 1) **VAROVÁNÍ:** Při servisu je nutné postupovat pouze dle doporučení výrobce. Údržba a opravy, které vyžadují přítomnost jiného odborného personálu, se provádějí pod dohledem osoby, která je způsobilá pracovat s hořlavými chladivy. Podrobnější informace naleznete v části "Informace o údržbě" v "INSTALAČNÍ PŘÍRUČCE". (Toto je nutné pouze při použití chladiva R32).

**Vysvětlení symbolů zobrazených na vnitřní nebo venkovní jednotce:**

	<b>VAROVÁNÍ</b>	Tento symbol se zobrazí v případě, že tento spotřebič používá hořlavé chladivo. Pokud chladivo uniká a je vystaveno externímu zdroji vznícení, hrozí nebezpečí požáru.
	<b>POZOR</b>	Tento symbol naznačuje, že je třeba pečlivě přečíst návod k obsluze.
	<b>POZOR</b>	Tento symbol naznačuje, že by s tímto zařízením měli servisní pracovníci manipulovat v souladu s informacemi uvedenými v instalační příručce.
	<b>POZOR</b>	
	<b>POZOR</b>	Tento symbol naznačuje, že jsou k dispozici informace, například návod k obsluze nebo instalační příručka.

# Bezpečnostní opatření

## Před instalací si přečtěte bezpečnostní opatření

Nesprávná instalace způsobená nedodržením návodu může vést k těžkým zraněním nebo škodám.

Vážnost potenciální škody nebo zranění se klasifikuje jako **VAROVÁNÍ** nebo **UPOZORNĚNÍ**.

### VAROVÁNÍ



Tento symbol upozorňuje na to, že nedodržování pokynů může vést ke smrtelnému úrazu nebo těžkým zraněním.



Tento symbol upozorňuje na to, že nedodržování pokynů může vést ke zranění nebo škodám na spotřebiči nebo vašem majetku.



### VAROVÁNÍ

Tento spotřebič mohou používat děti od 8 let věku a osoby se sníženými fyzickými, smyslovými nebo mentálními schopnostmi nebo s nedostatkem zkušeností a znalostí, pokud jsou pod dohledem, nebo dostaly pokyny o správném a bezpečném používání a pokud si uvědomují potenciální nebezpečí. Čištění nesmí provádět děti, které nejsou pod dohledem starší osoby.

## UPOZORNĚNÍ TÝKAJÍCÍ SE INSTALACE

- Kontaktujte kvalifikovaného prodejce v souvislosti s instalací této klimatizační jednotky. Nesprávná instalace může vést k úniku vody, zásahu elektrickým proudem nebo vzniku požáru.
- Veškeré opravy, údržbu a přemísťování spotřebiče musí provést kvalifikovaný technik. Chybně provedené opravy mohou způsobit zranění nebo poškození spotřebiče.

## UPOZORNĚNÍ TÝKAJÍCÍ SE POUŽÍVÁNÍ SPOTŘEBIČE

V případě, že dojde k neobvyklým okolnostem (např. se objeví zápach kouře), ihned vypněte spotřebič a odpojte síťovou vidlici ze zásuvky. Kontaktujte prodejce, aby nedošlo k zásahu elektrickým proudem, požáru nebo zranění.

**Nestrkejte** prsty, latě nebo jiné předměty do vstupních nebo výstupních otvorů vzduchu. Může dojít ke zranění, neboť ventilátor se otáčí vysokou rychlostí.

**Nepoužívejte** hořlavé spreje, jako je lak na vlasy, nebo barvu v blízkosti spotřebiče, aby nedošlo k požáru nebo výbuchu.

**Nepoužívejte** spotřebič v blízkosti výbušných plynů. Vypuštěný plyn se může hromadit v okolí spotřebiče a způsobit výbuch.

**Nepoužívejte** spotřebič ve vlhkých prostorách (např. koupelnách nebo prádelnách), aby nedošlo ke zkratu, což by mohlo způsobit poškození spotřebiče.

**Nevystavujte** své tělo přímému proudění chladného vzduchu po delší dobu.



## UPOZORNĚNÍ TÝKAJÍCÍ SE ELEKTRICKÉ ENERGIE

- Používejte pouze uvedený napájecí kabel. V případě, že je kabel poškozený, musí jej vyměnit výrobce nebo jiná kvalifikovaná osoba.
- Vždy dbejte na to, aby byla síťová vidlice čistá. Odstraňte prach nebo nečistoty, které se mohou nahromadit kolem vidlice nebo přímo na vidlici. Síťové vidlice, které jsou znečištěné prachem nebo nečistotami, mohou způsobit požár nebo úraz elektrickým proudem.
- **Netahejte** za kabel, abyste vytáhli vidlici ze zásuvky. Pevně uchopte vidlici a tahem ji vysuňte. Tahání za kabel může poškodit samotný kabel, což může vést k požáru nebo úrazu elektrickým proudem.
- **Nepoužívejte** prodlužovací kabel, napájecí kabel sami neprodlužujte, ani nezapojte ostatní spotřebiče do stejné zásuvky, v níž je zapojena klimatizační jednotka. Špatné elektrické instalace, špatná izolace a nedostatečné napětí mohou způsobit požár.

## 1. Specifikace a charakteristiky spotřebiče

### Části spotřebiče

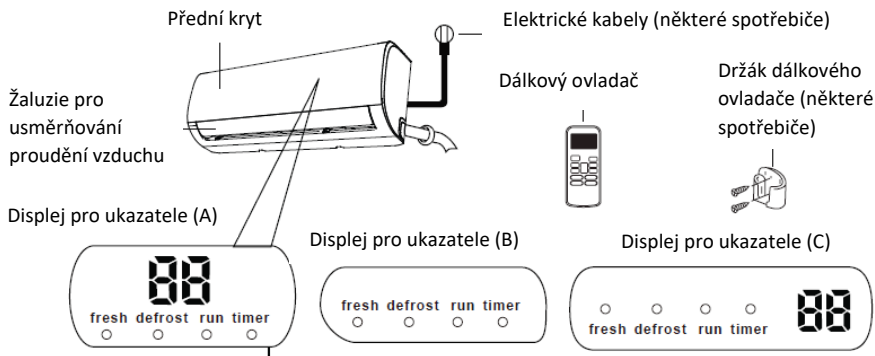

### Význam symbolů na displeji

"fresh"	aktivovaná funkce osvěžování (některé spotřebiče)
"defrost"	aktivovaná funkce odmrazování
"run"	signalizuje provoz potřeby
"timer"	funkce časovače je zapnutá
"88"	<p>Není dostupné u všech spotřebičů.</p> <p>Je aktivovaná funkce ECO (některé spotřebiče), symbol "88" svítí občas --E C-- 0 --: nastavení teploty -- E ..... v intervalech po vteřinách.</p> <p>Při jiných režimech jednotka zobrazí nastavení teploty. Když je ventilátor v provozu, jednotka zobrazí teplotu místnosti. Pokud dojde k chybě, objeví se kód chyby.</p> <p>"01" za 3 vteřiny, pokud:</p> <ul style="list-style-type: none"> <li>- je aktivována funkce TIMER ON</li> <li>- jsou aktivovány funkce FRESH, SWING, TURBO nebo SILENCE</li> </ul>

	<p>- "OF" je aktivována funkce TIMER OFF</p> <p>- jsou aktivovány funkce FRESH, SWING, TURBO nebo SILENCE</p> <p>"cF" je aktivována funkce proti proudění chladného vzduchu</p> <p>"dF" odmrazování</p> <p>"SC" automatické čištění spotřebiče</p> <p>"FP" aktivovaná ochrana před zamrznutím</p>

POZNÁMKA: Příručka o používání infračerveného dálkového ovladače není součástí této příručky.

## Dosažení optimálního výkonu

Optimálního výkonu chlazení, topení a sušení je možné dosáhnout v následujících rozmezech teplot. Pokud klimatizace pracuje mimo tato rozmezí, aktivuje bezpečnostní systém ochrany spotřebiče, což způsobí nižší úroveň výkonu spotřebiče.

## Druh inverteru

	Provozní režim COOL (chlazení)	Provozní režim HEAT (topení)	Provozní režim DRY (sušení)
Teplota místnosti	17°C - 32°C (63°F - 90°F)	0°C - 30°C (32°F - 86°F)	10°C - 32°C (50°F - 90°F)
Venkovní teplota	0°C - 50°C (32°F -	-15°C - 30°C (5°F - 86°F)	0°C - 50°C (32°F - 122°F)
	-15°C - 50°C (5°F - 122°F) (systémy pro nízké teploty)		
	0°C - 60°C (32°F - 140°F) (speciální tropické modely)		0°C - 60°C (32°F - 140°F) (speciální tropické modely)

## PRO VNĚJŠÍ JEDNOTKY S POMOCNÝM ELEKTRICKÝM TOPENÍM

Když venkovní teplota klesne pod 0°C (32°F), doporučujeme, aby byl spotřebič vždy zapojený v zásuvce, aby byl umožněn plynulý bezproblémový výkon.

## Typ s fixními rychlostmi

	Režim provozu COOL (chlazení)	Režim provozu HEAT (topení)	Režim provozu DRY (sušení)
Teplota místnosti	17°-32°C (63°-90°F)	0°-30°C (32°-86°F)	10°-32°C (50°-90°F)
Venkovní teplota	18°-43°C (64°-109°F)	-7°-24°C (19°-75°F)	11°-43°C (52°-109°F)
	-7°-43°C (19°-109°F) (systémy pro nízké teploty)		18°-43°C (64°-109°F)
	18°-54°C (64°-129°F) (speciální tropické modely)		18°-54°C (64°-129°F) (speciální tropické modely)

Abyste udrželi optimální výkon vaší klimatizace, dodržujte následující pravidla:

- Zavírejte dveře a okna.
- Omezte spotřebu elektrické energie pomocí funkcí TIMER ON a TIMER OFF (čas vypnutí a zapnutí spotřebiče).
- Neblokujte ničím vstupní a výstupní otvory vzduchu.
- Pravidelně kontrolujte a čistěte vzduchové filtry.

Podrobné vysvětlení každé funkce naleznete v Příručce k dálkovému ovladači.

## Ostatní charakteristiky

### Automatické znovu zapnutí spotřebiče

Pokud dojde k výpadku elektrické energie, spotřebič se po obnovení dodávky el. energie automaticky zapne, přičemž předchozí nastavení nebude ztraceno.

**Prevence vzniku plísní (některé spotřebiče)**

Spotřebič bude po vypnutí volitelných režimů provozu dál pracovat při velmi nízké spotřebě energie, aby vysušil vlhkost v místnosti a zabránil tak vzniku plísní.

**Bezdrátové ovládání (některé jednotky)**

Bezdrátové ovládání vám umožňuje ovládat spotřebič pomocí mobilního telefonu a bezdrátové sítě.

V souvislosti s přístupem spotřebiči prostřednictvím USB, je třeba kontaktovat kvalifikovanou osobu.

**Uložení nastavení úhlu žaluzií pro usměrňování proudění vzduchu (některé jednotky)**

Po zapnutí spotřebiče bude mít žaluzie stejný úhel jako při posledním použití spotřebiče.

**Detekce úniku tekutiny (některé jednotky)**

Vnitřní jednotka automaticky zobrazí na displeji symbol "EC". Kontrolka ukazatele zbývajících času se vypne a kontrolka provozu spotřebiče 7krát zabliká, pokud spotřebič detekuje vytékání tekutiny.

**Upozornění na vzduchový filtr (některé jednotky)****Upozornění na čištění vzduchového filtru**

Po 240 hodinách používání spotřebiče budou kontrolky provozu spotřebiče a zbývajících času na vnitřní jednotce současně blikat a na displeji bude blikat symbol "CL" (pokud je na této jednotce použit). Toto je upozornění, že je třeba vyčistit filtr. Po 15 vteřinách budou kontrolky na spotřebiči znovu svítit jako obvykle.

Abyste znovu nastavili upozornění na čištění filtru, stiskněte čtyřikrát tlačítko LED na dálkovém ovladači nebo 3krát stiskněte tlačítko MANUAL CONTROL. Pokud upozornění nenastavíte, symbol "CL" a kontrolka "zbývajících času" a "provozní kontrolka spotřebiče" budou při zapnutí spotřebiče opět blikat.

## **Upozornění na výměnu vzduchového filtru**

Po 2880 hodinách provozu spotřebiče kontrolky provozu spotřebiče a zbývajících času 10krát společně zablikají a poté budou trvale svítit po dobu 5 minut a na spotřebiči se zobrazí symbol "nF" (pokud ho spotřebič podporuje). To je upozornění na výměnu vzduchového filtru. Poté se spotřebič vrátí na předchozí zobrazení.

Abyste znovu nastavili upozornění, stiskněte 4krát tlačítko LED na dálkovém ovladači, nebo stiskněte 3krát tlačítko MANUAL CONTROL. Pokud upozornění nenastavíte, bude ukazatel symbolu nF a kontrolky provozu spotřebiče a zbývajících času současně blikat, až znovu zapnete spotřebič.

Detailní vysvětlení pokročilých funkcí vašeho spotřebiče (jako režim provozu TURBO nebo funkce automatického čištění) najdete v Příručce pro dálkový ovladač.

## **POZNÁMKA K OBRÁZKŮM**

Obrázky v této příručce jsou vloženy kvůli popisu. Skutečný vzhled vaší vnitřní jednotky se od tohoto obrázku může mírně lišit. Skutečný tvar je pravidelnější.

## **Nastavení úhlu proudění vzduchu**

### **Vertikální úhel proudění vzduchu**

Když je přístroj zapnutý, stiskněte tlačítko SWING/DIRECT, abyste nastavili směr (vertikální úhel) proudění vzduchu.

1. Jednou stiskněte tlačítko SWING/DIRECT, abyste aktivovali žaluzii, která usměrňuje proudění vzduchu. Pokaždé, když stisknete toto tlačítko, se žaluzie pootočí o 6°. Mačkejte tlačítko, dokud nedosáhnete požadovaného směru.

2. Aby se žaluzie plynule pohybovala nahoru a dolů, stiskněte a podržte tlačítko SWING/ DIRECT tři vteřiny. Znovu jej stiskněte, abyste zastavili automatickou funkci.

Pozor: Dejte pozor, aby žaluzie nebyla delší dobu v příliš vertikální poloze, neboť by mohlo dojít k hromadění kapek vody, která může stékat na váš nábytek.

## Nastavení horizontálního úhlu pro usměrňování proudění vzduchu

Horizontální úhel pro usměrňování proudění vzduchu je třeba nastavit ručně. Uchopte úchyt pro nastavení (sl. B) a ručně nastavte žaluzii podle vlastních požadavků. U některých spotřebičů je možné nastavit horizontální úhel pomocí dálkového ovladače. Přečtěte si prosím Příručku k dálkovému ovladači.

## POZNÁMKA TÝKAJÍCÍ SE ÚHLŮ ŽALUZIE

Při provozním režimu COOL nebo DRY dejte pozor, aby nebyla žaluzie nastavena příliš vertikálně, neboť může dojít k nahromadění kapek vody, která může stékat na váš nábytek. (**obr. A**)

Při provozním režimu COOL nebo HEAT příliš vertikální úhel sníží výkon klimatizační jednotky z důvodu omezeného proudění vzduchu.

Žaluzii nenastavujte ručně, neboť by se mohla zaseknout v této poloze. V případě, že k tomu dojde, vypněte spotřebič a odpojte síťovou vidlici ze zásuvky na několik vteřin a poté spotřebič znovu zapněte. Tímto způsobem žaluzii znovu aktivujete.

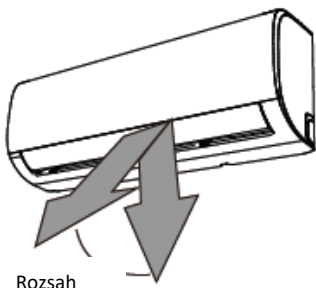

Obr. A

Pozor: Dejte pozor, aby nebyla žaluzie nastavena příliš vertikálně, neboť může dojít k nahromadění kapek vlhkosti, která může stékat na váš nábytek.



### UPOZORNĚNÍ

Nestrkejte prsty do výfukové a sací části klimatizační jednotky, aby vás ventilátor neporanil.



Úchyt pro nastavení

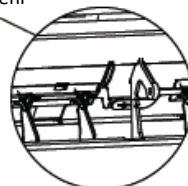

Obr. B



## Funkce spánek

Funkce SLEEP se používá ke snížení spotřeby energie, zatímco spíte (a nepotřebujete v místnosti stejnou teplotu, abyste se cítili příjemně). Tuto funkci je možné aktivovat pouze pomocí dálkového ovladače.

Stiskněte tlačítko SLEEP, když si chcete jít lehnout. Když je spotřebič v režimu provozu COOL, zvýší teplotu o 1°C (2°F) za 1 hodinu a po další hodině ještě o 1°C (2°F). V provozním režimu HEAT spotřebič sníží teplotu o 1°C (2°F) za 1 hodinu a po další hodině ještě o 1°C (2°F).

Novou úroveň teploty bude spotřebič udržovat 5 hodin a poté se automaticky vypne.

**Poznámka:** Funkce SLEEP není dostupná v režimu provozu FAN nebo DRY.

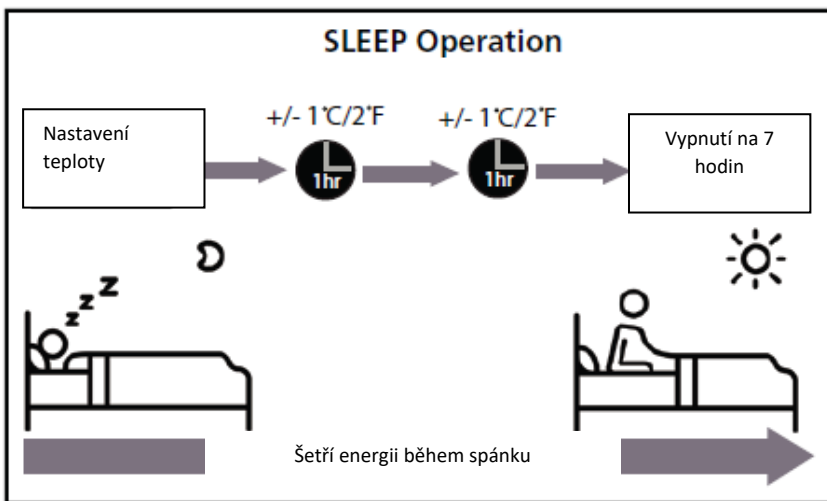

## 2. Manuální ovládání (bez dálkového ovladače)

### Jak ovládat spotřebič bez dálkového ovladače

V případě, že váš dálkový ovladač z jakéhokoli důvodu přestane fungovat, můžete spotřebič ovládat manuálně pomocí tlačítka MANUAL CONTROL, které se nachází na vnitřní jednotce. Mějte na paměti, že manuální ovládání nepředstavuje dlouhodobé řešení a že pro ovládání klimatizace je bezpodmínečně nutné mít funkční dálkový ovladač.

### PŘED ZAČÁTKEM MANUÁLNÍHO OVLÁDÁNÍ

Před začátkem manuálního ovládání musí být jednotka vypnuta:

1. Otevřete přední kryt na spotřebiči.
2. Najděte tlačítko MANUAL CONTROL na pravé straně spotřebiče.
3. Jedenkrát stiskněte tlačítko MANUAL CONTROL, abyste aktivovali režim provozu FORCED AUTO.
4. Znovu stiskněte tlačítko MANUAL CONTROL, abyste aktivovali režim provozu FORCED COOLING.
5. Potřetí stiskněte tlačítko MANUAL CONTROL, abyste spotřebič vypnuli.
6. Zavřete přední kryt spotřebiče.



### UPOZORNĚNÍ

**CAUTION** Manuální tlačítko je určeno pouze pro testování a nouzové případy. Tuto funkci prosím použijte pouze v případě, že jste ztratili dálkový ovladač, nebo v naléhavých případech. K zapínání a ovládání spotřebiče používejte dálkový ovladač.

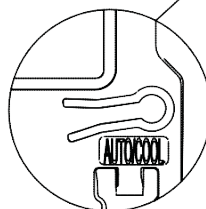
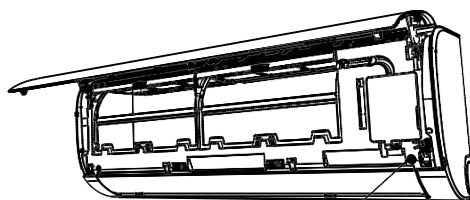

Tlačítko pro manuální ovládání

### 3. Péče a údržba

Čištění vnitřní jednotky



**VŽDY VYPNĚTE KLIMATIZAČNÍ JEDNOTKU A ODPOJTE SÍŤOVOU VIDLICI ZE ZÁSUVKY PŘED ČIŠTĚNÍM NEBO ÚDRŽBOU**



#### **UPOZORNĚNÍ**

K čištění jednotky používejte pouze měkkou a suchou tkaninu. Pokud je spotřebič velmi znečištěný, můžete tkaninu namočit do teplé vody a očistit s ní spotřebič.

- K čištění spotřebiče nepoužívejte chemikálie nebo tkaniny ošetřené chemikáliemi.
- K čištění spotřebiče nepoužívejte benzen, ředidlo nebo jiné roztoky, neboť mohou poškodit plastový povrch spotřebiče.
- K čištění předního krytu spotřebiče nepoužívejte vodu, jejíž teplota přesahuje více než 40°C (104°F), neboť by mohlo dojít k poškození povrchu nebo ztrátě barvy.

#### **Čištění vzduchového filtru**

Ucpání klimatizační jednotky může omezit její účinnost při chlazení a představovat nebezpečí pro vaše zdraví. Vzduchový filtr je třeba čistit jednou za dva týdny.

1. Zdvihněte přední kryt spotřebiče.
2. Nejprve stiskněte sponku na okraji filtru, abyste jej uvolnili, poté jej zdvihněte a vytáhněte směrem k sobě.
3. Poté vyjměte filtr ven.
4. Pokud váš filtr obsahuje malý filtr pro osvěžování vzduchu, sejměte jej z většího filtru. Menší filtr vyčistěte ručním vysavačem.
5. Větší filtr omyjte teplou vodou s mýdlem. Vždy používejte jemný čisticí prostředek.
6. Omyjte filtr čistou vodou a poté z něj otřete přebytečnou vodu.
7. Filtr osušte v chladné a suché místnosti, nevystavujte jej přímému slunečnímu světlu.

8. Usušený menší filtr vraťte na větší filtr a ten poté vložte zpět do vnitřní klimatizační jednotky.
9. Zavřete přední kryt vnitřní jednotky.

### UPOZORNĚNÍ

Filtru pro osvěžování vzduchu (Plazma filtr) se nedotýkejte nejméně 10 minut poté, co jste vypnuli spotřebič.



CAUTION

### UPOZORNĚNÍ

- Před výměnou nebo čištěním filtru vypněte spotřebič a odpojte jej ze zásuvky.
- Nedotýkejte se kovových částí spotřebiče poté, co jste jej vypnuli. Můžete se pořezat o ostré hrany.
- Při čištění vnitřních částí spotřebiče nepoužívejte vodu, protože byste mohli poškodit izolaci a způsobit zkrat.
- Filtr při sušení nevystavujte přímému slunečnímu světlu, aby nedošlo ke sražení velikosti filtru.

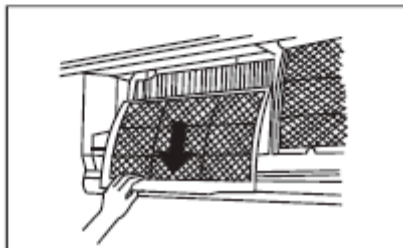
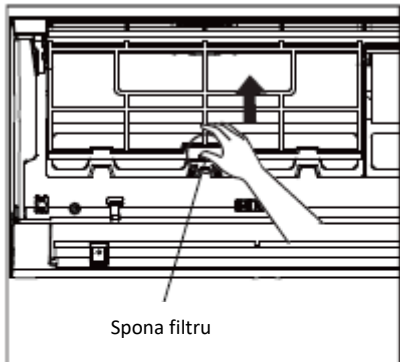

## Upozornění na vzduchový filtr (volitelné)

### Upozornění na čištění vzduchového filtru

Po 240 hodinách provozu spotřebiče se na displeji spotřebiče objeví blikající symbol "CL." To je upozornění, že je třeba vyčistit filtr. Po 15 vteřinách se signalizace na

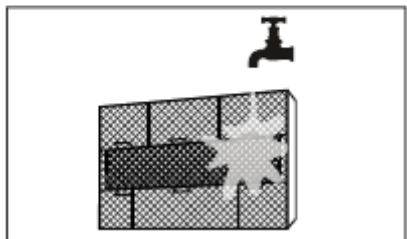

spotřebiči vrátí do původního stavu. Abyste znovu nastavili upozornění, stiskněte 4krát tlačítko **LED** na dálkovém ovladači, nebo stiskněte 3krát tlačítko **MANUAL CONTROL**. V případě, že jste upozornění nenastavili správně, bude ukazatel při příštím zapnutí spotřebiče opět blikat.

### Upozornění na výměnu vzduchového filtru

Po 2880 hodinách provozu spotřebiče se na displeji spotřebiče objeví blikající symbol "nF." To je upozornění na to, že musíte vyměnit filtr. Po 15 vteřinách se signalizace na spotřebiči vrátí do původního stavu. Abyste znovu nastavili upozornění, stiskněte 4krát tlačítko **LED** na dálkovém ovladači, nebo stiskněte 3krát tlačítko **MANUAL CONTROL**. V případě, že jste upozornění nenastavili správně, bude ukazatel při příštím zapnutí spotřebiče opět blikat.



CAUTION

### UPOZORNĚNÍ

- Veškerou údržbu nebo čištění vnější jednotky musí provést autorizovaný prodejce nebo poskytovatel služeb s licenci.
- Veškeré opravy spotřebiče musí provést autorizovaný prodejce nebo poskytovatel služeb s licenci.

### Údržba – Odstavení spotřebiče na delší dobu

Pokud plánujete, že svůj spotřebič nebudete delší dobu používat, měli byste provést následující úkony:

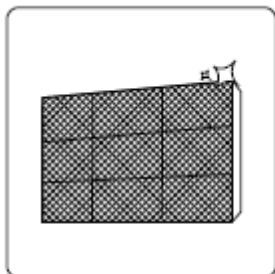

Vyčistit všechny filtry



Zapnout funkci FAN, dokud se jednotka kompletně neосуší



Vypnout funkci FAN a vypojit síťovou vidlici ze zásuvky

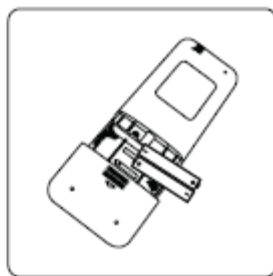

Vymout baterie z dálkového ovladače

## Údržba – Kontrola před sezónou

Poté, co jste spotřebič delší dobu nepoužívali, nebo před začátkem období častého používání, proveďte následující úkony:



Zkontrolujte, zda nejsou kabely poškozeny

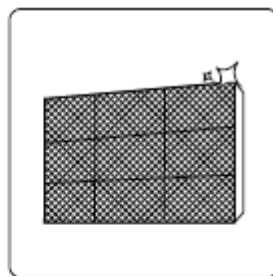

Očistěte všechny filtry



Zkontrolujte, zda někde neuniká tekutina

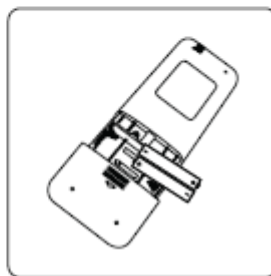

Vyměňte baterie

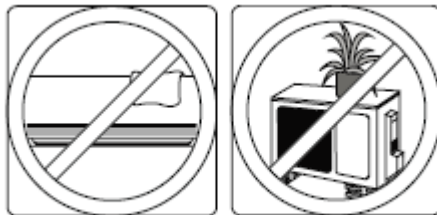

Zkontrolujte, zda nic neblokuje vstupní a výstupní otvory vzduchu

#### 4. Potíže



##### BEZPEČNOSTNÍ OPATŘENÍ

CAUTION

V případě, že nastanou JAKÉKOLI z následujících okolností, ihned vypněte spotřebič!

- Kabel je poškozený nebo příliš teplý
- Ucítíte zápach spáleniny
- Spotřebič vydává hlasité nebo neobvyklé zvuky
- Vypadne jistič
- Spotřebič přišel do kontaktu s vodou nebo jiným druhem tekutiny

**NEOPRAVUJTE SPOTŘEBIČ SAMI! IHNED KONTAKTUJTE AUTORIZOVANÉHO POSKYTOVATELE SLUŽEB!**

##### Obvyklé potíže

Následující problémy nejsou výsledkem závady a nevyžadují žádnou opravu.

Problém	Možné příčiny
<b>Spotřebič se nezapne, když stisknete tlačítko ON/OFF</b>	Spotřebič je vybaven 3minutovou ochranou, která brání jeho přehřátí. Spotřebič se nemůže zapnout po dobu 3 minut po svém vypnutí.

<b>Spotřebič se přepíná z režimu COOL/HEAT na režim FAN</b>	Jednotka může změnit své nastavení, aby zabránila zamrznutí spotřebiče. Poté, co teplota vzroste, bude spotřebič pokračovat v předchozím provozním režimu.
	Bylo dosaženo nastavené teploty, po čemž spotřebič vypíná kompresor. Spotřebič bude pokračovat v provozu při následující fluktuaci teplot.
<b>Z vnitřní jednotky vychází bílá mlha</b>	Ve vlhkých oblastech může velký rozdíl mezi teplotou v místnosti a vzduchu ze spotřebiče způsobit vznik bílé mlhy.
<b>Z vnitřní a vnější jednotky vychází bílá mlha</b>	Když se spotřebič po odmrazování znovu zapne v režimu provozu HEAT, bude vydávat bílou mlhu kvůli vlhkosti, která vzniká během procesu odmrazování.
<b>Vnitřní jednotka vydává hlasité zvuky</b>	K vytváření zvuků může dojít, pokud se žaluzie nastavuje do některé své pozice.
	Zvuk skřípání může vzniknout poté, co se spotřebič spustí v režimu HEAT, a to kvůli rozpínání a stahování plastu na spotřebiči.
<b>Vnitřní a venkovní jednotka vydávají hlasité zvuky</b>	Tiché pískání při provozu: Normální zvuk, který je způsoben chladicími plyny uvnitř vnitřní a vnější jednotky.
	Tiché pískání při zapnutí spotřebiče, vypnutí nebo odmrazování: Obvyklý zvuk způsobený zastavením chladicího plynu uvnitř spotřebiče nebo změnou směru chladicího plynu.
	Pískání: Obvyklé stahování a rozpínání plastových a kovových součástí způsobené změnami teploty během provozu spotřebiče.
<b>Vnější jednotka vydává zvuky</b>	Jednotka vydává různé zvuky v závislosti na momentálním režimu provozu.



<b>Vnější nebo vnitřní jednotka vypouští prach</b>	Ve spotřebiči se může nahromadit prach během delších období, kdy se nepoužívá, a po zapnutí dojde k jeho vypuštění. Tomu se lze vyhnout tak, že se jednotka pokryje v případě, že se delší dobu nepoužívá.
<b>Spotřebič vydává nepříjemný zápach</b>	Spotřebič může absorbovat různé zápachy z okolí, (jako např. z nábytku, vaření, cigaret), které bude vypouštět během provozu. Filtre ve spotřebiči jsou znečištěné a potřebují vyčistit.
<b>Ventilátor na vnější jednotce nefunguje</b>	Rychlost ventilátoru je během provozu omezena, aby se optimalizoval výkon spotřebiče.
<b>Spotřebič nefunguje správně, reaguje nepředvídatelně nebo nereaguje</b>	Přerušeni provozu spotřebiče nebo rušení mohou způsobit interference mobilních přístrojů. V tomto případě učiňte následující: <ul style="list-style-type: none"> <li>• Odpojte síťovou vidlici ze zásuvky a znovu ji zapojte.</li> <li>• Stiskněte tlačítko ON/OFF na dálkovém ovladači, abyste znovu zapnuli spotřebič.</li> </ul>
<b>POZNÁMKA:</b> Pokud se vám nepodaří problém vyřešit, kontaktujte místního prodejce nebo nejbližší uživatelskou službu. Podrobně jim vysvětlíte problém a uvedte číslo modelu spotřebiče.	

## Problémy

V případě, že se objeví problémy, zkontrolujte nejprve následující části spotřebiče dříve, než kontaktujete uživatelskou službu.

Problém	Možné příčiny	Řešení
Spotřebič špatně chladí	Nastavená teplota je vyšší než teplota v místnosti	Snižte teplotu
	Výměník tepla na vnitřní a vnější jednotce je znečištěný	Vyčistěte výměník tepla
	Vzduchový filtr je znečištěný	Vyjměte filtr a vyčistěte jej v souladu s pokyny
	Vstupní nebo výstupní otvor spotřebiče je zablokovaný	Vypněte spotřebič, odstraňte překážku a znovu jej zapněte
	Dveře a okna jsou otevřená	Všechny dveře a okna musejí být zavřené, když je spotřebič zapnutý
	Slunce vydává příliš velké teplo	Zavřete všechna okna a zatáhněte závěsy během velkých veder, nebo při silném slunečním světle.
	Příliš zdrojů tepla v místnosti (lidé, počítače, elektronika atd.)	Omezte zdroje tepla
	Nízká úroveň chladicích plynů z důvodu úniku nebo dlouhého používání spotřebiče	Zkontrolujte, zda neuniká plyn, a pokud je třeba, utěsněte otvor, kterým uniká.
Je aktivována funkce SILENCE (volitelná funkce)	Funkce SILENCE může omezit výkon snížením frekvence provozu spotřebiče. Deaktivujte funkci SILENCE.	

Problém	Možné příčiny	Řešení
Spotřebič nefunguje	Výpadek elektrické energie.	Počkejte, až bude obnovena dodávka elektrické energie.
	Spotřebič je vypnutý.	Zapněte spotřebič
	Pojistka přehořela.	Vyměňte pojistku
	Baterie v dálkovém ovladači jsou vybité.	Vyměňte baterie
	Je aktivována 3minutová ochrana spotřebiče.	Počkejte 3 minuty, než znovu zapnete spotřebič.
	Je aktivován časovač.	Vypněte časovač.
Spotřebič se často zapíná a zastavuje	Příliš malé nebo příliš velké množství chladicího plynu ve spotřebiči.	Zkontrolujte, zda chladicí plyn neuniká, a doplňte jej, pokud je třeba.
	Do spotřebiče vnikl nestlačitelný plyn nebo vlhkost.	Vyprázdňte systém a znovu jej naplňte chladicím plynem.
	Závada na kompresoru kvaru	Vyměňte kompresor.
	Napětí je příliš vysoké nebo příliš nízké.	Instalujte manostat pro regulaci napětí.
Slabé topení	Venkovní teplota je příliš nízká.	Použijte pomocný spotřebič pro vytápění.
	Studený vzduch proniká dveřmi a okny.	Všechny dveře a okna musejí být během provozu spotřebiče zavřené.
	Nízká úroveň chladicího plynu z důvodu úniku nebo častého používání.	Zkontrolujte, zda chladicí plyn neuniká, a doplňte jej, pokud je třeba.

Ukazatele i nadále blikají	Spotřebič je možné vypnout nebo může pokračovat v provozu. Pokud kontrolky i nadále blikají, nebo jsou signalizovány kódy chyb, počkejte 10 minut. Problém se možná vyřeší sám. Pokud se tak nestane, odpojte síťovou vidlici ze zásuvky a znovu ji zapojte. Zapněte spotřebič. Pokud se problém znovu objeví, vypněte spotřebič a kontaktujte nejbližší uživatelskou službu.
Signalizace kódu chyby na displeji vnitřní jednotky: • E0, E1, E2... • P1, P2, P3... • F1, F2, F3...	

**POZNÁMKA:** Pokud se váš problém i nadále objevuje po provedených kontrolách a diagnózách, ihned vypněte spotřebič a kontaktujte uživatelskou službu.

## 5. Evropské směrnice o likvidaci odpadu

Tento spotřebič obsahuje chladicí plyny a jiné nebezpečné látky. Před likvidací je třeba dát pozor na to, aby byly materiály zlikvidovány v souladu se zákonem. Části spotřebiče nesmíte odložit společně s domácím odpadem nebo směsným odpadem.

V případě likvidace spotřebiče máte následující možnosti:

- Spotřebič odložte na místech určených k likvidaci elektronického odpadu.
- Prodejce při zakoupení nového spotřebiče převezme starý spotřebič bez jakýchkoli poplatků.
- Výrobce převezme starý spotřebič bez jakýchkoli poplatků.
- Spotřebič můžete prodat ve výkupech kovu.

### Speciální poznámka

Odložení tohoto spotřebiče v lese nebo na jakémkoli jiném místě může ohrozit vaše zdraví a poškodit životní prostředí. Nebezpečné látky se mohou vylít do přírody a vody, a dostat se tak do potravního řetězce.



# **KLIMATIZACE**

## **POPIS DÁLKOVÉHO OVLADAČE**

Specifikace podléhají změnám bez předchozího upozornění. V případě pochybností se obraťte na obchodníka nebo výrobce.

Děkujeme vám za zakoupení našeho výrobku. Přečtěte si prosím pečlivě tuto příručku dříve, než uvedete klimatizaci do provozu.

## OBSAH

<b>Charakteristiky dálkového ovladače .....</b>	<b>2</b>
<b>Funkce tlačítek .....</b>	<b>3</b>
<b>Ukazatele na LCD displeji .....</b>	<b>6</b>
<b>Používání tlačítek na dálkovém ovladači.....</b>	<b>7</b>
<b>Automatický režim provozu .....</b>	<b>7</b>
<b>Chlazení/Topení/Ventilace.....</b>	<b>7</b>
<b>Funkce sušení .....</b>	<b>8</b>
<b>Nastavení směru proudění vzduchu .....</b>	<b>8</b>
<b>Časovač .....</b>	<b>9</b>
<b>Manipulace s dálkovým ovladačem .....</b>	<b>13</b>

### **POZNÁMKA:**

Vzhled tlačítek se zakládá na typickém modelu a může se mírně lišit od skutečného vzhledu spotřebiče, který jste si objednali.

Všechny popsané funkce platí pro tento spotřebič. Pokud spotřebič není vybaven určitou funkcí, pak tuto funkci nemůžete vyvolat stisknutím ani jednoho tlačítka.

Pokud jsou velké rozdíly mezi popisem funkcí v „Popisu dálkového ovladače“ a „UŽIVATELSKÉ PŘÍRUČCE“, platí popis v příručce.

## Charakteristiky dálkového ovladače

Model	RG57A3/BGEF, RG57A2/BGEF, RG57B/BGE, RG57D/BGE
Napětí	3.0V (Suché baterie R03/LR03 2)
Dosah příjmu signálu	8 m
Podmínky okolí	◦ -5°C • 60°C

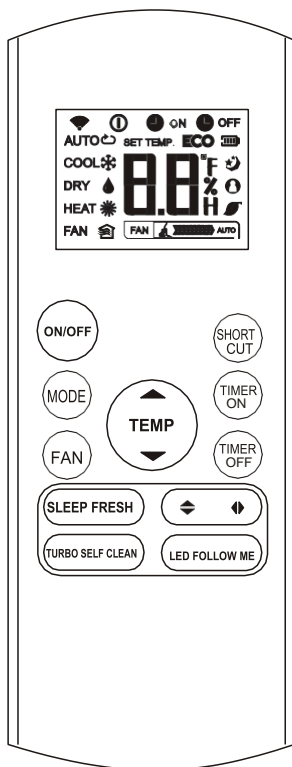

RG57A2/BGEF  
(tlačítko FRESH  
není dostupné)  
RG57A3/BGEF

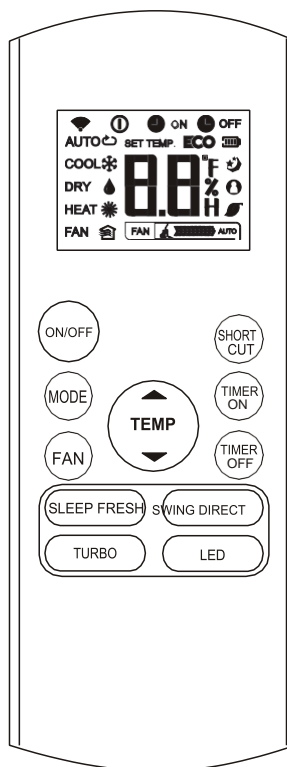

RG57B/BGE  
(tlačítko FRESH není  
dostupné)  
RG57D/BGE

## Funkce tlačítek

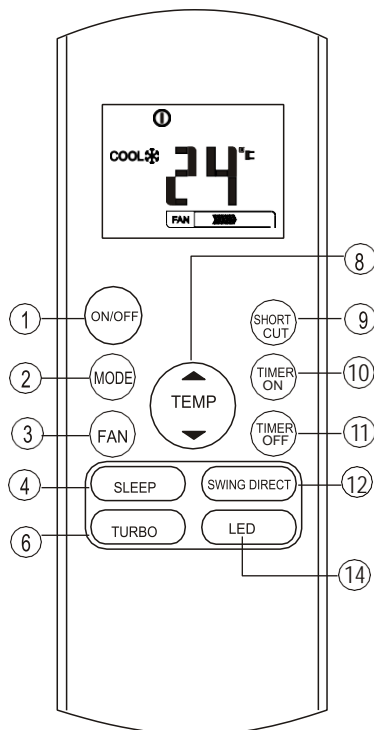

### Tlačítko ON/OFF

Tímto tlačítkem můžete ZAPNOUT a VYPNOUT klimatizaci.

### Tlačítko MODE

Stisknutím tohoto tlačítka nastavíte provozní režim klimatizace podle následujícího pořadí:

→ AUTO → COOL → DRY → [HEAT] → FAN

**POZNÁMKA** Nevolte prosím způsob HEAT, pokud je váš spotřebič určen pouze pro chlazení. Spotřebiče, které slouží pouze k chlazení, nepodporují funkci topení.

### Tlačítko FAN

Nastavení rychlosti proudění vzduchu:

→ AUTO → LO → MED → HIGH

**POZNÁMKA:** Rychlost nemůžete nastavit v provozním režimu AUTO nebo DRY.

### Tlačítko SLEEP

- Pro aktivaci/deaktivaci režimu spánku. Udržuje optimální úroveň teploty a šetří energii. Tato funkce je dostupná pouze v režimu COOL, HEAT nebo AUTO.
- Více podrobností najdete v kapitole o funkci režimu spánku v UŽIVATELSKÉ PŘÍRUČCE.

**POZNÁMKA:** Režim spánku lze přerušit stisknutím tlačítka MODE, FAN SPEED nebo ON/OFF.

### Tlačítko FRESH

(platí pro RG57A3/BGEF a (RG57D/BGE)

Aktivace/deaktivace funkce FRESH. Při spuštění funkce FRESH se ionizátor/část pro zachytávání prachu (v závislosti na modelu), zapíná a pomáhá spotřebiči pročišťováním vzduchu.

### Tlačítko TURBO

Aktivace/Deaktivace Turbo funkce. Turbo funkce umožňuje spotřebiči dosáhnout předem zvolenou teplotu při chlazení nebo topení v co možná nejkratším čase. (Pokud spotřebič nepodporuje tuto funkci, pak nebudete moci žádným jiným tlačítkem tuto funkci spustit).

### Tlačítko SELF CLEAN

(platí pro Rg57(A2)A3/BGEF)

Aktivace/deaktivace funkce čištění



## Funkce tlačítek

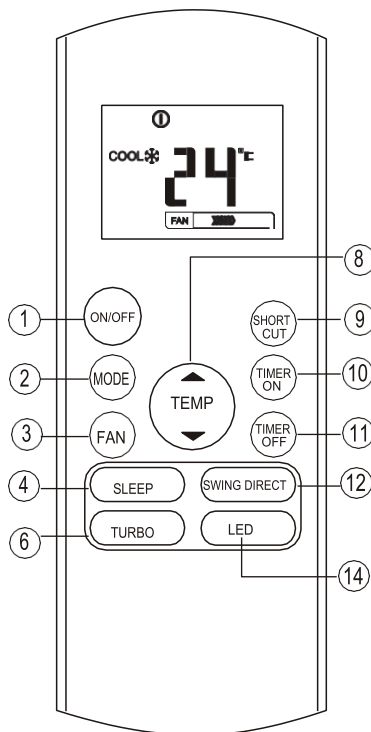

RG57B/BGE

### Tlačítko UP (▲)

Stisknutím tohoto tlačítka zvýšíte teplotu v místnosti po 1°C až do maximální teploty 30°C.

### Tlačítko DOWN (▼)

Stisknutím tohoto tlačítka snížíte teplotu v místnosti po 1°C až do maximální teploty 17°C.

**POZNÁMKA:** Teplotu nemůžete nastavovat, dokud je ventilátor v chodu.

### Tlačítko SHORTCUT

Používá se pro uložení momentálního nastavení, nebo pro pokračování režimu podle předchozího nastavení.

Pokud při prvním zapnutí spotřebiče stisknete tlačítko SHORTCUT, bude spotřebič pracovat v automatickém režimu provozu na 26°C, a rychlost bude též nastavena na automatický režim. Toto tlačítko stiskněte, když je dálkový ovladač zapnutý, aby se systém automaticky vrátil na předchozí nastavení, které zahrnuje režim provozu, úroveň teploty, rychlost ventilátoru a funkci spánek, (pokud je aktivována). Pokud tlačítko podržíte déle než dvě vteřiny, systém automaticky uloží momentální nastavení, které zahrnuje režim provozu, úroveň teploty, rychlost ventilátoru a funkci spánek, (pokud je aktivována).

### Tlačítko TIMER ON

Stiskněte toto tlačítko, abyste nastavili čas automatického zapnutí. Při každém stisknutí tlačítka se čas prodlouží o 30 minut. Když se na displeji zobrazí číslo 10.0, bude se každým dalším stisknutím čas prodlužovat o 60 minut.

Abyste zrušili časovač, nastavte čas na 0.0.

### Tlačítko TIMER OFF

Stiskněte toto tlačítko, abyste nastavili čas automatického vypnutí. S každým stisknutím tlačítka se čas prodlouží o 30 minut. Když se na displeji zobrazí číslo 10.0, bude se každým dalším stisknutím čas prodlužovat o 60 minut.

Abyste zrušili časovač, nastavte čas na 0.0.

## Funkce tlačítek

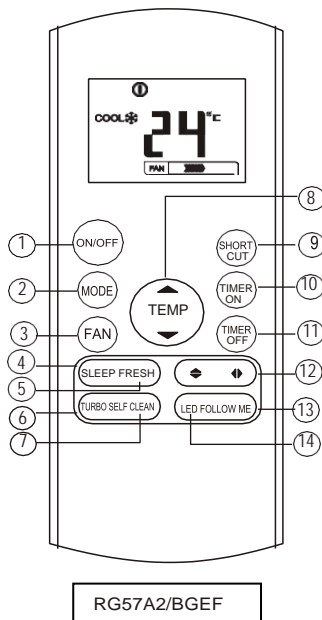

### Tlačítko Swing ◀▶

(platí pro RG57(A2)A3/BGEF)

Používá se pro zastavení nebo zapnutí pohybu kolmých žaluzií pro usměrňování proudění vzduchu na levou nebo pravou stranu.

Kolmé žaluzie mají šest pozic, které se mohou nastavit každým stisknutím tlačítka. Na displeji s teplotou se krátce objeví symbol  $\uparrow$  nebo  $\downarrow$ . Pokud tlačítko podržíte déle než 2 vteřiny, kolmé žaluzie se aktivují a na displeji 4krát zabliká znak IIII a zobrazí se dříve nastavená teplota.

Při zastavení žaluzií se na displeji zobrazí písmena LC po dobu 3 vteřin.

### Tlačítko Swing ⬆⬇

(platí pro RG57A3(A2)/BGEF)

Používá se pro zastavení nebo zapnutí pohybu kolmých žaluzií nebo pro usměrňování proudění vzduchu směrem nahoru nebo dolů. Kolmé žaluzie mají šest pozic, které se mohou nastavit každým stisknutím tlačítka. Pokud tlačítko podržíte déle než 2 vteřiny, začnou se žaluzie automaticky pohybovat nahoru nebo dolů.

### Tlačítko SWING

(platí pro RG57B/BGE)

Používá se pro zastavení nebo zapnutí automatického pohybu vodorovných žaluzií.

### Tlačítko DIRECT

(platí pro RG57B/BGE)

Používá se pro změnu pohybu žaluzií a nastavení směru proudění vzduchu.

Kolmá žaluzie má 6 pozic, které se mohou nastavit každým stisknutím tlačítka.

### Tlačítko FOLLOW ME

(platí pro Rg57(A2)A3/BGEF)

Tímto tlačítkem se zapíná funkce, kterou vás bude spotřebič sledovat v místnosti. Dálkový ovladač bude spotřebiči každé 3 minuty posílat signál, dokud znovu nestisknete toto tlačítko. Funkce sledování se automaticky vypne, pokud spotřebič neobdrží signál do 7 minut.

### Tlačítko LED

Aktivace/deaktivace zobrazení na displeji. Stisknutím tlačítka se displej vypne a opětovným stiskem se zapne.

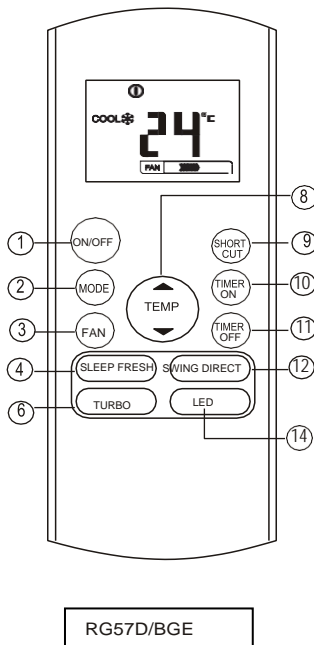

## Ukazatele na LCD displeji

Zobrazení informací při zapnutí dálkového ovladače

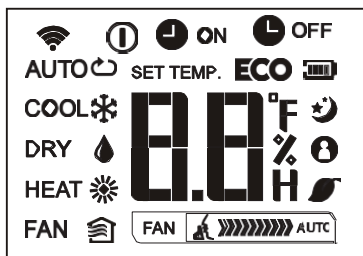

## Zobrazení pracovního režimu

AUTO COOL DRY   
 HEAT FAN

- 
- Zobrazí se při přenosu dat
  - Zobrazí se při zapnutí dálkového ovladače
  - Baterie (slabá baterie)
  - ECO** Není dostupné pro tento spotřebič  
Zobrazí se, pokud je nastaven čas automatického ZAPNUTÍ.
  - ON Zobrazí se, pokud je nastaven čas automatického VYPNUTÍ.
  - OFF

Zobrazení nastavené úrovně teploty, nebo teploty v místnosti, nebo času časovače.

- 
- Zobrazí se během funkce spánku.
  - Ukazuje, že se spotřebič nachází v režimu sledování uživatele
  - Není dostupné pro tento spotřebič
  - Není dostupné pro tento spotřebič

### Ukazatel rychlosti ventilátoru

- Pomalá
- Střední
- Rychlá
- Automatická

### Poznámka

Tyto ukazatele vysvětlují funkce, ale během provozu spotřebiče budou zobrazeny pouze zapnuté funkce. .

## Používání tlačítek na dálkovém ovladači

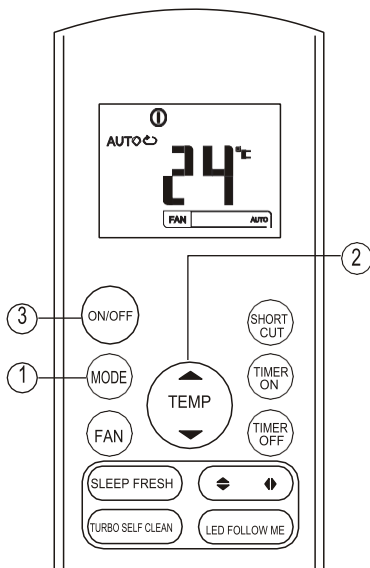

### Automatický režim provozu

Dbejte na to, aby jednotka byla zapojená. Na displeji začne blikat ukazatel funkce.

1. Tlačítkem **MODE** vyberte automatický režim.
2. Tlačítkem **UP/DOWN** nastavte požadovanou teplotu. Teplotu lze nastavit po 1°C v rozpětí od 17°C do 30°C.
3. Stisknutím tlačítka **ON/OFF** zapněte klimatizaci.

### **POZNÁMKA**

1. V automatickém režimu provozu spotřebič automaticky zvolí funkci chlazení nebo topení v závislosti na skutečné teplotě místnosti a nastavení na dálkovém ovladači.
2. V automatickém režimu provozu nemůžete měnit rychlost ventilátoru, protože je již automaticky nastavena.
3. Pokud vám tento režim nevyhovuje, zvolte si režim provozu podle svých požadavků.

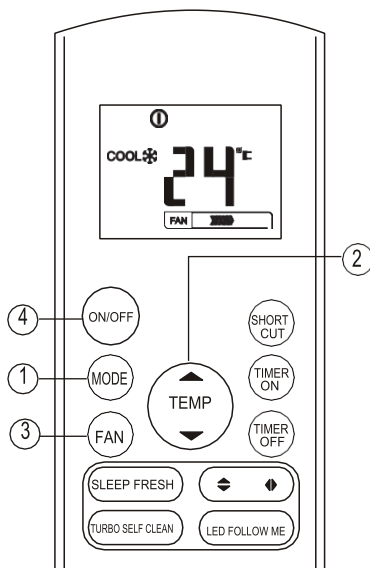

### Chlazení/Topení/Ventilace

Zajistěte, aby byl spotřebič zapojený do elektrické sítě.

1. Stisknutím tlačítka **MODE** zvolte CHLAZENÍ, TOPENÍ (pouze pro modely s vytápěním a chlazením), nebo VENTILACI.
2. Stisknutím tlačítka **UP/DOWN** nastavte požadovanou teplotu. Teplotu lze nastavit po 1°C v rozpětí od 17°C do 30°C.
3. Stisknutím tlačítka **FAN** vyberte jednu ze 4 rychlostí ventilátoru – automatická, pomalá, střední nebo rychlá.
4. Stisknutím tlačítka **ON/OFF** zapněte klimatizaci.

### **POZNÁMKA**

V režimu VENTILACE není na displeji zobrazeno nastavení teploty, kterou tak nemůže měnit. V tomto případě jsou možné pouze kroky 1, 3 a 4.

## Používání tlačítek na dálkovém ovladači

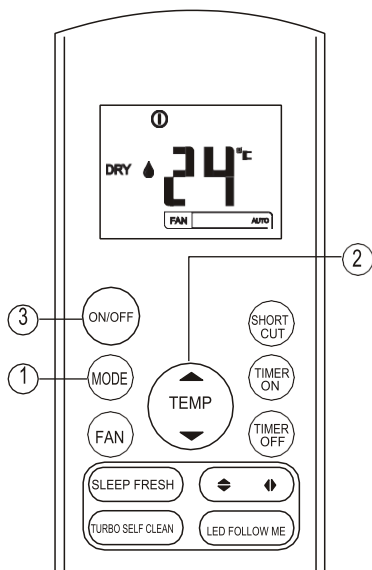

### Funkce sušení

Dbejte na to, aby byla jednotka zapojená. Začne blikat ukazatel funkcí na displeji.

1. Stisknutím tlačítka **MODE** vyberte funkci SUŠENÍ (DRY).
2. Stisknutím tlačítka **UP/DOWN** nastavte požadovanou teplotu. Teplotu lze nastavit po 1°C v rozpětí od 17°C do 30°C.
3. Stisknutím tlačítka **ON/OFF** zapněte klimatizaci

### POZNÁMKA

*Při sušení nemůžete měnit rychlost ventilátoru, protože je ovládána automaticky.*

### Nastavení směru proudění vzduchu

Tlačítka SWING ◀▶ a ⬆️⬇️ můžete zvolit směr.

1. Směr nahoru nebo dolů lze nastavit tlačítky ⬆️⬇️ na dálkovém ovladači. Pokaždé, když stisknete tlačítko, žaluzie se natočí o 6 stupňů. Pokud tlačítko podržíte déle než dvě vteřiny, začnou se žaluzie automaticky pohupovat nahoru a dolů.
2. Směr vpravo nebo vlevo lze zvolit pomocí tlačítka ▶️⬅️ na dálkovém ovladači. Pokaždé, když stisknete tlačítko, žaluzie se natočí o 6 stupňů. Pokud tlačítko podržíte déle než dvě vteřiny, začnou se žaluzie automaticky pohupovat doprava a doleva.

**POZNÁMKA:** Když se žaluzie natočí do pozice, která může ovlivnit efekt topení nebo chlazení klimatizace, směr se automaticky změní.

## Časovač

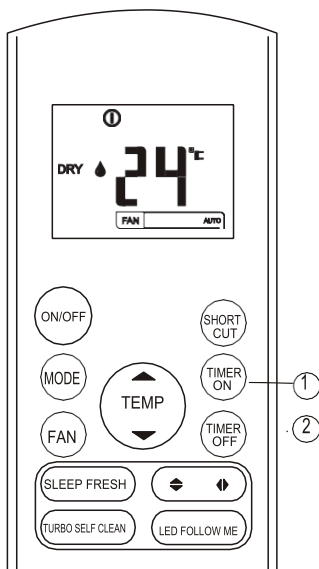

Stisknutím tlačítka **TIMER ON** nastavíte čas automatického zapínání spotřebiče. Stisknutím tlačítka **TIMER OFF** nastavíte čas automatického vypínání spotřebiče.

### Nastavení času automatického zapínání

1. Stiskněte tlačítko **TIMER ON**. Na dálkovém ovladači se zobrazí **TIMER ON**, poslední automatické nastavení času a na LCD displeji se zobrazí písmeno "H". Nyní znovu nastavte čas a aktivujte tuto funkci.
2. Znovu stiskněte tlačítko **TIMER ON**, abyste nastavili požadovaný čas automatického zapínání spotřebiče. Při každém stisknutí se čas prodlužuje o půl hodiny od 0-10 hodin, a od 10-24 hodin se čas prodlužuje o jednu hodinu.
3. Po nastavení funkce **TIMER ON** musíte chvíli počkat, než dálkový ovladač pošle signál klimatizační jednotce. Přibližně po 2 vteřinách symbol "h" zmizí a na LCD displeji se objeví nastavená teplota.

### Nastavení času automatického vypínání

1. Stiskněte tlačítko **TIMER OFF**. Na dálkovém ovladači se zobrazí **TIMER OFF**, poslední nastavení této funkce a písmeno "H" na LCD displeji. Nyní můžete nastavit čas automatického vypnutí spotřebiče.
2. Znovu stiskněte tlačítko **TIMER OFF**, abyste nastavili požadovaný čas automatického vypnutí. Při každém stisknutí tlačítka se čas prodlužuje o půl hodiny od 0-10 hodin a od 10-24 hodin se čas prodlužuje o hodinu.
3. Po nastavení funkce **TIMER OFF** musíte počkat přibližně jednu vteřinu, než dálkový ovladač pošle signál klimatizační jednotce. Po dvou vteřinách zmizí symbol "H" a na LCD displeji se znovu objeví nastavená teplota.

## POZOR

- Při nastavování času dálkový ovladač automaticky posílá signál s nastaveným časem vnitřní jednotce. Proto dbejte na to, aby se dálkový ovladač nacházel na místě, ze kterého může nerušeně vysílat signály vnitřní jednotce.
- Efektivní nastavení času dálkovým ovladačem je omezeno následujícími parametry: 0.5, 1.0, 1.5, 2.0, 2.5, 3.0, 3.5, 4.0, 4.5, 5.0, 5.5, 6.0, 6.5, 7.0, 7.5, 8.0, 8.5, 9.0, 9.5, 10, 11, 12, 13, 14, 15, 16, 17, 18, 19, 20, 21, 22, 23 i 24.

## Příklad nastavení času

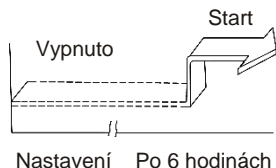

Nastavení Po 6 hodinách

### TIMER ON

#### (Nastavení automatického zapínání)

Funkce **TIMER ON** je užitečná, pokud chcete, aby se spotřebič automaticky zapnul dříve, než přijдете domů. V tom případě se klimatizace automaticky zapne v závislosti na nastaveném čase.

#### Příklad:

Zapnutí klimatizace za 6 hodin.

1. Stiskněte tlačítko **TIMER ON**, aby se zobrazilo poslední nastavení a symbol "H" na displeji.
2. Stiskněte tlačítko **TIMER ON**, aby se zobrazil symbol "6.0H" na **TIMER ON** ukazateli na dálkovém ovladači.
3. Počkejte 3 vteřiny, aby se na digitálním displeji znovu objevila teplota. Funkce "**TIMER ON**" je i nadále aktivní.



### TIMER OFF

#### (Nastavení automatického vypnutí)

Funkce **TIMER OFF** je užitečná, pokud chcete, aby se spotřebič vypnul poté, co si večer jdete lehnout. Klimatizace se automaticky vypne v závislosti na nastaveném čase.

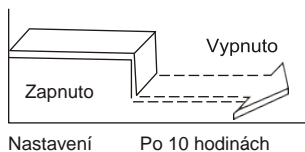
**Příklad:**

Vypnutí spotřebiče za 10 hodin.

1. Stiskněte tlačítko **TIMER OFF**, aby se objevilo poslední nastavení času a symbol "H" na displeji.
2. Stiskněte tlačítko **TIMER OFF**, aby se zobrazil symbol "10H" na **TIMER OFF** ukazateli na dálkovém ovladači.
3. Počkejte 3 vteřiny, aby se na digitálním displeji znovu objevila nastavená teplota. Ukazatel "TIMER OFF" je i nadále zapnutý a funkce je aktivní.

**KOMBINOVANÉ NASTAVENÍ ČASU**

(Současné nastavení času ZAPNUTÍ A VYPNUTÍ)

TIMER OFF → TIMER ON

(Zap→ Stop → Zapnutí funkce)

Tato funkce je užitečná, pokud chcete vypnout klimatizaci poté, si jdete lehnout, a znovu ji zapnout ráno, když se probudíte, nebo když se vrátíte domů z práce.

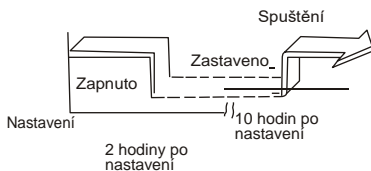
**Příklad:**

Pro vypnutí spotřebiče za 2 hodiny po nastavení a opětovné zapnutí po 10 hodinách.

1. Stiskněte tlačítko **TIMER OFF**.
2. Znovu stiskněte tlačítko **TIMER OFF**, aby se objevil symbol 2.0H na **TIMER OFF** ukazateli.
3. Stiskněte tlačítko **TIMER ON**.
4. Znovu stiskněte tlačítko **TIMER ON**, aby se objevil symbol 10H na **TIMER ON** ukazateli.
5. Počkejte 3 vteřiny, aby se na digitálním displeji znovu zobrazila teplota.  
Ukazatel "TIMER ON OFF" zůstane zapnutý a funkce bude aktivována.

**TIMER ON TIMER OFF**

(Vyp. → Start → Vypnutí funkce)

Tato funkce je užitečná, pokud chcete klimatizaci zapnout před probuzením a vypnout poté, co odejdete z domova.

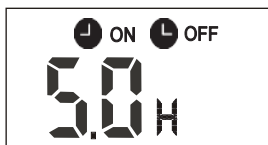



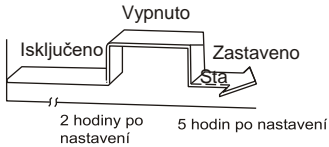

Vy

Set

**Příklad:**

Pro zapnutí spotřebiče 2 hodiny po a vypnutí 5 hodin po tomto nastavení.

1. Stiskněte tlačítko **TIMER ON**.
2. Znovu stiskněte tlačítko **TIMER ON**, aby se zobrazil symbol 2.0H na **TIMER ON** ukazateli.
3. Stiskněte tlačítko **TIMER OFF**.
4. Znovu stiskněte tlačítko **TIMER OFF**, aby se zobrazil symbol 5.0H na **TIMER OFF** ukazateli.

Počkejte 3 vteřiny, aby se znovu objevila nastavená teplota na displeji. Ukazatel "TIMER ON & TIMER OFF" zůstane i nadále zapnutý a funkce bude aktivována.

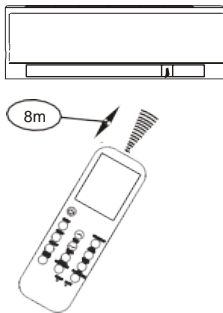
**Manipulace s dálkovým ovladačem****Umístění dálkového ovladače.**

Dálkový ovladač používejte do maximální vzdálenosti 8 metrů od spotřebiče a vždy ho namířte přímo na spotřebič. Příjem signálu je označen zvukovým znamením.

**⚠ POZOR**

- Klimatizace nebude reagovat, pokud příjem signálu ruší závěsy, dveře nebo jiné předměty.
- Dbejte na to, aby dálkový ovladač nepřišel do styku s jakýmkoli tekutinami. Dálkový ovladač nevystavujte přímému slunečnímu svitu nebo zdroji tepla.
- Pokud je senzor infračerveného signálu na spotřebiči vystaven přímému slunečnímu svitu, nebude klimatizace pracovat správně. Použijte závěsy, abyste spotřebič ochránili před sluncem.
- Pokud jiné elektrické spotřebiče reagují na dálkový ovladač, je třeba je přemístit, nebo kontaktovat autorizovaného prodejce.
- Dbejte na to, aby dálkový ovladač neupadl na zem. Jeho používání věnujte pozornost. Nepokládejte na dálkový ovladač těžké předměty a dejte pozor, abyste na něj náhodou nešlápli.

## Použití držáku pro dálkový ovladač (dle výběru)

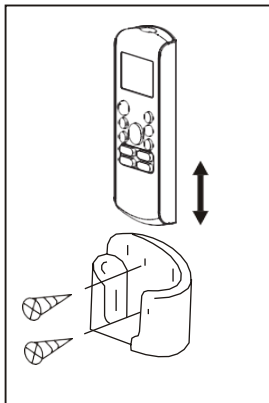

- Dálkový ovladač lze připevnit na zeď pomocí držáku (není součástí balení, nýbrž je třeba objednat jej zvlášť).
- Před instalací ovladače zkontrolujte, zda spotřebič přijímá jeho signály a správně na ně reaguje.
- Pomocí dvou šroubů připevněte držák k povrchu.
- Dálkový ovladač z držáku vyjmete směrem vzhůru a vložíte jej zpět zasunutím směrem dolů.

## Výměna baterií

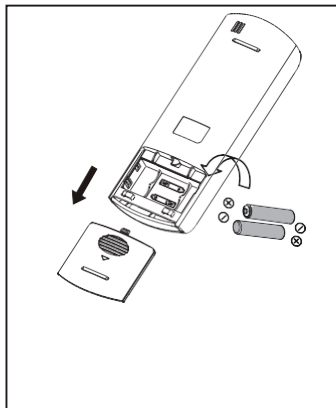

Následující situace poukazují na slabé baterie. Vyměňte staré baterie za nové.

- Při vysílání signálu není slyšet doprovodný zvukový signál.
- Ukazatel na displeji je vybledlý.

Dálkový ovladač obsahuje dvě suché baterie (R03/LR03X2), které se nacházejí v zadní přihrádce a jsou chráněny krytem.

- (1) Sejměte kryt na zadní straně dálkového ovladače.
- (2) Vyjměte staré baterie a vložte nové, přičemž dbejte na správné umístění pólů (+) a (-).
- (3) Znovu umístěte kryt.

**POZNÁMKA:** Po odstranění baterií dálkový ovladač vymaže veškerá nastavení. Po vložení nových baterií je třeba znovu je nastavit.

### POZOR



- Nekombinujte staré baterie s novými, nebo s bateriemi, které nejsou stejného typu.
- Baterie nenechávejte v dálkovém ovladači, který nebudete používat déle než 2 měsíce.
- Baterie neodkládejte společně se směsným domácím odpadem. Je třeba vytřídit je do odpadu k tomu určenému.

Vzhled a funkce podléhají změnám bez předchozích informací o vylepšení výrobku. Více podrobností vám poskytne prodejní agentura nebo výrobce.

## LIKVIDACE ELEKTRICKÉHO ODPADU



Výrobky označené tímto symbolem patří do skupiny elektrických a elektronických zařízení (EE výrobky) a nesmějí se odkládat společně se směsným domácím nebo rozměrným odpadem.

Správným postupem, likvidací a recyklací výrobku, zabráníte potenciálním negativním následkům na lidské zdraví a životní prostředí, ke kterým může dojít při neadekvátní likvidaci nebo odložení tohoto výrobku.

Abyste získali více informací o recyklaci a likvidaci tohoto výrobku, kontaktujte prosím váš místní úřad pro likvidaci nebezpečného odpadu, nebo obchod, kde jste zakoupili výrobek.

## EU PROHLÁŠENÍ O SHODĚ

Tento spotřebič je vyroben v souladu s platnými Evropskými normami a je v souladu se všemi platnými směrnici a vyhláškami. EU prohlášení o shodě si můžete stáhnout na následujícím odkazu: [www.msan.hr/dokumentacijaartiklala](http://www.msan.hr/dokumentacijaartiklala)





**VIVAX**  
*Made for you*

**X-DESIGN R32**

**ACP-09CH25AEXI R32**  
**ACP-12CH35AEXI R32**  
**ACP-18CH50AEXI R32**

SK  
Návod na použitie Garancijski  
list / Servisna mesta

CE ROHS 



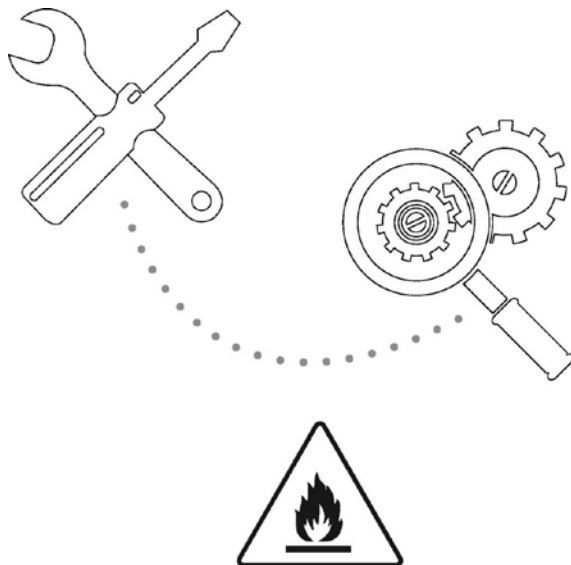





***Upozornenie: Riziko požiaru / horľavé materiály  
Len pre jednotky R32***

- 1) **Varovanie:** Servis sa musí vykonať len podľa odporúčania výrobcu zariadenia. Údržba a opravy vyžadujúce si asistenciu iného odborného personálu sa vykonávajú pod dohľadom osoby zodpovednej za používanie horľavých chladív. Podrobnejšie informácie nájdete v "Informáciách o údržbe" v časti "INŠTALÁCIA RIADENIA". (Vyžaduje sa len pre jednotku, ktorá používa chladivo R32).

**Vysvetlenie symbolov zobrazených na vnútornej jednotke alebo vonkajšej jednotke:**

	<b>VAROVANIE</b>	Tento symbol znamená, že tento spotrebič používa horľavé chladivo. Ak je chladivo vytečené a vystavené externému zdroju vznietenia, hrozí nebezpečenstvo požiaru.
	<b>UPOZORNENIE</b>	Tento symbol znamená, že návod na obsluhu je potrebné starostlivo prečítať.
	<b>UPOZORNENIE</b>	Tento symbol znamená, že obsluhujúci personál by mal manipulovať s týmto zariadením s odvolaním sa na návod na inštaláciu.
	<b>UPOZORNENIE</b>	
	<b>UPOZORNENIE</b>	Tento symbol znamená, že sú k dispozícii informácie, ako napríklad návod na obsluhu alebo návod na inštaláciu.



# Bezpečnostné opatrenia

## Pred inštaláciou, prečítajte si bezpečnostne opatrenia

Nesprávna inštalácia spôsobené nedodržaním inštrukcií by mohla mať za následok vznik vážneho zranenia alebo poškodenia.

Závažnosť možného poškodenia alebo zranenie je klasifikovaný ako **VAROVANIE** alebo **VÝSTRAHA**

### VAROVANIE



Tento symbol ukazuje na to že ignorovanie inštrukcii môže viesť k úmrtiu alebo k ťažkým zraneniam



Tento symbol ukazuje na to že ignorovanie inštrukcii môže viesť k zraneniam alebo škode na zariadení alebo na vašom majetku.

### VAROVANIE



Toto zariadenie môžu používať deti od 8 rokov a osoby so zmenšenými fyzickými, citovými alebo mentálnymi schopnosťami alebo s nedostatkom skúsenosti a vedomosti ak sú pod dohľadom alebo alebo dostanú inštrukcie o správnom a bezpečnom používaní, a ak sú si vedomý potenciálnych rizík. Čistenie a údržbu ne smú vykonávať deti ktoré nie sú pod dohľadom staršej osoby

## VAROVANIA O INŠTALÁCII

- Kontaktujte oprávneného predavača ohľadom inštalácii toho to klimatického zariadenia. Nesprávna inštalácia môže viesť do vytekania vody, úrazu elektrickým prúdom alebo vzniku požiaru.
- Všetky opravy, údržby a posúvanie zariadenia musí vykonávať oprávnený technik. Nesprávne vykonane opravy môžu viesť k zraneniam alebo poruche zariadenia.

## UPOZORNENIA TÝKAJÚCE SA POUŽÍVANIA ZARIADENIA

V prípade výskytu neobvyklých udalostí (napr. výskytu zápachu pálenia), ihneď vypnite zariadenie a vytiahnite zástrčku zo zásuvky. Kontaktujte predavača ako by vám pomohol zabrániť úraz elektrickým prúdom, požiar alebo zranenia.

**Nevkladajte** prsty, tyče alebo iné predmety do vstupu alebo výstupu otvoru vzduchu. To môže viesť k zraneniam pokiaľ sa ventilátor otáča pri väčšej rýchlosti.

**Nepoužívajte** horľavé spreje ako sú sprej na vlasy, lak alebo farbu v blízkosti zariadenia ako by nedošlo k požiaru alebo explózií.

**Nepoužívajte** zariadenie v blízkosti výbušných plynov. Vypustení plyn sa môže hromadiť okolo zariadenia a spôsobiť výbuch.

**Nepoužívajte** zariadenie vo vlhkej miestnosti (napr. Kúpeľňa alebo pracovňa) ako by nedošlo k vzniku úrazu elektrickým prúdom, ktorý by mohol spôsobiť poškodenie na zariadení.

**Nevystavujte** priamo svoje telo studenému vzduchu na dlhšiu dobu

**VAROVANIA SÚVISIACE S ELEKTRICKOU ENERGIU**

- Používajte iba uvedený elektrický kábel. V prípade že je kábel poškodený, výrobca alebo oprávnená osoba ho musí vymeniť.
- Vždy dbajte na to aby zástrčka bola čistá. Odstráňte prach alebo nečistoty ktoré sa môžu nahromadiť okolo zástrčky alebo na samej zástrčke, zástrčky ktoré obsahujú prach alebo nečistoty môžu spôsobiť požiar alebo uraz elektrickým prúdom.
- **Neťahajte** kábel ako by ste vytiahli zástrčku zo zásuvky. Pevne uchopte zástrčku a potiahnite ju. Ťahanie kábla môže spôsobiť škodu na samom kábli, čo môže spôsobiť požiar alebo úraz elektrickým prúdom.
- **Nepoužívajte** predlžovací kábel, nepredlžujte ručne kábel a nepripojujte ostatne zariadenia do rovnakej zástrčky v ktorej sa nachádza klimatické zariadenie. Nesprávne elektrické inštalácie, nesprávna izolácia a nedostatočný výkon môžu viesť k výskytu požiaru.

# 1. Špecifikácie i vlastnosti zariadenia

## Časti zariadenia

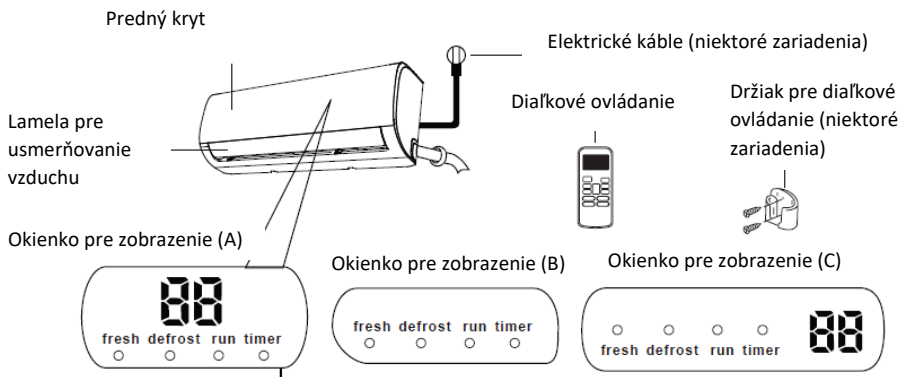

## Význam kódov na okienku

"fresh"	Aktivovaná je funkcia chladenia (niektoré zariadenia)
"defrost"	Aktivovaná je funkcia ochladzovania
"run"	Zariadenie je aktivované
"timer"	Funkcia odpočítavania času je zapnutá
"88"	Nie je k dispozícii pre všetky zariadenia. Aktivovaná je ECO funkcia (niektoré zariadenia), označenie "88" svieti občas -E C--O-- nastavenie teploty --E..... v intervaloch od sekundy. U iných spôsoboch zariadenie zobrazí nastavenie pre teplotu. Keď je ventilátor zapnutý, jednotka zobrazí teplotu miestnosti. Pokiaľ sa stane chyba, zobrazí sa kód pre chybu. "00" o 3 sekundy keď: - je aktivovaná funkcia TIMER ON

	<p>- sú aktivované funkcie FRESH, SWING, TURBO alebo SILENCE</p> <p>- " <b>OF</b> " je aktivovaná funkcia TIMER OFF</p> <p>- sú aktivované funkcie FRESH, SWING, TURBO alebo SILENCE</p> <p>" <b>cF</b> " keď je aktivovaná funkcia proti chladu</p> <p>" <b>dF</b> " odmrazovanie</p> <p>" <b>SC</b> " auto - čistenie zariadenia</p> <p>" <b>FP</b> " aktivovaná ochrana od zamrzávania</p>

POZNÁMKA: Návod o používaní infračerveného diaľkového zariadenia nie je zahrnutý do tohto balenia s návodmi

## Dosahovanie optimálneho výkonu

Optimálny výkon pre chladenie, zohrievanie a sušenie sa môže dosiahnuť pri nasledujúcich teplotných rozsahoch. Pokiaľ klimatické zariadenie pracuje mimo tých rozsahov, aktivuje sa určitá funkcia pre bezpečnú ochranu a spôsobí menši úroveň optimálnosti pre výkon zariadenia.

## Druh inverteru

	COOL spôsob prace	HEAT spôsob prace	DRY spôsob prace
Teplota miestnosti	17°C - 32°C (63°F - 90°F)	0°C - 30°C (32°F - 86°F)	10°C - 32°C (50°F - 90°F)
Vonkajšia teplota	0°C - 50°C (32°F - 122°F)		
	-15°C - 50°C (5°F - 122°F) ( pre zariadenie s nízkymi teplotami)	-15°C - 30°C (5°F - 86°F)	0°C - 50°C (32°F - 122°F)
	0°C - 60°C (32°F - 140°F) (pre špeciálne tropické modely)		0°C - 60°C (32°F - 140°F) (pre špeciálne tropické modely)

## PRE VONKAJŠIE ZARIADENIE S POMOCNÝMI ELEKTRICKÝMI OHRIEVAČM

Keď teplota vonku spadne pod 0°C (32°F ) odporúčame aby zariadenie vždy bolo zapnuté v zásuvke ako by sa zaistil nepretržitý výkon bez prekážok.

**Druh s pevnými rýchlosťami**

	COOL spôsob prace	HEAT spôsob prace	DRY spôsob prace
Teplota miestnosti	17°-32°C (63°-90°F)	0°-30°C (32°-86°F)	10°-32°C (50°-90°F)
Vonkajšia teplota	18°-43°C (64°-109°F)	-7°-24°C (19°-75°F)	11°-43°C (52°-109°F)
	-7°-43°C (19°-109°F) (pre zariadenie s nízkymi teplotami)		18°-43°C (64°-109°F)
	18°-54°C (64°-129°F) (pre špeciálne tropické modely)		18°-54°C (64°-129°F) (pre špeciálne tropické modely)

Ako by ste pokračovali s optimálnym výkonom vášho zariadenie, vykonajte nasledujúce kroky:Zavrite dvere a okna.

Zavrite dvere a okna.

- Obmedzíte spotrebu energie pomocou funkcie TIMER ON a TIMER OFF ( čas pre zapínanie a vypínanie zariadenia).
- Ničím neblokujte vstupne a výstupné otvory pre vzduch.
- Pravidelne kontrolujte a čistite filtre pre vzduch.

Pre detailne vysvetlenie každej funkcie prečítajte si Návod pre diaľkové zariadenie.

**Ostatne vlastnosti****Automatické opätované zapínanie zariadenia**

Pokiaľ zariadenie zostane bez elektrickej energie, dôjde k nasledujúcemu opätovanému zapínaníu, a predchádzajúce nastavenia sa nestratia.

**Zabránenie stváraniu plesne ( niektoré zariadenia)**

Zariadenie, po vypínaní možných spôsobov práce, bude pokračovať v práci s veľmi malou spotrebou energie, ako by vysušilo miestnosť od vlhkosti a tak zabránilo stváraniu plesne.

**Bezdrôtové ovládanie (niektoré zariadenia)**

Bezdrôtové ovládanie umožňuje aby sa zariadením zaobchádzalo pomocou mobilného telefónu alebo bezdrôtovej siete.

Pre prístup zariadeniu prostredníctvom USB-a je potrebné kontaktovať osobu ktorá je pre to kvalifikovaná.

**Ukladanie uhlu panelov pre usmerňovanie vzduchu ( niektoré zariadenia)**

Po zapínaní zariadenia panely budú mať rovnaký uhol ako i v priebehu posledného používania zariadenia.

**Stanovenie vytekania kvapalín( niektoré zariadenia)**

Vnútorne zariadenie automaticky zobrazia na displeji symbol "EC". Svetlo zobrazenie zostávajúceho času sa vypne, a svetlo pre zapínanie zariadenia 7 krát blikne keď zariadenie stanoví vytekanie kvapalín.

**Pripomienka pre vzduchové filtre (niektoré zariadenia)****Pripomienka pre čistenie vzduchových filtrov**

Po 240 hodín používania zariadenia, svetla na vnútornom zariadení pre zapínanie zariadenia a zostávajúci čas súčasne budú blikať, a okienko pre zobrazenie zobrazí blikanie symbolu "CL" (pokiaľ je uplatnený na tomto zariadení). Toto je pripomienka pre čistenie filtrov. Po 15 sekúnd sa zariadenie vráti na svoje pôvodne zobrazenie.

Pre opätované nastavenie pripomienky stlačte tlačidlo LED štyrikrát na diaľkovom zariadení alebo stlačte tlačidlo MANUAL CONTROL trikrát. Pokiaľ nenastavíte pripomienku, svetlo pre "CL", " zostávajúci čas" a "zapínanie zariadenia" bude znovu svietiť keď zapnete zariadenie.



### **Pripomienka pre výmenu vzduchového filtra**

Po 2880 hodín používania zariadenia svetla pre zapínanie zariadenia a zostávajúci čas súbežné zablikajú 10 krát, potom budú zapnute na 5 minút, a na zariadení sa zobrazí symbol "nF" (pokiaľ ho zariadenie podporuje). To je pripomienka pre výmenu vzduchového filtra. Potom sa zariadenie vráti na predchádzajúce zobrazenie.

Ako by ste znovu nastavili pripomienky stlačte tlačidlo LED na diaľkovom zariadení 4 krát alebo stlačte tlačidlo MANUAL CONTROL 3 krát. Pokiaľ ne nastavíte pripomienky, svetla pre symbol "nF", zapínanie zariadenia a zostávajúci čas budú súbežne blikať keď znovu zapnete zariadenie.

Pre detailne vysvetlenie pokročilých vlastností vášho zariadenia (ako je TURBO spôsob práce alebo funkcia auto –čistenia zariadenia) prečítajte si Návod pre diaľkové zariadenia.

### **POZNÁMKA PRE OBRÁZKY**

Obrázky v tomto návode sú postavené kvôli opisu. Skutočný vzhľad vášho vnútorného zariadenia sa môže mierne líšiť od toho na obrázku.

Skutočný tvar je presnejší tvar.

### **Nastavovanie uhlu pre prúdenie vzduchu**

#### **Vertikálny vzduch prúdenia vzduchu**

Keď je zariadenie zapnuté, stlačte tlačidlo SWING/ DIRECT ako by ste nastavili smer (vertikálny uhol) pre prúdenie vzduchu.

1. Jeden krát stlačte tlačidlo SWING/ DIRECT ako by ste aktivovali panel pre usmerňovanie vzduchu. Vždy keď stlačíte to tlačidlo, panel sa pohne o 6°. Stlačte tlačidlo kým ne dosiahnete želaný smer.

2. Ako by sa panel nepretržite húpalo od zhora na dole a obrátne, stlačte a podržte tlačidlo SWING/ DIRECT na tri sekundy. Znovu ho stlačte ako by ste zastavili automatickú funkciu.

Pozor: Ubezpečte sa aby panel nebol príliš vertikálne postavený na dlhšiu dobu, z dôvodu že môže dôjsť do zhromažďovania kvapiek ktoré môžu padať po vašom nábytku.

### Nastavenie horizontálneho uhlu pre prúdenie vzduchu

Horizontálny uhol pre prúdenie vzduchu sa musí ručne nastaviť. Uchopte panel pre odstraňovanie (obrázok B) a ručne ho nastavte podľa svojho želania. U niektorých zariadení horizontálny uhol môžete nastaviť podľa diaľkového ovládača.

Prosíme aby ste si prečítali Návod pre diaľkové ovládanie.

### POZNÁMKA O UHLOCH PANELU

Pri COOL alebo DRY spôsobe práce dbajte na to aby panel nebol príliš vertikálne postavený, z dôvodu že môže dôjsť do zhromažďovaniu kvapiek ktoré môžu padať po vašom nábytku (obrázok A)

Pri COOL alebo HEAT spôsobe práce pre vertikálny uhol zmenši výkon zariadenia z dôvodu ohraničenia prúdenia vzduchu.

Panel nepohybujte rukou, z dôvodu že sa môže zaseknúť v tej polohe. V prípade že k tomu príde, vypnite zariadenie a vytiahnite zástrčku zo zásuvky na niekoľko sekúnd a potom znovu zapnite zariadenie. Takto znovu naštartujete panel.

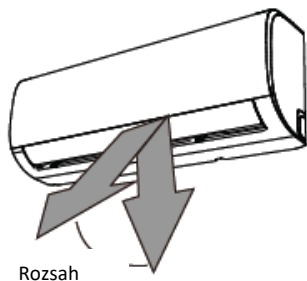

Obrázok A

Pozor: Dávajte pozor aby panel nebol príliš vertikálne nastavený, z dôvodu že môže viesť k zhromažďovaniu kvapiek ktoré môžu padať po vašom nábytku



#### POZOR

Udržujte prsty ďalej od výfukovej a sacej časti funkcie ako by vás ventilátor nezranil.

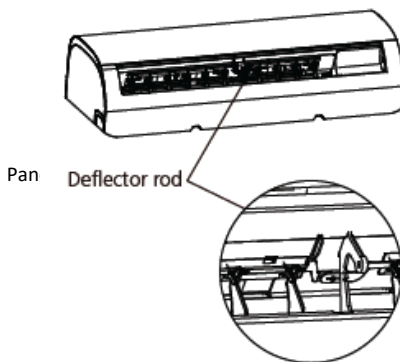

Obrázok B

## Funkcia spania

SLEEP funkcia sa používa pri zmenšení spotreby energie kým spíte ( a keď nepotrebujete rovnakú teplotu miestnosti akoby ste sa cítili pohodlne). Tato funkcia sa môže aktivovať iba pomocou diaľkového zariadenia.

Stlačte tlačidlo SLEEP vtedy keď si prajete ísť spať. Keď je zariadenie v COOL spôsobe prace, zvýši teplotu o 1°C (2°F) po 1 hodine a za dodatočných 1°C (2°F) po ešte jednej hodine. Pri HEAT spôsobe prace sa zariadenie zníži teplotu o 1°C (2°F) po 1 hodine a za dodatočný 1°C (2°F) po ešte jednej hodine.

Nová úroveň teploty sa udrží 5 hodín, po čom sa zariadenie automaticky vypne.

**Upozornenie:** Funkcia SLEEP nie je k dispozícii pre FAN alebo DRY spôsob prace.

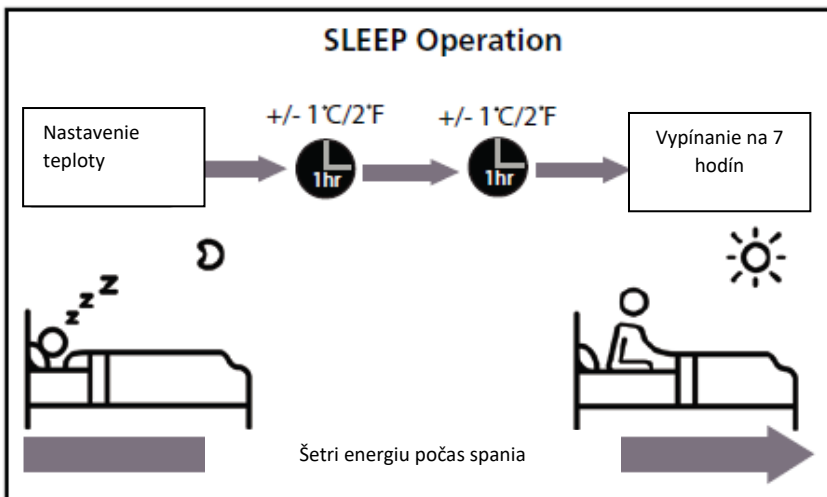

## 2. Ručne ovládanie (bez diaľkového ovládača)

### Ako ovládať zariadením bez diaľkového zariadenia

Ako ovládať zariadením bez diaľkového zariadenia

V prípade že vaše diaľkove ovládanie, z akéhokoľvek dôvodu, prestane pracovať, zariadením môžete ovládať ručne pomocou tlačidla MANUAL CONTROL, ktoré sa nachádza na vnútornej jednotke. Majte na mysli že ručne ovládanie ne predstavuje dlhodobé riešenie a každopádne sa odporúča mať funkčne diaľkové zariadenie pre ovládanie klimatickým zariadením.

### PRED RUČNÝM OVLÁDANÍ

Jednotka sa musí vypnúť pred ručným ovládaním.

Pre ručne ovládanie zariadením:

1. Otvorte predny kryt na zariadení
2. Nájdite tlačidlo MANUAL CONTROL na pravej strane zariadenia
3. Jeden krát stlačte tlačidlo MANUAL CONTROL ako by ste aktivovali FORCED AUTO spôsob prace.
4. Znovu stlačte tlačidlo MANUAL CONTROL ako by ste aktivovali FORCED COOLING spôsob prace.
5. Tretíkrát stlačte tlačidlo MANUAL CONTROL pre vypínanie zariadenia
6. Zavrite predný kryt zariadenia.



CAUTION

### POZOR

Ručne tlačidlo je určene iba pre testovanie a urgentne prípady. Prosíme aby ste tuto funkciu používali iba v prípade že ste stratili diaľkové zariadenie alebo pokiaľ je to nevyhnutne. Použite diaľkové zariadenie ako by ste naštartovali zariadenie a znovu s nim ovládali

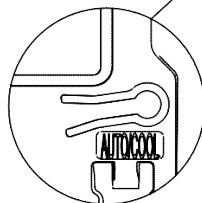
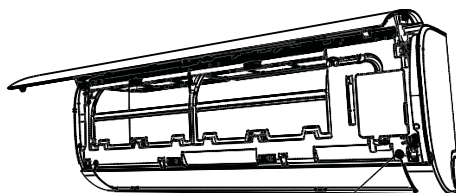

Tlačidlo pre ručne ovládanie

### 3. Starostlivosť a údržba

Čistenie vnútornej jednoty



WARNING

**VŽDY VYPNITE KLIMATICKÉ ZARIADENIE A VYTIAHNITE ZÁSTRČKU ZO ZÁSUVKY PRE ČISTENÍM ALEBO ÚDRŽBOU**



CAUTION

#### POZOR

Používajte iba mäkkú a suchu handričku pre čistenie jednotky. Pokiaľ je zariadenie veľmi znečistený, môžete handričku namočiť do teplej vody ako by ste s ňou očistili zariadenie.

- Nepoužívajte chemikálie alebo handričku namočenú chemikáliami pre čistenie zariadenia
- Nepoužívajte benzín, riedidlo pre farby alebo ostatne roztoky pre čistenie zariadenie, z dôvodu že môžu spôsobiť poškodenia na plastovej časti povrchu zariadenia
- Nepoužívajte vodu či teplota je vyššia ako 40°C (104°F) pre čistenie predného krytu zariadenia, z dôvodu že môže dôjsť k poškodeniu prednej časti krytu zariadenia, preto že môže dôjsť k poškodeniu alebo strate farby

#### Čistenie filtru pre vzduch

Zapchaté klimatické zariadenie môže obmedziť účinnosť pri chladení a môže predstavovať nebezpečenstvo pre vaše zdravie. Filtre pre vzduch je potrebné čistiť raz alebo dva krát do týždňa.

1. Zdvihnute predný kryt zariadenie
2. Najskôr stlačte klipsňu na konci filtru ako by ste ho uvoľnili, potom ho zdvihnite a potiahnite k sebe.
3. Potom vyťahnite filter von.
4. Pokiaľ váš filter obsahuje malý filter pre osvieženie vzduchu, odstráňte ho s väčšieho filtru. Menší filter očistite s ručným vysávačom.
5. Väčší filter očistite s teplou vodou ktorá obsahuje mydlo. V každom prípade používajte jemný prostriedok pre čistenie.
6. Vyčistite filter čerstvou vodou a potom utrite zvyšnú vodu na ňom
7. Filter vysušte v chladnej a suchej miestnosti, a nevystavujte ho priamej slnečnej svetlosti.

8. Vysušený menší filter vráťte na väčší filter, ktorý potom vrátite do vnútorného zariadenia.
9. Zatvorte predný kryt vnútornej jednotky.

## POZOR

Filter pre osviežovanie vzduchu (Plasma filter) nechytajte najmenej 10 minút potom ako ste vypli zariadenie .



CAUTION

## POZOR

- Pred výmenou a čistením filtra, vypnite zariadenie a vytiahnite ho zo zásuvky
- Nechytajte kovové časti zariadenia potom ako ste ho vypli. Môžete sa porezať o ostré kovové hrany.
- Nepoužívajte vodu počas čistenia vnútornej časti zariadenia, pretože takto môžete poškodiť izoláciu a spôsobiť uraz elektrickým prúdom.
- Filter nevystavujte priamom slnečnému žiareniu počas sušenia, pretože môže dôjsť k zmenšeniu veľkosti filtra.

## Pripomienky pre vzduchový filter (podľa voľby)

### Pripomienka pre čistenie vzduchového filtra

Po 240 hodín používania zariadenie, na obrazovke zariadenia sa objaví blikajúce označenie "CL". To je pripomienka pre čistenie filtra. Po 15

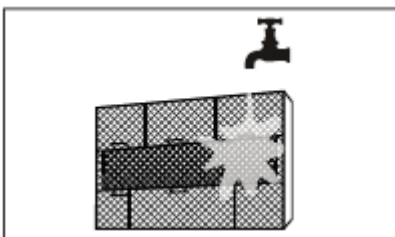
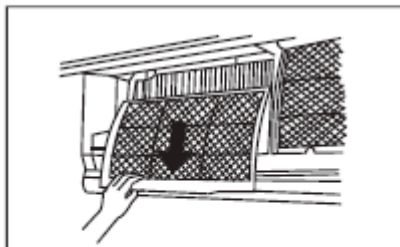
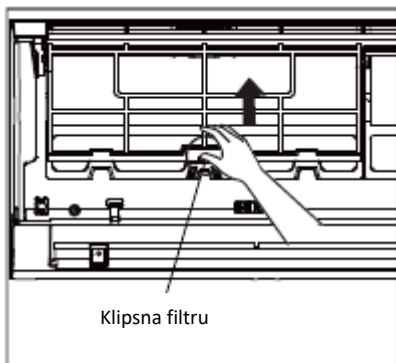

sekundách sa zariadenie vráti na svoje predchádzajúce zobrazenie. Ako by ste znovu nastavili pripomienku stlačte tlačidlo LED na diaľkovom zariadení 4 krát alebo stlačte tlačidlo MANUAL CONTROL 3 krát. V prípade že ste neúspešne nastavili pripomienku, "CL" indikátor znovu zabliká keď znovu zapnete zariadenie.

### Pripomienka pre výmenu vzduchového filtra

Po 2880 hodín používania zariadenia, na displeji sa objaví blikajúci symbol "nF". To je pripomienka že musíte vymeniť filter. Po 15 sekundách sa zariadenie vráti na svoje predchádzajúce nastavenia. Ako by ste znovu nastavili pripomienku stlačte tlačidlo LED na diaľkovom ovládači 4 krát alebo stlačte tlačidlo MANUAL CONTROL 3 krát. V prípade že ste neúspešne nastavili pripomienku, "CL" indikátor znovu zabliká keď znovu naštartujete zariadenie.



CAUTION

### POZOR

- Každú údržbu alebo čistenie vonkajšieho zariadenia musí vykonať autorizovaný predavač alebo oprávnení poskytovateľ služieb.
- Všetky opravy zariadenia musia vykonávať autorizovaný predavač alebo oprávnení poskytovateľ služieb.

### Údržba – Nepoužívanie zariadenia v priebehu dlhšej doby

Pokiaľ neplánujete používať svoje zariadenie dlhšiu dobu, vtedy by ste mali vykonať nasledujúce:

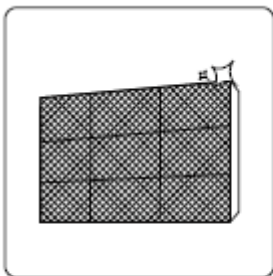

Čistenie všetkých filtrov



Aktivácia FAN funkcie pokiaľ sa jednotka úplne nevysuší



Vypínanie FAN funkcie a vyťahovanie zástrčky zo zásuvky

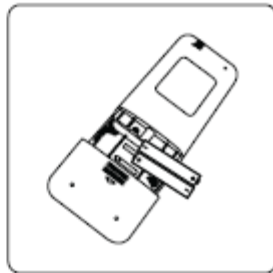

Odstraňovanie bateriek z diaľkového ovládača

## Údržba – Predsezónna kontrola

Potom ako ste zariadenie nepoužívali dlhšiu dobu alebo pred začiatkom obdobia častého používania postupujte nasledovne:



Skontrolujte či sú káble poškodené

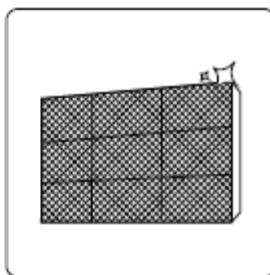

Očistite všetky filtre



Skontrolujte či niekde unika kvapalina

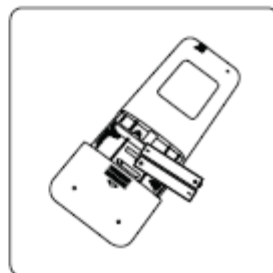

Vymeňte baterky



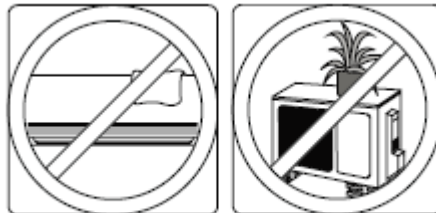

Uistite sa že nič ne blokuje vstupne a výstupné otvory vzduchu

#### 4. Problémy



##### BEZPEČNOSTNE OPATRENIA

CAUTION V prípade že sa nastane akákoľvek z nasledujúcich okolností, ihneď vypnite zariadenie !

- Kábel je poškodený alebo nadmerne teplý
- Cítite zápach spáleniny
- Zariadenie vytvára hlasne a neobvykle zvuky
- Poistka vyskočí
- Zariadenie sa dostane do kontaktu s vodou alebo s iným druhom kvapalín

**ZARIADENIE NEOPRAVUJTE SAMI ! IHNEĎ KONTAKTUJTE OPRÁVNENÉHO POSKYTOVATEĽA SLUŽIEB !**

##### Obvykle problémy

Nasledujúce problémy nie sú výsledkami poruchy a nevyžadujú žiadne opravy

Problém	Možne príčiny
<b>Zariadenie sa nezapína keď stlačíte tlačidlo ON/OFF</b>	Zariadenie obsahuje 3- minútovú ochranu ktorá zabraňuje prehrievaniu zariadenia. Zariadenie sa nemôže zapnúť nasledujúce 3 minúty po jeho vypínaní.

<b>Zariadenie sa prepína COOL/HEAT na FAN spôsob práce</b>	Jednotka môže zmeniť svoje nastavenia ako by zabránila mrznutie zariadenia. Po zvýšení teploty zariadenie bude pokračovať s predchádzajúcim spôsobom práce
	Nastavená teplota je dosiahnutá, po čom zariadenie vypína kompresor. Zariadenie bude pokračovať v práci pri ďalšej fluktuácii teplot.
<b>Vnútornej jednotka vypúšťa bielu hmlu</b>	Vo vlhkých oblastiach veľký rozdiel medzi teplotami miestnosti a vzduchu zo zariadenia spôsobovať vznik bielej hmly
<b>Vnútornej a vonkajšia jednotka vypúšťa bielu</b>	Keď sa zariadenie, po odmrazovaní, znovu zapne v HEAT spôsobe práce, bude vypúšťať bielu hmlu z dôvodu vlhkosti ktorá vzniká v priebehu postupu odmrazovania.
<b>Vnútornej jednotka vytvára hlasne zvuky</b>	Vnútornej jednotka vytvára hlasne zvuky
	Zvuk škrípajúceho môže nastať po to ako sa zariadenie zapne v HEAT spôsobe práce i to v dôsledku rozťahovanie a zmršťovanie plastu na zariadení.
<b>Vnútornej a vonkajšia jednotka vytvárajú hlasne zvuky</b>	Ticho pískanie počas práce: Normálny zvuk ktorý je spôsobený chladiacim plynom vo vnútornej a vonkajšej jednotky.
	Ticho pískanie počas zapínania zariadenie, vypínania alebo odmrazovania: Obvyklý zvuk spôsobený zastavením chladiacim plynom vo vnútri zariadenia alebo zmenom smeru chladiaceho plynu.
	Pískanie: Obvykle rozťahovanie a zmršťovanie plastových a kovových časti spôsobené zmenou teploty v priebehu práce zariadenia.
<b>Vonkajšie zariadenie vytvára zvuky</b>	Zariadenie vytvára rôzne zvuky v závislosti od aktuálneho spôsobu práce.
<b>Vonkajšia alebo vnútornej jednotka vypúšťa prach</b>	Zariadenie môže zhromažďovať prach počas dlhšieho obdobia , a vypustiť ho po zapnutí. Tomu sa môže vyhnúť tak že sa jednotka prekrýva v prípade že sa ne používa dlhšiu dobu

<b>Zariadenie vypúšťa nepríjemný zápach</b>	Zariadenie môže zhromažďovať rôzne vône z okolia ( ako je vôňa nábytku, kuchyne, cigariet atd. ) ktoré bude vypúšťať počas prace Filtre v zariadení sú znečistene a je potrebné vymeniť ich.
<b>Ventilátor na vonkajšej jednotke ne pracuje</b>	Rýchlosť ventilátoru je obmedzená počas prace ako by sa optimalizoval výkon zariadenia
<b>Zariadenie pracuje nesprávne, nepredvídateľné alebo ne pracuje</b>	Prerušenie v práci zariadenia alebo poruchy môžu spôsobiť interferenciu mobilného zariadenia. V tom prípade postupujte nasledovne: <ul style="list-style-type: none"><li>• Vytiahnite zástrčku zo zásuvky, a znovu ho zapojte.</li><li>• Stlačte tlačidlo ON/OFF na diaľkovom zariadení pre opätované naštartovanie zariadenia.</li></ul>
<b>POZNÁMKA:</b> Pokiaľ sa vám nepodarí vyriešiť problémy, kontaktujte miestneho predavača alebo najbližšiu službu pre zákazníkov. Detailne im vysvetlite problém a uveďte číslo modelu zariadenia	

## Problémy

Keď vzniknú problémy, najskôr skontrolujte nasledujúce časti zariadenia pred kontaktovaním služby pre zákazníkov.

Problém	Možne príčiny	Riešenie
Slabé chladenie zariadenie	Nastavenie na termometri je vyššie od teploty miestnosti.	Znížite teplotu
	Menič teploty na vnútornom a vonkajšom zariadení je znečistený	Vyčistite menič tepoty
	Vzduchový filter je znečistený	Odstráňte filter a vyčistite ho v súlade s návodmi
	Vstupný a výstupný otvor zariadenia je zablokovaný	Vypnite zariadenie, odstráňte prekážku a znovu ho zapnite
	Dvere a okna sú otvorené	Všetky dvere a okna musia byť zatvorené keď je zariadenie zapnuté
	Slnko spôsobuje príliš vysokú teplotu	Zavrite všetky okna a záclony počas vysokých horúčav alebo silne slnečného žiarenia
	Priveľa zdrojov teploty v miestnosti ( ľudia, počítače, elektronika atd.)	Zmenšite zdroje tepla
	Nízka úroveň chladiacich plynov z dôvodu vytekania alebo iného používania zariadenia	Skontrolujte vytekania plynu a pokiaľ je potrebné, zavrite otvor cez ktorý vyteká
	Aktivovaná je funkcia SILENCE (voliteľná funkcia)	Funkcia SILENCE môže obmedziť výkon zmenšením Frekvencie prace zariadenia Deaktivuje funkciu SILENCE.

Problém	Možne príčiny	Riešenie
Zariadenie ne pracuje	Nie je elektrická energia	Počkajte aby sa vrátila elektrická energia
	Zariadenie je vypnuté	Zapnite zariadenie
	Poistka vyhorela	Vymeňte poistku
	Baterky diaľkového ovládača sú spotrebované	Vymeňte baterky
	Aktivovaná je 3- minútová ochrana zariadenia	Počkajte 3 minút ako znovu zapnete zariadenie
	Aktivované je odčítavanie	Vypnite odčítavanie
Zariadenie sa často zapína a vypína	Príliš malé alebo príliš veľké množstvo plynu v zariadení.	Skontrolujte či vyteká chladiaci plyn a doplňte ho pokiaľ je to potrebné
	Do zariadenia sa dostal nestlačiteľný plyn alebo vlhkosť.	Vyprahnite systém a znovu ho naplňte chladiacim plynom
	Kompresor je pokazený	Vymeňte kompresor
	Napätie je príliš vysoké alebo príliš nízke	Inštalujte manostat pre reguláciu napätia
Slabé zahrievanie	Vonkajšia teplota je výnimočne nízka	Používajte pomocné zariadenie pre zahrievanie
	Studený vzduch stupuje cez dvere a okna.	Všetky dvere a okna musia byť zavreté počas práce zariadenia
	Nízka úroveň chladiaceho plynu z dôvodu vytekania alebo častého používania	Skontrolujte či vyteká chladiaci plyn a doplňte ho pokiaľ je to potrebné

Indikátory ešte stále blikajú	Zariadenie sa môže vypnúť alebo pokračovať v práci. Pokiaľ svetla i naďalej blikajú alebo sa objavujú kódy pre chyby, počkajte 10 minút. Možno že sa problém sám vyrieši.
Objavu sa kódy pre chybu na displeji pre zobrazenie na vnútornej jednotke: • E0, E1, E2... • P1, P2, P3... • F1, F2, F3...	Pokiaľ to nie je prípad, vypnite zástrčku zo zásuvky, a znovu ho zapnite. Zapnite zariadenie. Pokiaľ sa problém znovu vyskytne vypnite zariadenie a kontaktujte najbližšiu službu pre používateľov.

**POZNÁMKA:** Pokiaľ sa váš problém vyskytuje i po vykonaných kontrolách a diagnóze, ihneď vypnite zariadenie a kontaktuje službu pre používateľov

## 5. Európske usmernenia o nakladaní s odpadom

Toto zariadenie obsahuje chladiace plyny a ostatne nebezpečne latky. Počas odkladania do odpadu je potrebné dbať na to aby sa materiály recyklovali v súlade so zákonom. Časti zariadenie nesiete recyklovať s domáci odpadom alebo neroztriedeným odpadom..

Mate nasledujúce možnosti v prípade odkladania zariadenie do odpadu:

- Zariadenie odložte na odpad pre za to určené miesta pre recyklovanie elektrického odpadu.
- Predavač, počas kupovania nového zariadenia, prevezme staré zariadenie bez dodatočných nákladov.
- Výrobca prevezme staré zariadenie bez dodatočných nákladov.
- Zariadenie môžete prediť oprávneným odoberateľom kovov

### Špeciálna poznámka

Odkladanie toho to zariadenia v lese alebo akékoľvek iné miesto v prírode môže ohroziť vaše zdravie a škodí okoliu. Nebezpečne latky by sa mohli vyliať do vody a tak sa dostať do potravinového reťazca..



## **KLIMATICKÉ ZARIADENIE ZOBRAZENIE DIAĽKOVÉHO ZARIADENIA**

Špecifikácie podliehajú zmenám bez predchádzajúceho oznámenia.  
Kontaktujte predávajúceho alebo výrobcu v prípade pochybnosti.

Ďakujeme na kúpení nášho výrobku. Prosíme aby ste si dôkladné prečítali tento návod pre zaobchádzanie klimatickým zariadením.

## OBSAH

<b>Vlastnosti diaľkového zariadenia.....</b>	<b>2</b>
<b>Funkcie tlačidiel .....</b>	<b>3</b>
<b>Indikátory na LCD displeji.....</b>	<b>6</b>
<b>Používanie tlačidiel na diaľkovom zariadení.....</b>	<b>7</b>
<b>Automaticky spôsob práce .....</b>	<b>7</b>
<b>Chladenie/Zohrievanie/Ventilácia .....</b>	<b>7</b>
<b>Funkcia odvlhčovania .....</b>	<b>8</b>
<b>Nastavenie smeru vzduchu.....</b>	<b>8</b>
<b>Riadenie času.....</b>	<b>9</b>
<b>Zaobchádzanie diaľkovým ovládaním .....</b>	<b>13</b>

### **UPOZORNENIE:**

Vzhľad tlačidiel sa zakladá na typickom modeli, takže sa môže mierne líšiť od skutočného vzhľadu zariadenia ktoré ste objednali.

Všetky opísané funkcie platia pre to zariadenie. Pokiaľ zariadenie neobsahuje konkrétnu funkciu, vtedy sa stlačením na akékoľvek tlačidlo nebudete môcť dostať do tej určitej vlastnosti alebo funkcie.

Pokiaľ existuje veľký rozdiel medzi opísanými funkciami u "Zobrazení diaľkového zariadenia a NÁVODU PRE POUŽÍVATEĽA bude platiť opis z návodu .



## Vlastnosti diaľkového zariadenia

Model	RG57A3/BGEF, RG57A2/BGEF, RG57B/BGE, RG57D/BGE
Napätie	3.0V (Suché baterky R03/LR03 2)
Dosah prijmu signálu	8m
Podmienky prostredia	o -5 C• 60C

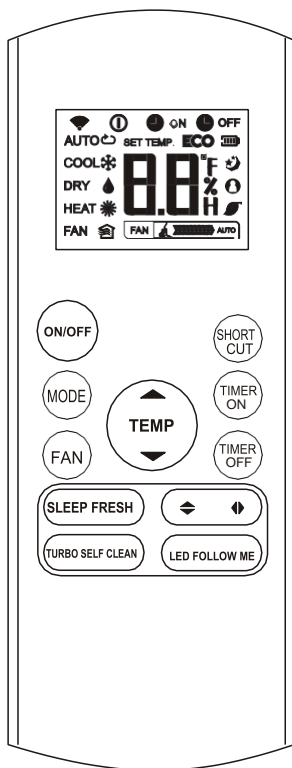

RG57A2/BGEF  
(FRESH tlačidlo  
nie je k dispozícii)  
RG57A3/BGEF

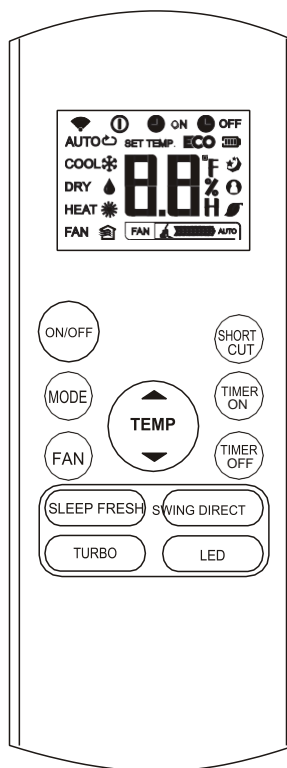

RG57B/BGE  
(FRESH tlačidlo nie je k  
dispozícii )  
RG57D/BGE

## Funkcia tlačidla

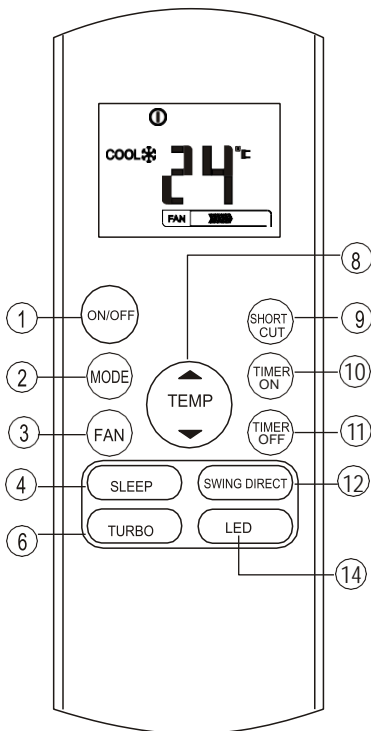

### Tlačidlo ON/OFF

Týmto tlačidlom môžete ZAPNÚŤ a VYPNÚŤ klimatické zariadenie.

### Tlačidlo MODE

Stlačte toto tlačidlo ako by ste nastavili spôsob práce klimatického zariadenia v nasledujúcom poradí:

→ AUTO → COOL → DRY → [HEAT] → FAN

**POZNÁMKA** Prosíme aby ste zvolili spôsob HEAT pokiaľ je vaše zariadenie určený iba na chladenie. Zariadenia ktoré slúžia iba na chladenie ne podporujú funkciu zohrievania

### Tlačidlo FAN

Nastavenie rýchlosti vzduchu: :

→ AUTO → LO → MED → HIGH

**POZNÁMKA:** Rýchlosť ne môžete nastaviť v priebehu AUTO alebo DRY spôsobu práce.

### Tlačidlo SLEEP

- Pre aktiváciu/ deaktiváciu spania. Udržiava optimálnu hladinu teploty a šetrí energiu. Táto funkcia je k dispozícii iba v COOL, HEAT alebo AUTO spôsob práce.
- Pre viac detailov pozrite si odstavec o funkcii spania v NÁVODE PRE POUŽÍVATEĽOV.

**POZNÁMKA:** Spôsob práce pre spanie môže sa zrušiť pokiaľ sa stlačí tlačidlo MODE, FAN SPEED alebo ON/OFF.

### Tlačidlo FRESH

( vzťahuje sa naRG57A3/BGEF i (RG57D/BGE )

Aktivácia/deaktivácia funkcie FRESH. Pri zapnutí FRESH funkcie, Ionizátor/ Časť pre zachytenie prachu ( v závislosti od modelu) sa pohybuje a pomáha zariadeniu čistením vzduchu..

### Tlačidlo TURBO

Aktivácia/Deaktivácia Turbo funkcie. Turbo funkcia umožňuje aby zariadenie dosiahlo predtým zvolenú teplotu pri chladení alebo zohrievaní v najkratšom možnom čase ( pokiaľ zariadenie ne podporuje túto funkciu, vtedy ani jedným iným tlačidlom nebudete môcť spustiť tú funkciu).

### Tlačidlo SELF CLEAN

(vzťahuje sa na Rg57(A2)A3/BGEF)

Aktivácia/deaktivácia funkcie čistenia

## Funkcie tlačidiel

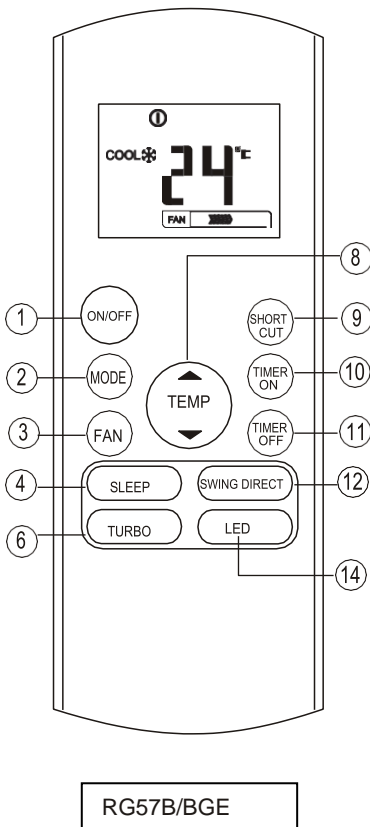

### Tlačidlo UP (▲)

Stlačte toto tlačidlo ako by ste zvýšili teplotu miestnosti v intervaloch od 1°C do maximálnej teplotnej úrovne od 30°C.

### Tlačidlo DOWN (▼)

Stlačte toto tlačidlo ako by ste znížili teplotu miestnosti v intervaloch od 1°C do maximálnej teplotnej úrovne od 17°C

**POZNÁMKA** Teplotu sa nemôže regulovať kým je zapnutý ventilátor

### Tlačidlo SHORTCUT

Používa sa pre uloženie aktuálnych nastavení alebo pre pokračovanie práce podľa predchádzajúcich nastavení.

Pokiaľ v priebehu prvého zapnutia zariadenia stlačíte tlačidlo SHORTCUT, zariadenie bude pracovať v automatickom spôsobe práce na 26°C, a rýchlosť taktiež bude nastavená na toto tlačidlo stlačte vtedy keď je diaľkové ovládanie zapnuté, ako by sa systém automaticky vrátil na predchádzajúce nastavenia ktoré zahŕňajú spôsob práce, úroveň teploty, blízkosť ventilátoru a funkciu pre spanie (pokiaľ je aktivovaná). Pokiaľ tlačidlo držíte dlhšie o dve sekundy, systém automaticky uloží aktuálne nastavenia ktoré zahŕňajú spôsob práce, úroveň teploty, rýchlosť ventilátoru a funkciu pre spanie (pokiaľ je aktivovaná)

### Tlačidlo TIMER ON

Stlačte toto tlačidlo ako by ste naštartovali automaticky čas pre zapínanie. Každým stlačením na tlačidlo sa čas zvýši v intervaloch od 30 minút. Keď sa na displeji objaví číslo 10.0, každým stlačením sa zvýši v intervaloch od 60 minút.

Pre zastavenie automatického časovaču nastavte čas na 0.0

### Tlačidlo TIMER OFF

Stlačte toto tlačidlo ako by ste naštartovali automaticky čas pre vypínanie. Každým stlačením na tlačidlo sa čas zvýši v intervaloch o 30 minút. Keď sa na displeji objaví číslo 10.0, každým stlačením sa zvýši v intervaloch od 60 minút. Pre zastavenie automatického časovaču nastavte čas na 0.0.

## Funkcie tlačidiel

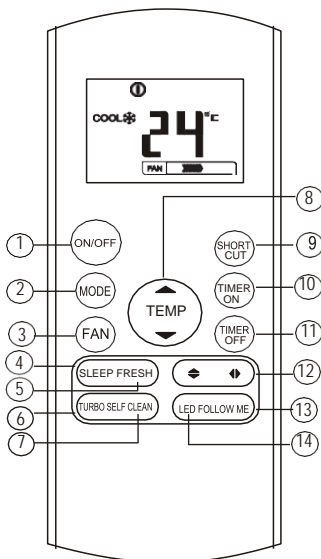

RG57A2/BGEF

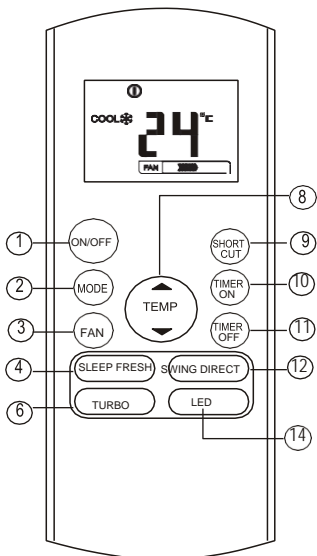

RG57D/BGE

### Tlačidlo Swing ◀▶

(vzťahuje sa na RG57(A2)A3/BGEF)

Používa sa pre zastavenie alebo zapnutie vertikálnych lamiel pre usmerňovanie vzduchu a pre usmerňovanie vzduchu do ľavej alebo do pravej strany. Vertikálna lamela zahŕňa 6 pozícií ktoré sa môžu nastaviť každým stlačením na tlačidlo. Na obrazovke s teplotou sa na krátko objaví symbol  $\updownarrow$ . Pokiaľ tlačidlo držíte dlhšie ako 2 sekundy, vertikálne lamely sa aktivujú a na obrazovke 4 krát blikne symbol IIII, a vrátia sa predtým nastavená teplota. V priebehu zastavovania panelov, na obrazovke sa na 3 sekundy objaví písmena LC.

### Tlačidlo Swing ◀▶

(vzťahuje sa na RG57A3(A2)/BGEF) ??????????

Používa sa pre zastavovanie alebo naštartovanie vertikálnych panelov alebo usmerňovanie vzduchu na hore alebo na dole. Vertikálne panely zahŕňajú 6 polôh ktoré sa môžu nastaviť každým stlačením na tlačidlo.

Pokiaľ toto tlačidlo držíte dlhšie ako 2 sekundy, panely sa začnú automaticky húpať automaticky na hore alebo na dole.

### Tlačidlo SWING

(vzťahuje sa na RG57B/BGE)

Používa sa pre naštartovanie alebo zastavenie automatického húpajúceho vodorovného panelu.

### Tlačidlo DIRECT

(vzťahuje sa na RG57B/BGE)

Používa sa pre zmenu pohybu panelov a nastavenie smeru vzduchu.

Zvisle panely zahŕňajú 6 pozícií ktoré sa môžu nastaviť každým stlačením na tlačidlo.

### Tlačidlo FOLLOW ME

(vzťahuje sa na Rg57(A2)A3/BGEF)

Týmto sa tlačidlom zapína vlastnosť ktorou zariadenie bude sledovať ves v miestnosti. Diaľkové ovládanie každé 3 minúty bude vysielat' zariadeniu signál kým znovu nestlačíte toto tlačidlo. Funkcia sledovania sa automaticky vypne pokiaľ zariadenie ne prijíma signály v priebehu 7 minút.

### Tlačidlo LED

Aktivácia/deaktivácia zobrazená na displeji. Stlačením na tlačidlo sa displej vypne a opätovným stlačením zapne.

## Indikátory na LCD displeji

Zobrazenie informácií pri zapnutí diaľkového zariadenia

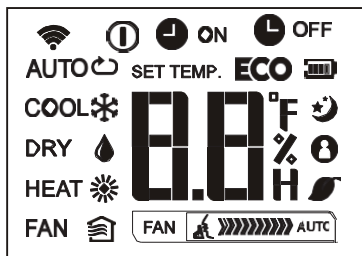

## Zobrazenie spôsobu práce

AUTO COOL DRY

HEAT FAN

Zobrazuje sa pri prenose údajov

Zobrazuje sa pri zapnutí diaľkového ovládača

Batéria (slabá batéria)

**ECO** Nie je k dispozícii pre toto zariadenie  
Zobrazuje sa keď je nastavený čas automatického ZAPÍNANIA

ON

OFF Zobrazuje sa keď je nastavený čas automatického VYPÍNANIA.

Zobrazenie nastavené úrovne teploty alebo teploty miestnosti alebo pre časovaču

Zobrazuje sa v priebehu funkcie spania

Zobrazuje sa na zariadení v spôsobe sledovania používateľa

Nie je k dispozícii pre toto zariadenie

Nie je k dispozícii pre toto zariadenie

## Indikátor rýchlosti ventilátoru

FAN Pomalé

FAN Mierne

FAN Rýchlo

FAN Automacky

## Poznámka

Tieto indikátory vysvetľujú funkcie, ale v priebehu práce zariadenia, budú zobrazené iba zapnuté funkcie.

## Používanie tlačidiel na diaľkovom ovládači

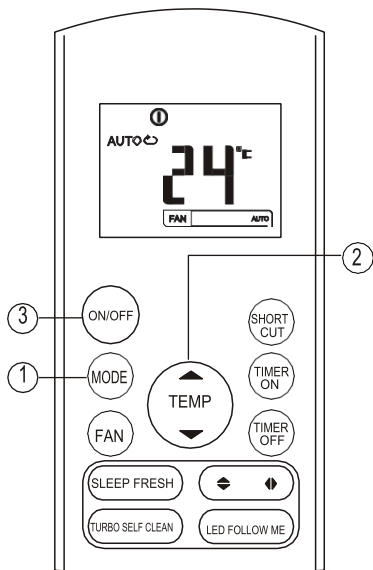

### Automaticky spôsob prace

Poistite sa že je prístroj zapnutý. Začne blikať indikátor pre funkcie na displeji

1. Tlačidlom MODE zvolíte automaticky spôsob prace
2. Tlačidlom UP/ DOWN nastavte želanú teplotu. Úroveň teploty siaha od 17°C - 30°C v intervaloch od 1°C.
3. Stlačte tlačidlo ON/OFF pre zapnutie klimatického zariadenia.

### **POZNÁMKA**

1. Pri automatickom spôsobe prace zariadenie automaticky zvolí funkciu chladenia alebo zohrievania, v závislosti od reálnej teploty miestnosti a nastaveniach na diaľkovom ovládači.
2. Pri automatickom spôsobe prace ne môžete zmeniť rýchlosť ventilátoru, preto že je automaticky zvolená..
3. Pokiaľ vám tento spôsob prace ne vyhovuje, zvolte si spôsob podľa svojich preferencií

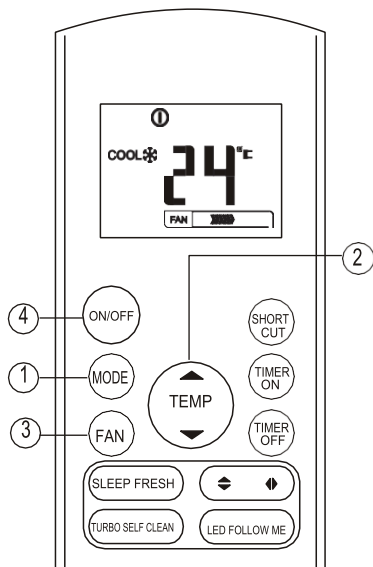

### Chladenie / Zohrievanie / Ventilácia

Poistite sa že je za prístroj zapnutý a že existuje zdroj napájania.

1. Stlačte tlačidlo MODE ako by ste zvolili CHLADENIE (iba pre modely so zohrievaním a chladením) alebo VENTILÁCIU
2. Stlačte tlačidlo UP/DOWN ako by ste nastavili želanú teplotu. Úroveň teploty siaha od 17°C - 30°C v intervaloch od 1°C.
3. Stlačte tlačidlo FAN ako by ste zvolili jednu zo 4och rýchlosti ventilátoru. – automatické, pomalé, mierne alebo rýchle.
4. Stlačte tlačidlo ON/OFF pre zapnutie klimatického zariadenia.

### **POZNÁMKA**

Pri Pri VENTILÁCII na displeji nie e zobrazene nastavenie na úroveň teploty a nemôžete s ňou ovládať. V tomto prípade možné sú iba kroky 1, 3 a 4.

## Používanie tlačidla na diaľkovom ovládači

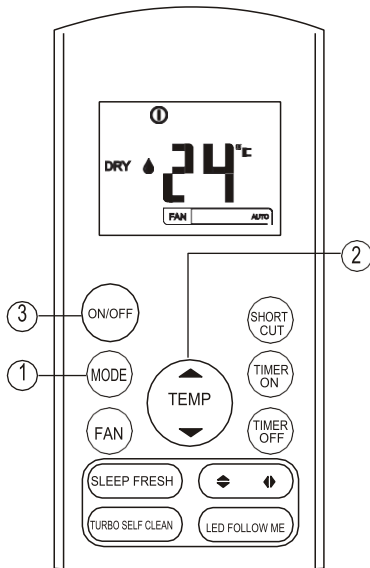

### Funkcia odvlhčovania

Poistite sa že je jednotka zapnutá. Začne blikať indikátor pre funkciu na displeji.

1. Stlačte tlačidlo MODE ako by ste zvolili SUŠENIE (DRY)
2. Stlačte tlačidlo UP/DOWN pre vyber želanéj teploty. Úroveň teploty siaha od 17 °C - 30 °C v intervaloch od 1 °C.
3. Stlačte tlačidlo ON/OFF pre zapínanie klimatického zariadenia.

### POZNÁMKA

*Pri odvlhčovaní ne môžete meniť rýchlosť ventilátoru, preto že je sa s ňou automaticky ovláda.*

### Nastavenie smeru vzduchu

Tlačidlami SWING ◀▶ a ⬆️ môžete zvoliť smer.

1. Smer na hore alebo na dole môže sa nastaviť tlačidlom mer na hore alebo na dole more sa nastaviť tlačidlom ⬆️ na diaľkovom zariadení. Vždy keď stlačíte tlačidlo, panely sa pohne o 6 stupňov. Pokiaľ tlačidlo držíte dlhšie ako dve sekundy, panel sa začne automaticky húpať na dole alebo na hore.
2. Smer doľava alebo doprava môže sa zvoliť pomocou tlačidla ◀▶ na diaľkovom ovládači. Vždy keď sa stlačíte toto tlačidlo, panel sa pohne o 6 stupňov. Pokiaľ tlačidlo držíte dlhšie ako dve sekundy, panel sa začne automaticky húpať doľava alebo doprava.

**POZNÁMKA:** Keď sa panel pohybuje do pozície ktorá môže vplyvať na účinok zohrievania alebo chladenia klimatického zariadenia, vtedy sa automaticky mení smer.

## Riadenie časom

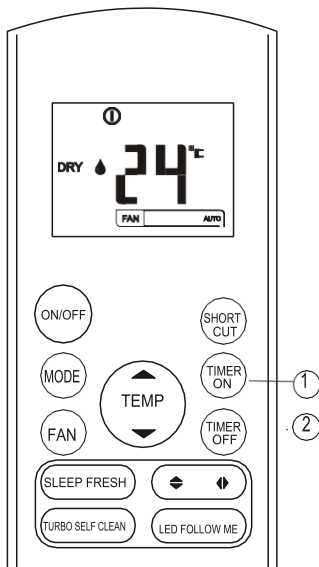

Stlačte tlačidlo **TIMER ON** ako by ste nastavili čas pre automatické vypínanie zariadenia.

Stlačte tlačidlo **TIMER OFF** ako by ste nastavili čas pre automatické vypínanie zariadenia.

### Nastavenie času pre automatické zapínanie

1. Stlačte tlačidlo **TIMER ON**. Diaľkové zariadenie zobrazí **TIMER ON**, zadne automatické nastavenie času a na LCD displeji bude zobrazené písmeno "H". Teraz znovu nastavte čas a spuste tu funkciu.
2. Znovu stlačte tlačidlo **TIMER ON** ako by ste nastavili želaný čas pre automatické zapínanie zariadenia. Každým stlačením tlačidla sa čas zvýši o pol hodinu od 0-10 hodín, a od 10-24 sa čas zvyšuje z jednu hodinu.
3. Po nastavení **TIMER On** funkcie musíte počkať aby diaľkové ovládanie poslalo signál klimatickému zariadeniu. PO približne 2och sekundách, označení "H" zmizne a zobrazí sa nastavená teplota na LCD displeji.

### Nastavenie času pre automatické vypínanie

1. Stlačením tlačidla **TIMER OFF** na diaľkovom ovládači sa zobrazí **TIMER OFF**, poslana nastavenie tejto funkcie a písmeno "H" na LCD displeji. Teraz môžete upraviť nastavenie pre automatické vypínanie zariadenia.
2. Znovu stlačte tlačidlo **TIMER OFF** ako vy ste nastavili želaný čas pre automatické vypínanie. Každým stlačením sa čas zvýši o pol hodinu od 0-10 hodín, a od 10-24 sa čas zvýši o jednu hodinu.
3. Po nastavení **TIMER OFF** funkcie počkajte približne jednu sekundu ako by diaľkové zariadenie poslalo signál klimatickému zariadeniu. Po dvoch sekundách zmizne označenie "H" a na LCD displeji sa znovu zobrazí nastavená teplota.





## POZOR

- V priebehu upravovania času, diaľkové zariadenie automaticky vysiela signál pre zvolený čas vnútornom prístroji. Preto dbajte na to aby sa diaľkový ovládač nachádzal na mieste na ktorom môže nerušene vysielať signály vnútornom prístroji.
- Efektívne nastavenie času diaľkovým zariadením je obmedzene nasledujúcimi parametrami: : 0.5, 1.0, 1.5, 2.0, 2.5, 3.0, 3.5, 4.0, 4.5, 5.0, 5.5, 6.0, 6.5, 7.0, 7.5, 8.0, 8.5, 9.0, 9.5, 10, 11, 12, 13, 14, 15,16,17, 18, 19, 20, 21, 22, 23 a 24.

## Príklad nastavenia času

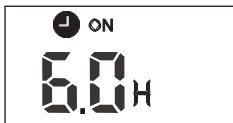

### TIMER ON

#### (Nastavenie automatického zapínania)

TIMER ON funkcia je užitočná vtedy keď si prajete aby sa zariadenie automaticky zaplo skôr ako prídete domov. Klimatické zariadenie sa v tom prípade, automaticky zapne v závislosti od času ktorý ste nastavili.

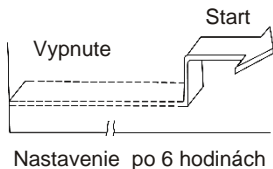

#### Príklad:

- Zapínanie klimatického zariadenia za 6 hodín
1. Stlačte tlačidlo TIMER ON ako by sa zobrazila posledné nastavenie a označenie "H" na displeji.
  2. Stlačte tlačidlo TIMER ON pre zobrazenie označenia "6.0H" na TIMER ON zobrazení na diaľkovom zariadení.
  3. Počkajte 3 sekundy ako by sa na digitálnom zobrazení znovu objavila teplota. "TIMER ON" funkcia je ešte stále aktívna.



### TIMER OFF

#### (Nastavenie automatického vypínania)

TIMER OFF funkcia je užitočná keď si prajete aby sa zariadenie vyplo potom ako si na večer ľahnete do postele. Klimatické zariadenie sa automaticky vypne v závislosti s nastaveným časom

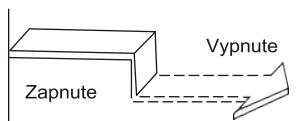

Nastavenie po 10 hodinách

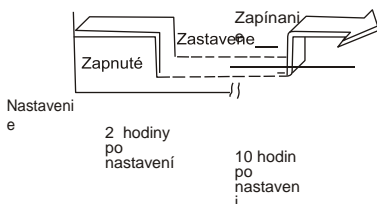
Nastavení  
e2 hodiny  
po  
nastavení10 hodin  
po  
nastavení**Príklad**

Vypnite zariadenie za 10 hodín

1. Stlačte tlačidlo **TIMER OFF** ako by sa zobrazilo poslane nastavenie času a označenie "H" na displeji.
2. Stlačte tlačidlo **TIMER OFF** pre zobrazenie označenia "10H" na **TIMER OFF** príkazu na diaľkovom ovládači.
3. Počkajte 3 sekundy ako by sa na digitálnom displeji objavila znovu úroveň teploty. "TIMER OFF" indikátor je i naďalej zapnutý a funkcia je aktívna..

**KOMBINOVANE NASTAVENIE ČASU**(Súčasnú nastavenie času pre **ZAPÍNANIE** a **VYPÍNANIE**)**TIMER OFF** → **TIMER ON**

(Zap. → Stop → Spusti funkciu)

Tato funkcia je užitočná vtedy keď si prajete vypnúť klimatické zariadenie potom ako pôjdete spať, a znovu zapnúť ráno keď za zobudíte alebo keď sa vrátite domov po práci.

**Príklad:**

Pre vypínanie zariadenia 2 hodiny po nastavení a znovu zapnutie o 10 hodín.

1. Stlačte tlačidlo **TIMER OFF**
2. Znovu stlačte tlačidlo **TIMER OFF** pre zobrazenie označenia 2.0H na **TIMER OFF** zobrazení.
3. Stlačte tlačidlo **TIMER ON**.
4. Znovu stlačte tlačidlo **TIMER ON** pre zobrazenie označenia 10H na **TIMER ON** zobrazení.
5. Počkajte 3 sekundy ako by sa na digitálnom displeji znovu objavila zobrazená teplota. "TIMER ON OFF" indikátor zostane zapnutý, a funkcia sa aktivuje

**TIMER ON TIMER OFF**

(Vypn. → Štart → Vypínanie funkcie)

Tato je funkcia užitočná keď si prajete zapnúť klimatické zariadenie skôr ako sa zobudíte a vypnete ho potom ako vyjdete z domu.

**Príklad:**

Pre zapínanie zariadenie 2 hodiny potom a vypínaníu 5 hodín po tom nastavení

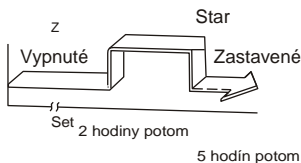

1. Stlačte tlačidlo **TIMER ON**.
2. Znovu stlačte tlačidlo **TIMER ON** pre zobrazenie označenia 2.0H na **TIMER ON** indikatory.
3. Stlačte **TIMER OFF** tlačidlo.
4. Znovu stlačte tlačidlo **TIMER OFF** pre zobrazenie označenia 5.0H na **TIMER OFF** indikatory

Počkajte 3 sekundy ako by sa znovu zobrazila úroveň teploty na displeji. "TIMER ON & TIMER OFF" indikátor zostane i naďalej zapnutý a funkcia bude aktivovaná.

## Zaobchádzanie diaľkovým zariadením

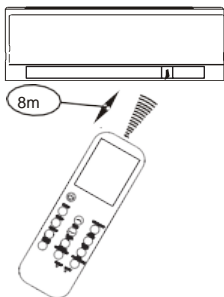

### Lokacia diaľkového zariadenia

Diaľkové zariadenie používajte do najväčšej vzdialenosti od 8 metrov od zariadenia, a vždy ho zamerajte k samému zariadeniu. Prijem signálu je vyznačený zvukovým signálom

#### ⚠ POZOR

- Klimatické zariadenie nebude reagovať pokiaľ príjem signálu ruší záclona, dvere alebo iné predmety.
- Dbajte na to aby sa diaľkové zariadenie ne dostalo do kontaktu s akoukoľvek kvapalinou. Diaľkové zariadenie nevytavujte zdroju slnečného žiarenia alebo zdroju teploty.
- Pokiaľ je prijímač infračerveného signálu na zariadení vystavený priamom slnečnému žiareniu, klimatické zariadenie nebude správne pracovať. Používajte záclony ako by ste zariadenie ochránili pred slnkom.
- Pokiaľ iný elektrický prístroj reaguje na diaľkové zariadenie, vtedy ich je potrebné presunúť alebo kontaktovať opravného predavača.
- Dávajte pozor aby diaľkové zariadenie nepadlo na zem. Opatrne ho používajte. Neodkladajte ťažké predmety na diaľkové zariadenie a dbajte aby ste ho náhodou nenašliapli.

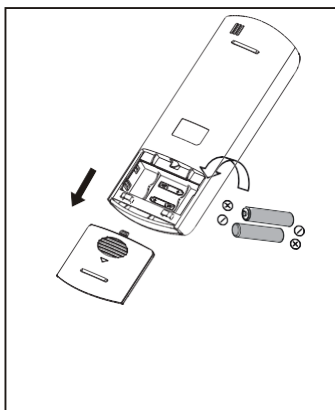
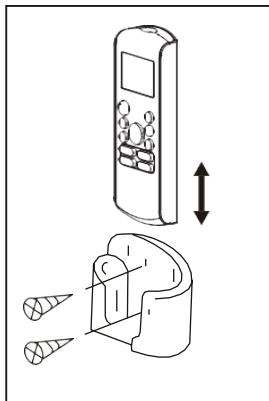

### Používanie stojanu pre diaľkové zariadenie (podľa voľby)

- Diaľkové ovládanie sa môže namontovať na stenu pomocou držiaku (ne ide o balenie, je potrebné ho osobitne objednať).
- Pred inštaláciou ovládania skontrolujte či zariadenie prijíma jeho signály a či reaguje správne na ne.
- Pomocou dvoch skrutky namontujte držiak na plochu
- Pre vkladanie alebo vyberanie diaľkového ovládača z držiaku stlačte smerom na dole alebo potiahnite smerom na hore

### Výmena bateriek

Nasledujúca situácia ukazuje na slabú baterku.

Zameňte staré baterky novými.

- Počas vysielania signálu nie je počuť sprevádzajúci zvukový signál.
- Indikátor na displeji bledne.

Diaľkové ovládanie obsahuje dve suché baterky (R03/LR03X2), ktoré sa nachádzajú v zadnej časti zásobníka a chránené sú krytom..

- (1) Odstráňte kryt na zadnej časti diaľkového ovládača
- (2) Odstráňte staré baterky a vložte nové pritom dbajúc na polohu bateriek (+) i (-).
- (3) Znovu postavte kryt.

**UPOZORNENIE:** Po odstránení bateriek diaľkové zariadenie vymaže všetky nastavenia. Potrebne ich je znovu nastaviť po vložení nových bateriek

### POZOR



- Nemiešajte staré baterky s novými alebo s baterkami ktoré nie sú istého druhu.
- Baterky nenechávajte v diaľkovom ovládači ktorý nebudete používať viac ako 2 mesiace.
- Baterky ne odkladajte spolu s domácim odpadom. Je pohrebné roztriediť ich do pre to určeného odpadu.

Vzhľad a funkcie môžu podliehať zmenám bez predchádzajúceho oznámenia o zlepšení výrobku. Pre viac informácií sa môžete obrátiť predajnej agentúre alebo výrobcovi.

## Likvidácia do odpadu starých elektrických a elektronických zariadení



Výrobky označené touto značkou označujú že výrobok spade do kategórie elektrického a elektronického vybavenia (EE výrobky) a nesmejú sa likvidovať spolu s domovým odpadom a hromadným odpadom. Z tých dôvodov toto zariadenie je potrebné likvidovať na za to označene zberne miesto pre zber elektrických a elektronických zariadení. Správnym likvidovaním toho to zariadenia pomôžete zabráneniu možných negatívnych následkom na okolie a ľudské zdravie, ktoré by inak mohli byť ohrozené nevyhovujúcou likvidáciou spotrebovaného výrobku. Reciklažou materiál pomôžeme zachovať zdravé životné okolie a prírodné zdroje.

Pre detailne informácie o zberu EE výrobkov kontaktujte obchod v ktorom ste kúpili tento výrobok.

### Oznámenie o vyhlásení o zhode:

Vyhlásenie o zhode a kópiu pôvodného vyhlásenia o zhode (EC Declaration of Conformity) môžete jednoducho prevziať na našej internetovej stránke [www.msan.hr/dokumentacija/artikala](http://www.msan.hr/dokumentacija/artikala).





**PRODUCT FICHE - INFORMACIJSKI LIST - INFORMATIVNI LIST - ИНФОРМАТИВЕН ЛИСТ  
INFORMATION GUIDE - KARTA PRODUKTU - INFORMAČNÍ LIST - OPIS VÝROBKU  
PODATKOVNA KARTICA IZDELKA - ПРОДУКТОВ ФИШ - FIŞA PRODUSULUI**

**Model: Vivax ACP-09CH25AEXI R32**

	<b>English</b>	<b>Hrvatski</b>	
<b>A</b>	<b>PRODUCT FICHE</b>	<b>INFORMACIJSKI LIST</b>	
<b>B</b>	Brand	Robna marka	<b>VIVAX</b>
<b>C</b>	Model name	Ime modela	<b>ACP-09CH25AEXI R32</b>
<b>D</b>	Inside/Outside sound power levels	Razine zvučne snage unutarnja/vanjska (dB)	<b>53/61</b>
<b>E</b>	Name of the refrigerant *	Reshladno sredstvo (plin) *	<b>R32</b>
<b>F</b>	GWP of the refrigerant *	GWP (Potencijal Globalnog Zagrijavanja) *	<b>675</b>
<b>G</b>	<b>COOLING</b>	<b>HLAĐENJE</b>	
<b>H</b>	SEER	SEER	<b>6,2</b>
<b>I</b>	Energy efficiency class	Razred Energetske učinkovitosti	<b>A++</b>
<b>J</b>	Indicative annual electricity consumption $Q_{CE}$ (kWh/a) **	Indikativna godišnja potrošnja $Q_{CE}$ (kWh/god) **	<b>147</b>
<b>K</b>	Design load $P_{designc}$ (kW)	Projektno opterećenje uređaja $P_{designc}$ (kW)	<b>2,6</b>
<b>L</b>	<b>HATING</b>	<b>GRIJANJE</b>	
<b>M</b>	SCOP	SCOP (Klimatski tip: Prosječna)	<b>4</b>
<b>N</b>	Energy efficiency class	Razred energetske učinkovitosti	<b>A+</b>
<b>O</b>	Indicative annual electricity consumption $Q_{HE}$ (kWh/a) **	Indikativna godišnja potrošnja $Q_{HE}$ (kWh/god) **	<b>735</b>
<b>P</b>	Design load $P_{designh}$ (kW)	Projektno opterećenje uređaja $P_{designh}$ (kW)	<b>2,1</b>
<b>R</b>	Declared capacity and an indication of the back up heating capacity	Deklarirani kapacitet i oznaka rezervnog kapaciteta grijanja	<b>1,79 kW/0,31 kW</b>
<b>S</b>	Double ducts: the indicative hourly electricity consumption $Q_{DD}$ (kWh/60min.) ***	Dvokanalni uređaj: indikativna potrošnja električne energije na sat $Q_{DD}$ (kWh/60 minuta) ***	-
<b>T</b>	Single ducts: the indicative hourly electricity consumption $Q_{SD}$ (kWh/60min.) ***	Jednokanalni uređaj: indikativna potrošnja električne energije na sat $Q_{SD}$ (kWh/60 minuta) ***	-
<b>U</b>	Cooling capacity $P_{rated}$ (kW)	Kapacitet uređaja za hlađenje $P_{rated}$ (kW)	<b>2,64 kW</b>
<b>V</b>	Heating capacity $P_{rated}$ (kW)	Kapacitet uređaja za grijanje $P_{rated}$ (kW)	<b>2,93 kW</b>
*	Refrigerant leakage contributes to climate change. Refrigerant with lower global warming potential (GWP) would contribute less to global warming than a refrigerant with higher GWP, if leaked to the atmosphere. This appliance contains a refrigerant fluid with a GWP equal to [xxx]. This means that if 1 kg of this refrigerant fluid would be leaked to the atmosphere, the impact on global warming would be [xxx] times higher than 1 kg of CO <sub>2</sub> , over a period of 100 years. Never try to interfere with the refrigerant circuit yourself or disassemble the product yourself and always ask a professional.	Istjecanje rashladnih sredstava doprinosi klimatskim promjenama. U slučaju ispuštanja u atmosferu, rashladno sredstvo s nižim potencijalom globalnog zagrijavanja (GWP) manje bi utjecalo na globalno zagrijavanje od rashladnog sredstva s višim GWP-om. Ovaj uređaj sadrži rashladnu tekućinu s GWP-om vrijednosti navedene u gornjoj tablici. To znači da bi u slučaju istjecanja 1 kg te rashladne tekućine u atmosferu, njezin utjecaj na globalno zagrijavanje bio toliko puta veći od utjecaja 1 kg CO <sub>2</sub> tijekom razdoblja od 100 godina. Nikada sami ne pokušavajte raditi bilo kakve zahvate na rashladnom krugu, niti rastavljati proizvod i za to	
**	"XYZ" kWh per year, based on standard test results. Actual energy consumption will depend on how the appliance is used and where it is located.	Potrošnja energije »XYZ« kWh na godinu, na temelju rezultata standardnih ispitivanja. Stvarna potrošnja energije ovisi o načinu uporabe uređaja i o mjestu na kojem se nalazi.	
***	Energy consumption "X,Y" kWh per 60 minutes, based on standard test results. Actual energy consumption will depend on how the appliance is used and where it is located.	Potrošnja energije X,Y kWh na 60 minuta, na temelju rezultata standardnih ispitivanja. Stvarna potrošnja energije ovisi o načinu uporabe uređaja i o mjestu na kojem se nalazi.	

**PRODUCT FICHE - INFORMACIJSKI LIST - INFORMATIVNI LIST - ИНФОРМАТИВЕН ЛИСТ  
INFORMATION GUIDE - KARTA PRODUKTU - INFORMAČNÍ LIST - OPIS VÝROBKU  
PODATKOVNA KARTICA IZDELKA - ПРОДУКТОВ ФИШ - FIŞA PRODUSULUI**

**Model: Vivax ACP-12CH35AEXI R32**

	English	Hrvatski	
<b>A</b>	<b>PRODUCT FICHE</b>	<b>INFORMACIJSKI LIST</b>	
<b>B</b>	Brand	Robna marka	<b>VIVAX</b>
<b>C</b>	Model name	Ime modela	<b>ACP-12CH35AEXI R32</b>
<b>D</b>	Inside/Outside sound power levels	Razine zvučne snage unutarnja/vanjska (dB)	<b>53/65</b>
<b>E</b>	Name of the refrigerant *	Reshladno sredstvo (plin) *	<b>R32</b>
<b>F</b>	GWP of the refrigerant *	GWP (Potencijal Globalnog Zagrijavanja) *	<b>675</b>
<b>G</b>	<b>COOLING</b>	<b>HLAĐENJE</b>	
<b>H</b>	SEER	SEER	<b>6,1</b>
<b>I</b>	Energy efficiency class	Razred Energetske učinkovitosti	<b>A++</b>
<b>J</b>	Indicative annual electricity consumption $Q_{CE}$ (kWh/a) **	Indikativna godišnja potrošnja $Q_{CE}$ (kWh/god) **	<b>201</b>
<b>K</b>	Design load $P_{designc}$ (kW)	Projektno opterećenje uređaja $P_{designc}$ (kW)	<b>3,5</b>
<b>L</b>	<b>HATING</b>	<b>GRIJANJE</b>	
<b>M</b>	SCOP	SCOP (Klimatski tip: Prosječna)	<b>4</b>
<b>N</b>	Energy efficiency class	Razred energetske učinkovitosti	<b>A+</b>
<b>O</b>	Indicative annual electricity consumption $Q_{HE}$ (kWh/a) **	Indikativna godišnja potrošnja $Q_{HE}$ (kWh/god) **	<b>805</b>
<b>P</b>	Design load $P_{designh}$ (kW)	Projektno opterećenje uređaja $P_{designh}$ (kW)	<b>2,3</b>
<b>R</b>	Declared capacity and an indication of the back up heating capacity	Deklarirani kapacitet i oznaka rezervnog kapaciteta grijanja	<b>2,219 kW/0,081 kW</b>
<b>S</b>	Double ducts: the indicative hourly electricity consumption $Q_{DD}$ (kWh/60min.) ***	Dvokanalni uređaj: indikativna potrošnja električne energije na sat $Q_{DD}$ (kWh/60 minuta) ***	-
<b>T</b>	Single ducts: the indicative hourly electricity consumption $Q_{SD}$ (kWh/60min.) ***	Jednokanalni uređaj: indikativna potrošnja električne energije na sat $Q_{SD}$ (kWh/60 minuta) ***	-
<b>U</b>	Cooling capacity $P_{rated}$ (kW)	Kapacitet uređaja za hlađenje $P_{rated}$ (kW)	<b>3,52 kW</b>
<b>V</b>	Heating capacity $P_{rated}$ (kW)	Kapacitet uređaja za grijanje $P_{rated}$ (kW)	<b>3,8 kW</b>
<b>*</b>	Refrigerant leakage contributes to climate change. Refrigerant with lower global warming potential (GWP) would contribute less to global warming than a refrigerant with higher GWP, if leaked to the atmosphere. This appliance contains a refrigerant fluid with a GWP equal to [xxx]. This means that if 1 kg of this refrigerant fluid would be leaked to the atmosphere, the impact on global warming would be [xxx] times higher than 1 kg of CO <sub>2</sub> , over a period of 100 years. Never try to interfere with the refrigerant circuit yourself or disassemble the product yourself and always ask a professional.	Istjecanje rashladnih sredstava doprinosi klimatskim promjenama. U slučaju ispuštanja u atmosferu, rashladno sredstvo s nižim potencijalom globalnog zagrijavanja (GWP) manje bi utjecalo na globalno zagrijavanje od rashladnog sredstva s višim GWP-om. Ovaj uređaj sadrži rashladnu tekućinu s GWP-om vrijednosti navedene u gornjoj tablici. To znači da bi u slučaju istjecanja 1 kg te rashladne tekućine u atmosferu, njezin utjecaj na globalno zagrijavanje bio toliko puta veći od utjecaja 1 kg CO <sub>2</sub> tijekom razdoblja od 100 godina. Nikada sami ne pokušavajte raditi bilo kakve zahvate na rashladnom krugu, niti rastavljati proizvod i za to	
<b>**</b>	"XYZ" kWh per year, based on standard test results. Actual energy consumption will depend on how the appliance is used and where it is located.	Potrošnja energije »XYZ« kWh na godinu, na temelju rezultata standardnih ispitivanja. Stvarna potrošnja energije ovisi o načinu uporabe uređaja i o mjestu na kojem se nalazi.	
<b>***</b>	Energy consumption "X,Y" kWh per 60 minutes, based on standard test results. Actual energy consumption will depend on how the appliance is used and where it is located.	Potrošnja energije X,Y kWh na 60 minuta, na temelju rezultata standardnih ispitivanja. Stvarna potrošnja energije ovisi o načinu uporabe uređaja i o mjestu na kojem se nalazi.	



**PRODUCT FICHE - INFORMACIJSKI LIST - INFORMATIVNI LIST - ИНФОРМАТИВЕН ЛИСТ  
INFORMATION GUIDE - KARTA PRODUKTU - INFORMAČNÍ LIST - OPIS VÝROBKU  
PODATKOVNA KARTICA IZDELKA - ПРОДУКТОВ ФИШ - FIŞA PRODUSULUI**

**Model: Vivax ACP-18CH50AEXI R32**

	<b>English</b>	<b>Hrvatski</b>	
<b>A</b>	<b>PRODUCT FICHE</b>	<b>INFORMACIJSKI LIST</b>	
<b>B</b>	Brand	Robna marka	<b>VIVAX</b>
<b>C</b>	Model name	Ime modela	<b>ACP-18CH50AEXI R32</b>
<b>D</b>	Inside/Outside sound power levels	Razine zvučne snage unutarnja/vanjska (dB)	<b>55/61</b>
<b>E</b>	Name of the refrigerant *	Reshadno sredstvo (plin) *	<b>R32</b>
<b>F</b>	GWP of the refrigerant *	GWP (Potencijal Globalnog Zagrijavanja) *	<b>675</b>
<b>G</b>	<b>COOLING</b>	<b>HLAĐENJE</b>	
<b>H</b>	SEER	SEER	<b>7,1</b>
<b>I</b>	Energy efficiency class	Razred Energetske učinkovitosti	<b>A++</b>
<b>J</b>	Indicative annual electricity consumption $Q_{CE}$ (kWh/a) **	Indikativna godišnja potrošnja $Q_{CE}$ (kWh/god) **	<b>256</b>
<b>K</b>	Design load $P_{designc}$ (kW)	Projektno opterećenje uređaja $P_{designc}$ (kW)	<b>5,2</b>
<b>L</b>	<b>HATING</b>	<b>GRIJANJE</b>	
<b>M</b>	SCOP	SCOP (Klimatski tip: Prosječna)	<b>4</b>
<b>N</b>	Energy efficiency class	Razred energetske učinkovitosti	<b>A+</b>
<b>O</b>	Indicative annual electricity consumption $Q_{HE}$ (kWh/a) **	Indikativna godišnja potrošnja $Q_{HE}$ (kWh/god) **	<b>1435</b>
<b>P</b>	Design load $P_{designh}$ (kW)	Projektno opterećenje uređaja $P_{designh}$ (kW)	<b>4,1</b>
<b>R</b>	Declared capacity and an indication of the back up heating capacity	Deklarirani kapacitet i oznaka rezervnog kapaciteta grijanja	<b>3,9 kW/0,2 kW</b>
<b>S</b>	Double ducts: the indicative hourly electricity consumption $Q_{DD}$ (kWh/60min.) ***	Dvokanalni uređaj: indikativna potrošnja električne energije na sat $Q_{DD}$ (kWh/60 minuta) ***	-
<b>T</b>	Single ducts: the indicative hourly electricity consumption $Q_{SD}$ (kWh/60min.) ***	Jednokanalni uređaj: indikativna potrošnja električne energije na sat $Q_{SD}$ (kWh/60 minuta) ***	-
<b>U</b>	Cooling capacity $P_{rated}$ (kW)	Kapacitet uređaja za hlađenje $P_{rated}$ (kW)	<b>5,28 kW</b>
<b>V</b>	Heating capacity $P_{rated}$ (kW)	Kapacitet uređaja za grijanje $P_{rated}$ (kW)	<b>5,57 kW</b>
*	Refrigerant leakage contributes to climate change. Refrigerant with lower global warming potential (GWP) would contribute less to global warming than a refrigerant with higher GWP, if leaked to the atmosphere. This appliance contains a refrigerant fluid with a GWP equal to [xxx]. This means that if 1 kg of this refrigerant fluid would be leaked to the atmosphere, the impact on global warming would be [xxx] times higher than 1 kg of CO <sub>2</sub> , over a period of 100 years. Never try to interfere with the refrigerant circuit yourself or disassemble the product yourself and always ask a professional.	Istjecanje rashladnih sredstava doprinosi klimatskim promjenama. U slučaju ispuštanja u atmosferu, rashladno sredstvo s nižim potencijalom globalnog zagrijavanja (GWP) manje bi utjecalo na globalno zagrijavanje od rashladnog sredstva s višim GWP-om. Ovaj uređaj sadrži rashladnu tekućinu s GWP-om vrijednosti navedene u gornjoj tablici. To znači da bi u slučaju istjecanja 1 kg te rashladne tekućine u atmosferu, njezin utjecaj na globalno zagrijavanje bio toliko puta veći od utjecaja 1 kg CO <sub>2</sub> tijekom razdoblja od 100 godina. Nikada sami ne pokušavajte raditi bilo kakve zahvate na rashladnom krugu, niti rastavljati proizvod i za to	
**	"XYZ" kWh per year, based on standard test results. Actual energy consumption will depend on how the appliance is used and where it is located.	Potrošnja energije »XYZ« kWh na godinu, na temelju rezultata standardnih ispitivanja. Stvarna potrošnja energije ovisi o načinu uporabe uređaja i o mjestu na kojem se nalazi.	
***	Energy consumption "X,Y" kWh per 60 minutes, based on standard test results. Actual energy consumption will depend on how the appliance is used and where it is located.	Potrošnja energije X,Y kWh na 60 minuta, na temelju rezultata standardnih ispitivanja. Stvarna potrošnja energije ovisi o načinu uporabe uređaja i o mjestu na kojem se nalazi.	

	Polski	Český	Slovenský
<b>A</b>	<b>KARTA PRODUKTU</b>	<b>INFORMAČNÍ LIST</b>	<b>OPIS VÝROBKU</b>
<b>B</b>	Znak towarowy	Ochranná známka	Ochranná známka
<b>C</b>	Oznaczenie modelu	Značkou modelu	Model zariadenia
<b>D</b>	Poziomy mocy akustycznej w pomieszczeniu i na zewnątrz chłodzenia/ogrzewania (dB)	Vnitřní a vnější hladina akustického výkonu chlazení/vytápění (dB)	Vnútrné a vonkajšie hladiny akustického výkonu chladenia/vykurovania (dB)
<b>E</b>	nazwa zastosowanego środka chłodniczego *	Název použitého chladiva *	Názov použitého chladiva *
<b>F</b>	GWP (Współczynnik ocieplenia globalnego) *	GWP (Potenciałem globalního oteplování)*	GWP (Potenciál prispievania ku globálnemu oteplovaniu)*
<b>G</b>	<b>CHŁODZENIA</b>	<b>CHLADENÍ</b>	<b>CHLADENIA</b>
<b>H</b>	SEER	SEER	SEER
<b>I</b>	Klasa efektywności energetycznej	Třída energetické účinnosti	Trieda energetickej účinnosti
<b>J</b>	Orientacyjne roczne zużycie energii elektrycznej QCE (kWh/r) **	Orientační roční spotřeba elektřiny QCE (kWh/rok)**	Indikativná ročná spotreba elektrickej energie QCE (kWh/a)**
<b>K</b>	Obciążenie projektowe P <sub>designc</sub> (kW)	Návrhové zatížení zařízení P <sub>designc</sub> (kW)	Menovité zataženie P <sub>designc</sub> (kW)
<b>L</b>	<b>OGRZEWANIA</b>	<b>VYTÁPĚNÍ</b>	<b>VYKUROVANIA</b>
<b>M</b>	SCOP	SCOP	SCOP
<b>N</b>	Klasa efektywności energetycznej	Třída energetické účinnosti	Trieda energetickej účinnosti
<b>O</b>	Orientacyjne roczne zużycie energii elektrycznej Q <sub>HE</sub> (kWh/god) **	Orientační roční spotřeba elektřiny pro průměrné otopné období Q <sub>HE</sub> (kWh/rok)**	Indikativná ročná spotreba elektrickej energie Q <sub>HE</sub> (kWh/a)**
<b>P</b>	Obciążenie projektowe P <sub>designh</sub> (kW)	Návrhové topné zatížení zařízení P <sub>designh</sub> (kW)	Menovité zataženie P <sub>designh</sub> (kW)
<b>R</b>	Deklarowana wydajność wraz ze wskazaniem wydajności rezerwowego podgrzewacza	Jmenovitý výkon a záložní topný výkon	Deklarovaná kapacita a údaj o kapacite záložného vykurovacieho telesa
<b>S</b>	Dla klimatyzatorów dwukanałowych – orientacyjne godzinowe zużycie energii elektrycznej Q <sub>OD</sub> w kWh/60 min. ***	Pro dvoukanalové klimatizátory vzduchu orientační hodinovou spotřebu elektřiny Q <sub>OD</sub> w kWh/60 minut.***	V prípade dvojkanaľových klimatizátorov indikatívna spotreba elektrickej energie za hodinu Q <sub>OD</sub> w kWh/60 minút***
<b>T</b>	Dla klimatyzatorów jednocanałowych – orientacyjne godzinowe zużycie energii elektrycznej Q <sub>SD</sub> w kWh/60 min. ***	Pro jednocanalové klimatizátory vzduchu orientační hodinovou spotřebu elektřiny Q <sub>SD</sub> w kWh/60 minut.***	V prípade jednocanaľových klimatizátorov indikatívna spotreba elektrickej energie za hodinu Q <sub>SD</sub> w kWh/60 minút***
<b>U</b>	Wydajność chłodnicza Prated (kW)	Chladičový výkon zařízení Prated (kW)	Kapac. chladenia Prated zariadenia(kw)
<b>V</b>	Wydajność grzewcza Prated (kW)	Topný výkon zařízení Prated (kW)	kapacita vykurovania Prated zariadenia (kW)
*	„Wycieki czynników chłodniczych przyczyniają się do zmiany klimatu. W przypadku przedostania się do atmosfery czynnik chłodniczy o niższym współczynniku ocieplenia globalnego (GWP) ma mniejszy wpływ na globalne ocieplenie niż czynnik o wyższym współczynniku GWP. Urządzenie zawiera płyn chłodniczy o współczynniku GWP wynoszącym [xxx]. Powyższe oznacza, iż w przypadku przedostania się 1 kg takiego płynu chłodniczego do atmosfery, jego wpływ na globalne ocieplenie byłby [xxx] razy większy niż wpływ 1 kg CO <sub>2</sub> w okresie 100 lat. Nigdy nie należy samodzielnie manipulować przy obiegu czynnika chłodniczego lub demontować urządzenia, należy zawsze zwrócić się o pomoc specjalisty.“	„Únik chladiva se podílí na změně klimatu. Chladivo s nižším potenciálem globálního oteplování (GWP) by se v případě úniku do ovzduší podílelo na globálním oteplování méně než chladivo s vyšším GWP. Toto zařízení obsahuje chladící kapalinu s GWP ve výši [xxx]. To znamená, že pokud by do ovzduší unikl 1 kg této chladící kapaliny, dopad na globální oteplování by byl v horizontu 100 let [xxx] krát vyšší než 1 kg CO <sub>2</sub> . Nenanarušujte chladící oběh ani sami výrobek nedemontujte, vždy se obraťte na odborníka.“	„Úniky chladiva prispievajú k zmene klímy. Chladivo s nižším potenciálom globálneho oteplovania (GWP) by pri úniku do atmosféry prispelo ku globálnemu oteplovaniu v nižšej miere ako chladivo s vyšším GWP. Toto zariadenie obsahuje chladiacu kvapalinu s GWP rovnajúcim sa [xxx]. Znamená to, že ak by do atmosféry unikol 1 kg tejto chladiacej kvapaliny, jej vplyv na globálne oteplovanie by bol [xxx] krát vyšší ako vplyv 1 kg CO <sub>2</sub> , a to počas obdobia 100 rokov. Nikdy sa nepokúšajte zasahovať do chladiaceho okruhu alebo demontovať výrobok a vždy sa obráťte na odborníka.“
**	„Zużycie energii elektrycznej »XYZ« kWh rocznie na podstawie wyników próby przeprowadzonej w normalnych warunkach. Rzeczywiste zużycie energii elektrycznej zależy od sposobu użytkowania urządzenia i miejsca, w którym się ono znajduje“	„Spotřeba energie „XYZ“ kWh za rok, založená na výsledcích normalizované zkoušky. Skutečná spotřeba energie závisí na způsobu použití a umístění spotřebiče.“	„Spotreba energie XYZ kWh za rok na základe výsledkov štandardného preskúšania. Skutočná spotreba energie bude závisieť od toho, ako sa zariadenie používa a kde je umiestnené.“
***	„Zużycie energii elektrycznej »X,Y« kWh na 60 min. na podstawie wyników próby przeprowadzonej w normalnych warunkach. Rzeczywiste zużycie energii elektrycznej zależy od sposobu użytkowania urządzenia i miejsca, w którym się ono znajduje“	„Spotřeba energie „X,Y“ kWh za 60 minut, založená na výsledcích normalizované zkoušky. Skutečná spotřeba energie závisí na způsobu použití a umístění spotřebiče.“	„Spotreba energie X,Y kWh za 60 minút na základe výsledkov štandardného preskúšania. Skutočná spotreba energie bude závisieť od toho, ako sa zariadenie používa a kde je umiestnené.“

	Slovenski	Български	Românesc
<b>A</b>	<b>PODATKOVNA KARTICA IZDELKA</b>	<b>ПРОДУКТОВ ФИШ</b>	<b>FIȘA PRODUSULUI</b>
<b>B</b>	Blagovna znamka	Търговска марка	Marca comercială
<b>C</b>	Oznaka modela	Модел	Nume model
<b>D</b>	Notranje in zunanje ravni zvočne moči hlajenja/ogrevanja (dB)	Нива на звуковата мощност вътре в помещение и на открито охлаждане/отопление (dB)	Nivelul de putere acustică interior și exterior răcire/încălzire
<b>E</b>	Ime hladilnega sredstva *	Наименование на хладилен агент*	Denumirea al agentului frigorific *
<b>F</b>	GWP (Potencial globalnega segrevanja) *	ПГЗ (потенциал за глобално затопляне) *	GWP (potențial de încălzire globală)*
<b>G</b>	<b>HLAJENJA</b>	<b>ОХЛАЖДАНЕ</b>	<b>RĂCIRE</b>
<b>H</b>	SEER	SEER	SEER
<b>I</b>	Razred energetske učinkovitosti	Класът на енергийна ефективност	Clasa de eficiență energetică
<b>J</b>	Okvirno letno porabo električne energije $Q_{CE}$ (kWh/a) **	Индикативната годишна консумация на електроенергия $Q_{CE}$ (kWh/год) **	Consumul anual indicativ de energie electrică $Q_{CE}$ (kWh/a)**
<b>K</b>	Nazivna obremenitev napr. $P_{designc}$ (kW)	Проектният товар $P_{designc}$ (kW)	Sarcina nominală $P_{designc}$ (kW)
<b>L</b>	<b>OGREVANJA</b>	<b>ОТОПЛЕНИЕ</b>	<b>ÎNCĂLZIRE</b>
<b>M</b>	SCOP	SCOP	SCOP
<b>N</b>	Razred energetske učinkovitosti	Класът на енергийна ефективност	Clasa de eficiență energetică
<b>O</b>	Okvirno letno porabo električne energije za povprečno sezono ogrevanja $Q_{HE}$ (kWh/a) **	Индикативната годишна консумация на електроенергия $Q_{HE}$ (kWh/год)**	Consumul anual indicativ de energie electrică pentru un sezon mediu de încălzire $Q_{HE}$ (kWh/a)**
<b>P</b>	Nazivno obremenitev naprave $P_{designh}$ (kW)	Проектният товар $P_{designh}$ (kW)	Sarcina nominală $P_{designh}$ (kW)
<b>R</b>	Navedeno zmogljivost in oznako zmogljivosti za zasilno ogrevanje	Обявената мощност и мощността на спомагателното електрическо подгряване	Capacitatea declarată și o indicație a capacității de încălzire de rezervă
<b>S</b>	Za dvokanalne klimatske naprave: okvirno porabo električne energije na uro $Q_{D0}$ v kWh/60 minut ***	За двуканални климатизатори — индикативната часова консумация на електроенергия $Q_{D0}$ в kWh за 60 минути ***	Pentru aparatele de climatizare cu conductă dublă, consumul orar indicativ de energie electrică $Q_{D0}$ în kWh/60 de minute ***
<b>T</b>	Za enokanalne klimatske naprave: okvirno porabo električne energije na uro $Q_{SD}$ v kWh/60 minut ***	За едноканални климатизатори — индикативната часова консумация на електроенергия $Q_{SD}$ в kWh за 60 минути***	Pentru aparatele de climatizare cu o singură conductă, consumul orar indicativ de energie electrică $Q_{SD}$ în kWh/60 de minute***
<b>U</b>	Zmogljivost za hlajenje $P_{rated}$ (kW)	Охладителната мощност $P_{rated}$ (kW)	Capacitatea nominală pentru răcire a aparatului $P_{rated}$ (kW)
<b>V</b>	Zmogljivost za ogrevanje $P_{rated}$ (kW)	Отоплителната мощност $P_{rated}$ (kW)	Capacitatea nominală pentru încălzire a aparatului $P_{rated}$ (kW)
<b>*</b>	„Puščanje hladilnih sredstev prispeva k podnebnim spremembam. V primeru izpusta v ozračje bi hladilno sredstvo z nižjim potencialom globalnega segrevanja (GWP) k globalnemu segrevanju prispevalo manj kot hladilno sredstvo z višjim GWP. Ta naprava vsebuje hladilno tekočino GWP, enaki [xxx]. To pomeni, da bi bil v obdobju 100 let vpliv na globalno segrevanje v primeru izpusta v ozračje 1 kg zadevne hladilne tekočine [xxx] večji od 1 kg CO <sub>2</sub> . Nikoli ne poskušajte sami spremeniti hladilnega obtoka ali razstaviti naprave in za to vedno prosite strokovnjaka.“	„Изпускането на хладилен агент допринася за изменението на климата. Хладилен агент с по-нисък потенциал за глобално затопляне (ПГЗ) би допринесъл по-малко за глобалното затопляне, отколкото хладилен агент с по-висок ПГЗ при евентуално изпускане в атмосферата. Настоящият уред съдържа хладилен агент с ПГЗ в размер на [xxx]. Това означава, че ако 1 kg от хладилния агент бъде изпуснат в атмосферата, въздействието за глобално затопляне ще бъде [xxx] пъти повече, отколкото от 1 kg CO <sub>2</sub> за период от 100 години. Никога не се опитвайте да се намесвате в работата на кръга на хладилния агент или сами да	„Scurgerea de agent frigorific contribuie la schimbările climatice. Dacă s-ar scurge în atmosferă, agenții frigorifici cu un potențial de încălzire globală (GWP) mai redus ar contribui într-un mod mai puțin semnificativ la încălzirea globală decât un agent frigorific cu un GWP mai ridicat. Acest aparat conține un fluid refrigerant cu un GWP egal cu [xxx]. Această înseamnă că, dacă 1 kg din acest fluid refrigerant s-ar scurge în atmosferă, impactul asupra încălzirii globale ar fi de [xxx] ori mai mare decât 1 kg de CO <sub>2</sub> pe o perioadă de 100 de ani. Nu încercați să intervenți în circuitul agentului frigorific sau să demontați singur produsul, apelați întotdeauna la un specialist.“
<b>**</b>	„Letna poraba energije „XYZ“ kWh na leto na podlagi rezultatov standardnega preskusa. Dejanska poraba energije je odvisna od načina uporabe naprave in njene lokacije.“	„Консумация на енергия „XYZ“ в kWh годишно, въз основа на резултати от стандартно изпитване. Действителната консумация на енергия ще зависи от това как се използва уредът и къде се намира той.“	„Consum de energie de «XYZ» kWh pe an, pe baza rezultatelor testelor standard. Consumul real de energie va depinde de modul de utilizare a aparatului și de locul unde este amplasat.“
<b>***</b>	„Poraba energije „X,Y“ kWh na 60 minut na osnovi rezultatov standardnega preskusa. Dejanska poraba energije je odvisna od načina uporabe naprave in njene lokacije.“	„Консумация на енергия „X,Y“ в kWh за 60 минути, въз основа на резултати от стандартно изпитване. Действителната консумация на енергия ще зависи от това как се използва уредът и къде се намира той.“	„Consum de energie de «X,Y» kWh pe 60 de minute, pe baza rezultatelor testelor standard. Consumul real de energie va depinde de modul de utilizare a aparatului și de amplasamentul acestuia.“



# VIVAX

[www.VIVAX.com](http://www.VIVAX.com)