

VIVAX

Made for you

DF-2003SS

RO

Instrucțiuni de utilizare

Certificat de garanție



FRITEUZA VIVAX

DF - 2003SS

Acest aparat poate fi utilizat numai pentru uz casnic și numai în scopul pentru care este destinat.

Citiți și respectați cu atenție aceste instrucțiuni înainte de a utiliza noul dispozitiv.

NU îndoțiți cablul de alimentare.

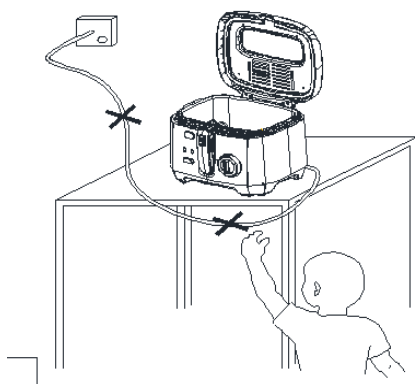

Nu lăsați aparatul și cablul la îndemâna copiilor sub 8 ani. Copiii trebuie supravegheați pentru a vă asigura că nu se joacă cu aparatul.

Nu lăsați cablul să atârne peste marginea unei mese sau a unui blat de bucătărie. Aparatul și părțile sale accesibile sunt fierbinți în timpul utilizării. Aveți grijă să nu atingeți părțile fierbinți și încălzitorul aparatului.

BINE AȚI VENIT!

Acest dispozitiv îndeplinește cele mai înalte standarde, are o tehnologie inovatoare și prezintă un confort ridicat în utilizare.

Citiți cu atenție aceste instrucțiuni înainte de a utiliza noua unitate și respectați-le cu atenție.

Dacă respectați instrucțiunile, noile dumneavoastră aparate vă vor oferi mulți ani de funcționare bună.

CITIȚI CU ATENȚIE ACEST MANUAL ȘI PĂSTRAȚI-L PENTRU REFERINȚE VIITOARE!

DACĂ VINDEȚI SAU TRANSFERAȚI DISPOZITIVUL CĂTRE ALTĂ PERSOANĂ, ASIGURAȚI-VĂ CĂ INCLUDEȚI ȘI ACESTE INSTRUCȚIUNI!

AVERTIZĂRI IMPORTANTE PRIVIND INSTRUCȚIUNILE DE SIGURANȚĂ

 Simbolul cu un fulger cu vârfului săgeții în jos, în interiorul unui triunghi echilateral, avertizează utilizatorul despre cu privire la tensiuni periculoase neizolate în interiorul produsului, care poate fi suficient de puternice pentru a constitui un risc de electrocutare.

 Semnul de exclamare din interiorul unui triunghi echilateral avertizează utilizatorul despre prezența unor instrucțiuni importante de utilizare și întreținere în documentul inclus în pachet.



RISC DE ELECTROCUTARE NU DESCHIDEȚI

Nu deschideți capacul. În nici un caz utilizatorul nu are voie să opereze în interiorul unității. Numai un tehnician calificat de fabrica producătoare are dreptul să opereze. Prin ignorarea instrucțiunilor de siguranță, producătorul nu poate fi tras la răspundere pentru daune.

MĂSURI DE SIGURANȚĂ

1. Aparatul nu trebuie utilizat de persoane (inclusiv copii) cu capacități fizice, senzoriale sau mentale reduse sau lipsă de experiență și cunoștințe, cu excepția cazului în care li se acordă supraveghere sau instruire.
2. Acest aparat nu trebuie utilizat de copii de la 0 ani la 8 ani. Acest aparat poate fi utilizat de copii cu vârsta peste 8 ani dacă sunt supravegheați continuu. Acest aparat poate fi utilizat de persoane cu capacități fizice, senzoriale sau mentale reduse sau cu lipsă de experiență și cunoștințe dacă li se acordă supraveghere sau instrucțiuni privind utilizarea aparatului într-un mod sigur și înțeleg pericolele implicate.
3. Copiii nu trebuie să se joace cu aparatul.
4. Curățarea și întreținerea realizată de utilizator nu trebuie efectuată de copii.
5. Nu lăsați aparatul și cablul acestuia la îndemâna copiilor cu vârsta mai mică de 8 ani. Copiii trebuie supravegheați pentru a vă asigura că nu se joacă cu aparatul
6. Dacă cablul de alimentare este deteriorat, acesta trebuie înlocuit de producător, de agentul său de service sau de persoane calificate similar pentru a evita un pericol.
7. Nu mișcați niciodată aparatul trăgând de cablu și asigurați-vă că acesta nu se poate încurca.
8. Aparatul de gătit trebuie poziționat într-o poziție stabilă, cu mânerele (dacă există) poziționate pentru a evita scurgerea lichidelor fierbinți.
9. Utilizatorul nu trebuie să lase dispozitivul nesupravegheat în timp ce este conectat la sursa de alimentare.
10. Acest aparat trebuie utilizat numai în scopuri casnice și numai în scopul pentru care este fabricat.
11. Acest aparat este destinat numai pentru utilizarea în interior
12. Pentru a vă proteja împotriva unei electrocutări, nu scufundați cablul, ștecherul sau aparatul în apă sau în orice alt lichid.
13. Aparatul nu este destinat să funcționeze cu ajutorul unui temporizator extern sau a unui sistem separat de comandă de la distanță.

14. Utilizați numai ștecherul și priza de alimentare corespunzătoare pentru acest aparat.
15. Nu utilizați acest aparat lângă apă, într-un subsol umed sau lângă o piscină. Nu expuneți dispozitivul la lumina directă a soarelui, umiditate sau praf excesiv.
16. Nu lăsați cablul să atârne peste marginea mesei sau a blatului.
17. Menținerea necorespunzătoare a aparatului într-o stare murdară poate duce la deteriorarea suprafeței și poate afecta negativ durata de viață a aparatului și aceasta ar putea duce la o situație periculoasă. Astfel de daune nu sunt incluse în garanție.

Avertizare: Aparatul și părțile sale accesibile se încălzesc în timpul utilizării. Trebuie să aveți grijă și să evitați atingerea elementelor de încălzire.



18. Copiii cu vârsta mai mică de 8 ani trebuie ținută la distanță, cu excepția cazului în care sunt supravegheați în mod continuu.
19. Nu trebuie utilizat un aparat de curățat cu aburi.

Avertizare: pericol de electrocutare Împământarea necorespunzătoare poate duce la electrocutare.

Nu conectați aparatul la o priză până când aparatul nu este instalat și împământat corespunzător.

Acest aparat trebuie să fie împământat. În cazul unui scurtcircuit electric, împământarea reduce riscul de electrocutare prin furnizarea unui fir de evacuare pentru curentul electric.

Acest aparat este echipat cu un cablu care are un fir de împământare cu conector pentru împământare. Ștecherul trebuie conectat la o priză care este instalată și împământată corespunzător. Consultați un electrician sau un tehnician de service calificat dacă instrucțiunile de împământare nu sunt complet înțelese sau dacă există îndoieli cu privire la împământarea corectă a aparatului.

Înainte de a conecta noul dispozitiv la sursa de alimentare

230V, 50Hz, asigurați-vă că tensiunea din gospodărie și tipul de priză corespund tensiunii indicate pe plăcuța de identificare. Dacă aveți vreo îndoială, consultați un electrician autorizat.

Înainte de prima utilizare

1. Îndepărtați ambalajele.
2. Asigurați-vă că ambalajul și pungile nu sunt la îndemâna copiilor mici. Nu permiteți copiilor să se joace cu ambalajele, deoarece există riscul de sufocare și de rănire.
3. Scoateți capacul de pe friteuză. În friteuză, veți găsi un coș pentru prăjit. Scoateți toate obiectele din friteuză.
4. Este recomandat să curățați capacul, carcasa, recipientul și coșul pentru prăjit așa cum este descris în secțiunea de curățare.
5. Vă rugăm să scoateți cablul de conectare din compartimentul pentru cablu.

Conexiune electrică

- Asigurați-vă că tensiunea (consultați plăcuța de identificare) și tensiunea de la rețea se potrivesc.
- Ștecherul de rețea trebuie introdus numai într-o priză de 230 V ~ 50 Hz, 2000W, instalată corect, cu contact pentru împământare.

Putere conectată

Consumul total de energie al acestui dispozitiv poate fi de până la 2000W. Cu această sarcină conectată se recomandă o tensiune de alimentare separată protejată de o siguranță de uz casnic de 10A.

ATENȚIE: SUPRASARCINĂ:

- Dacă utilizați cabluri prelungitoare, acestea ar trebui să aibă o secțiune transversală a cablului de cel puțin 1,5 mm².
- Nu utilizați prize multiple, deoarece acest dispozitiv este prea puternic.

Prezentare generală a componentelor

- 1 Indicator luminos de alimentare (Roșu)
- 2 Indicator luminos de temperatură (Verde)
- 3 Buton termostat
- 4 Recipient pentru ulei
- 5 Coș pentru prăjit
- 6 Carcasă
- 7 Buton comutator de siguranță
- 8 Buton de REPORNIRE
- 9 Compartiment cablu
- 10 Capac

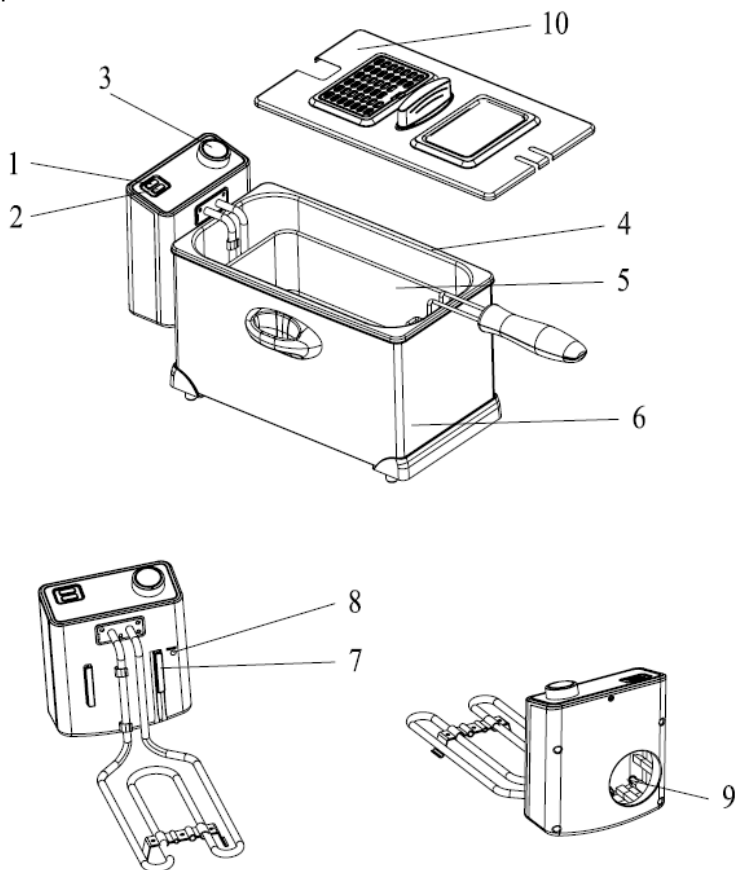

Instrucțiuni speciale de siguranță pentru acest dispozitiv



- Nu adăugați niciodată apă în ulei!
- Uleiurile și grăsimile pot arde atunci când sunt supra-încălzite. Vă rugăm să aveți grijă! Nu uitați să opriți aparatul după utilizare! Mai întâi rotiți termostatul în poziția cea mai joasă și apoi scoateți ștecherul din priză de rețea.
- Vă rugăm să nu utilizați dispozitivul cu un temporizator extern sau un sistem separat de control de la distanță.

Utilizarea prevăzută

Acest dispozitiv se utilizează pentru prăjirea alimentelor.

Este destinat exclusiv acestui scop și poate fi utilizat numai ca atare. Poate fi utilizat numai în modul descris în aceste instrucțiuni de utilizare. Dispozitivul nu trebuie utilizat în scopuri comerciale.

Orice altă utilizare a acestui dispozitiv este considerată a fi contrară utilizării intenționate și poate duce la deteriorarea materialelor sau chiar la vătămări corporale.

Sfaturi utile pentru utilizare

1. Îndepărtați întotdeauna alimentele rămase în ulei (de exemplu, bucăți de cartofi prăjiți). După ce dispozitivul a fost utilizat de mai multe ori, trebuie să schimbați uleiul.

Folosiți ulei de prăjit de înaltă calitate sau grăsimi de prăjit.

2. Grăsimile și uleiurile trebuie să fie capabile să fie încălzite la temperaturi ridicate.

Nu folosiți margarină, ulei de măsline sau unt: nu sunt potrivite pentru prăjire, deoarece încep să fumege la temperaturi scăzute.

Vă recomandăm utilizarea uleiului pentru prăjire lichid.

AVERTIZARE:

Vă rugăm să rețineți aceste informații importante dacă intenționați să utilizați grăsime!

Dacă utilizați grăsimi, vă rugăm să o tăiați în bucăți mici. Rotiți termostatul la o temperatură scăzută și adăugați bucățile încet. Odată ce grăsimea s-a topit și s-a atins nivelul corect în recipient, puteți seta temperatura dorită pe termostat.

În niciun caz nu trebuie să așezați grăsimea în coșul „deep fry”!

3. Pentru a reduce conținutul de acrilamidă al alimentelor care conțin amidon (cartofi, cereale), temperatura în timpul prăjirii nu trebuie să depășească 170°C (sau, eventual, 175°C). În plus, timpul de prăjire trebuie fie cât mai scurt posibil și mâncarea trebuie prăjită doar până devine galben aurie.

4. Vă rugăm să rețineți că comutatorul de siguranță (7) este operat atunci când elementul de comandă este introdus în mecanismul de ghidare.
5. Alegeți temperatura potrivită de prăjire și verificați condițiile alimentelor care urmează să fie prăjite. O regulă generală este că alimentele pre-prăjite necesită o temperatură mai mare decât alimentele crude.
6. Nu transportați și nu mutați friteuza dacă uleiul sau grăsimea sunt încă fierbinți.
7. Când prăjiți alimente asemănătoare aluatului, îndepărtați excesul de aluat și puneți bucățile cu grijă în ulei.
8. Asigurați-vă că mânerul coșului de prăjit a fost atașat corect.
 - Apăsăți capetele firului împreună la capătul liber al mânerului.
 - Introduceți suporturile în cercurile de sârmă din interiorul coșului.
9. Coșul pentru prăjit nu trebuie să fie mai mult de 2/3 plin. Nu umpleți prea mult coșul pentru prăjit.
10. Frecați alimentele umede uscate cu o cârpă înainte de prăjire.

ATENȚIE:

În cazul produselor alimentare care sunt prea umede (de exemplu, chipsuri congelate etc.) se pot forma cantități mari de spumă, care, în anumite circumstanțe, pot provoca revărsarea uleiului peste marginea vasului.

Instrucțiuni de utilizare

1. Asigurați-vă că aparatul este deconectat și oprit (lămpile de control sunt stinse.).
2. Scoateți capacul de pe friteuză.
3. Scoateți coșul pentru prăjit și umpleți recipientul cu ulei sau grăsime (maxim 3L). Nivelul de umplere trebuie să fie situat între nivelul minim și cel maxim.
4. Introduceți ștecherul într-o priză de 220-240V, 50 Hz. Lampa de control roșie se aprinde. Setează temperatura dorită prin rotirea regulatorului de temperatură (3).
5. Lampa de control verde se aprinde. Odată ce temperatura setată a fost atinsă, lampa de control verde se stinge. Așezați coșul pentru prăjit care conține elementele care trebuie prăjite, cu grijă în grăsimea fierbinte.
6. Lampa de control verde se aprinde și se stinge de mai multe ori în timpul prăjirii. Acest lucru este normal și indică faptul că temperatura este controlată de termostat și este menținută. După terminarea timpului de prăjire (timpii de prăjire se găsesc pe ambalajul alimentelor sau în rețetă), vă rugăm să scoateți coșul pentru prăjire.
7. Lăsați uleiul să se scurgă din mâncarea prăjită.
8. Pentru a opri aparatul, vă rugăm să opriți regulatorul de temperatură și scoateți ștecherul din priză. Strângeți cablul de alimentare sub formă de spirală în compartimentul pentru cablu.

MENIU DE REFERINȚĂ

Timpu de prăjire dat în această diagramă este doar pentru referință.

TEMPERATURA	TIPULUI DE ALIMENT (°C)	Timpu (min)
Creveți	130°C	2-4
Ciuperci	150°C	3-5
Pui prăjit	170°C	12-14
Bucăți de pește	170°C	3-5
Fileuri	170°C	5
Ceapă	190°C	2-4
Cartofi prăjiți	190°C	8-10
Chipsuri de cartofi	190°C	10-15

Curățare și întreținere



Scoateți întotdeauna ștecherul din priză înainte de curățare și așteptați până când unitatea s-a răcit.

- Înainte de curățare și întreținere asigurați-vă că friteuza este oprită atât termostatul, cât și butoanele temporizatorului.
- Lăsați uleiul sau grăsimea să se răcească.
Atenție: Nu mișcați friteuza și conținutul până când nu se răcește complet.
- Dacă friteuza nu este utilizată în mod regulat. Se recomandă depozitarea uleiului sau a grăsimii lichide după răcire într-un recipient, de preferință în frigider sau în alt loc răcoros. Deschideți capacul și scoateți coșul. Filtrați uleiul sau grăsimea printr-o sită fină într-un recipient pentru a îndepărta particulele alimentare din ulei sau grăsime.
- Dacă friteuza conține grăsime solidă, lăsați grăsimea să se solidifice în friteuză și depozitați grăsimea în friteuză. Pentru mai multe detalii vă rugăm să consultați capitolul despre prăjire cu grăsime solidă.
- Goliți friteuza și curățați partea interioară a rezervorului de ulei cu un prosop de hârtie, apoi ștergeți cu o cârpă umedă înmuiată în apă cu detergent pentru vase. Ștergeți cu o cârpă umedă și lăsați-o să se usuce.
Avertizare: Nu scufundați niciodată elementul de încălzire în apă și nu curățați aceste părți sub apă curentă.
- Curățați regulat partea exterioară a friteuzei cu o cârpă umedă și uscați-o cu un prosop moale și curat.
Rețineți: Nu utilizați detergenți abrazivi.
- Curățați coșul și mânerul cu apă caldă cu detergent pentru vase. Uscați bine înainte de reutilizare.
- Uscați complet înainte de depozitare.
- Atunci când friteuza nu este folosită, depozitați-o într-o locație uscată, bine ventilată, care nu este la îndemâna copiilor.
- A se păstra în ambalajul original atunci când nu este utilizată mai mult timp pentru a evita murdărirea

ATENȚIE

- Nu folosiți perii de sârmă sau alte obiecte abrazive.
- Nu utilizați detergenți acizi sau abrazivi.
- În niciun caz dispozitivul nu trebuie scufundat în apă pentru curățare.

Recipient „Deep fry” pentru grăsime

- Pentru a schimba uleiul, scoateți recipientul de grăsime pentru prăjit și turnați uleiul prin lateral.
- Curățați recipientul de grăsime pentru prăjit, capacul și carcasa cu o cârpă umedă și detergent pentru vase de uz casnic, dacă este necesar. Vă rugăm să nu scufundați în apă.
- Coșul pentru prăjit poate fi curățat în mod obișnuit în apă cu detergent pentru vase.

Carcasa

- Curățați carcasa după utilizare cu o cârpă ușor umedă.

Ghid de depanare

Dispozitivul nu funcționează

- Verificați conexiunea la rețea.
- Verificați poziția termostatului.

Alte cauze posibile:

Dispozitivul este prevăzut cu un întrerupător de siguranță (7).

Acest lucru împiedică pornirea accidentală a încălzitorului.

Verificați dacă elementul de comandă este corect în poziție.

Protecție la supraîncălzire

- În orice eventualitate dacă să porniți accidental friteuza atunci când nu există ulei sau grăsime în ea, protecția la supraîncălzire este activată automat. Aparatul nu mai este gata de a fi utilizat. Deconectați friteuza.
- Numai după ce dispozitivul a fost lăsat să se răcească complet, poate fi acționat butonul „RESTART” (8) de pe partea din spate a elementului de comandă în scopul de a utiliza friteuza din nou. Pentru aceasta ar trebui să utilizați un obiect din plastic sau lemn care are cel puțin 4 cm lungime.

Date Tehnice

Model:	DF-2003SS
Sursa de alimentare:	220-240 V, 50 Hz
Consumul de putere:	2000 W
Clasa de protecție:	I
Cantitatea de umplere:	max.3.0 litri
Greutate netă:	2,95 kg

Eliminarea echipamentelor electrice și electronice



Pentru a proteja mediul și pentru a recicla cât mai complet posibil materiile prime utilizate, consumatorul este rugat să returneze echipamentele inutile în sistemul public de colectare a materialelor electrice și electronice.

Simbolul tăiat indică faptul că acest produs trebuie returnat la punctul de colectare a deșeurilor electronice pentru a recicla cât mai bine posibil materia primă.

Prin asigurarea acestui lucru pentru acest produs, veți preveni posibilele efecte negative asupra mediului și sănătății umane, care altfel ar putea fi cauzate datorită eliminării necorespunzătoare a produsului respectiv. Prin reciclarea materialelor din acest produs, veți ajuta la păstrarea unui mediu sănătos și la economisirea resurselor naturale.

Pentru informații detaliate despre colecția de produse EE contactați distribuitorul de la care ați achiziționat produsul.

Declarația de conformitate UE

Acest dispozitiv este fabricat în conformitate cu standardele europene aplicabile și în conformitate cu toate directivele și reglementările aplicabile.



Declarația UE de conformitate poate fi descărcată de la următorul link:
www.msan.hr/dokumentacijaartikala

MODEL

SERIE PRODUS

DATA VÂNZĂRII

NUMĂR FACTURĂ

SEMNAȚURĂ ȘI STAMPILĂ

Stimate client,

Îți mulțumim pentru achiziția produsului tău Vivax și sperăm că ești mulțumit de alegerea făcută. Dacă produsul tău are nevoie de reparații pe perioada garanției, te rugăm să contactezi vânzătorul sau să ne contactezi folosind datele de contact de mai jos.

TE RUGĂM SĂ CITEȘTI CU ATENȚIE INSTRUCȚIUNILE DE UTILIZARE!

M SAN Grupa d.d. garantează că acest produs nu are defecte de fabricație și nici defecte ale materialelor.

CONDIȚII DE GARANȚIE:

1. Consumatorul are dreptul la măsuri corective din partea vânzătorului, fără costuri, în caz de neconformitate a bunurilor, iar aceste măsuri corective nu sunt afectate de prezenta garanție comercială.
2. Garanția este de 24 de luni de la data vânzării (data facturii). În cazul în care produsul dumneavoastră nu funcționează corect în perioada de garanție o unitate de service agreeată și autorizată de către M SAN Grupa d.o.o. Service Centre va readuce produsul la conformitate gratuit.
3. Repararea sau înlocuirea produsului va fi făcută în cadrul unei perioade de timp rezonabile, stabilite de comun acord între vânzător și consumator. Perioada de timp stabilită nu poate depăși 15 zile calendaristice de la data la care consumatorul a adus la cunoștință vânzătorului, lipsa de conformitate a produsului.
4. În cazul lipsei conformității, consumatorul are dreptul de a solicita vânzătorului, ca măsură reparatorie, repararea produsului sau înlocuirea acestuia, în fiecare caz fără plată, exceptând situația în care solicitarea este imposibilă sau disproporționată, luând în considerare toate circumstanțele, inclusiv următoarele: a) valoarea bunurilor în cazul în care nu ar fi existat neconformitatea; b) gravitatea neconformității sau c) dacă măsura corectivă alternativă ar putea fi executată fără vreun inconvenient semnificativ pentru consumator.
5. În cadrul termenului de garanție, vânzătorul, prin unitățile service Electrolux indicate în anexă: repară, înlocuiește sau restituie contravaloarea produsului, după caz, în conformitate cu prevederile legale, fără nici un cost din partea consumatorului. Consumatorul are dreptul și la despăgubiri pentru pierderile suferite ca urmare a deficiențelor constatate în cadrul termenului de garanție.
6. Reparația în garanție a produsului va fi onorată doar în cazul în care prezența facturii de achiziție a produsului și acest certificat de garanție. M SAN Grupa d.o.o. Service Centre își rezervă dreptul de a refuza reparația în garanție a produsului dacă nu sunt îndeplinite cerințele conform legilor în vigoare.
7. Acest certificat de garanție nu este valabil pentru alte defecte decât cele ale materialelor sau de producție și în mod explicit nu acopera:
 - Revizii periodice, ajustări, mentenanță și înlocuiri de piese sau componente datorate uzurii normale a produsului;
 - Deteriorări ale produsului cauzate de accidente, neglijență în utilizare, modificări de orice natură, utilizare de piese sau componente neautorizate, utilizare necorespunzătoare, instalare necorespunzătoare, ambalare necorespunzătoare;
 - Deteriorări cauzate de fulgere, apă, foc, acte de război, acte de vandalism, diferențe de tensiune electrică, ventilație incorrectă, sau altă cauză care nu este și nu poate fi controlată de către M SAN Grupa d.o.o.;
 - Produse care au seria modificată, ștearsă, lipsă sau ilizibilă.
 - Nerespectarea instrucțiunilor de folosire prezentate în manualul de utilizare al produsului.
8. M SAN Grupa d.d. nu este responsabilă pentru orice daună suferită de orice produs utilizat în conexiune cu acest produs, precum și fișierele de orice fel stocate sau utilizate de acestea.
9. Acest certificat de garanție este oferit persoanei care a achiziționat legal acest produs pentru toate perioade de 24 luni.
10. Această garanție constituie singurul remediu al cumpărătorului. M SAN Grupa d.o.o. nu va fi răspunzător pentru niciun cost de reparație sau înlocuire sau orice daune sau pierderi legate direct sau indirect de utilizarea defectuoasă a produsului.
11. Acest certificat de garanție este valabil doar pentru produsele achiziționate din țările menționate în acest document.
12. Acest certificat de garanție nu se aplică pentru accesorii, lămpi, filtre, piese de schimb sau orice altă componentă considerată consumabil.
13. Declarația de conformitate EU poate fi descărcată cu ușurință accesând site-ul: www.msan.hr/dokumentacijaartikala

Importator în EU:**M SAN GRUPA d.d., Dugoselska ulica 5,10372 Rugvica, tel: 01/3654-961, Croatia**
Tel: +385 1 3654-961, E-mail: info@mrsevis.hr, Web: www.vivax.com

DATĂ INTRARE IN SERVICE		
DATĂ REPARAȚIE		
DATĂ INTRARE IN SERVICE		
DATĂ REPARAȚIE		
DATĂ INTRARE IN SERVICE		
DATĂ REPARAȚIE		

Unitate de service Autorizata

Depanero S.R.L.

Șoseaua Virtuții nr. 148, sector 6, București

E-mail: service@depanero.ro

Telefon : +40 742 726 843

Pentru o rezolvare rapida si eficienta legata de garantia produsului te rugam sa urmezi instructiunile de mai jos:

1. Acceseaza link-ul: <https://www.depanero.ro>
Completeaza toate datele solicitate;
2. Numele tau si nr. facturii
3. Data facturii si denumirea produsului pe care doresti sa il trimiti in service
4. Data si adresa de la care sa fie preluat produsul de catre firma de curierat
5. Completeaza cu informatii despre defectul reclamat
6. Selecteaza „Trimite”.
 - Curierul va prelua produsul defect;
 - Noi vom repara produsul conform conditiilor de garantie;
 - Produsul va fi inapoiat catre tine prin curier.

Acceseaza <https://www.depanero.ro>, sectiunea Afla in ce stadiu este produsul tau ca sa urmaresti statusul, inclusiv e-mailurile pe care le primesti cu privire la situatia produsului tau

TV/AUDIO

Durata medie de utilizare 7 ani. Disponibilitate minima garantata pentru piesele de schimb si actualizarile pentru software si firmware 8 ani de la iesirea produsului din productie

ELECTROCASNICE MARI

Durata medie de utilizare 5 ani. Disponibilitate minima garantata pentru piesele de schimb 7 ani de la iesirea produsului din productie

ELECTROCASNICE MICI

Durata medie de utilizare 4 ani.

VIVAX



VIVAX

www.VIVAX.com