

# VIVAX

Simply good.

**MO-4201 W**  
**MO-4201 B**

**RO**

**Instrucțiuni de utilizare**

**Certificat de garanție**



**RoHS**



## MINI CUPTOR

**Este important să citiți aceste instrucțiuni înainte de a utiliza mini cuptorul și vă recomandăm cu tărie să le păstrați într-un loc sigur pentru consultări ulterioare.**

**Dacă vindeți sau oferiți cadou acest dispozitiv, vă rugăm să atașați la produs aceste instrucțiuni.**

## TABLE OF CONTENTS

INSTRUCȚIUNI IMPORTANTE DE SIGURANȚĂ.....	4
NOȚIUNI DE BAZĂ PENTRU A VĂ CUNOAȘTE UNITATEA ...	9
FUNCȚIONAREA PLITEI .....	10
FUNCȚIONAREA CUPTORULUI .....	12
CURĂȚARE ȘI ÎNTREȚINERE.....	13
TEMPERATURĂ ȘI PERIOADE RECOMANDATE DE GĂTIT	14
DEPANARE .....	14
TRANSPORT .....	14
SPECIFICAȚII.....	15
ELIMINARE, DECLARAȚIE DE CONFORMITATE UE .....	15

### CARACTERISTICILE CUPTORULUI

Exteriorul cuptorului este acoperit cu vopsea pulbere electrostatică. Corpul interior este acoperit cu un strat de acoperire, iar tăvile sunt acoperite cu email.

Nu puneți obiecte grele și inflamabile pe cuptor. Folosiți întotdeauna cuptorul în locuri la care copiii mici nu pot ajunge. Când cuptorul este fierbinte, nu atingeți cuptorul cu mâna sau cu degetele umede. Când terminați lucrul cu cuptorul, scoateți-l mai întâi din priză și nu-l mișcați înainte de răcire.

## **BINE AȚI VENIT!**

**Acest dispozitiv îndeplinește cele mai înalte standarde, are tehnologie inovatoare și un confort ridicat.**

Citiți cu atenție aceste instrucțiuni înainte de a utiliza grătarul dumneavoastră și păstrați-le cu atenție.

Dacă respectați instrucțiunile, noile aparate vă vor oferi mulți ani de funcționare optimă.

**PĂSTRAȚI ACESTE INSTRUCȚIUNI CU GRIJĂ DACĂ VINDEȚI SAU TRANSFERAȚI DISPOZITIVUL CĂTRE ALTE PERSOANE, ASIGURAȚI-VĂ CĂ INCLUDEȚI ȘI ACESTE INSTRUCȚIUNI!**

### **AVERTIZĂRI PRIVIND INSTRUCȚIUNI IMPORTANTE DE SIGURANȚĂ**



Fulgerul cu săgeată, în interiorul unui triunghi echilateral, avertizează utilizatorul despre prezența unei tensiuni periculoase care nu este izolată în interiorul produsului, fiind suficient de puternică pentru a constitui un risc de electrocutare.



Semnul exclamării din interiorul unui triunghi echilateral avertizează utilizatorul despre prezența instrucțiunilor importante de operare și mentenanță în documentul inclus în pachet.



**ATENȚIE**



### **RISC DE ELECTROCUTARE NU DESCHIDEȚI**

Nu deschideți capacul din spate. În niciun caz, utilizatorul nu are voie să opereze în interiorul aparatului. Numai un tehnician calificat de producător are dreptul să opereze. Ignorând instrucțiunile de siguranță, producătorul nu poate fi tras la răspundere pentru daune.

## MĂSURI DE SIGURANȚĂ IMPORTANTE

1. Aparatul nu trebuie utilizat de către persoane (inclusiv copii) cu capacități fizice, senzoriale sau mentale reduse sau cu lipsă de experiență și cunoștințe, cu excepția cazului în care acestea sunt supravegheate sau instruite.
2. Acest aparat poate fi utilizat de copii cu vârsta de peste 8 ani și de persoane cu capacități fizice, senzoriale sau mentale reduse sau cu lipsă de experiență și cunoștințe, dacă sunt supravegheate sau instruite cu privire la utilizarea aparatului în condiții de siguranță și dacă înțeleg pericolele implicate.
3. Copiii nu trebuie să se joace cu aparatul.
4. Țineți aparatul și cablul acestuia departe de copiii mai mici de 8 ani. Copiii trebuie supravegheați pentru a vă asigura că nu se joacă cu aparatul.
5. Curățarea și întreținerea realizată de către utilizator nu trebuie efectuate de către copii fără supraveghere.
6. În cazul în care cablul de alimentare este deteriorat, acesta trebuie înlocuit de către producător, de către agentul său de service sau de către persoane calificate în mod similar, pentru a evita un pericol.
7. Nu deconectați niciodată cablul de alimentare din priză trăgând de cablu. Nu atingeți cablul de alimentare cu mâinile umede. Nu deplasați niciodată aparatul trăgând de cablu și asigurați-vă că acesta nu se poate încurcă.
8. Aparatul de gătit trebuie așezat într-o poziție stabilă pentru a evita răsturnarea unității sau vărsarea lichidelor fierbinți.
9. Utilizatorul nu trebuie să lase dispozitivul nesupravegheat în timp ce acesta este conectat la sursa de alimentare.
10. Acest aparat trebuie utilizat numai în scopuri casnice și numai în scopul pentru care a fost fabricat.
11. Acest aparat este destinat exclusiv utilizării în interior

12. Pentru a vă proteja împotriva unei electrocutări, nu scufundați cablul, ștecherul sau aparatul în apă sau în orice alt lichid.
13. Aparatul nu este destinat să fie operat cu ajutorul unui temporizator extern sau al unui sistem de telecomandă separat. Dispozitivul dumneavoastră nu trebuie să fie utilizat conectat la același cablu de alimentare sau la aceeași siguranță cu un alt dispozitiv.
14. Folosiți numai ștecherul și priza de alimentare corespunzătoare pentru acest aparat.
15. Nu utilizați acest aparat în apropierea apei, într-un subsol umed sau în apropierea unei piscine. Nu expuneți dispozitivul la lumina directă a soarelui, la umiditate sau la praf excesiv.
16. Cablul de alimentare nu trebuie să fie lăsat pe corpul fierbinte al dispozitivului sau în apropierea acestuia. Nu lăsați cablul să atârne peste marginea mesei sau a tejghelei.
17. Acest aparat este destinat utilizării în gospodării și în aplicații similare, cum ar fi:
  - zone de bucătărie pentru personalul din magazine, birouri și alte medii de lucru;
  - ferme
  - de către clienții din hoteluri, moteluri și alte medii de tip rezidențial
  - medii de tip pat și mic dejun
18. Ne-întreținerea aparatului într-o stare de curățenie ar putea duce la deteriorarea suprafeței, ceea ce ar putea afecta negativ durata de viață a aparatului și ar putea duce la o situație periculoasă. Astfel de daune nu sunt incluse în garanție.
19. **AVERTIZARE:** Aparatul și părțile sale accesibile devin fierbinți în timpul utilizării. Trebuie să aveți grijă să evitați atingerea elementelor de încălzire.
20. Temperatura ușii sau a suprafeței exterioare poate fi ridicată atunci când aparatul este în funcțiune
21. Copiii cu vârsta mai mică de 8 ani trebuie ținuti la

distanță, cu excepția cazului în care sunt supravegheați în permanență.

22. A nu se utiliza aparatul de curățat cu aburi.

23. În cazul în care dispozitivul nu va fi utilizat pentru o perioadă lungă de timp, acesta trebuie scos din priză. Trebuie să vă asigurați că dispozitivul s-a răcit. Păstrați dispozitivul în locuri uscate și închise.

24. Dispozitivul trebuie să fie deconectat de la rețeaua electrică în timpul montajului și al lucrărilor de întreținere sau reparații

25. Nu depozitați în acest aparat substanțe explozive, cum ar fi cutii de aerosoli cu propulsor inflamabil. Nu așezați nimic care poate fi inflamabil, inflamabil, topibil sau perisabil prin căldură, chiar dacă dispozitivul nu funcționează pentru a preveni potențiale riscuri.

**AVERTIZARE:** Minim 1 metru distanță trebuie să existe între dispozitiv și perdele, lemn, material de carton etc. Materiale, ființe vii și alte dispozitive.

**AVERTIZARE:** Pericol de electrocutare utilizarea necorespunzătoare a împământării poate duce la electrocutare.

Nu conectați la o priză până când aparatul nu este instalat și împământat corespunzător.

Acest aparat trebuie să fie împământat. În cazul unui scurtcircuit electric, împământarea reduce riscul de electrocutare prin faptul că oferă un fir de evacuare pentru curentul electric.

Acest aparat este echipat cu un cablu care are un fir de împământare cu un conector pentru împământare. Ștecherul trebuie să fie conectat la o priză care este instalată și împământată în mod corespunzător. Consultați un electrician sau un tehnician calificat dacă instrucțiunile de împământare nu sunt complet înțelese sau dacă există îndoieli cu privire la faptul dacă aparatul este corect



împământat.

Înainte de a conecta noul dumneavoastră aparat la sursa de alimentare 220-240V, 50Hz, asigurați-vă că tensiunea din gospodăria dumneavoastră și tipul de priză corespund cu tensiunea indicată pe plăcuța de identificare. Dacă aveți îndoieli, consultați un electrician autorizat.

Nu turnați apă pe tavă sau în cuptor când suprafața dispozitivului este încă fierbinte. Dispozitivul suprafața poate fi deteriorată ca urmare a schimbărilor rapide de căldură și poate duce la vătămări corporale

Poate fi necesară o ventilație suplimentară ca urmare a utilizării intense a dispozitivului pentru o perioadă îndelungată, de exemplu; deschiderea unei ferestre sau ventilație mai eficientă sau creșterea sistemului de ventilație mecanică dacă există.

### **Înainte de prima utilizare**

1. Îndepărtați ambalajul.
2. Asigurați-vă că ambalajul și pungile nu sunt ținute la îndemâna copiilor mici. Nu permiteți copiilor să se joace cu ambalajul, deoarece există riscul de sufocare și rănire.
3. Se recomandă cu insistență curățarea carcasei, a capacului superior, a plăcilor fierbinți și a cavității cuptorului, așa cum este descris în secțiunea de Curățare.

**Rețineți:** Vă recomandăm să folosiți cuptorul după ce a fost golit și a avut ușa deschisă timp de 10 minute la prima utilizare. Astfel, primii aburi și mirosurile, care sunt constituite de deșeurile de vopsea și de ulei ce rezultă în timpul procesului de fabricare, vor fi îndepărtate din cuptor cu ajutorul căldurii și nu se vor impregna în alimentele dumneavoastră.

### **Conexiune electrică**

- Asigurați-vă că tensiunea (a se vedea plăcuța de identificare) și tensiunea de la rețea corespund.
- Ștecherul de rețea trebuie introdus numai într-o priză de 220-240 V ~ 50 Hz, 3000 W, corect instalată, cu



contact de împământare.

**Putere conectată**

Consumul total de energie al acestui dispozitiv poate fi de până la 2500W. Cu această sarcină conectată, se recomandă o linie de alimentare separată protejată de o siguranță de circuit casnică de 16A.

**ATENȚIE: SUPRAÎNCĂRCARE:**

- Dacă folosiți prelungitoare, acestea trebuie să aibă o secțiune transversală a cablului de cel puțin 1,5 mm<sup>2</sup>.
- Nu utilizați prize multiple, deoarece acest dispozitiv este prea puternic.

## NOȚIUNI DE BAZĂ PENTRU A VĂ CUNOAȘTE UNITATEA

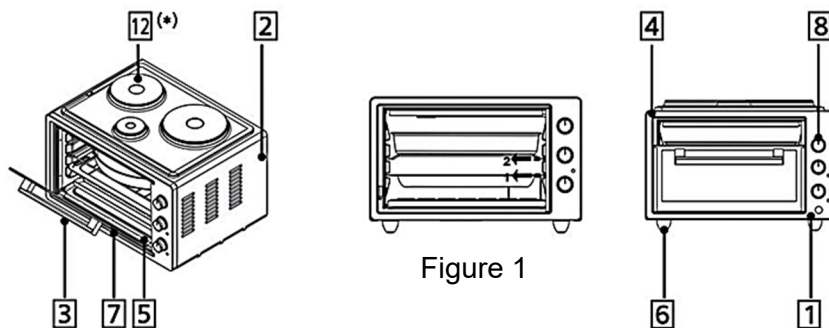

Figure 1

- 1- Panou de control
- 2- Corp
- 3- Mâner
- 4- Cavitare
- 5- Elemente de incalzire
- 6- Picioare

- 7- Ușă de sticlă
- 8- Butoane de control \*
- 9- Tavă rotundă \*
- 10- Tavă pătrată \*
- 11- Grilaj \*
- 12. Plite fierbinți \*

### Accesorii



\* Opțiune, nu este disponibilă pe toate modelele

### Control panel

	Încălzitor de sus		Încălzitor de jos și de sus
	Încălzitor de jos		Plită
	Funcția Yoghurt		Curățare cu abur Cavitatea cuptorului

VIVAX

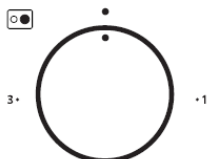

**Controlul puterii în trepte a plitei mari**

*Notă: Când cuptorul este activ, plitele nu funcționează simultan.*

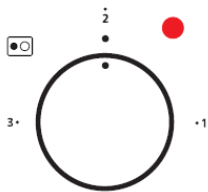

**Controlul puterii în trepte a plitei mici**

*Notă: Când cuptorul este activ, plitele nu funcționează simultan.*

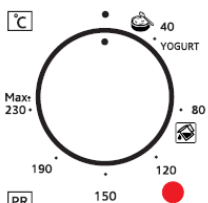

**Termostat**

Termostatul asigură un interval de căldură de 40-240°C în cuptor.

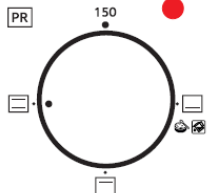

**Funcția cuptor**

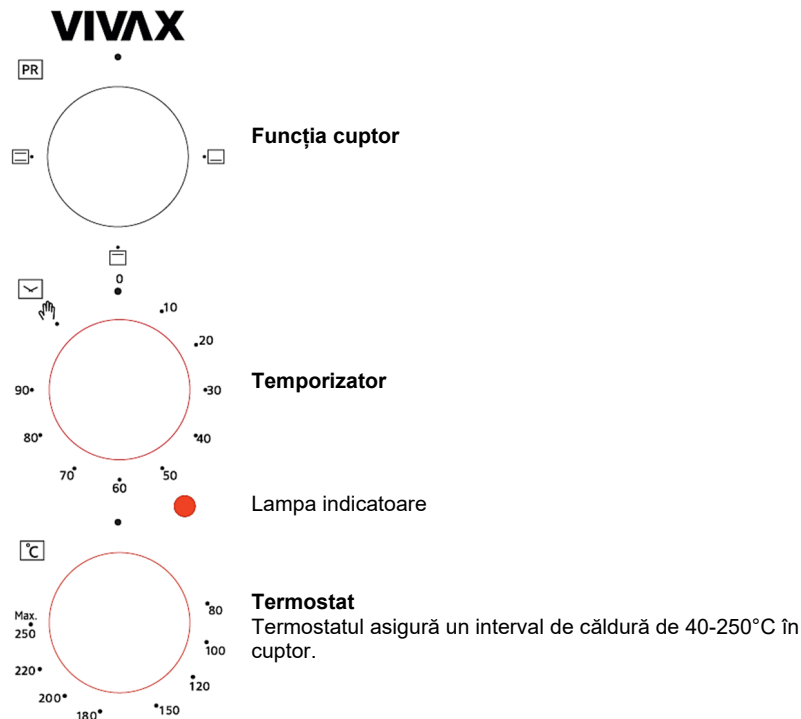

## AVERTIZARE!

**Puteți opera cuptorul și numai plita mică.**

**Două farfurii și cuptorul nu pot funcționa împreună!**

**În cazul în care cuptorul funcționează și placa mare este pornită, cuptorul se va opri.**

- (Off): Toate plitele nu funcționează
- Plita din stânga (putere 1500 W) funcționează
- Plita din dreapta (putere 1000W) funcționează

## FUNȚIONAREA CUPTORULUI

1. Conectați ștecherul la priza cu împământare.
2. Setați temperatura de gătit a cuptorului cu ajutorul butonului de setare a termostatului. Puteți seta butonul termostatului la orice temperatură din intervalul 50C - 240C. Încălziți dispozitivul timp de 10 minute înainte de pornire. Nu folosiți cuptorul înainte de a pune în funcțiune termostatul.
3. Alegeți funcția Cuptor prin rotirea comutatorului Main Control (element de încălzire inferior, superior sau inferior și numai superior).

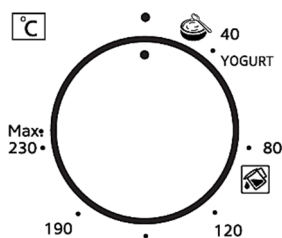



Dacă folosiți o tavă dublă, așezați mâncarea în tăvile cuptorului și împingeți tava în cavitatea cuptorului. Atunci când considerați că partea de sus a felului din tava de sus, s-a gătit, schimbați locurile tăvii de sus cu cea de jos. Când partea de sus a tăvii, pe care o puneți de jos sus, este gătită, mâncarea dumneavoastră este gata.

- Elementul inferior de încălzire funcționează
- Elementul de încălzire superior funcționează
- Elementul de încălzire inferior și superior funcționează



Luați mâncarea gătită să se odihnească în cuptor timp de 5 minute și apoi serviți-o.

### Funcție Yoghurt



Selecțai  Modul funcție iaurt de pe butonul termostat în timp ce cuptorul este gol, setați Funcția cuptor la Element de încălzire inferior , preîncălziți cuptorul timp de 10 minute. Fierbeți laptele crud la 90°C câteva minute, apoi răciți-l la 43-45°C (temperatura de întărire). Adăugați drojdia cu un raport de 1-3% adăugați amestecați încet. Pune laptele adaugat cu drojdie pe 1-a raft al cuptorului preincalzit fara sa-i inchizi capacul si inchide usa.

Dupa 5 ore scoatem iaurtul curat din cuptor si il tinem la temperatura camerei 15 - 20min. Păstrați iaurtul (nu agitați vasul) timp de 1 zi la 4°C la frigider. După 1 zi, iaurtul este gata de consumat.

## Curățare cu abur

Această funcție permite curățarea murdăriei care este înmuiată de aburul apărut în interiorul cuptorului fără a utiliza substanțe chimice.

Îndepărtați toate accesoriile, puneți 2 pahare de apă în interiorul șurubului și încercați și puneți tava pe raftul de jos.

Setați termostatul la funcția de curățare cu abur  și reglați funcția cuptor la elementul de încălzire inferior .

După 30 de minute de funcționare a cuptorului, deschideți ușa și ștergeți cavitatea interioară cu o cârpă umedă.

## CURĂȚARE ȘI ÎNTREȚINERE



**Scoateți întotdeauna ștecherul din priza de curent înainte de curățare și așteptați până când aparatul s-a răcit.**

Înainte de prima utilizare, este recomandat să-l curățați bine.

1. Curățați interiorul cu detergent diluat, apă caldă și o cârpă moale.
2. Partea exterioară a mini cuptorului trebuie curățată periodic cu o soluție diluată cu detergent și apă caldă.
3. Uscați interiorul și exteriorul cu o cârpă moale și curată.

### Curățați mini cuptorul în mod regulat și după fiecare utilizare.

1. Deconectați aparatul de la rețeaua de alimentare.
2. Aveți grijă ca cuptorul să nu fie fierbinte.
3. Nu utilizați substanțe inflamabile și abrazive, cum ar fi acidul, diluantul și benzina, pentru curățare. Nu folosiți detergent pudră.  
**Rețineți: Nu utilizați detergenți abrazivi.**
4. Ștergeți suprafețele interioare și exterioare și accesoriile cu săpun sau detergent lichid și cu o cârpă moale și puțin umedă. În timp ce curățați cuptorul, nu-l spălați la robinet. Întotdeauna evitați contactul cu apa.
5. Uscați interiorul și exteriorul cu o cârpă moale și curată.

## TEMPERATURĂ ȘI PERIOADE RECOMANDATE DE GĂTIT

Alimente	Perioade de gătit (Minute)	Temperatura
Pui	75-100	220 – MAX
Tartă cu cremă	35-40	170 – 180
Tartă cu mere	40-50	180 – 200
Tartă cu fructe	20-30	170 – 180
Prăjitură	40-50	170 – 190
Pizza și patiserie	40-50	150 – 175
Biscuiți	25-30	170 – 180
Carne de oaie	35-35	175 – 200
Pește	30-40	220 – MAX

## DEPANARE

### Dispozitivul nu funcționează

- Verificați conexiunea la rețea.
- Cuptorul nu funcționează: verificați poziția termostatului cuptorului și a butonului de comandă al cuptorului
- Pita nu funcționează: verificați poziția butoanelor.

## TRANSPORT

### ATENȚIE

Fiiți atenți să nu dați jos dispozitivul. Dacă dispozitivul a căzut în timpul funcționării, deconectați-l mai întâi. Unele părți pot fi stricate și dispozitivul poate fi deteriorat din cauza căderii, în acest caz, verificați dispozitivul la un service autorizat înainte de operare.

### AVERTIZARE

Manipulare și transport. Este necesar să efectuați transportul dispozitivului în cutia originală. Se pot rupe bucățile mici din plastic în timpul ambalării incorecte. Componentele sale electrice pot fi deteriorate. Acest dispozitiv trebuie să fie împământat. Scoateți-l din priză în timp ce este reparat.

## SPECIFICAȚII

<b>Model</b>	<b>MO-4201</b>
Clasa de protecție	I
Sursa de alimentare	220-240V/50/60Hz
Putere Maximă	2500W
Clasa	IP20
Putere plite fierbinți	1500W (180mm) + 1000W (145mm)
Puterea cuptorului	1300W

## Eliminarea echipamentelor electrice și electronice



Pentru a proteja mediul și pentru a recicla cât mai complet posibil materiile prime utilizate, consumatorul este rugat să returneze echipamentele inutilizabile în sistemul public de colectare a materialelor electrice și electronice.

Simbolul tăiat indică faptul că acest produs trebuie returnat la punctul de colectare a deșeurilor electronice pentru a recicla cât mai

bine posibil materia primă.

Prin asigurarea acestui lucru pentru acest produs, veți preveni posibilele efecte negative asupra mediului și sănătății umane, care altfel ar putea fi cauzate datorită eliminării necorespunzătoare a produsului respectiv. Prin reciclarea materialelor din acest produs, veți ajuta la păstrarea unui mediu sănătos și la economisirea resurselor naturale.

Pentru informații detaliate despre colecția de produse EE, contactați M SAN Grupa dd sau distribuitorul de la care ați achiziționat produsul.

## Declarația de conformitate a UE

Acest dispozitiv este fabricat în conformitate cu standardele europene aplicabile și în conformitate cu toate directivele și reglementările aplicabile.

Declarația UE de conformitate poate fi descărcată de la următorul link: [www.msan.hr/dokumentacijaartikala](http://www.msan.hr/dokumentacijaartikala)





**MODEL**

**SERIE PRODUS**

**DATA VÂNZĂRII**

**NUMĂR FACTURĂ**

**SEMNAȚURĂ ȘI STAMPILĂ**

**Stimate client,**

Îți mulțumim pentru achiziția produsului tău Vivax și sperăm că ești mulțumit de alegerea făcută. Dacă produsul tău are nevoie de reparații pe perioada garanției, te rugăm să contactezi vânzătorul sau să ne contactezi folosind datele de contact de mai jos.

**TE RUGĂM SĂ CITEȘTI CU ATENȚIE INSTRUCȚIUNILE DE UTILIZARE!**

M SAN Grupa d.o.o.. garantează că acest produs nu are defecte de fabricație și nici defecte ale materialelor.

**CONDIȚII DE GARANȚIE:**

1. Consumatorul are dreptul la măsuri corective din partea vânzătorului, fără costuri, în caz de neconformitate a bunurilor, iar aceste măsuri corective nu sunt afectate de prezenta garanție comercială.
2. Garanția este valabilă conform condițiilor prezentate în tabelul de mai jos, de la data vânzării pe factură. În cazul în care produsul dumneavoastră nu funcționează corect în perioada de garanție o unitate de service agreată și autorizată de către M SAN Grupa d.o.o. Service Centre va readuce produsul la conformitate gratuit.

<b>60 LUNI (5 ani)</b>	<b>FRIGIDERE, CONGELATOARE VERTICALE ȘI HORIZONTALE</b>
<b>24 LUNI (2 ani)</b>	<b>TELEVIZOARE, AUDIO, CEASURI SMART ARAGAZE INDEPENDENTE, MASINI DE SPALAT SI USCATOR DE RUFELA, MASINI DE SPALAT VASE, HOTE DE BUCATARIE CUPTOARE SI PLAITE INCORPORABILE, HOTE DE BUCATARIE INCALZITOARE DE APA ELECTROCASNICE MICI</b>

3. Repararea sau înlocuirea produsului va fi făcută în cadrul unei perioade de timp rezonabile, stabilite de comun acord între vânzător și consumator. Perioada de timp stabilită nu poate depăși 15 zile calendaristice de la data la care consumatorul a adus la cunoștință vânzătorului, lipsa de conformitate a produsului.
4. În cazul lipsei conformității, consumatorul are dreptul de a solicita vânzătorului, ca măsură reparatorie, repararea produsului sau înlocuirea acestuia, în fiecare caz fără plată, exceptând situația în care solicitarea este imposibilă sau disproporționată, luând în considerare toate circumstanțele, inclusiv următoarele: a) valoarea bunurilor în cazul în care nu ar fi existat neconformitatea; b) gravitatea neconformității sau c) dacă măsura corectivă alternativă ar putea fi executată fără vreun inconvenient semnificativ pentru consumator.
5. În cadrul termenului de garanție, vânzătorul, prin unitățile service Electrolux indicate în anexă: repară, înlocuiește sau restituie contravaloarea produsului, după caz, în conformitate cu prevederile legale, fără nici un cost din partea consumatorului. Consumatorul are dreptul și la despăgubiri pentru pierderile suferite ca urmare a deficiențelor constatate în cadrul termenului de garanție.
6. Reparația în garanție a produsului va fi onorată doar în cazul în care prezentați factura de achiziție a produsului și acest certificat de garanție. M SAN Grupa d.o.o. Service Centre își rezervă dreptul de a refuza reparația în garanție a produsului dacă nu sunt îndeplinite cerințele conform legilor în vigoare.
7. Acest certificat de garanție nu este valabil pentru alte defecte decăt cele ale materialelor sau de producție și în mod explicit nu acopera:
  - Revizii periodice, ajustări, mentenanță și înlocuiri de piese sau componente datorate uzurii normale a produsului;
  - Deteriorări ale produsului cauzate de accidente, neglijență în utilizare, modificări de orice natură, utilizare de piese sau componente neautorizate, utilizare necorespunzătoare, instalare necorespunzătoare, ambalare necorespunzătoare;
  - Deteriorări cauzate de fulgere, apă, foc, acte de război, acte de vandalism, diferențe de tensiune electrică, ventilație incorectă, sau altă cauză care nu este și nu poate fi controlată de către M SAN Grupa d.o.o.;
  - Produse care au seria modificată, ștersă, lipsă sau ilizibilă.
  - Nerespectarea instrucțiunilor de folosire prezentate în manualul de utilizare al produsului.
8. M SAN Grupa d.o.o. nu este responsabilă pentru orice daună suferită de orice produs utilizat în conexiune cu acest produs, precum și fișierele de orice fel stocate sau utilizate de acestea.
9. Acest certificat de garanție este oferit persoanei care a achiziționat legal acest produs pentru toate perioada de 24 luni.

10. Această garanție constituie singurul remediu al cumpărătorului. M SAN Grupa d.o.o. nu va fi răspunzător pentru niciun cost de reparație sau înlocuire sau orice daune sau pierderi legate direct sau indirect de utilizarea defectuoasă a produsului.
11. Acest certificat de garanție este valabil doar pentru produsele achiziționate din țările menționate în acest document.
12. Acest certificat de garanție nu se aplică pentru accesorii, lămpi, filtre, piese de schimb sau orice altă componentă considerată consumabil.
13. Declarația de conformitate EU poate fi descărcată cu ușurință accesând site-ul: [www.msan.hr/dokumentacijaartikala](http://www.msan.hr/dokumentacijaartikala)

Importator în EU:

**M SAN GRUPA d.o.o., Dugoselska ulica 5,10372 Rugvica, Croatia**  
**Tel: +385 1 3654-961, E-mail: [info@mrsevis.hr](mailto:info@mrsevis.hr), Web: [www.vivax.com](http://www.vivax.com)**

<b>DATA INTRARE IN SERVICE</b>		
<b>DATA REPARAȚIE</b>		
<b>DATA INTRARE IN SERVICE</b>		
<b>DATA REPARAȚIE</b>		
<b>DATA INTRARE IN SERVICE</b>		
<b>DATA REPARAȚIE</b>		

**Unitate de service Autorizata**

**Depanero S.R.L.**

**Șoseaua Virtuții nr. 148, sector 6, București**

**E-mail: [service@depanero.ro](mailto:service@depanero.ro)**

**Telefon : +40 742 726 843**

Pentru o rezolvare rapida si eficienta legata de garantia produsului te rugam sa urmezi instructiunile de mai jos:

1. Acceseaza link-ul: <https://www.depanero.ro>  
Completeaza toate datele solicitate:
2. Numele tau si nr. facturii
3. Data facturii si denumirea produsului pe care doresti sa il trimiti in service
4. Data si adresa de la care sa fie preluat produsul de catre firma de curierat
5. Completeaza cu informatii despre defectul reclamat
6. Selecteaza „Trimite”.
  - Curierul va prelua produsul defect;
  - Noi vom repara produsul conform conditiilor de garantie;
  - Produsul va fi inapoiat catre tine prin curier.

Acceseaza <https://www.depanero.ro>, sectiunea Afla in ce stadiu este produsul tau ca sa urmaresti statusul, inclusiv e-mailurile pe care le primesti cu privire la situatia produsului tau

**TV/AUDIO**

*Durata medie de utilizare 7 ani. Disponibilitate minima garantata pentru piesele de schimb si actualizarile pentru software si firmware 8 ani de la iesirea produsului din productie*

**ELECTROCASNICE MARI**

*Durata medie de utilizare 5 ani. Disponibilitate minima garantata pentru piesele de schimb 7 ani de la iesirea produsului din productie*

**ELECTROCASNICE MICI**

*Durata medie de utilizare 4 ani.*

**VIVAX**

---



**VIVAX**