

# VIVAX

*Made for you*

**WMH-2000L**

**PL**

**Instrukcja obsługi**

**Deklaracja gwarancyjna**

PL: Ten produkt nadaje się tylko do dobrze izolowanych pomieszczeń lub okazjonalnego użytkowania



**RoHS**



## Nagrzewnica Ceramiczna PTC

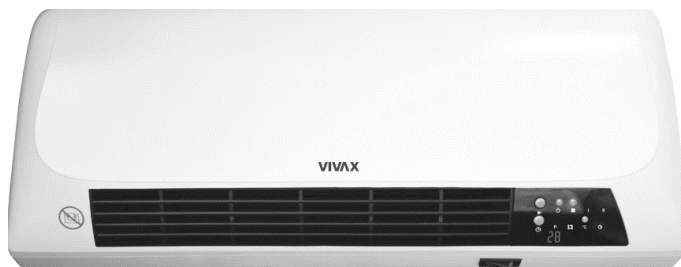

**2000W, 220-240V, 50Hz**

**NAGRZEWNICA MUSI BYĆ ZAINSTALOWANA CO  
NAJMNIJ 1,8 m NAD PODŁOGĄ.**

### **WPROWADZENIE**

Dziękujemy za zakup naszego produktu. Każda jednostka została wyprodukowana w celu zapewnienia bezpieczeństwa i niezawodności.

Przed pierwszym użyciem przeczytaj uważnie instrukcję i zachowaj ją do wglądu.

### **Cechy**

- Ceramiczne elementy grzejne PTC, ogrzewanie o wysokiej wydajności, szybkie nagrzewanie, bezgłośny, bezzapachowy, niezanieczyszczający, brak płomieni i nie szkodzi powietrzu
- Naścienny
- Zimny, ciepły lub gorący nadmuch
- Podświetlany wyświetlacz
- 7,5 godzinny timer
- Pilot
- Ochrona przed przegrzaniem

WITAMY!

To urządzenie odpowiada najwyższym standardom, nowoczesnej technologii i wysokiej jakości użytkowania.

**Przed przystąpieniem do użytkowania przeczytaj uważnie niniejsze instrukcje i zachowaj je do wglądu.**

Jeśli będziesz stosował poniższe instrukcje, Twój grill będzie Ci służył przez wiele lat.

**ZACHOWAJ TĘ INSTRUKCJĘ W PRZYPADKU SPRZEDAŻY URZĄDZENIA LUB PRZEKAZANIA GO INNEJ OSOBIE, UPEWNIJ SIĘ, ŻE DO URZĄDZENIA ZOSTAŁA DOŁĄCZONA NINIEJSZA INSTRUKCJA!**

### **WAŻNE INSTRUKCJE BEZPIECZEŃSTWA**



Symbol błyskawicy zakończonej grotem wewnątrz trójkąta równobocznego ostrzega użytkownika o obecności niebezpiecznego napięcia nie izolowanego wewnątrz urządzenia, które może być wystarczająco silne, aby powodować zagrożenie porażenia prądem.



Symbol wykrzyknika wewnątrz trójkąta równobocznego ostrzega użytkownika o obecności ważnych instrukcji dotyczących użytkowania i konserwacji w dokumencie dołączonym do opakowania.



**UWAGA**



### **RYZYKO PORAŻENIA PRĄDEM NIE OTWIERAĆ**

Nie otwierać tylnej pokrywy. W żadnym wypadku użytkownik nie może pracować wewnątrz urządzenia. Tylko wykwalifikowany pracownik techniczny upoważniony przez producenta może wykonywać prace wewnątrz urządzenia. Brak zastosowania się do instrukcji bezpieczeństwa zwalnia producenta od jakiegokolwiek odpowiedzialności za powstałe szkody.

## WAŻNE ŚRODKI OSTROŻNOŚCI

1. **OSTRZEŻENIE:** Nie zakrywać.
2. **OSTRZEŻENIE:** Aby uniknąć przegrzania, nie zakrywaj grzejnika.
3. **OSTRZEŻENIE:** Nie dotykaj działającej maszyny i nie zakrywaj wylotu i wlotu wiatru.
4. Nie używaj tego grzejnika w bezpośrednim otoczeniu wanny, prysznica lub basenu. Grzejnik należy zainstalować tak, aby osoby w wannie lub pod prysznicem nie mogły dotykać przełączników ani innych elementów sterujących.
5. **Oświadczenie:** Grzejnik nie znajduje się bezpośrednio pod gniazdem zasilającym.
6. To urządzenie może być używane przez dzieci w wieku od 8 lat oraz osoby o ograniczonej zdolności fizycznej, czuciowej lub psychicznej, a także osoby nie mające doświadczenia i wiedzy (pod warunkiem, że są pod kontrolą, albo że zostały poinstruowane o bezpiecznym sposobie użytkowania oraz są świadome potencjalnego ryzyka).
7. To urządzenie nie jest przeznaczone do użytku przez osoby (w tym dzieci) o ograniczonych możliwościach fizycznych, sensorycznych lub umysłowych, lub brak doświadczenia i wiedzy, chyba że otrzymały nadzór lub instrukcje dotyczące korzystania z urządzenia przez osobę odpowiedzialną za ich bezpieczeństwo..
8. Dzieci nie mogą bawić się urządzeniem.
9. Czyszczenie i konserwacja nie powinny być wykonywane przez dzieci bez nadzoru.
10. Dzieci w wieku poniżej 3 lat należy trzymać z dala, chyba że są pod stałym nadzorem.
11. Dzieci w wieku od 3 lat i poniżej 8 lat mogą jedynie włączać / wyłączać urządzenie tylko pod warunkiem, że zostało ono umieszczone lub zainstalowane w przewidzianej normalnej pozycji roboczej oraz są pod



- nadzorem lub zostały poinstruowane jak bezpiecznie użytkować urządzenie i rozumieją związane z tym zagrożenia. Dzieci w wieku od 3 do 8 lat nie mogą podłączać, regulować i czyścić urządzenia ani wykonywać czynności konserwacyjnych.
12. **UWAGA:** Niektóre części tego produktu mogą się bardzo rozgrzać i spowodować oparzenia. Szczególną uwagę należy zwrócić na obecność dzieci i osób wymagających szczególnego traktowania.
  13. Jeśli przewód zasilający jest uszkodzony, musi zostać wymieniony przez producenta, jego agenta serwisowego lub podobnie wykwalifikowaną osobę, aby uniknąć zagrożenia.
  14. Nigdy nie odłączaj kabla zasilającego od wtyczki, ciągnąc za kabel. Nie dotykaj kabla zasilającego mokrymi rękami. Nigdy nie przesuwaj urządzenia ciągnąc za przewód i upewnij się, że przewód nie może się zaplątać.
  15. Zawsze umieszczaj urządzenie na stabilnej i płaskiej powierzchni, aby uniknąć przewrócenia lub upadku.
  16. Niniejsze urządzenie może być używane wyłącznie do celów domowych i tylko do celów, dla których jest przeznaczone.
  17. To urządzenie jest przeznaczone wyłącznie do użytku wewnętrznego. Nie używaj przedmiotu na zewnątrz.
  18. Aby zabezpieczyć się przed porażeniem prądem, nie zanurzaj przewodu, wtyczki ani urządzenia w wodzie ani w innym płynie.
  19. Urządzenie nie jest przeznaczone do obsługi za pomocą programatora, zewnętrznego timera lub oddzielnego systemu zdalnego sterowania lub jakiegokolwiek innego urządzenia, które automatycznie włącza grzejnik, ponieważ istnieje ryzyko pożaru, jeśli grzejnik jest zakryty lub nieprawidłowo ustawiony.

20. Nie wolno używać urządzenia podłączonego do tego samego kabla zasilającego lub bezpiecznika, co inne urządzenie
21. Używaj tylko odpowiedniej wtyczki i gniazda zasilania dla tego urządzenia.
22. Przewodu zasilającego nie wolno pozostawiać na gorącym korpusie urządzenia ani w jego pobliżu. Nie pozwól, aby przewód zwisał nad krawędzią stołu lub blatu.
23. Nie należy używać odkurzacza parowego.
24. Nie pozostawiaj grzejnika włączonego bez nadzoru. Zawsze odłączaj grzejnik od głównego zasilania, gdy nie jest używany i podczas czyszczenia.
25. Należy upewnić się, że urządzenie ostygło. Przechowuj urządzenie w suchych i zamkniętych miejscach.
26. Podczas montażu, prac konserwacyjnych lub napraw urządzenie musi być odłączone od sieci
27. Nie przechowuj materiałów wybuchowych, takich jak puszki aerozolowe z łatwopalnym gazem pędnym w pobliżu tego urządzenia. Nie stawiaj na gorącym palniku gazowym lub elektrycznym lub w jego pobliżu.
28. Nie podłączaj produktu, dopóki nie zostanie zamontowany na ścianie.
29. Grzejnik powinien być zawieszony na ścianie i mieć skierowany wylot powietrza w dół lub być umieszczony na płaskiej powierzchni. Nie wolno umieszczać go zbyt pochopnie lub nieostrożnie.

**OSTRZEŻENIE:** Trzymaj grzejnik w odległości co najmniej 90 cm od wszelkich materiałów łatwopalnych, takich jak meble, zasłony, pościel i papiery. Utrzymuj grzejnik w czystości. Nie dopuść do przedostania się przedmiotów do wentylacji, ponieważ może to spowodować porażenie prądem, pożar lub uszkodzenie grzejnika

**Uziemienie:** Produkt wyposażony w ten znak ma podwójną izolację (ochrona klasy II) i nie wymaga dodatkowego uziemienia.

Aby dodatkowo sprawdzić, czy potrzebujesz gniazda uziemiającego, sprawdź tabliczkę znamionową z tyłu urządzenia. Jeśli nie znalazłeś tego znaku, potrzebujesz gniazda uziemiającego!

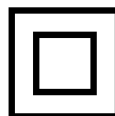

Przed podłączeniem nowego urządzenia do źródła zasilania 220-240V, 50 Hz upewnij się, że napięcie w domu i typ gniazda odpowiada napięciu wskazanemu na tabliczce znamionowej. W razie wątpliwości skonsultuj się z licencjonowanym elektrykiem.

### Przed pierwszym użyciem

1. Usuń opakowanie.
2. Upewnij się, że opakowanie i torby są niedostępne dla małych dzieci. Nie pozwalaj dzieciom bawić się opakowaniem, ponieważ istnieje ryzyko uduszenia i obrażeń.

### Połączenie elektryczne

- Upewnij się, że napięcie urządzenia (patrz tabliczka znamionowa) i napięcie sieciowe są zgodne.
- Wtyczkę należy umieścić tylko w prawidłowo zainstalowanym gniazdku 220-240V ~ 50 Hz 16A, z uziemieniem.

Nie używaj wielu gniazd, ponieważ to urządzenie zużywa dużo prądu.

### INSTALACJA

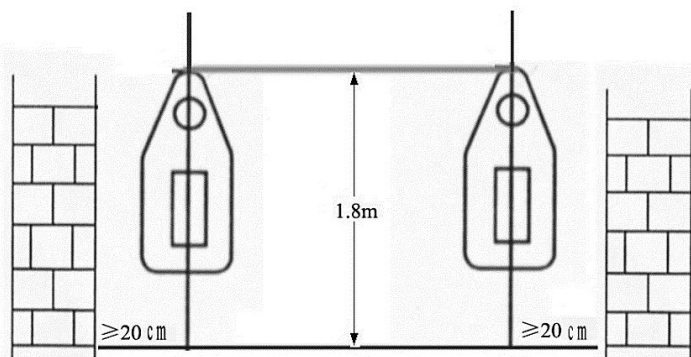

Wymij grzejnik i wszystkie akcesoria z kartonu.

Grzejniki konwektorowe panelowe powinny być montowane tylko na ścianie.

Wywierć dwa otwory w ścianie i zachowaj odległość 1,8 m od ziemi. Średnica otworu powinna mieścić tylko kołek.

Po włożeniu kołka przymocuj hak do rury za pomocą śruby. Upewnij się, że hak jest solidny i zawiesz grzejnik.

Klamrę pod haczykiem należy wsunąć w gniazdo dolnej części grzejnika.

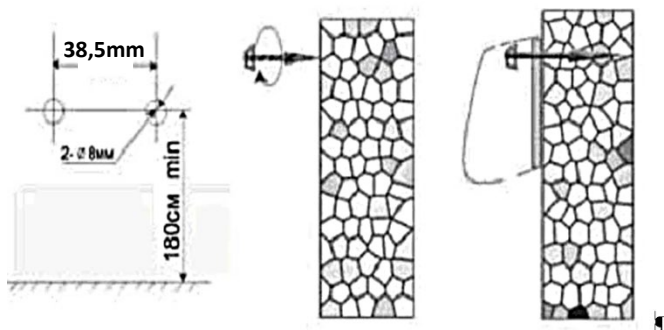

## PRZEDNI PANEL

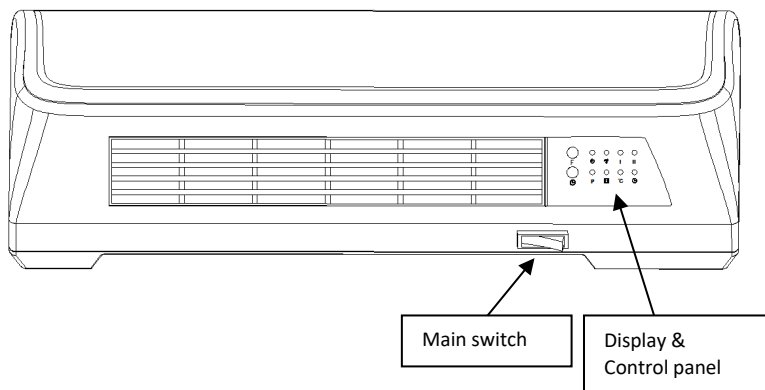

Przedstawienie:

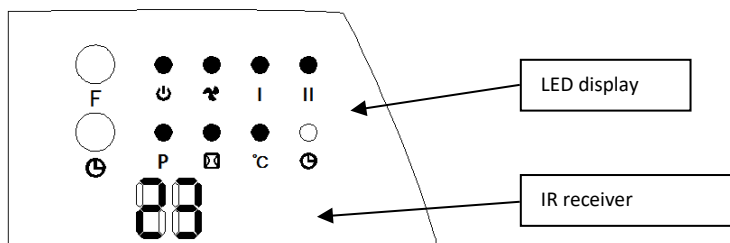



Pilot:

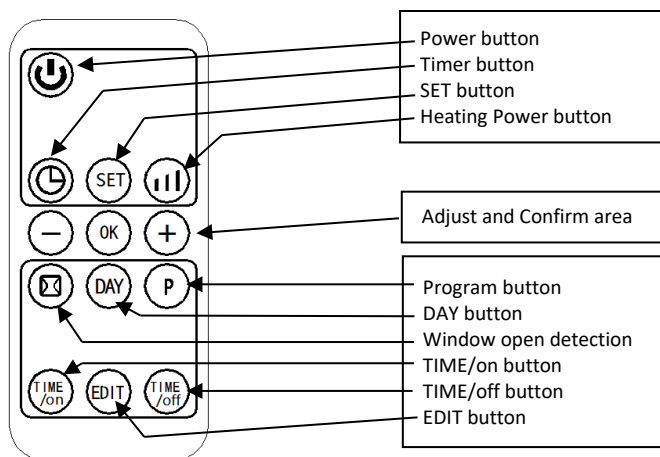

## OBSŁUGA

Zainstaluj grzejnik na ścianie, w odległości co najmniej 90 cm od przeciwległej ściany i wszelkich innych przedmiotów, takich jak meble, zasłony lub rośliny.

(Upewnij się, że zasilacz odpowiada podanemu na tabliczce znamionowej)

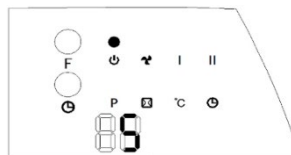

- Podłącz przewód zasilający do gniazdka ściennego.
  - Naciśnij wyłącznik główny 0/1 w pozycję 1. Wyświetlacz pokaże „S”
  - Po naciśnięciu przycisku urządzenie przechodzi w tryb wentylatora, zapalają się dwa wskaźniki, a na wyświetlaczu pojawia się „- -”. (Rysunek A)  
Naciśnij przycisk ponownie, urządzenie włącza się w trybie niskiego ogrzewania (1000 W), a wskaźniki „ I ” zaświeci się, a na wyświetlaczu pojawi się „- -”. (Rysunek B)  
Naciśnij przycisk ponownie, urządzenie włącza się w trybie wysokiego ogrzewania (2000 W), a wskaźniki ” I II ” zapalą się, a na wyświetlaczu pojawi się „- -”. (Rysunek C)
- Naciśnij przycisk w celu wyłączenia urządzenia, przejdzie ono w tryb czuwania (wentylator wyłączy się po 30 sekundach).

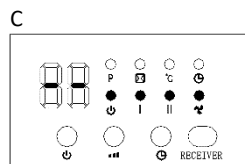
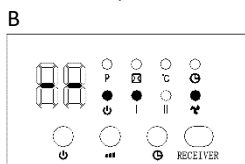
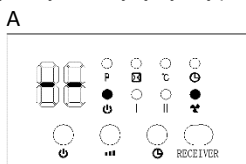

- Naciśnij "⏰" "Przycisk timera do ustawiania timera (0-12 godzin). Jednokrotne naciśnięcie przycisku powoduje zwiększenie licznika godzinowego. Po ustawieniu czasu wyświetlacz pokaże aktualne ustawienie czasu przez 5 sekund, a następnie wróci do poprzedniego wyświetlacza, tymczasem "⏰" będzie włączone. Poniższe zdjęcie jest przykładem ustawienia 8h.

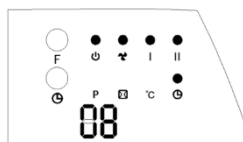

- **Timer "ON"**

W trybie gotowości naciśnij "⏰" "Przycisk timera, możesz ustawić czas włączenia spotkania na 0-12 godzin. Po zakończeniu ustawień wyświetlacz pokazuje czas włączenia spotkania, a także lampkę timera."⏰" będzie włączone. Wyświetlacz automatycznie zmniejsza się o 1 godzinę z każdą godziną. Po osiągnięciu terminu włączenia spotkania produkt włączy się automatycznie. Domyślna temperatura ustawienia wynosi 23°C podczas włączania spotkania. Poniższe zdjęcia to przykład ustawienia czasu włączenia timera na 8 godzin:

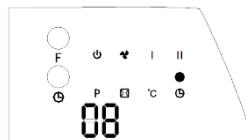

**Uwaga:** Jeśli nie ustawisz temperatury i programu tygodniowego, urządzenie wyłączy się automatycznie po 12 godzinach nieprzerwanej pracy i przejdzie w tryb gotowości.

## Obsługa funkcji (TYLKO za pomocą pilota)

**Uwaga:** Podczas pracy upewnij się, że nadajnik zdalny celuje w zdalny obszar odbiorczy grzejnika.

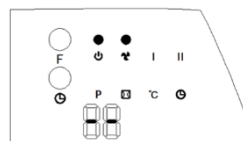

1. Naciśnij "⏻" "Przycisk **Power** aby włączyć urządzenie. Wentylator rozpocznie pracę, a wyświetlacz pokaże to, co na rysunku.
2. Naciśnij "⏻" "Przycisk **Heating** ponownie, a urządzenie włączy się w trybie niskiego ogrzewania (1000 W), a wskaźniki „⏻” “⚡ I” zaświecą się, a na wyświetlaczu pojawi się „- -”. (Rysunek A)  
Naciśnij "⏻" "Przycisk **Heating** ponownie, a urządzenie włączy się w trybie wysokiego ogrzewania (2000W), a wskaźniki "⏻" "⚡ I II" zaświecą się, a na wyświetlaczu pojawi się „- -”. (Rysunek B)  
Naciśnij "⏻" "Przycisk **Heating** trzeci raz, a funkcja ogrzewania wyłączy się, urządzenie będzie działać tylko w trybie wentylatora (rysunek C).

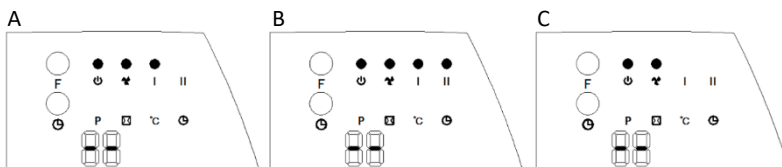

**Uwaga:** przycisk Timer „⌚” na pilocie pełni tę samą funkcję, co przycisk Timer na szafce urządzenia.

### Ustaw bieżący CZAS / DZIEŃ (można ustawić w trybie gotowości i pracy):

- Naciśnij „⌚” przycisk **SET** raz - wyświetli się „12” jako domyślny, naciśnij „+” / “-” aby ustawić godzinę (24-godziny); naciśnij „⌚” przycisk **SET** wyświetlacz pokaże minutę “30”, naciśnij “+” / “-” aby ustawić aktualną minutę, następnie kliknij “⌚” przycisk **SET** trzeci raz a na wyświetlaczu pokaże się dzień “d1”, naciśnij “+” / “-” aby ustawić bieżący dzień (od poniedziałku do niedzieli: d1-d7). Następnie wciśnij “OK” przycisk **OK** aby zaakceptować ustawienia

**Przykład:** Ustawienie na środę, 09:30 pod 25 ° C, II poziom ogrzewania.

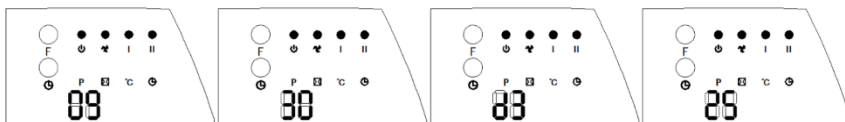

**Uwaga:** Powyższe ustawienia Czas / Dzień utrzymają się tak długo, jak główny wyłącznik znajduje się w pozycji włączonej lub w trybie czuwania (bez żadnej przerwy w zasilaniu).

Aby sprawdzić bieżący ustawiony czas / dzień, możesz nacisnąć przycisk “⌚” **SET**.

### Ustaw temperaturę

Podczas pracy urządzenia, naciśnij przycisk “+” / “-”, wyświetlacz pokazuje domyślnie “23”.

Naciśnij “+” / “-” aby ustawić temperaturę (zakres temperatur 10–49 ° C), naciśnij “OK” przycisk **OK** aby zatwierdzić ustawienia.

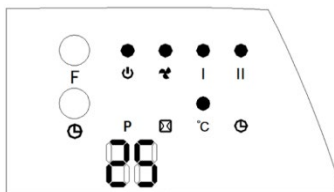

**Na przykład :** Aktualna temperatura w pomieszczeniu wynosi 15 ° C, a po ustawieniu temperatury na 25 ° C wyświetlacz pokazuje jak na zdjęciu.

Jeśli chcesz anulować ustawienie temperatury, naciśnij “⏏” Naciśnij **przycisk ogrzewania**, aby wybrać moc grzania I lub II, podczas gdy diody LED wskazują „-”, „° C” gaśnie.

Po ciągłym ogrzewaniu przez 12 godzin tryb wentylatora zadziała przez 30 sekund, a urządzenie przejdzie w tryb gotowości.

### Uwaga:

Podczas ustawiania temperatury urządzenie zastosuje sposób pracy SMART:

**Ustawienie temperatury** - Temperatura w pomieszczeniu > 2 ° C: Urządzenie będzie działać z dużą mocą 2000 W;

**Ustawienie temperatury** - temperatura pokojowa = <2 ° C: Urządzenie będzie działać przy niskiej mocy 1000 W;



**Ustawianie temperatury** - temperatura pokojowa = 0 ° C, wentylator będzie pracował

przez 30 sekund, aby ochłodzić elementy urządzenia, a następnie wentylator zatrzyma się i urządzenie przejdzie w tryb gotowości.

Po przejściu w tryb gotowości, Ustawianie temperatury - Temperatura pokojowa = 2 ° C, grzejnik włączy się i wznowi ogrzewanie.

### Ustaw program tygodniowy (TYLKO za pomocą pilota)

Po zakończeniu ustawiania bieżącego TIME/DAY wykonaj poniższe czynności, aby ustawić program tygodniowy.











- 1) Naciśnij "  " **Przycisk zasilania** i grzejnik wejdą w tryb pracy. Zgodnie z powyższymi uwagami i bieżącymi ustawieniami godziny / dnia wykonaj następujące czynności, aby ustawić program tygodniowy:
- 2) Naciśnij "  " **Przycisk PROGRAM**, aby przejść do ustawień programu tygodniowego, na wyświetlaczu pojawia się „P”. (Rysunek A)
- 3) Naciśnij "  " **Przycisk DZIEŃ**, wyświetlacz pokazuje d1 ~ d7, w razie potrzeby ustawiony na dni robocze (od poniedziałku do niedzieli: d1 ~ d7). Tak jak ustawione w poniedziałek, wyświetlanie jako (rysunek B)

#### Uwaga:

*W celu rozróżnienia między ustawieniem bieżącego dnia a okresem pracy danego dnia:*

*Aktualny dzień - poniedziałek-niedziela: d1 ~ d7*

*Okres pracy - każdego dnia: P1 ~ P6*

- 4) Naciśnij "  " **Przycisk EDIT**, wyświetlacz pokazuje P1 ~ P6 (dla każdego dnia można ustawić maksymalnie 6 okresów). Takie jak ustawienie (rysunek C).
- 5) Naciśnij "  " **Przycisk TIME / on**, wyświetlacz pokazuje domyślnie „00”. Naciskaj przycisk „ **TIME / on** ”, aby ustawić czas włączenia. Na przykład ustaw czas włączenia na 7:00 (jak na rys. D) (Uwaga: czas ustawienia 00-24 do wyboru)
- 6) Naciśnij "  " **Przycisk TIME / on**, wyświetlacz domyślnie pokazuje czas włączenia poprzednich ustawień. Naciśnij "  " **Przycisk CZAS / WYŁ.**, Aby ustawić czas wyłączenia. Takich jak ustawienie czasu wyłączenia o godzinie 13:00 (wyświetlacz jak na rysunku E), (Uwaga: czas wyłączenia późniejszy niż czas włączenia, gdy czas włączenia jest taki sam jak czas wyłączenia, urządzenie w trybie czuwania )
- 7) Powtórz kroki 3–6, możesz ustawić cały program tygodniowy (i Każdego dnia otwiera się praca każdego segmentu, czas wyłączenia), naciśnij "  " przycisk **OK**, aby potwierdzić ustawienie.
- 8) Po powyższym ustawieniu naciśnij „  „Przycisk DZIEŃ, wybierz dzień włączenia urządzenia w tygodniu, a następnie naciśnij „  „Przycisk EDIT, aby wybrać godzinę włączenia dnia, a następnie naciśnij "  / "  "aby ustawić żądaną temperaturę (zakres temperatur 10–49 ° C), naciśnij "  " **Przycisk OK**, aby potwierdzić ustawienie. Jeśli ustawiona temperatura nie zostanie ustawiona, domyślna temperatura wynosi 23 ° C, a temperatura pokojowa wyższa 23 ° C, urządzenie nie włącza się.

Aby anulować funkcję tygodniową, naciśnij "  ". Ponownie przycisk **PROGRAM**, lampka „P” zgaśnie. Program tygodniowy jest wyłączony. Urządzenie powróci do poprzedniego trybu pracy.

**Uwaga:**

- Po zakończeniu powyższych ustawień i uruchomieniu programu P, naciśnij” (DAY) / (ED1) / (TIME ON) / (TIME OFF) “ aby sprawdzić ustawienie czasu każdego dnia i przedziałów czasowych;
- Naciśnij” + / - “, aby ustawić temperaturę pracy w różnych przedziałach czasowych
- Okresy włączenia 0 ~ 24 godzin, nie można ustawić minut;
- „TIME / OFF” nie może być mniejszy niż „TIME / ON”;
- Gdy „TIME / ON” jest taki sam jak „TIME / OFF”, urządzenie przejdzie w tryb gotowości

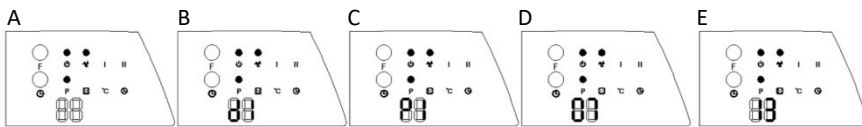
**Uwaga:**

Po odcięciu zasilania (wyłącznik główny był w pozycji wyłączonej lub odłączony), urządzenie jest resetowane. Ponownie musisz ustawić czas / dzień. Naciśnij ” (SET) ” przycisk SET aby ustawić dzień i godzinę (patrz rozdział **Ustaw bieżący CZAS / DZIEŃ**).

**Ustaw wykrywanie otwartego okna (TYLKO za pomocą pilota)**

Naciśnij” (ON) “ przycisk zasilania, produkt wchodzi w tryb pracy. Rozpocznie się ogrzewanie.

Naciśnij ” (W) ” przycisk **Window** na pilocie, zapali się kontrolka “ (W) / °C”; Temperatura wyświetla “23” domyślnie. Naciśnij ” + / - “ by ustawić temperaturę docelową. W trybie wykrywania otwarcie okna, kiedy temperatura spada o 5-10 stopni w ciągu 10 minut, urządzenie w ciągu 30 minut przechodzi w stan spoczynku. Aby na siłę włączyć urządzenie, naciśnij przycisk “ (ON) “ **Power**..

**Wyłącz wykrywanie otwartego okna:** naciśnij ” (W) “Przycisk **Window** ponownie, podświetlenie okna zgaśnie, urządzenie powróci do poprzedniego trybu pracy.

**Przykład:** Aktualna temperatura w pomieszczeniu jest niższa niż 23 ° C, ustawienie wynosi 23 ° C, włączono wykrywanie otwartego okna. (Rysunek F)

Jeśli wykrywanie otwartego okna i tygodniowy program czasowy jednocześnie, jeśli urządzenie wyłączy się w czasie tygodniowym, urządzenie nie zostanie włączone. Jeśli włącza się już w cotygodniowym zegarze, urządzenie pracuje jako temperatura ustawiona przy wykrywaniu otwartego okna (rysunek G).

**Uwaga:** Aby otworzyć funkcję tygodniowego timera, musisz ustawić okres włączenia dla dnia i dnia tygodnia, w przeciwnym razie domyślnym stanem tygodniowym jest 00, co oznacza, że urządzenie się nie włącza.)

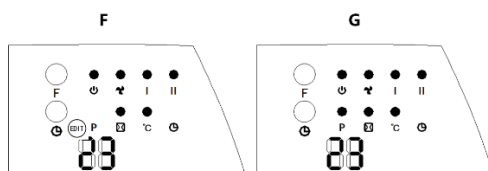
**Ostrzeżenie:**

**Nie dotykaj grzejnika podczas pracy urządzenia i nie zakrywaj wylotu i wlotu powietrza.**

## CZYSZCZENIE I KONSERWACJA



Przed czyszczeniem zawsze wyciągaj wtyczkę z gniazdka i poczekaj, aż urządzenie ostygnie.

1. Oczyść zewnętrzną część grzejnika, wycierając wilgotną ściereczką i poleruj suchą ściereczką. Konieczne jest regularne usuwanie pyłu z powierzchni.
2. Nie używaj wosków ani past, ponieważ mogą one reagować z grzejnikiem i powodować przebarwienia.

## SPECYFIKACJA

<b>Model</b>	<b>WMH-2000L</b>
Maksymalna moc	2000W
Klasa ochrony	II
Zasilanie	220-240V / ~

## UTYLIZACJA SPRZĘTU ELEKTRYCZNEGO I ELEKTRONICZNEGO



By ochronić środowisko i poddać recyklingowi używane surowce jak najdokładniej, konsument jest proszony o zwrot sprzętu niezdatnego do użytku do punktu odbioru odpadów dla przemysłu elektrotechnicznego i elektronicznego.

Symbol przekreślenia wskazuje, że produkt musi być zwrócony do punktu zbiórki odpadów elektronicznych, by poddać go recyklingowi w najlepszy

możliwy sposób.

Poprzez zabezpieczenie tego produktu możesz zapobiec możliwym negatywnym skutkom dla środowiska i zdrowia ludzkiego, których przyczyną mogłoby być nieprawidłowe usuwanie tego produktu. Przez recykling materiałów z tego produktu, przyczyniasz się do zachowania zdrowego środowiska i zasobów naturalnych.

### Utylizacja zużytych baterii



Sprawdź lokalne przepisy dotyczące utylizacji zużytych baterii lub skontaktuj się z lokalną obsługą klienta, aby uzyskać instrukcje dotyczące utylizacji starych i zużytych baterii.

Baterie z tego produktu nie mogą być wyrzucane wraz z odpadami komunalnymi. Aby pozbyć się zużytych baterii, umieść je w specjalnie przeznaczonych do tego miejscach, znajdujących się we wszystkich punktach sprzedaży, w których można zakupić baterie.

## EU DEKLARACJA ZGODNOŚCI

To urządzenie jest produkowane zgodnie z obowiązującymi normami europejskimi i oraz zgodnie z obowiązującymi dyrektywami i rozporządzeniami.

Deklarację zgodności UE można pobrać z poniższego linku:

[www.msan.hr/dokumentacijaartikala](http://www.msan.hr/dokumentacijaartikala).



## Drodzy Klienci!

Dziękujemy za zakup urządzenia Vivax. Mamy nadzieję, że będą Państwo zadowoleni.

Jeśli w okresie gwarancyjnym wymagane będą naprawy, należy skontaktować się z autoryzowanym sprzedawcą, który sprzedał Państwu produkt lub na podany poniżej numer telefonu.

Przed rozpoczęciem użytkowania produktu należy uważnie przeczytać instrukcję obsługi.

# KARTA GWARANCYJNA

# VIVAX

# PL

MODEL

NUMER SERYJNY

DATA SPRZEDAŻY

LICZBA KONTA SPRZEDAJĄCEGO

PODPIS SPRZEDAJĄCY I POKÓJ

Firma M SAN Grupa d.d., Buzinski prilaz 10, 10010 Zagreb, Chorwacja, zwana dalej Gwarantem udziela 24 miesięcznej gwarancji na zakupiony produkt na poniższych warunkach.

- Gwarancja obejmuje wyłącznie urządzenia zakupione na terenie Polski.
- Okres trwania gwarancji rozpoczyna się od daty wydania produktu Nabywcy przez sprzedawcę.
- Gwarancja obejmuje wyłącznie uszkodzenia i wady powstałe z przyczyn tkwiących w sprzedanym sprzęcie, a naprawy wykonywane są wyłącznie przez Serwis:  
**QUADRA-NET Sp. z o.o, ul. Jana Czochralskiego 8, 61-248 Poznań, Tel. (+48)61 6600069, (+48) 61 853 44 44**
- Karta gwarancyjna ważna jest jedynie z dowodem zakupu.
- Prawidłowo wypełniona karta gwarancyjna zawiera:
  - pieczętkę i podpis sprzedawcy
  - datę sprzedaży
  - model i numer seryjny urządzenia
  - podpis kupującego
- Ujawnione w okresie gwarancji wady sprzętu będą bezpłatnie usuwane przez Serwis w terminie nieprzekraczającym 21 dni roboczych od daty przyjęcia sprzętu do Serwisu.
- W uzasadnionych przypadkach termin naprawy gwarancyjnej może ulec wydłużeniu.
- Użytkowanie sprzętu z wadą przez okres 30 dni powoduje jej zaakceptowanie i utratę praw gwarancyjnych na usterek będące następstwem rzeczony wady.
- W przypadku konieczności wymiany wewnętrznych podzespołów, Serwis zastrzega sobie prawo do wymiany uszkodzonego podzespołu na podzespół o parametrach technicznych nie gorszych w stosunku do podzespołu uszkodzonego. Wszystkie podzespoły lub urządzenia wymienione w ramach gwarancji przechodzą na własność Gwaranta.
- Gwarancja nie obejmuje wad i uszkodzeń:
  - powstałych przez zalanie cieczą
  - mechanicznych m.in. pęknięcie obudowy, ułamane złącza.
  - wywołanych przez używanie niesprawnego sprzętu
  - będących następstwem zmian oprogramowania przez osoby nieupoważnione
  - materiałów i elementów ulegających naturalnemu zużyciu np. wentylatory, baterie, powierzchnie dotykowe
  - wywołanych przez zaniedbanie sprzętu
  - wywołanych zdarzeniami losowymi niezależnymi od Gwaranta
  - wynikłych podczas niewłaściwego transportu urządzenia
  - kabli połączeniowych
- Serwis może odmówić naprawy sprzętu w przypadku, gdy:
  - Numer seryjny lub plomby gwarancyjne są uszkodzone, ścignięte lub nieczytelne
  - W sprzęcie stwierdzono zmiany, próby napraw wykonane przez osoby trzecie
  - W urządzeniu występuje uszkodzenie opisane w punkcie 10
- W przypadku zaginięcia, kradzieży, zniszczenia Karty Gwarancyjnej duplikaty nie będą wydawane.
- Użytkownik ponosi ryzyko związane z wykorzystaniem sprzętu. Z tytułu udzielonej gwarancji producent, Gwarant i Serwis nie odpowiadają za utratę spodziewanych korzyści i poniesionych kosztów wynikłych z użytkowania lub niemożności użytkowania tego sprzętu.
- Gwarancja na sprzedawany towar nie wyłącza, nie ogranicza ani nie zawiesza uprawnień Nabywcy wynikających z niezgodności towaru z umową.

15. W sprawach nieuregulowanych niniejszą Kartą Gwarancyjną mają zastosowanie odpowiednie przepisy Kodeksu Cywilnego.
16. Deklaracja zgodności i kopie oryginalnej deklaracji zgodności można łatwo pobrać na naszej stronie internetowej [www.msan.hr/dokumentacijaartikala](http://www.msan.hr/dokumentacijaartikala)

**Towar wprowadza na rynek UE:** M SAN GRUPA d.d., Buzinski prilaz 10,10010 Zagreb-Buzin, tel: +385 1 3654-961  
**CENTRALNI SERVIS:** MR servis d.o.o, Dugoselska cesta 5,10370 Rugvlca  
 Tel: +385 1 640 1111 Fax: +385 1 365 4982 E-mail: [info@mrsevis.hr](mailto:info@mrsevis.hr),  
[prodaja@mrsevis.hr](mailto:prodaja@mrsevis.hr), Web: [www.mrsevis.hr](http://www.mrsevis.hr)

<b>DATA WEJŚCIA DO NAPRAWY</b>		
<b>DATA NAPRAWY</b>		
<b>DATA WEJŚCIA DO NAPRAWY</b>		
<b>DATA NAPRAWY</b>		
<b>DATA WEJŚCIA DO NAPRAWY</b>		
<b>DATA NAPRAWY</b>		

**WYKAZ MIEJSC SERWISOWYCH**

**VIVAX**

**PL**

## **QUADRA-NET Sp. z o.o**

**ul. Jana Czochralskiego 8,  
61-248 Poznań,**

**Tel. (+48) 61 660 00 69**

**(+48) 61 853 44 44**

**Web:**

<https://www.quadra-net.pl/>



**Preferowana forma kontaktu:**

<https://ql.quadra-net.pl/command/www.vivaxOrderForm>





**INFORMATION REQUIREMENTS (EN) / ZAHTJEVI ZA INFORMACIJE (HR) / ZAHTJEVI ZA INFORMACIJE (SRB) / ИНФОРМАТИВНИ БАРАЊА (МАК) / КЊРКЕСАТ ПЊР ИНФОРМАЦИОН (АL) / ЗАНТЕВЕ ГЛЕДЕ ИНФОРМАЦИЈ (SІ) / РОЖАДАВКУ НА ИНФОРМАСЕ (СZ) / РОЖІАДАВКУ НА ИНФОРМАЌІЕ (SК) / SZЊKSЄGЄS INFORMACІO (HУ) / WYMOGI W ZAKRESIE INFORMACJI (PL) / ИЗІСКВАНИЈА КЊМ ИНФОРМАЦИЈАТА (БГ)**

**Model: WMH-2000L**

<b>A</b>	<b>Information requirements</b>	<b>Zahtjevi za informacije</b>		
<b>B</b>	Model Identifier	identifikacijska oznaka modela		<b>WMH-2000L</b>
<b>C</b>	<b>Heat output</b>	<b>Toplinska snaga</b>		
<b>D</b>	Nominal heat output	Nazivna toplinska snaga	$P_{nom}$	<b>2,0 kW</b>
<b>E</b>	Minimum heat output (indicative)	Minimalna toplinska snaga (referentna)	$P_{min}$	<b>0,0 kW</b>
<b>F</b>	Maximum continuous heat output	maksimalna kontinuirana toplinska snaga	$P_{max,c}$	<b>2,0 kW</b>
<b>G</b>	<b>Auxiliary electricity consumption</b>	<b>Potrošnja pomoćne električne energije</b>		
<b>H</b>	At nominal heat output	kod nazivne toplinske snage	$e_{l,max}$	<b>0 kW</b>
<b>I</b>	At minimum heat output	kod minimalne toplinske snage	$e_{l,min}$	<b>0 kW</b>
<b>J</b>	In standby mode	u stanju pripravnosti	$e_{l,sb}$	<b>0,000 kW</b>
<b>K</b>	<b>Type of heat input, for electric storage local space heaters only (select one)</b>	<b>Vrsta ulazne topline, samo za električne akumulacijske grijalice za lokalno grijanje prostora (odabrati jednu)</b>		
<b>L</b>	manual heat charge control, with integrated thermostat	Ručna regulacija napajanja toplinom, s ugrađenim termostatom	*	<b>NO</b>
<b>M</b>	manual heat charge control with room and/or outdoor temperature feedback	Ručna regulacija napajanja toplinom putem informacija o sobnoj i/ili vanjskoj temperaturi	*	<b>NO</b>
<b>N</b>	electronic heat charge control with room and/or outdoor temperature feedback	Elektronička regulacija napajanja toplinom putem informacija o sobnoj i/ili vanjskoj temperaturi	*	<b>NO</b>
<b>O</b>	fan assisted heat output	Predaja topline uz pomoć ventilatora	*	<b>NO</b>
<b>P</b>	<b>Type of heat output/room temperature control (select one)</b>	<b>Vrsta izlazne topline/regulacija sobne temperature (odabrati jednu)</b>	*	
<b>Q</b>	single stage heat output and no room temperature control	Jednostupanjska predaja topline i bez regulacije sobne temperature	*	<b>NO</b>
<b>R</b>	Two or more manual stages, no room temperature control	Dva ili više ručna stupnja, bez regulacije sobne temperature	*	<b>NO</b>
<b>S</b>	with mechanic thermostat room temperature control	S regulacijom sobne temperature mehaničkim termostatom	*	<b>NO</b>
<b>T</b>	with electronic room temperature control	S elektroničkom regulacijom sobne temperature	*	<b>NO</b>
<b>U</b>	electronic room temperature control plus day timer	Elektronička regulacija sobne temperature i dnevni uklopni sat	*	<b>NO</b>
<b>V</b>	electronic room temperature control plus week timer	Elektronička regulacija sobne temperature i tjedni uklopni sat	*	<b>YES</b>
<b>X</b>	<b>Other control options (multiple selections possible)</b>	<b>Druge mogućnosti regulacije (moguć odabir više opcija)</b>	*	<b>NO</b>
<b>Y</b>	room temperature control, with presence detection	Regulacija sobne temperature s prepoznavanjem prisutnosti	*	<b>NO</b>
<b>W</b>	room temperature control, with open window detection	Regulacija sobne temperature s prepoznavanjem otvorenog prozora	*	<b>YES</b>
<b>Z</b>	with distance control option	S mogućnošću regulacije na daljinu	*	<b>NO</b>
<b>AA</b>	with adaptive start control	S prilagodljivim pokretanjem regulacije	*	<b>NO</b>
<b>AB</b>	with working time limitation	S ograničenjem vremena rada	*	<b>YES</b>
<b>AC</b>	with black bulb sensor	S osjetnikom s crnom žaruljom	*	<b>NO</b>
		* YES=DA ; NO = NE		
	<b>** Contact Details</b>	<b>** Podaci za kontakt</b>		

	<b>Magyar</b>	<b>Polski</b>	<b>Български</b>
<b>A</b>	<b>Szükséges információ</b>	<b>Wymogi w zakresie informacji</b>	<b>Изисквания към информацията</b>
<b>B</b>	Modellazonosító(k):	Identyfikator(-y) modelu	Идентификатор(и) на модела
<b>C</b>	<b>Hőteljesítmény</b>	<b>Moc cieplna</b>	<b>Топлинна мощност</b>
<b>D</b>	Névleges hőteljesítmény	Nominalna moc cieplna	Номинална топлинна мощност
<b>E</b>	Minimális hőteljesítmény (indikatív)	Minimalna moc cieplna (orientacyjna)	Минимална топлинна мощност (примерна)
<b>F</b>	Maximális folyamatos hőteljesítmény	Maksymalna stała moc cieplna	Максимална непрекъсната топлинна мощност
<b>G</b>	<b>Kiegészítő villamosenergia-fogyasztás</b>	<b>Zużycie energii elektrycznej na potrzeby własne</b>	<b>Спомагателно потребление на електроенергия</b>
<b>H</b>	A névleges hőteljesítményen	Przy nominalnej mocy cieplnej	При номинална топлинна мощност
<b>I</b>	A minimális hőteljesítményen	Przy minimalnej mocy cieplnej	При минимална топлинна мощност
<b>J</b>	Készletléti üzemmódban	W trybie czuwania	В режим на готовност
<b>K</b>	<b>A hőbevitel típusa (csak a hőtárolós elektromos egyedi helyiségfűtő berendezések esetében – egyet jelöljön meg)</b>	<b>Sposób doprowadzania ciepła wyłącznie w przypadku elektrycznych akumulacyjnych miejscowych ogrzewaczy pomieszczeń (należy wybrać jedną opcję)</b>	<b>Вид топлинно зареждане, само за електрически акумулиращи локални отоплителни топлоизточници (изберете един)</b>
<b>L</b>	Kézi töltésszabályozás beépített termosztáttal	Ręczny regulator doprowadzania ciepła z wbudowanym termostatem	Ръчен регулатор на топлинното зареждане с вграден термостат
<b>M</b>	Kézi töltésszabályozás beltéri és/vagy kültéri hőmérséklet-visszacsatolással	Ręczny regulator doprowadzania ciepła z pomiarem temperatury w pomieszczeniu lub na zewnątrz	Ръчен регулатор на топлинното зареждане с обратна връзка за
<b>N</b>	Elektronikus töltésszabályozás beltéri és/vagy külső hőmérséklet-visszacsatolással	Elektroniczny regulator doprowadzania ciepła z pomiarem temperatury w pomieszczeniu lub na zewnątrz	Електронен регулатор на топлинното зареждане с обратна връзка за температурата в помещението и/или
<b>O</b>	Ventilátorral segített hőleadás	Moc cieplna regulowana wentylatorem	Отдавана чрез обдухване топлинна енергия
<b>P</b>	<b>A teljesítmény, illetve a beltéri hőmérséklet szabályozásának típusa (egyet jelöljön meg)</b>	<b>Rodzaj mocy cieplnej/regulacja temperatury w pomieszczeniu (należy wybrać jedną opcję)</b>	<b>Вид топлинна мощност / регулиране на температурата в помещението (изберете един)</b>
<b>Q</b>	Egyetlen állás, beltéri hőmérséklet-szabályozás nélkül	Jednostopniowa moc cieplna bez regulacji temperatury w pomieszczeniu	Една степен на топлинна мощност и без регулиране на температурата в
<b>R</b>	Két vagy több kézi szabályozású állás, beltéri hőmérséklet-szabályozás nélkül	Co najmniej dwa ręczne stopnie bez regulacji temperatury w pomieszczeniu	Две или повече ръчни степени, без регулиране на температурата в помещението
<b>S</b>	Mechanikus termosztátos beltéri hőmérsékletszabályozás	Mechaniczna regulacja temperatury w pomieszczeniu za pomocą termostatu	С механичен термостат за регулиране на температурата в
<b>T</b>	Elektronikus beltéri hőmérséklet-szabályozás	Elektroniczna regulacja temperatury w pomieszczeniu	С електронен регулатор на температурата в помещението
<b>U</b>	Elektronikus beltéri hőmérséklet-szabályozás és napszak szerinti szabályozás	Elektroniczna regulacja temperatury w pomieszczeniu ze sterownikiem dobowym	Електронен регулатор на температурата в помещението и денонощен таймер
<b>V</b>	Elektronikus beltéri hőmérséklet-szabályozás és heti szabályozás	Elektroniczna regulacja temperatury w pomieszczeniu ze sterownikiem tygodniowym	Електронен регулатор на температурата в помещението и седмичен таймер
<b>X</b>	<b>Más szabályozási lehetőségek (többet is megjelölhet)</b>	<b>Inne opcje regulacji (można wybrać kilka)</b>	<b>Други варианти за регулиране (възможен е повече от един)</b>
<b>Y</b>	Beltéri hőmérséklet-szabályozás jelenlét-érzékeléssel	Regulacja temperatury w pomieszczeniu z wykrywaniem obecności	Регулиране на температурата в помещението с откриване на
<b>W</b>	Beltéri hőmérséklet-szabályozás nyitottablak-érzékeléssel	Regulacja temperatury w pomieszczeniu z wykrywaniem otwartego okna	Регулиране на температурата в помещението с откриване на
<b>Z</b>	Távszabályozási lehetőség	Z regulacją na odległość	С възможност за дистанционно управление
<b>AA</b>	Adaptív bekapcsolásszabályozás	Z adaptacyjną regulacją startu	С адаптивно управление на пускането в действие
<b>AB</b>	Működési idő korlátozása	Z ograniczeniem czasu pracy	С ограничение на времето за работа
<b>AC</b>	Feketegömb-érzékelővel ellátva	Z czujnikiem ciepła promieniowania	С датчик във вид на черна полусфера
	* YES=IGEN ; NO = NEM	* YES=TAK ; NO = NIE	* YES=ЗА ; NO = НЕ
	** Kapszolatfelvételi adatok	** Dane teleadresowe	** Координати за контакт

\*\* M SAN Grupa d.d.

Buzinski prilaz 10, Zagreb 10010 , HR, EU

vivax@msan.hr



**VIVAX**

[www.VIVAX.com](http://www.VIVAX.com)