



VIVAX

Made for you

CHO-60PT100T X
CHO-60PT100T B

DE

Bedienungsanleitung

CE RoHS 

Dunstabzugshaube

Vielen Dank, dass Sie sich für diese Dunstabzugshaube entschieden haben.

In dieser Bedienungsanleitung finden Sie alle erforderlichen Anweisungen für die Installation, den Gebrauch und die Wartung des Geräts.

Um das Gerät richtig und sicher zu betreiben, lesen Sie bitte diese Bedienungsanleitung vor der Installation und Benutzung sorgfältig durch. Die Dunstabzugshaube ist aus hochwertigen Materialien gefertigt und verfügt über ein stromlinienförmiges Design. Ausgestattet mit einem leistungsstarken Elektromotor und einem Zentrifugalventilator, bietet sie eine starke Saugleistung, einen geräuscharmen Betrieb, einen Antihaft-Fettfilter und eine einfache Montage.

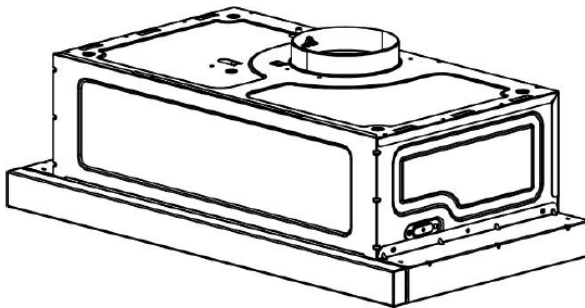

Es ist wichtig, dass Sie diese Anleitung vor der Verwendung Ihres Produkts lesen, und wir empfehlen Ihnen dringend, sie zum späteren Nachschlagen an einem sicheren Ort aufzubewahren.

WILLKOMMEN!

Dieses Gerät entspricht den höchsten Standards, innovativer Technologie und hohem Nutzungskomfort.

Lesen Sie diese Anleitung sorgfältig durch, bevor Sie Ihr neues Gerät benutzen, und bewahren Sie sie sorgfältig auf.

Wenn Sie die Anweisungen befolgen, werden Ihnen Ihre neuen Geräte viele Jahre lang gute Dienste leisten.

LESEN SIE DIESE ANLEITUNG SORGFÄLTIG DURCH UND BEWAHREN SIE SIE ZUM NACHSCHLAGEN AUF! WENN SIE DAS GERÄT VERKAUFEN ODER AN ANDERE PERSONEN WEITERGEBEN, FÜGEN SIE UNBEDINGT DIESE ANWEISUNGEN BEI!

WICHTIGE SICHERHEITSANWEISUNGEN WARNUNG



Der Blitz mit dem Symbol einer Pfeilspitze in einem gleichseitigen Dreieck warnt den Benutzer vor einer gefährlichen, nicht isolierten Spannung im Inneren des Produkts, die so stark sein kann, dass die Gefahr eines Stromschlags besteht.



Das Ausrufezeichen in einem gleichseitigen Dreieck weist den Benutzer auf wichtige Betriebs- und Wartungshinweise in dem der Verpackung beiliegenden Dokument hin.



VORSICHT



GEFAHR EINES ELEKTRISCHEN SCHLAGES NICHT ÖFFNEN

Öffnen Sie die Abdeckung nicht. Der Benutzer darf auf keinen Fall im Inneren des Geräts arbeiten. Nur ein qualifizierter Techniker des Herstellers ist berechtigt, das Gerät zu bedienen. Bei Nichtbeachtung der Sicherheitshinweise kann der Hersteller nicht für den Schaden verantwortlich gemacht werden.

SICHERHEITSVORKEHRUNGEN

1. Das Gerät darf nicht von Personen (einschließlich Kindern) mit eingeschränkten körperlichen, sensorischen oder geistigen Fähigkeiten oder mangelnder Erfahrung und Kenntnis benutzt werden, es sei denn, sie werden beaufsichtigt oder erhalten eine Einweisung.
2. Kinder sollten beaufsichtigt werden, damit sie nicht mit dem Gerät spielen.
3. Dieses Gerät kann von Kindern ab 8 Jahren und darüber sowie von Personen mit verringerten physischen, sensorischen oder mentalen Fähigkeiten oder Mangel an Erfahrung und Wissen benutzt werden, wenn sie beaufsichtigt oder bezüglich des sicheren Gebrauchs des Geräts unterwiesen wurden und die daraus resultierenden Gefahren verstehen.
4. Kinder dürfen nicht mit dem Gerät spielen.
5. Die Reinigung und Wartung durch den Benutzer darf nicht von Kindern ohne Aufsicht durchgeführt werden.
6. Wird die Dunstabzugshaube gleichzeitig mit Geräten verwendet, die Gas oder andere Brennstoffe verbrennen, muss eine ausreichende Belüftung des Raums gewährleistet sein (gilt nicht für Geräte, die die Luft nur in den Raum zurückleiten).

7. Es besteht Brandgefahr, wenn die Reinigung nicht gemäß den Anweisungen durchgeführt wird!
8. Nicht unter der Dunstabzugshaube flammen
9. **ACHTUNG:** Zugängliche Teile können bei der Verwendung mit Kochgeräten heiß werden.
10. Die Luft darf nicht in einen Schornstein eingeleitet werden, der für die Ableitung von Dämpfen aus Geräten, die Gas oder andere Brennstoffe verbrennen, verwendet wird.
11. Wenn die Dunstabzugshaube über einem Gasgerät angebracht ist, muss dieser Abstand mindestens 65 cm betragen.
12. Die Vorschriften für die Ableitung von Luft müssen eingehalten werden.
13. Wenn das Netzkabel beschädigt ist, muss es durch den Hersteller, seinen Kundendienst oder ähnlich qualifizierte Personen ersetzt werden, um eine Gefährdung zu vermeiden.
14. Ziehen Sie das Netzkabel niemals durch Ziehen am Kabel aus der Steckdose. Berühren Sie das Zuleitungskabel nicht mit nassen Händen. Bewegen Sie das Gerät niemals durch Ziehen am Kabel und achten Sie darauf, dass sich das Kabel nicht verheddern kann.
15. Trennen Sie das Gerät immer von der Stromversorgung, bevor Sie es zusammenbauen, auseinandernehmen oder reinigen.
16. Der Benutzer darf das Gerät nicht unbeaufsichtigt lassen, während es in Betrieb ist.
17. Dieses Gerät darf nur für Haushaltszwecke und nur für den Zweck verwendet werden, für den es hergestellt wurde.
18. Dieses Gerät ist nur für den Gebrauch in Innenräumen bestimmt.
19. Das Gerät darf nicht mit einer externen Zeitschaltuhr

oder einem separaten Fernbedienungssystem betrieben werden. Ihr Gerät darf nicht zusammen mit einem anderen Gerät an dasselbe Stromkabel oder dieselbe Sicherung angeschlossen werden.

20. Verwenden Sie nur den für dieses Gerät geeigneten Stromanschluss und die entsprechende Steckdose.
21. Wird das Gerät nicht in einem sauberen Zustand gehalten, kann dies zu Schäden an der Oberfläche führen, die die Lebensdauer des Geräts beeinträchtigen und möglicherweise zu einer gefährlichen Situation führen. Solche Schäden sind nicht in der Garantie enthalten.
22. **WARNUNG:** Schalten Sie das Gerät aus, bevor Sie Zubehörteile austauschen oder sich beweglichen Teilen nähern, die sich während des Gebrauchs bewegen.
23. Dampfreiniger dürfen nicht verwendet werden.
24. Die Verwendung von Zubehörteilen, die nicht vom Hersteller des Geräts empfohlen oder verkauft werden, kann Gefahren verursachen.
Verwenden Sie das Gerät nicht für andere als die vorgesehenen Zwecke.

Elektrischer Anschluss

Vergewissern Sie sich, dass die Spannung (siehe Typenschild) mit der Ihres Stromnetzes übereinstimmt.

Der Netzstecker darf nur in eine korrekt installierte 220-240 V ~ 50 Hz Steckdose eingesteckt werden.

Verwenden Sie zu Ihrer eigenen Sicherheit und zur Sicherheit des Produkts eine "Maximal 6A"-Sicherung in der Stromanlage, an die die Haube angeschlossen ist.

Keine vom Benutzer zu wartenden Teile im Inneren. Überlassen Sie die Wartung qualifiziertem Servicepersonal.

Schließen Sie das Gerät nur an eine ordnungsgemäß geerdete Steckdose an. Wenden Sie sich im Zweifelsfall an einen entsprechend qualifizierten Techniker.

Die Nichtbeachtung dieser Anweisungen kann zu Tod, Brand oder Stromschlag führen.

Verpackungsmaterial

Bewahren Sie das Verpackungsmaterial an Orten auf, die für Kinder unerreikbaar sind. Der Zugang zu den Verpackungsmaterialien durch Kinder kann zu gefährlichen Folgen führen. Erlauben Sie Kindern nicht, mit dem Verpackungsmaterial zu spielen.

INSTALLATION

1. Vorbereiten der Installation

- a. Wenn Sie einen Abzug ins Freie haben, kann Ihre Dunstabzugshaube wie unten abgebildet mit einem Abzugsrohr (Emaille, Aluminium, flexibles Rohr oder brennbares Material mit einem Innendurchmesser von 150 mm) angeschlossen werden.

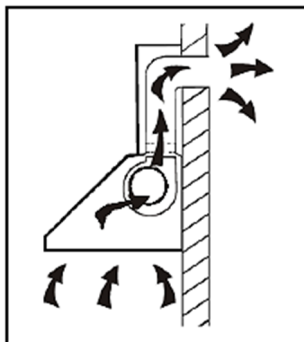

- b. Schalten Sie das Gerät vor der Installation aus und ziehen Sie den Stecker aus der Steckdose.

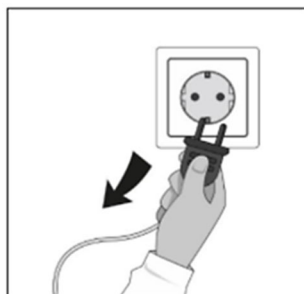

Die Dunstabzugshaube sollte in einem Abstand von 65 bis 75 cm über der Kochfläche angebracht werden, um die beste Wirkung zu erzielen.

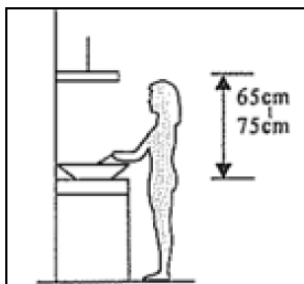

Achtung! Beachten Sie den Warnhinweis in der Gebrauchsanweisung zum Betrieb des Gerätes, wenn Luft aus dem Raum abgeführt wird.

Wenn die Dunstabzugshaube und ein mit anderer Energie als Strom betriebenes Gerät gleichzeitig in Betrieb sind, darf der Unterdruck im Raum nicht mehr als 4 Pa (4×10⁵ Bar) betragen.

Hauptteile

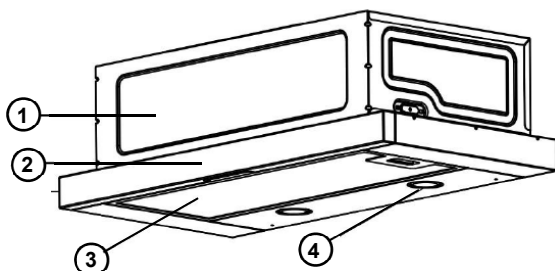

1. Kabinett
2. Vorderseite
3. Schiebeplatte
4. Alu-Filter
5. LED-Beleuchtung

Einrichtung

Paket enthalten



1



2



3

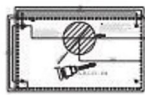

4

1. Teleskopische Haube
2. 4x4,8*50mm
3. Aufhängeschrauben
- Benutzerhandbuch und Installation, Produktdatenblatt
4. Montage Schablone

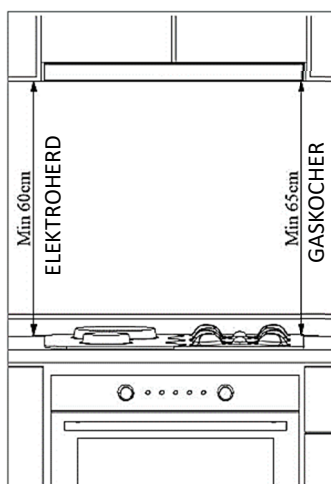

(Figure 3)

Positionierung des Produkts:

Nach Abschluss der Installation des Geräts sollte ein Abstand von 60 cm zwischen dem Gerät und Elektroherden und 65 cm zwischen dem Gerät und Herden mit Gas oder anderen Brennstoffen eingehalten werden. (Abbildung 3)

WARNUNG!

Die Abzugshaube sollte nicht an einen Luftkanal angeschlossen werden, in dem sich andere Raucher befinden.

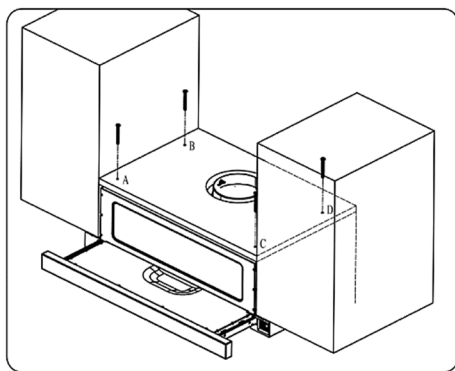

(Abbildung 4)

Anschluss an den externen Luftauslass:

Wenn Ihre Haube mit interner Umluft arbeitet, ignorieren Sie Schritt 5.

Für die Installation von Aktivkohlefiltern für die Innumwälzung, siehe: "WARTUNG – Jährlicher Wechsel des Aktivkohlefilters".

"

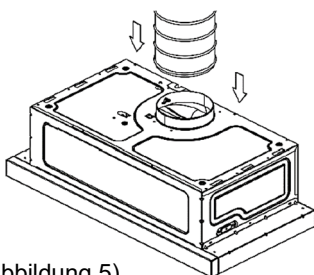

(Abbildung 5)

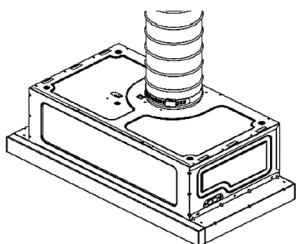

(Abbildung 6)

- 1) Kleben Sie die in der Verpackung befindliche Montageschablone neben das Montagematerial auf die Fläche, auf der das Produkt montiert werden soll.
- 2) Bohren Sie an den auf der Montageschablone mit A, B, C, D gekennzeichneten Stellen $\varnothing 4$ mm große Löcher.
- 3) Bohren Sie das in der Montageschablone angegebene Schornsteinauslassloch in der angegebenen Größe.
- 4) Das Produkt wird an den Punkten A, B, C, D mit den mitgelieferten Schrauben 4,8x50 am Schrank befestigt. Wenn sich der Schieber bewegt, darf die Frontplatte nicht an der Schranktür reiben. (Abbildung 4)

- 5) Verbinden Sie die Haube mit dem Aluminiumrohr. Führen Sie das biegsame Aluminiumrohr in den Kunststoffschornstein ein und befestigen Sie es mit dem Kunststoffkabelhalter oder der Schelle, ohne es zu fest anzuziehen. Führen Sie das andere Ende des Rohrs in das Abzugsloch an der Wand ein. (Abbildungen 5-6)



Bevor Sie die Haube mit dem Rohr verbinden, sollten Sie die Kunststoffklappen an der Luftaustrittsstelle des Produkts kontrollieren. Betätigen Sie die Haube vor dem Anschluss an die Rohrleitung und vergewissern Sie sich, dass sich die Klappen korrekt nach oben bewegen und den Luftaustritt ermöglichen. Andernfalls müssen Sie die Richtung der Klappen ändern. (Abbildung 7)

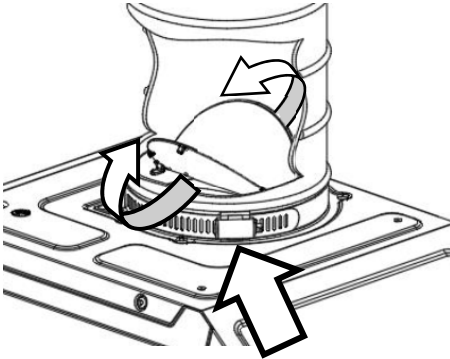

(Abbildung 7)

Ein zu starkes Anziehen des Kabelhalters oder der Schelle beim Anschluss des Rohres kann die Funktion der Klappen verhindern. Bevor Sie das Rohr an den Schornstein Ihres Hauses anschließen, kontrollieren Sie daher durch Betätigung der Haube, ob diese ordnungsgemäß funktioniert.

Um die Haube effizient zu nutzen:

Verwenden Sie für den Anschluss der Haube an den Schornstein ein Rohr mit einem Durchmesser von 120 mm und einer möglichst geringen Anzahl von Bögen. Da die Biegungen und Krümmungen des Aluminiumrohrs die Luftansaugleistung verringern, sollten Sie die Verwendung von vielen Biegungen und Krümmungen so weit wie möglich vermeiden.

Achten Sie auf den regelmäßigen Einsatz der Aluminiumfilterpatronen und die Wechselzeiten der Kohlefilter (wenn Sie Ihre Haube im Innenluftbetrieb nutzen).

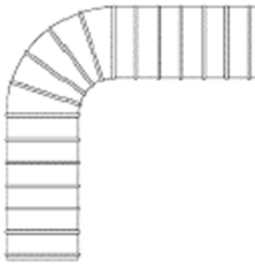

RICHTIG

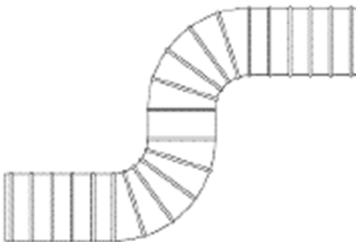

FALSCH

WARNUNG:

Vergewissern Sie sich vor der Inbetriebnahme der Haube, dass alle mechanischen und elektrischen Verbindungen hergestellt sind!

Lassen Sie kein Material im Inneren der Haube zurück. Vergewissern Sie sich, dass sich kein Verpackungsmaterial in der Haube befindet und entfernen Sie das blaue Schutzband an den Rändern der auswaschbaren Aluminiumfilterpatrone. Bitte beachten Sie, dass ein nicht entferntes Schutzband ein Brandrisiko darstellt, da es nicht brennbar ist.

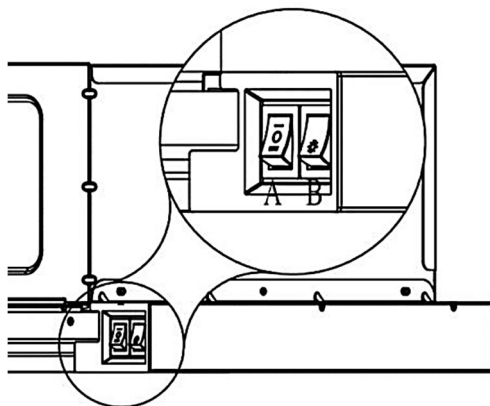
BETRIEB**Mechanische Tastensteuerung****A Drehzahlschalter (Luftstromstufe I / II)**

Um das Gerät in der ersten Geschwindigkeitsstufe zu betreiben, drehen Sie den Geschwindigkeitsschalter auf die Position " — ".

Um das Gerät in der zweiten Geschwindigkeitsstufe zu betreiben, drehen Sie den Geschwindigkeitsschalter in die Position " = ".

B Lichttaste

Um die Lampe des Geräts einzuschalten, drehen Sie den Zyklusschalter in die Position zum Betätigen des Lampen-Ein-/Ausschalters. ☒

MAINTENANCE

Before any maintenance or start to cleaning switch the unit off and disconnect unit from mian supply!

Regular Cleaning

Use a soft cloth moistened with hand-warm mildly soapy water or household cleaning detergent. Never use metal pads, chemical, abrasive material or stiff brush to clean the unit.

Grease Filter Monthly Cleaning

WARNING: Clean the filter every month to prevent any risk of fire.

The filter collects grease, smoke and dust.

The filter is directly connected with efficiency of the cooker hood. If not cleaned, the grease residue (potential flammable) will saturate on the filter. Clean it with household cleaning detergent.

Aluminium-Patronenfilter sind in der Spülmaschine waschbar.

Aluminium-Kartuschenfilter sollten je nach Benutzungshäufigkeit einmal in mehreren Monaten (im Durchschnitt nach jeweils 40 Betriebsstunden) mit heißem Seifenwasser oder, wenn möglich, einzeln in der Spülmaschine (maximal 60°C) gewaschen werden.

Nach dem Waschen können sich die Aluminiumfilterpatrone und ihr Rahmen verfärben. Dies ist normal und beeinträchtigt die Funktion der Filter nicht.

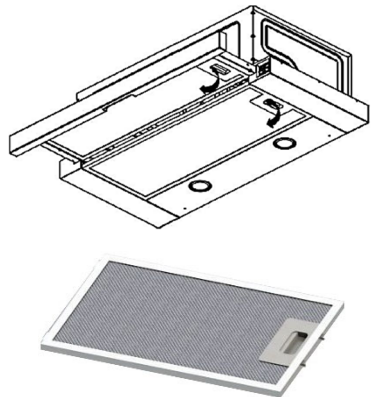

Entfernen Sie den Aluminium-Kartuschenfilter, indem Sie den Federverschluss am Ende drücken.

Lassen Sie ihn nach der Reinigung trocknen. Stellen Sie ihn nicht an einen anderen Ort, bevor er trocken ist.

Annual Cleaning for Activated Carbon Filter

Apply to unit that installed internal air circulation (not vented to the outside).

This filter traps odours and must be replaced at least once a year depending on how frequent the cooker hood used.

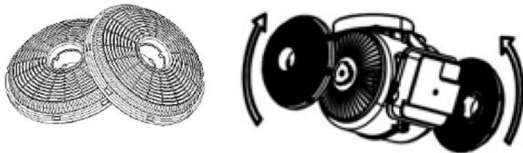

Für den Kauf eines neuen Kohlefilters (CHO-CP100T) wenden Sie sich bitte an Ihren Händler oder Ihr Service-Center.

Glühbirne ersetzen

WARNUNG

Wenn die Versorgungs-LED-Glühbirne beschädigt ist, muss sie durch den Hersteller, seinen Kundendienst oder ähnlich qualifizierte Personen ersetzt werden, um eine Gefährdung zu vermeiden.

Die Haube ist mit einem Beleuchtungssystem auf LED-Basis ausgestattet.

Im Vergleich zu idealer Beleuchtung und normalen Lampen bieten LEDs eine 10-mal längere Betriebszeit bei einer Energieeinsparung von bis zu 90 %.

Sollten Sie eine physische Verformung der Lampe der Haube oder ein Problem mit der Beleuchtung feststellen, wenden Sie sich bitte an das autorisierte Servicezentrum.

Technische Daten: ILCOS D-Code: DBR-1-H (ILCOS d-Code gemäß der Norm IEC 61231)

- LED-Modul - halbdurchsichtiger Kunststoff
- Nennleistung der einzelnen Lampen: 1W
- Maximale potenzielle Lampenleistung für den Austausch: 2 x 1 W
- Spannungsbereich der Lampe: 220 - 240V
- Produktgrößen: Durchmesser: 35,8 mm / Höhe: 30 mm

Bei Bedarf können Sie neue Lampen bei einem autorisierten Servicecenter erwerben.

Vor dem Auswechseln der Lampen muss das Stromkabel der Haube entfernt werden. Heben Sie dann das Frontglas nach oben und entfernen Sie die Aluminiumfilterpatrone. Danach:

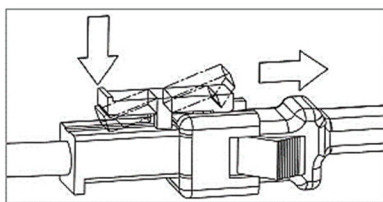

(Abbildung 8)

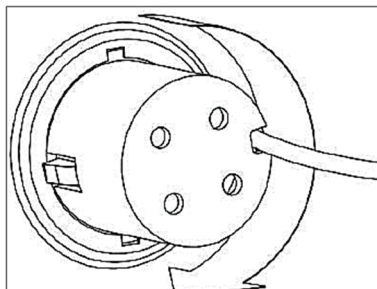

(Abbildung 9)

1. Trennen Sie die Buchsen und Stecker der Lampen, indem Sie einen Teil der Kunststoffflasche zurückdrücken, wie in der Abbildung links dargestellt, um den Verriegelungsmechanismus zu lösen (Abbildung 8).

2. Halten Sie die Lampe an ihrem Gehäuse und drehen Sie die beiden Halteklappen an der Lampe im oder gegen den Uhrzeigersinn, so dass sie mit den Aussparungen an der Beleuchtungsplatte übereinstimmen. Nachdem Sie die Halteklappen mit den Aussparungen in Übereinstimmung gebracht haben, halten Sie die Lampe an ihrem Gehäuse und ziehen sie heraus. (Abbildung 9)

FEHLERSUCHE

Die folgenden einfachen Probleme können vom Benutzer selbst gelöst werden. Bitte wenden Sie sich an den Kundendienst, wenn die Probleme nicht gelöst werden können!

Problem	Mögliche Ursache	Lösung
Licht an, aber Lüfter funktioniert nicht	Der Lüfterflügel ist blockiert	Der Motor ist beschädigt. nur durch qualifiziertes Servicepersonal reparieren lassen.
	Der Motor ist beschädigt	
Sowohl Licht als auch Ventilator funktionieren nicht	Die Glühbirne brannte	Ersetzen Sie die Glühbirne mit dem richtigen Wert
	Verlorenes Netzkabel	Schließen Sie das Gerät wieder an das Stromnetz an.
Serious Vibration des Einheit	Der Lüfterflügel ist beschädigt.	Schalten Sie das Gerät aus und lassen Sie es nur von qualifiziertem Fachpersonal reparieren.
	Der Ventilatormotor ist nicht fest montiert.	Ausschalten des Geräts und Reparatur nur durch qualifiziertes Servicepersonal
	Das Gerät ist nicht richtig an der Halterung aufgehängt	Nehmen Sie das Gerät ab und prüfen Sie, ob die Halterung richtig sitzt.
Ansaugleistung nicht gut	Zu großer Abstand zwischen dem Gerät und der Kochfläche	Passen Sie den Abstand auf 65-75 cm an.

TRANSPORT UND SERVICE

WARNUNG: Handhabung und Transport. Das Gerät muss in seiner eigenen Originalverpackung transportiert werden. Metall-, Kunststoff- oder Glasteile können bei unsachgemäßer Verpackung beschädigt werden. Die elektrischen Teile können beschädigt werden.

Ziehen Sie den Stecker aus der Steckdose, wenn das Gerät zu Transport-, Wartungs- oder Reparaturzwecken in Betrieb ist.

TECHNISCHE DATEN

Spannung / Gesamtleistung	220-240V, 50Hz / Max 102W
Motorleistung	100W
Leistung der Lampe	2x 1W
Bedienfeld	Mechaniker, 2 Geschwindigkeiten
Durchmesser des Luftauslassanschlusses	Ø120mm
Abmessungen (BxTxH) mm	595 x 300 x 176mm

ENTSORGUNG VON ELEKTRISCHEN UND ELEKTRONISCHEN GERÄTEN



Zum Schutz unserer Umwelt und zur möglichst vollständigen Wiederverwertung der eingesetzten Rohstoffe wird der Verbraucher gebeten, nicht mehr gebrauchsfähige Geräte dem öffentlichen Sammelsystem für Elektrik und Elektronik zuzuführen.

Das Symbol des Gekreuzten weist darauf hin, dass dieses Produkt der Sammelstelle für Elektronikschrott zugeführt werden muss, um es der bestmöglichen rohstofflichen Verwertung zuzuführen.

Indem Sie dieses Produkt sicherstellen, verhindern Sie mögliche negative Auswirkungen auf die Umwelt und die menschliche Gesundheit, die sonst durch eine unsachgemäße Entsorgung dieses Produkts verursacht werden könnten. Durch die Wiederverwertung von Materialien aus diesem Produkt tragen Sie zur Erhaltung einer gesunden Umwelt und der natürlichen Ressourcen bei.

Für detaillierte Informationen über die Sammlung von EE-Produkten wenden Sie sich den Händler, bei dem Sie das Produkt gekauft haben.

EU-KONFORMITÄTSERKLÄRUNG

Dieses Gerät wurde in Übereinstimmung mit den geltenden europäischen Normen und in Übereinstimmung mit allen geltenden Richtlinien und Vorschriften hergestellt.

Die EU-Konformitätserklärung kann unter dem folgenden Link heruntergeladen werden: www.msan.hr/dokumentacijaartikala



MODEL

SERIENNUMMER

VERKAUFSDATUM

RECHNUNGSNO.

UNTERSCHRIFT UND STEMPEL
DER VERKÄUFERS

Liebe Kundin, lieber Kunde,

Danke, dass Sie sich für ein VIVAX Produkt entschieden haben. Wir hoffen Sie, werden mit Ihrer Wahl zufrieden sein. Sollten Sie innerhalb der Garantiezeit eine Reparatur benötigen, bitten wir Sie sich mit dem Verkäufer (Vertragspartner), bei welchem Sie das VIVAX Produkt gekauft haben, in Verbindung zu setzen. Sie können uns auch unter den nachstehend angeführten Kontaktdaten erreichen.

WIR BITTEN SIE VOR DEM GEBRAUCH DIE GEBRAUCHSANLEITUNG GRÜNDLICH ZU LESEN UND DIE TRANSPORTSICHERUNGEN ZU ENTFERNEN

GARANTIEBEDINGUNGEN

MSAN Grupa d.o.o, in weiterer Folge auch M SAN Grupa d.o.o. genannt, gewährt für nachstehende Produkte eine Garantie gegen Material- und Verarbeitungsfehler:

1. Mit diesem Garantieschein garantiert die M SAN Grupa als Garantiegeber die kostenfreie Reparatur in Österreich.
2. Hiermit garantieren wir , dass das Produkt fehlerfrei funtioniert, alle eventuellen Produktmängel werden kostenfrei von einem beauftragten Servicepartner von VIVAX während der Garantiezeit behoben.
3. Die Garantielaufzeit beträgt 24 Monate und beginnt mit dem Kaufdatum des VIVAX Produktes.
4. Im Falle eines Material- und Verarbeitungsfehlers verpflichten wir uns, die Reparatur so rasch wie möglich, spätestens jedoch innerhalb von 45 Tagen, durchzuführen. Sollte es nicht möglich sein, Ihr Produkt zu reparieren, oder sollte die Reparatur länger als 45 Tage beanspruchen, erfolgt ein Austausch. Die Garantielaufzeit wird während der Reparatur zeitverlängert.
5. Die Garantie ist nur mit Vorlage des originalen Kaufbelegs gültig.
6. Zusätzlich muss dieser Garantieschein vollständig ausgefüllt sein,den Stempel sowie die Unterschrift des Verkäufers beinhalten. MSAN behält sich das Recht vor, Garantieleistungen zu verweigern, wenn diese Informationen nicht vorgelegt werden.
7. **Die Garantie beinhaltet nicht** : Regelmässige Prüfungs-, Wartungs-, Reparatur- und Austauscharbeiten aufgrund von normalem Verschleiß, Anpassungen, oder Veränderungen, die nicht in der Gebrauchsanweisung beschrieben wurde, außer es wurde davor schriftlich mit M SAN GRUPA d.o.o. ausgemacht.
8. **Die Garantie wird in folgenden Fällen nicht anerkannt:**

Wenn der Käufer keinen vollständig ausgefüllten Garantieschein vorweisen kann.

Mängel aufgrund unsachgemäßer Benutzung des Produkts entgegen der Gebrauchsanweisung.

Wenn das Produkt von einer nicht autorisierten Fachhändler (ausgewiesene Servicepartner) repariert wurde (z.B.: Öffnung des Gehäuses des Produkts oder Demontage des Produkts durch eine nicht autorisierte Person).

Wenn Veränderungen/Modifizierungen des VIVAX Produktes vorgenommen wurden (z. B. Entfernung von Markenkennzeichnungen, Strichcodes, Produkt- oder Seriennummern).

Wenn das Produkt durch folgende Ereignisse defekt wurde: höhere Gewalt (z.B. Blitzschlag, Wasser, Feuer, öffentliche Unruhen), Stromschlag, Unfälle oder sonstige Ereignisse, die außerhalb des Einflussbereiches von MSAN liegen. Wenn der Schaden durch falsche Handhabung oder falschen Transport entstanden ist. Wenn der Schaden durch Probleme im Anschlussystem entstanden ist.

Diese Garantie ist ausschliesslich für die Ware die in Österreich gekauft wurde und in Österreich gültig. Die Rechte der Verbraucher nach den nationalen Gesetzen, insbesondere eventuelle Gewährleistungsansprüche aus dem Kaufvertrag gegenüber dem Verkäufer, werden dadurch nicht beeinflusst und nicht berührt oder eingeschränkt. Die Konformitätserklärung (EU-Declaration-of-Conformity) können Sie auf unserer Webseite unter www.msan.hr/dokumentacija/artikala herunterladen.

Haftungsausschluss: MSAN haftet im Rahmen dieser Garantie nicht für den Verlust von Speicherdaten oder den Verlust von anderen Geräten, die zusammen mit dem Produkt eingeschendet werden. MSAN haftet im Rahmen dieser Garantie nicht für durch defekte Produkte entstehende Vermögensschäden, Verdienstentgang, Leih- oder Mietgeräte, Fahrtkosten, entgangenen Gewinn oder ähnliches, ausgenommen wenn MSAN diese grob fahrlässig oder vorsätzlich verursacht hat. Die Haftung von MSAN im Rahmen dieser Garantie ist auf den Anschaffungswert des Produkts beschränkt. Falls diese Haftungsausschlüsse geltendem Recht ganz oder teilweise widersprechen, begrenzt MSAN die Garantieleistung bzw. die Haftung soweit dies nach geltenden Vorschriften zulässig ist.

Garant: M SAN GRUPA d.o.o., Dugoselska ulica 5, 10372 Rugvica, Tel: +385 1 3654-961
ZENTRALER DIENST: MR servis d.o.o, Dugoselska ulica 5,10372 Rugvica
 Tel: +385 1 640 1111 Fax: +385 1 365 4982 , Web: www.mrservis.hr
 E-Mail für allgemeine Fragen: info@mrservis.hr, E-Mail für Verkaufsanfragen: prodaja@mrservis.hr

DATUM SERVICE ANNAHME		
DATUM REPARATUR		
DATUM SERVICE ANNAHME		
DATUM REPARATUR		

SERVICESTELLE ÖSTERREICH **VIVAX** **AT**

TV, Audio, Tablets, Kleine Haushaltsgeräte, Weiße Ware:

Multimedia shop
 Frauentalerstraße 16a,
 8530 **Deutschlandsberg**
 Tel: +43 3462 21402
 E-mail: othmansat@hotmail.com

Kleine Haushaltsgeräte, Weiße Ware:

HS-ELEKTRONIK e.U.
 Bundesstraße 8,
 8753 **Fohnsdorf**
 +43 3573 34044
 E-mail: office@hs-elektronik.at

Kleine Haushaltsgeräte, Weiße Ware:

RBSH Haushaltsgeräte Handel Reparatur Kundendienst e.u.
 Laaer-Berg-Straße 16,
 1100 **Wien**
 Tel: +43 664 5893 261
 E-mail: office@rbshhaushaltsgeraete.com

**PRODUCT FICHE (EN) / INFORMACIJSKI LIST (HR) / INFORMATIVNI LIST (SRB) /
ИНФОРМАТИВЕН ЛИСТ (МАК) / INFORMACION GUIDE (AL) / PODATKOVNA
KARTICA (SL) / INFORMAČNÍ LIST (CZ) / INFORMAČNÝ LIST (SK) / KARTE PRODUKTU
(PL) / ПРОДУКТОВ ФИШ (БГ) / TERMÉKISMERTETŐ ADATLAP (HU) / DATENBLATT
(DE) / PRESCRIZIONI RELATIVE ALLE INFORMAZIONI (IT) / INFORMATIE-EISEN (NE) /
CERINȚE PRIVIND INFORMAȚIILE (RO)**

**MODEL: CHO-60PT100T X
CHO-60PT100T B**

1	PRODUCT FICHE	INFORMACIJSKI LIST	
2	Brand	Naziv ili zaštitni znak dobavljača	VIVAX
3	Type / Model	Identifikacijska oznaka / model	CHO-60PT100T X CHO-60PT100T B
4	Annual energy consumption (AEC _{hood})	Godišnja potrošnja energije (AEC _{napa})	55 kWh/a
5	Energy Efficiency class *	Razred Energetske učinkovitosti *	D
6	Fluid Dynamic Efficiency class (FDE _{hood})	Iskorištenje dinamike fluida (FDE _{napa})	9,4%
7	Fluid Dynamic Efficiency class **	Razred iskorištenja dinamike fluida **	E
8	Lighting Efficiency (LEhood)	Učinkovitost osvjetljenja (LE _{napa})	90 lux/W
9	Lighting efficiency class **	Razred učinkovitosti osvjetljenja **	A
10	Grease Filtering Efficiency (GFE)	Učinkovitost filtriranja masnoća (GFE)	55,4
11	Grease Filtering Efficiency class **	Razred učinkovitosti filtriranja masnoća **	E
12	Airflow Low / High speed	Protok zraka: Najmanja / najveća brzina	203/289 m3/h
13	Airflow : Boost speed setting	Protok zraka: Intenzivna ili pojačana uporaba	N/A
14	Airborne acoustical A-weighted sound power emissions Low / High speed	Akustične emisije A-ponderirane zvučne snage nošene zrakom: Najmanja / Najveća brzina	55/64 dB
15	Airborne acoustical A-weighted sound power emissions Boost speed settings	Akustične emisije A-ponderirane zvučne snage nošene zrakom: Intenzivna ili pojačana uporaba	-
16	Power consumption in off mode (Po)	Potrošnja energije u stanju isključenosti (Po)	0 W
17	Power consumption in standby mode (Ps)	Potrošnja energije u stanju mirovanja (Ps)	N/A
18	Time increase factor (f)	Faktor povećanja vremena (f)	1,70
19	Energy Efficiency Index (EEI _{hood})	Indeks Energetske učinkovitosti (EEI _{napa})	85,70
20	Measured air flow rate at best efficiency point (Q _{BEF})	Izmjerena stopa protoka zraka pri točki najvećeg stupnja iskorištenja (Q _{BEF})	180.1 m3/h
21	Measured air pressure at best efficiency point (P _{BEF})	Izmjeren tlak zraka pri točki najvećeg stupnja iskorištenja (P _{BEF})	165 Pa
22	Maximum air flow (Q _{max})	Najveći dopušteni protok zraka (Q _{max})	289 m3/h
23	Measured electric power input at best efficiency point (W _{BEF})	Izmjerena ulazna električna snaga pri točki najvećeg stupnja iskorištenja (W _{BEF})	87,8 W
24	Nominal power of the lighting system (W _L)	Nominalna snaga sustava za osvjetljavanje (W _L)	2
25	Average illumination of the lighting system on the cooking surface (E _{middle})	Prosječno osvjetljenje sustava za osvjetljavanje površine za kuhanje (E _{prosječna})	181 lux
26	Sound power level (L _{WA})	Razina zvučne snage (L _{WA})	64 dB
27	Size	Dimenzije	595x300-420x176 mm
28	Rated Power	Nazivna snaga	102 W
29	Rated volatge/frequency	Nazivni napon/frekvencija	220V-240V~50Hz
30	* A+++ (highest efficiency) to D (lowest efficiency)	* A+++ (Najviša učinkovitost) do D (najniža učinkovitost)	
31	** A (highest efficiency) to G (lowest efficiency) The above values have been measured in accordance with standards under specified operating conditions. The above is based on the European Union's standards and rules.	** A (najveća učinkovitost) do G (najniža učinkovitost) Gornje vrijednosti izmjerene su u skladu sa standardima pod određenim radnim uvjetima. Navedene vrijednosti temelji se na standardima i regulativama Europske unije.	

	Deutsch	Italiano	Nederlands
1	DATENBLATT	Prescrizioni relative alle informazioni	Informatie-eisen
2	Name oder Warenzeichen des Lieferanten	Marchio	Merksnaam
3	Modellkennung	Identificativo del modello	Identificatie van het model
4	Jährlicher Energieverbrauch (AEC _{hood})	Consumo energetico annuo (AEC _{hood})	Jaarlijks energieverbruik (AEC _{hood})
5	die Energieeffizienzklasse gemäß *	La classe di efficienza energetica *	De energie-efficiëntieklasse *
6	die nach Anhang II Nummer 2 berechnete fluiddynamische Effizienz (FDE _{hood})	L'efficienza fluidodinamica (FDE _{hood})	De hydrodynamische efficiëntie (FDE _{hood})
7	die Klasse für die fluiddynamische Effizienz **	La classe di efficienza fluidodinamica **	De hydrodynamische-efficiëntieklasse **
8	Beleuchtungseffizienz (LE _{hood})	Il valore misurato dell'efficienza luminosa (LE _{hood})	De gemeten waarde van de verlichtingsefficiëntie (LE _{afzuigkap})
9	die Klasse für die Beleuchtungseffizienz **	La classe di efficienza luminosa **	De verlichtingsefficiëntieklasse **
10	Fettscheidegrad (GFE)	Il valore misurato dell'efficienza di filtraggio dei grassi (GFE)	De gemeten waarde van de vetfilteringsefficiëntie (GFE)
11	die Klasse für den Fettscheidegrad **	la classe di efficienza di filtraggio dei grassi **	De vetfilteringsefficiëntieklasse **
12	den Luftstrom der Haushaltsdunstabzugshaube bei minimaler und maximaler verfügbarer Geschwindigkeit im Normalbetrieb in m ³ /h	I valori del flusso d'aria della cappa da cucina per uso domestico misurati alla potenza minima e massima in condizioni d'uso normale	De luchtstroomwaarden van de huishoudelijke afzuigkap bij minimum- en maximumsnelheid bij normaal gebruik
13	gegebenenfalls den Luftstrom der Haushaltsdunstabzugshaube im Betrieb auf der Intensivstufe oder Schnellaufstufe in m ³ /h	Se disponibile, il valore del flusso d'aria della cappa da cucina per uso domestico in condizioni di uso intenso o boost	Wanneer beschikbaar, de luchtstroomwaarde van de huishoudelijke afzuigkap in de intensieve of de boostmodus
14	die A-bewerteten Luftschallemissionen bei minimaler und maximaler verfügbarer Geschwindigkeit im Normalbetrieb in dB	La potenza sonora ponderata A delle emissioni di rumore aereo, alla potenza minima e massima disponibili in condizioni di uso normale	De akoestische A-gewogen geluidsemissie in de lucht bij minimum- en maximumsnelheid bij normaal gebruik
15	Gegebenenfalls die A-bewerteten Luftschallemissionen im Betrieb auf der Intensivstufe oder Schnellaufstufe in dB	La potenza sonora ponderata A delle emissioni di rumore aereo, in modo intenso o boost	Wanneer beschikbaar, de akoestische A-gewogen geluidsemissie in de lucht in de intensieve of de boostmodus
16	Gegebenenfalls die Leistungsaufnahme im Aus-Zustand (Po)	Il consumo di energia in modo spento (Po)	Het elektriciteitsverbruik in de uit-stand (Po)
17	Gegebenenfalls die Leistungsaufnahme im Bereitschaftszustand (Ps)	Il consumo di energia in modo standby (Ps)	Het elektriciteitsverbruik in de stand-by-stand (Ps)
18	Zeitverlängerungsfaktor (f)	Fattore di incremento nel tempo (f)	Tijdstoenamefactor (f)
19	Energieeffizienzindex (EEI _{hood})	Indice di efficienza energetica (EEI _{hood})	De energie-efficiëntie-index (EEI _{hood})
20	Gemessener Luftvolumenstrom im Bestpunkt (Q _{BEP})	Portata d'aria misurata al punto di massima efficienza (Q _{BEP})	Gemeten luchtdebiet op het beste-efficiëntiepunt (Q _{BEP})
21	Gemessener Luftdruck im Bestpunkt (P _{BEP})	Pressione dell'aria misurata al punto di massima efficienza (P _{BEP})	Gemeten luchtdruk op het beste-efficiëntiepunt (P _{BEP})
22	Maximaler Luftstrom (Q _{max})	Flusso d'aria massimo (Q _{max})	Maximale luchtstroom (Q _{max})
23	Gemessene elektrische Eingangsleistung im Bestpunkt (W _{BEP})	Potenza elettrica assorbita al punto di massima efficienza (W _{BEP})	Gemeten elektrisch opgenomen vermogen op het beste-efficiëntiepunt (W _{BEP})
24	Nennleistung des Beleuchtungssystems (W _L)	Potenza nominale del sistema di illuminazione (W _L)	Nominaal vermogen van het verlichtingssysteem (W _L)
25	Durchschnittliche Beleuchtungsstärke des Beleuchtungssystems auf der Kochoberfläche (E _{middle})	Illuminamento medio del sistema di illuminazione sulla superficie di cottura (E _{middle})	Gemiddelde verlichting van het verlichtingssysteem op het kookoppervlak (E _{gemiddelde})
26	Schalleistungspegel (L _{WA})	Livello di potenza sonora (L _{WA})	Geluidsvormingsniveau (L _{WA})
27	Geräteabmessungen	Dimensioni	Dimensies
28	Nennleistung	Potenza nominale	Nominale kracht
29	Spannung/Frequenz	Tensione/frequenza nominale	Nominale spanning / frequentie
30	* A +++ (höchste Effizienz) bis D (niedrigste Effizienz)	* Da A +++ (efficienza massima) a D (efficienza minima)	* A +++ (hoogste efficiëntie) tot D (laagste efficiëntie)
31	** A (höchste Effizienz) bis G (geringste Effizienz) Die obigen Werte wurden in Übereinstimmung mit den Normen unter bestimmten Betriebsbedingungen gemessen. Diese Werte basieren auf Normen und Vorschriften der Europäischen Union.	** Da A (efficienza massima) a G (efficienza minima) I valori di cui sopra sono stati misurati secondo gli standard in determinate condizioni operative. I valori indicati si basano sugli standard e sui regolamenti dell'Unione Europea.	** A (hoogste efficiëntie) tot G (laagste efficiëntie) Ovenstaande waarden zijn gemeten in overeenstemming met de normen onder bepaalde bedrijfsomstandigheden. Deze waarden zijn gebaseerd op normen en voorschriften van de Europese Unie.



VIVAX

www.VIVAX.com