

# VIVAX

Made for you

 - DESIGN

## ACP-09CH25AEYIs R32 ACP-12CH35AEYIs R32

### HR

Upute za uporabu

Jamstveni list / Servisna mjesta

### BIH

Korisničko uputstvo

Garantni list / Servisna mjesta

### SR

Korisničko uputstvo

Informacije potrošačima / Servisna mesta

### CG

Korisničko uputstvo

Izjava o saobraznosti / Servisna mjesta

### MAK

Упатства за употреба

Гарантен лист / Сервисни места

### AL

Udhëzime për shfrytëzim

Fletë garancie / Serviset e autorizuara

### EN

User manual



RoHS



11035 21



## **ACP-09CH25AEYIs R32** **ACP-12CH35AEYIs R32**

**HR BIH CG**

**Upute za uporabu**

**Klima uređaj**

# RAZDVOJENI SUSTAV KLIMA UREĐAJA

## Upute za upotrebu

**OP Serija**  
**Svi modeli**

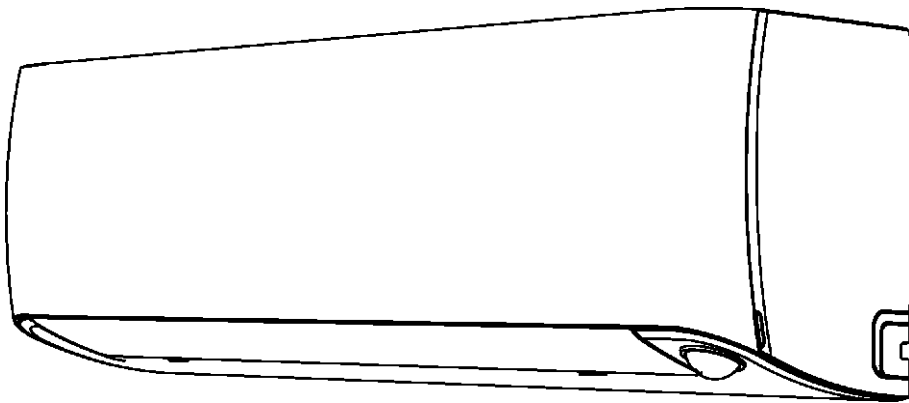

### **VAŽNA NAPOMENA:**

Pažljivo pročitajte ovaj priručnik prije instalacije ili rukovanja novim klima uređajem.  
Pohranite ove upute na sigurno mjesto.

# Sadržaj

## Upute za upotrebu

0 Mjere predostrožnosti .....	4
1 Specifikacije i značajke uređaja .....	6
2 Ručno upravljanje (bez daljinskog upravljača) .....	11



3 Briga i održavanje .....	12
4 Rješavanje poteškoća .....	14
5 Europske smjernice o odlaganju u otpad .....	18

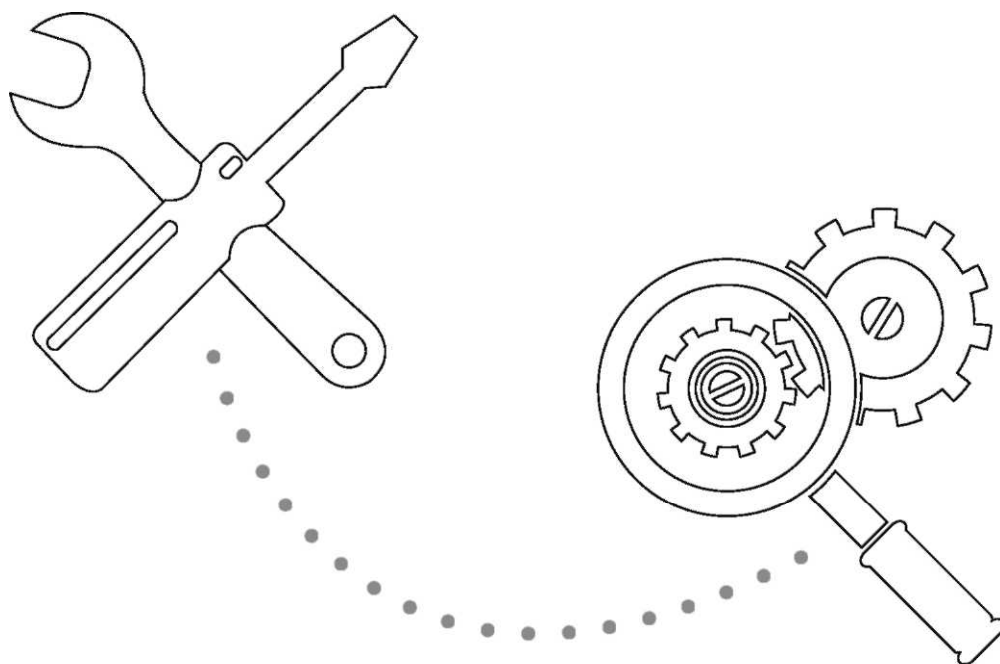

*Oprez: Opasnost od požara/Zapaljivi materijali*

**UPOZORENJE:** Servisiranje treba provodi na način koji propisuje proizvođač uređaja. Održavanje i servisiranje od strane stručnog osoblja se treba provoditi pod nadzorom osobe koja ima dozvolu za rukovanje zapaljivim sredstvima. Za više detalja molimo da pogledate "Informacije o servisiranju" u "UPUTAMA ZA INSTALACIJU".

# Mjere predostrožnosti

Mjere predostrožnosti pročitati prije same instalacije

Nepravilna instalacija uzrokovana nepoštivanjem uputa može dovesti do nastanka štete ili ozljeda. Ozbiljnost moguće štete ili ozljeda se klasificira kao znak **UPOZORENJA** ili **OPREZA**.



**UPOZORENJE**

Ovaj znak pokazuje da nepoštivanje uputa može dovesti do smrtnog slučaja ili teških ozljeda.



**CAUTION**

(OPREZ) Ovaj znak pokazuje da nepoštivanje uputa može uzrokovati nastanak blažih ozljeda ili manje štete na Vašem uređaju ili imovini.

## **UPOZORENJE**

Ovaj uređaj mogu koristiti djeca u dobi od 8 godina ili više i osobe s umanjenim fizičkim, osjetilnim ili mentalnim sposobnostima ili s nedostatkom iskustva ako su pod nadzorom osobe koja im je dala upute o korištenju i ako razumiju opasnosti do kojih može doći prilikom upotrebe uređaja. Djeca se ne smiju igrati s uređajem. Čišćenje i održavanje ne smiju provoditi djeca koja nisu pod nadzorom odrasle osobe.

### **UPOZORENJA O INSTALACIJI**

- \* Kontaktirajte ovlaštenog trgovca radi instalacije klima uređaja. Nepravilna instalacija može uzrokovati curenje vode, strujni udar ili požar.
- \* Sve popravke, održavanja i premještanja uređaja mora provesti osoba koja je obučena i ovlaštena za te poslove. Nepravilno servisiranje može dovesti do nastanka težih ozljeda ili do potpunog kvara uređaja.

### **UPOZORENJA ZA KORIŠTENJE UREĐAJA**

- \* U slučaju nastanka neuobičajenih okolnosti (kao što je ispuštanje mirisa izgaranja), odmah isključite klima uređaj i izvucite utikač iz utičnice. Nazovite Vašeg trgovca kako biste dobili upute o izbjegavanju strujnog udara, požara ili ozljede.
- \* **Nemojte** stavljati prste ili ostale predmete u ulazni ili izlazni otvor za zrak. To može dovesti do nastanka ozljeda zbog toga što se ventilator okreće pri velikoj brzini.
- \* **Nemojte** koristiti zapaljive sprejeve kao što je sprej za kosu, lak ili boja u blizini klima uređaja, kako ne bi došlo do požara ili eksplozije.
- \* **Nemojte** rukovati klima uređajem u prostorijama u kojima ima prisutnosti eksplozivnih plinova. Ispušteni plin se može skupljati oko uređaja i tako uzrokovati eksploziju.

- \* **Nemojte** rukovati klima uređajem u prostoriji u kojoj ima puno vlage (npr. kupaonica ili prostorija za pranje rublja), kako ne bi došlo do strujnog udara što bi moglo uzrokovati potpuni kvar uređaja.
- \* **Nemojte** svoje tijelo izravno i dugo izlagati hladnom zraku.

## UPOZORENJA ZA ELEKTRICITET

- Koristite samo dobiveni kabel. Ako je dobiveni kabel oštećen, neka ga proizvođač ili ovlašteni serviser zamijeni novim.
- Pazite da je utikač uvijek čist. Uklonite bilo kakvu prašinu ili prljavštinu koja se može nakupljati oko utikača. Neočišćeni utikači mogu uzrokovati požar ili strujni udar.
- **Nemojte** povlačiti utikač kako biste ga iskopčali iz utičnice. Izravno povlačenje kabla može ga oštetiti, što može dovesti do požara ili strujnog udara.
- **Nemojte** koristiti produžni kabel niti ručno produljivati kabel ili ga spajati na ostale uređaje. Slabi električni spojevi, slaba izolacija i nedovoljno visok napon mogu dovesti do nastanka požara.

## UPOZORENJA ZA ČIŠĆENJE I ODRŽAVANJE

- Isključite uređaj i povucite utikač iz utičnice prije nego što ga krenete čistiti. Ako to ne učinite, postoji mogućnost nastanka strujnog udara.
- **Nemojte** čistiti klima uređaj s velikom količinom vode.
- **Nemojte** čistiti klima uređaj zapaljivim sredstvima za čišćenje. Zapaljiva sredstva mogu uzrokovati požar ili kvar uređaja.



## OPREZ





CAUTION

- Ako uređaj koristite zajedno s drugim uređajima za grijanje, tada dobro prozračite prostoriju kako biste izbjegnuli manjak kisika.
- Isključite klima uređaj i iskopčajte utikač iz utičnice ako ga ne morate koristiti dulje vrijeme.
- Isključite klima uređaj i iskopčajte utikač iz utičnice tijekom nevremena.
- Pazite da se nakupljanjem vlage ne stvaraju kapi vode koje mogu kapati s uređaja.
- **Nemojte** rukovati uređajem ako su Vam ruke mokre, kako ne bi došlo do strujnog udara.
- **Nemojte** koristiti uređaj u druge svrhe osim one kojima je namijenjen.
- **Nemojte** se penjati na ili stavljati razne predmete na vrh uređaja.
- **Nemojte** dozvoliti da uređaj radi dulje vrijeme ako su Vam vrata ili prozori otvoreni ili ako je visoka razina vlage.

## Objašnjenje simbola prikazanih na vanjskoj ili unutarnjoj jedinici:

	<b>UPOZORENJE</b>	Ovaj znak govori da uređaj koristi zapaljive tvari. Ako te tvari iscuri i ako se izlože izvoru vatre, postoji opasnost od požara.
	<b>OPREZ</b>	Ovaj znak pokazuje da je potrebno pažljivo pročitati upute za upotrebu.



	<b>OPREZ</b>	Ovaj znak pokazuje da ovim uređajem treba rukovati stručna osoba prilikom instalacije.
	<b>OPREZ</b>	
	<b>OPREZ</b>	Ovaj znak da su sve informacije dostupne u uputama za upotrebu.

## Specifikacije i značajke uređaja

### Dijelovi uređaja

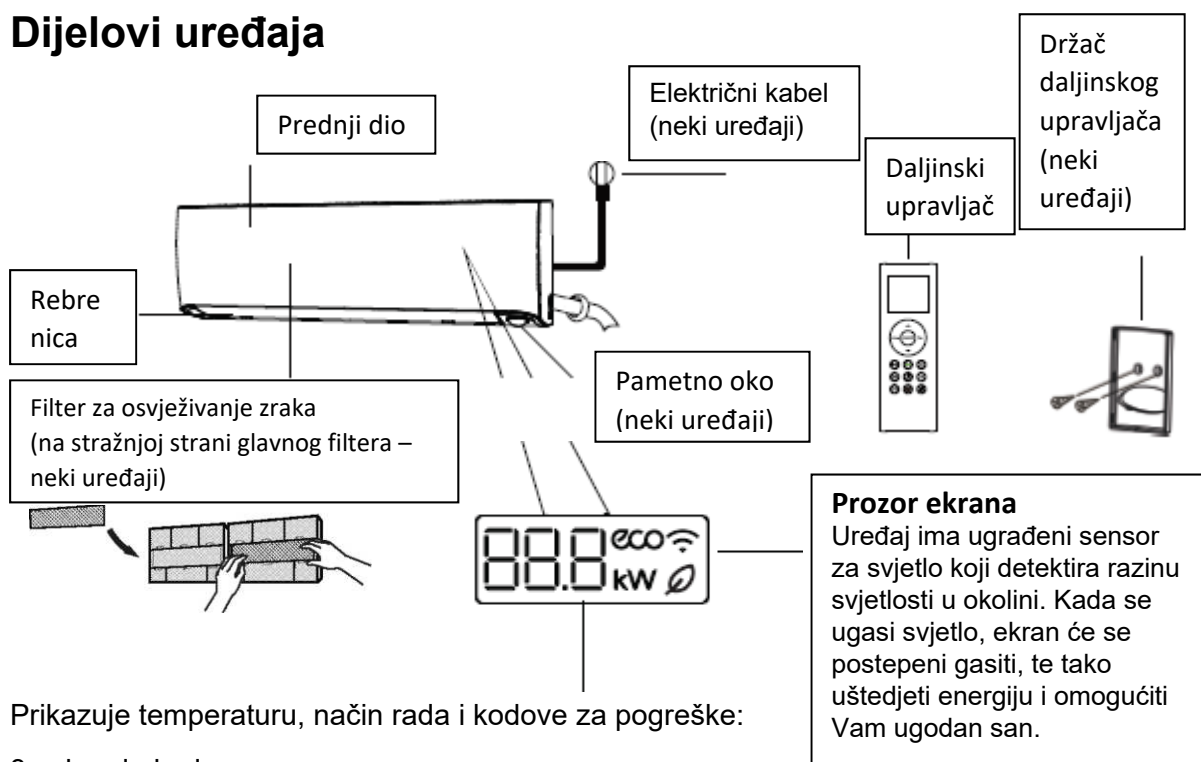

3 sekunde kada:

- je postavljeno odbrojavanje vremena
- je uključeno OSVJEŽIVANJE, NJIHANJE, TURBO ili TIHI način rada

3 sekunde kada:

- je postavljeno odbrojavanje vremena
- je uključeno OSVJEŽIVANJE, NJIHANJE, TURBO ili TIHI način rada

Kada je uključeno zagrijavanje zraka

Kod funkcije odmrzavanja

Kada uređaj provodi auto-čišćenje (neki uređaji)

Kada je uključeno grijanje pri 8 stupnjeva (neki uređaji)

Kada je uključena funkcija osvježivanja (neki uređaji)

Kada je uključena ECO funkcija (neki uređaji)

Kada je aktiviran bežični način rada (neki uređaji)

Pokazuje trenutno korištenu snagu tijekom rada

**Značenje prikazanih kodova**

Tijekom rada ventilatora, uređaj će prikazivati temperaturu prostorije.

Kod ostalih načina rada, uređaj će prikazivati postavke temperature.

Pritisnite tipku LED na daljinskom upravljaču kako bi se ugasio ekran. Pritisnite ponovno tipku LED kako bi se prikazala trenutna razina temperature u prostoriji, te treći put kako bi se prikazala trenutno korištena snaga tijekom rada uređaja, a četvrti put kako bi se ponovno prikazale postavke za temperaturu.

**NAPOMENA:** Priručnik za korištenje daljinskog upravljača s infracrvenim zrakama nije uključen u paket literature za upotrebu uređaja.

### Postizanje optimalne izvedbe

Optimalna izvedba za HLAĐENJE, GRIJANJE ili ODVLAŽIVANJE zraka može se postići kod sljedećih temperatura. Ako uređaj koristiti izvan tog temperaturnog raspona, aktivirat će se određene zaštitne funkcije i uzrokovat će to da je izvedba uređaja niža od optimalne.

## INVERTNI RAZDVOJENI SUSTAV

### ZA VANJSKE UREĐAJE S POMOĆNIM ELEKTRIČNIM GRIJAČEM

	HLAĐENJE	GRIJANJE	ODVLAŽIVANJE
<b>Temperatura prostorije</b>	16°C - 32°C (60°F - 90°F)	0°C - 30°C (32°F - 86°F)	10°C - 32°C (50°F - 90°F)
<b>Vanjska temperatura</b>	0°C - 50°C (32°F - 122°F)	-30°C - 30°C (-22°F - 86°F)	0°C - 50°C (32°F - 122°F)
	-15°C - 50°C (5°F - 122°F) (Za sustave hlađenja s niskim temperaturama)		
	0°C - 60°C (32°F - 140°F) (Za posebne tropske modele)	0°C - 60°C (32°F - 140°F) (Za posebne tropske modele)	

Kada je vanjska temperatura niža od 0°C (32°F), snažno preporučujemo da ostavite utikač u utičnici kako bi osigurali kontinuirani rad uređaja.

## UREĐAJ S FIKSNIM BRZINAMA

	HLAĐENJE	GRIJANJE	ODVLAŽIVANJE
Temperatura prostorije	16°-32°C (60°-90°F)	0°-30°C (32°-86°F)	13°-32°C (55°-90°F)
	18°-43°C (64°-109°F)		18°-43°C (64°-109°F)

Vanjska temperatura	-7°-43°C (19°-109°F) (Za sustave hlađenja s niskim temperaturama)	-7°-24°C (19°-75°F)	18°-43°C (64°-109°F)
	18°-54°C (64°-129°F) (Za posebne tropske modele)		18°-54°C (64°-129°F) (Za posebne tropske modele)

### Za daljnju optimizaciju izvedbe Vašeg uređaja, učinite sljedeće:

- Zatvarajte vrata i prozore.
- Ograničite potrošnju energije pomoću funkcija ODBROJAVANJA VREMENA do uključivanja ili isključivanja uređaja.
- Nemojte blokirati ulazne ili izlazne otvore za zrak.
- Redovito provjeravajte i čistite filtre za zrak.

Za detaljno pojašnjenje svake funkcije, pročitajte **Upute za upotrebu daljinskog upravljača**.

Kada prostorija dostigne temperaturu višu od 32°C, deaktivira se funkcija kod koje zrak kojeg uređaj ispuhuje, slijedi određenu osobu.

### OSTALE ZNAČAJKE

#### • Automatsko ponovno pokretanje

Ako uređaj ostane bez dotoka električne energije, automatski će se ponovno pokrenuti i zadržat će prethodne postavke.

#### • Grijanje pri niskim temperaturama

Napredna tehnologija invertera je napravljena tako da izdrži najekstremnije vremenske uvjete. Zahvaljujući tome možete uživati u grijanju i kada se vanjska temperatura spuste ispod -30°C (-22°F).

#### • Hlađenje uređaja

Ova funkcija hlađenja omogućava da uređaj hladi prostoriju s postavljenom razinom temperature od -15°C (5°F).

#### • Funkcija Pametnog oka (neki uređaji)

Sustavom možete pametno upravljati pomoću funkcije Pametnog oka. Ta funkcija omogućava detekciju aktivnosti osoba u prostoriji. Protok zraka može se usmjeriti suprotno od smjera ljudi ili u njihovom smjeru. Kod hlađenja, kada Vas nema 30 minuta, uređaj automatski smanjuje frekvenciju kako bi se uštedjela energija (samo kod invertera).

Kada ste odsutni 2 sata, uređaj se automatski isključuje. Kada se vratite u prostoriju, automatski će se uključiti.

#### • Bežično upravljanje (neki uređaji)

Bežično upravljanje omogućava da upravljate Vašim klima uređajem putem mobilnog uređaja i bežične mreže.

Za pristup USB uređaju, zamjenu ili održavanje potrebno je kontaktirati osobe koje su za to ovlaštene.

#### • Memorija za položaj rebrenica (neki uređaji)

Kod uključivanja uređaja, rebrenica će se automatski postaviti u poziciju jednaku kao kod prethodnog uključivanja.

#### • Detekcija curenja rashladnog medija (neki uređaji)

Unutarnji uređaj će automatski prikazati slova "EC" kada detektira curenje rashladnog medija.

#### • Sprječavanje plijesni (neki uređaji)

Kada isključujete funkcije HLAĐENJA, AUTOMATSKOG HLAĐENJA ili ODVLAŽIVANJA, klima uređaj će nastaviti raditi pri vrlo niskoj snazi kako bi mogao posušiti područja s vlagom i spriječio nastanak plijesni.

- **Funkcija osvježivanja zraka (neki uređaji)**

Inovativna Air Magic tehnologija na učinkovit način uklanja bakterije, viruse, mikrobe i ostale štetne tvari, te osvježava zrak.

- **Detekcija vlage**

Zahvaljujući pametnom senzoru, uređaj ne detektira samo temperaturu, već i vlagu u

prostoriji. Možete odabrati razinu vlage koja Vam najviše odgovara.

Za detaljno pojašnjenje naprednih funkcija Vašeg uređaja (kao što je TURBO način rada i funkcija auto-čišćenja), pročitajte **Upute za upotrebu daljinskog upravljača.**

## **OBAVIJEST O ILUSTRACIJAMA**

Namjena slika u ovom priručniku je opisne naravi. Stvarni oblik Vaše unutarnje jedinice može se u manjoj mjeri razlikovati. Prevladat će stvaran oblik.

### **Podešavanje kuta ispuhivanja zraka**

- **Vertikalno ispuhivanje zraka**

Dok je uređaj uključen, upotrijebite tipku **SWING (vertikalno ispuhivanje zraka)** kako biste podesili smjer ispuhivanja zraka.

1. Pritisnite tipku **SWING (vertikalno ispuhivanje zraka)** na daljinskom upravljaču kako biste aktivirali rebrenicu. Svaki put kada pritisnete tipku, rebrenica će se pomaknuti za 6°. Pritišćite tipku dok ne dostignete željenu poziciju rebrenica (vidjeti **sl.A**)

2. Kako bi se rebrenica kontinuirano kretala odozgo prema dolje, pritisnite i držite tipku **SWING (vertikalno ispuhivanje zraka)** 2 sekunde. Ponovno ju pritisnite kako bi zaustavili automatsku funkciju.

- **Horizontalno ispuhivanje zraka**

Dok je uređaj uključen, upotrijebite tipku **SWING (horizontalno ispuhivanje zraka)** za podešavanje smjera ispuhivanja zraka.

1. Pritisnite tipku **SWING (horizontalno ispuhivanje zraka)** na daljinskom upravljaču kako biste aktivirali rebrenicu. Svaki put kada pritisnete tipku, rebrenica će se pomaknuti 6°. Pritišćite tipku dok ne dostignete željenu poziciju rebrenica (vidjeti **Sl.B**).

2. Kako bi se rebrenica kontinuirano kretala ulijevo i udesno, pritisnite i držite tipku **SWING (vertikalno ispuhivanje zraka)** 2 sekunde. Ponovno ju pritisnite kako bi zaustavili automatsku funkciju.

### **NAPOMENA ZA REBRENICE**

Rebrenice ne pomičite ručno, kako ne biste poremetili njihov smjer. Ako dođe do toga, isključite uređaj i izvucite utikač iz utičnice na nekoliko sekundi, te ponovno pokrenite uređaj. Tako ćete ponovno pokrenuti rebrenice.

### • Rad Pametnog oka

Dok je uređaj uključen, pritisnite tipku za aktivaciju Pametnog oka na daljinskom upravljaču kako bi protok zraka slijedio osobe u prostoriji ili kako bi protok zraka bio usmjeren u suprotnom smjeru od osoba u prostoriji. Pametno oko može detektirati aktivnosti osoba u prostoriji i podesiti vodoravni kut ispuhivanja zraka kako bi moglo prilagoditi svoj smjer ispuhivanja prema ili od osoba u prostoriji.

**NAPOMENA:** Funkcija Pametnog oka je dostupna samo za jednu prostoriju. Ako pritisnete tipku SWING na daljinskom upravljaču, ova će se funkcija automatski deaktivirati.



Fig. A

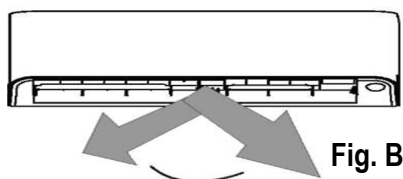
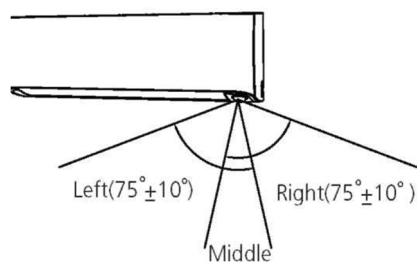
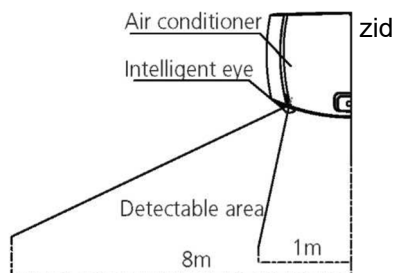

Fig. B

### OPREZ

Ne stavljajte prste u ili blizu otvora za ispuhivanje zraka i dijela za usis na bočnoj strani uređaja. Brzina ventilatora može dovesti do nastanka teških ozljeda.



( $30 \pm 10^\circ$ )

Primjeri: Detektirana je razina temperature od  $25^\circ\text{C}$ .

Raspon detekcije varira u odnosu na razinu temperature u prostoriji.

## Funkcija Spavanja

Funkcija SPAVANJA se koristi za smanjenje količine korištene energije uređaja dok spavate (i dok ne trebate iste postavke za temperaturu da bi Vam bilo udobno). Ova se funkcija može aktivirati samo putem daljinskog upravljača.

Pritisnite tipku **SLEEP** kada želite ići spavati. Prilikom HLAĐENJA će uređaj povećati temperaturu za  $1^\circ\text{C}$  ( $2^\circ\text{F}$ ) nakon 1 sata, te će ju ponovno povećati za  $1^\circ\text{C}$  ( $2^\circ\text{F}$ ) nakon isteka dodatnih sat vremena. Prilikom GRIJANJA će uređaj smanjiti temperaturu za  $1^\circ\text{C}$  ( $2^\circ\text{F}$ ) nakon 1 sata, te će ju ponovno smanjiti za  $1^\circ\text{C}$  ( $2^\circ\text{F}$ ) nakon isteka dodatnih sat vremena. Tijekom trajanja te funkcije, brzina ventilatora je smanjena.

Nova će temperaturna razina trajati 6 sati, nakon čega će spavanje uređaja stati, te će se uređaj vratiti na prethodni način rada, no temperatura će ostati ista.

**Napomena:** Funkcija SPAVANJA nije dostupna tijekom rada VENTILATORA (FAN) ili ODVLAŽIVANJA (DRY).

## SPAVANJE UREĐAJA

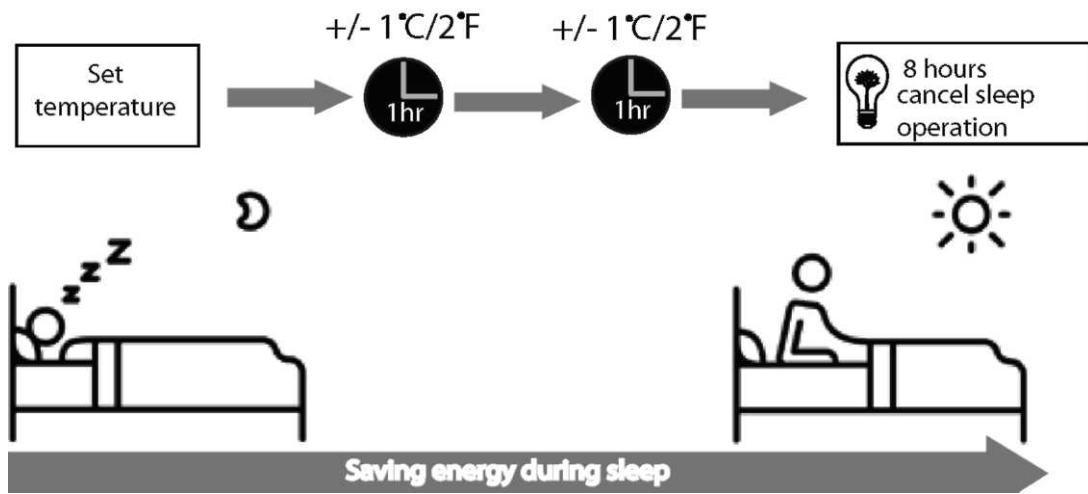

# Ručno upravljanje (bez daljinskog upravljača)

## Rukovanje uređajem bez daljinskog upravljača

U slučaju da Vaš daljinski upravljač ne radi, uređajem možete upravljati i ručno pomoću tipke **MANUAL CONTROL (Ručno upravljanje)** koja se nalazi na unutarnjoj jedinici. Potrebno je uzeti u obzir da ručno upravljanje nije dugoročno rješenje i da se preporučuje upravljanje uređajem pomoću daljinskog upravljača.

### PRIJE RUČNOG UPRAVLJANJA

Jedinica se, prije ručnog upravljanja, mora isključiti.

Za ručno upravljanje uređajem:

1. Podignite prednju ploču unutarnje jedinice dok ne čujete popratni zvuk i dok ne stane ploča u tom položaju.
2. Pronađite **tipku MANUAL CONTROL** na desnoj strani prikaza.
3. Pritisnite jednom **tipku MANUAL CONTROL** kako biste aktivirali FORCED AUTO način rada (prisilno-automatski način rada).
4. Ponovno pritisnite **tipku MANUAL CONTROL** kako biste aktivirali FORCED COOLING način rada (prisilno hlađenje).
5. Pritisnite **tipku MANUAL CONTROL** treći put kako biste isključili uređaj.
6. Zatvorite prednju ploču uređaja.



CAUTION

### OPREZ

Tipka za ručno upravljanje je namijenjena testiranju i rukovanjem prilikom hitnih slučajeva. Molimo da ovu funkciju ne koristite, osim u slučajevima kada izgubite daljinski upravljač ili ako je prijeko potrebno. Kako biste se vratili na uobičajen način rada, aktivirajte uređaj pomoću daljinskog upravljača.

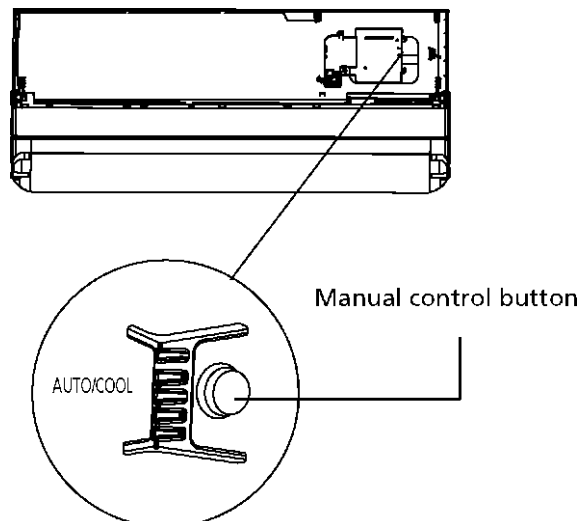

# Briga i održavanje

## Čišćenje unutarnje jedinice



### PRIJE ČIŠĆENJA I ODRŽAVANJA

**UVIJEK ISKLJUČITE KLIMA UREĐAJ I IZVUCITE UTIKAČ IZ UTIČNICE PRIJE ČIŠĆENJA I ODRŽAVANJA.**



### OPREZ

Koristite samo mekanu i suhu tkaninu prilikom čišćenja uređaja. Ako je uređaj izrazito nečist, tkaninu umočite u toplu vodu.

- **Nemojte** koristiti kemikalije ili kemijski tretirane tkanine za čišćenje uređaja.
- **Nemojte** koristiti benzen, razrjeđivač za boju, prašak za poliranje ili ostale otopine za čišćenje uređaja, zbog toga što mogu uzrokovati pucanje ili deformaciju plastične površine.
- **Nemojte** koristiti vodu čija je temperatura viša od 40°C (104°F) za čišćenje prednje ploče, zbog toga što može uzrokovati deformaciju ili gubitak boje na ploči.

## Čišćenje filtera za zrak

Začepljeni klima uređaj može umanjiti učinkovitost pri njegovom radu, te može štetiti Vašem zdravlju. Filter je potrebno čistiti svaka dva tjedna.

1. Podignite prednju ploču unutarnje jedinice.
2. Prvo pritisnite jezičak na kraju filtera kako biste ga otpustili te ga podignite i povucite prema sebi.
3. Izvucite filter iz uređaja.
4. Ako Vaš uređaj ima mali filter za osvježavanje zraka, skinite ga s velikog filtera. Taj filter očistite ručnim usisavačem.

5. Veliki filter operite toplom vodom sa sapunom. Pripazite na to da koristite blago sredstvo za čišćenje.
6. Filter isperite čistom vodom, te otresite višak vode.
7. Filter posušite u hladnoj i suhoj prostoriji, no ne izlažite ga izravnoj sunčevoj svjetlosti.
8. Nakon što ga posušite, prikačite ga natrag na veliki filter, te ga pogurnite natrag u unutarnju jedinicu.
9. Zatvorite prednju ploču uređaja.

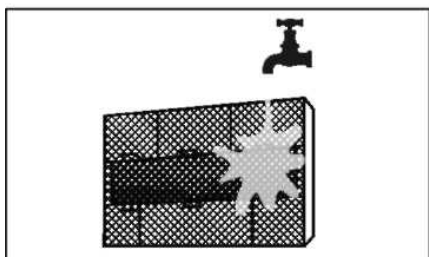
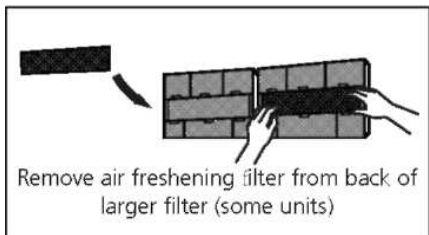
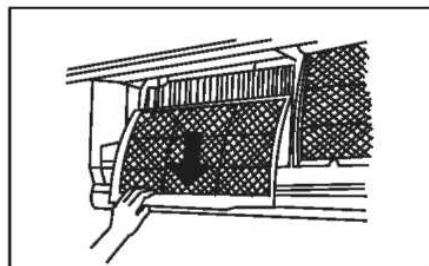
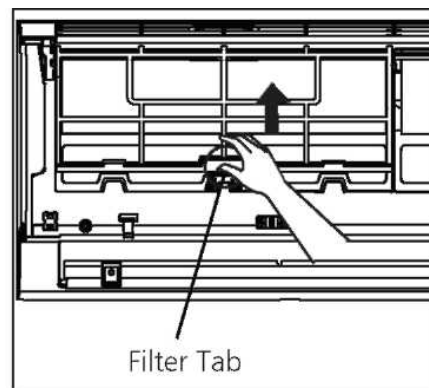

### OPREZ



Nemojte dodirivati filter (Plasma) najmanje 10 minuta nakon isključivanja uređaja.



### OPREZ

- Prije zamjene ili čišćenja filtera, isključite uređaj i izvucite utikač iz utičnice.
- Prilikom uklanjanja filtera nemojte dodirivati metalne dijelove uređaja. Možete se porezati na oštrim metalnim rubovima.
- Nemojte vodom čistiti unutrašnjost uređaja, kako ne biste uništili izolaciju i uzrokovali strujni udar.
- Filter ne izlažite izravnoj sunčevoj svjetlosti prilikom sušenja, kako se filter ne bi smanjio.

### Podsjetnik za zračni filter (po izboru)

#### Podsjetnik za čišćenje zračnog filtera

Nakon 240 sati upotrebe uređaja, na ekranu će se pojaviti "CL." To je podsjetnik za čišćenje filtera. Nakon 15 sekundi će se pojaviti prethodni uobičajeni prikaz.

Za ponovno postavljanje podsjetnika pritisnite tipku **LED** na daljinskom upravljaču 4 puta ili pritisnite tipku **MANUAL CONTROL** 3 puta. Ako ne postavite ponovno podsjetnik, na ekranu će se ponovno pojaviti "CL" kada ponovno pokrenete uređaj.

#### Podsjetnik za zamjenu zračnog filtera

Nakon 2,880 rada uređaja će se na ekranu prikazati "nF." To je podsjetnik za zamjenu filtera. Nakon 15 sekundi će se pojaviti ponovno prethodni prikaz.

Za ponovno postavljanje podsjetnika pritisnite tipku **LED** na daljinskom upravljaču 4 puta ili pritisnite tipku **MANUAL CONTROL** 3 puta. Ako ne postavite ponovno podsjetnik, na ekranu će se ponovno pojaviti "nF" kada ponovno pokrenete uređaj.

## Rješavanje poteškoća

### OPREZ

Održavanje i čišćenje vanjskog uređaja mora provesti ovlaštenu servisera.

Sve popravke treba provoditi ovlaštenu trgovac ili servisera.

### Održavanje - Neupotrebljavanje uređaja kroz dulje razdoblje

Ako ne planirate koristiti uređaj kroz dulje vrijeme, učinite sljedeće:

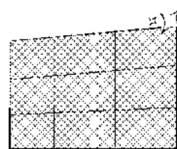

Očistite sve filtere

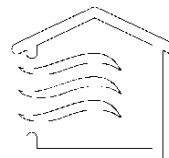

Isključite ventilator dok se uređaj u potpunosti ne posuši



Isključite uređaj i izvucite utikač iz utičnice

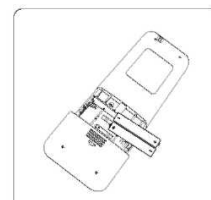

Uklonite baterije iz daljinskog upravljača

### Održavanje i redovita rovjera

Nakon duljeg razdoblja nekorištenja ili prije razdoblja čestog korištenja učinite sljedeće:



Provjerite jesu li žice oštećene

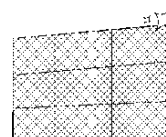

Očistite sve filtere



Provjerite curi li negdje tekućina

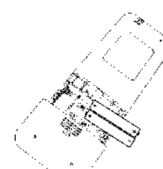

Zamijenite baterije



Pripazite da ništa ne blokira izlazne ili ulazne otvore za zrak



## Mjere predostrožnosti

Ako se pojavi BILLO KOJA od ovih okolnosti, odmah isključite uređaj!

- Kabel je oštećen ili je neobično topao
- Osjeti se miris izgaranja
- Zvuk proizvodi glasne ili neuobičajene zvukove
- Osigurač je iskočio ili se često prekida strujni krug
- Uređaj je došao u dodir s vodom ili je neki predmet pao u uređaj ili iz njega

**NEMOJTE POKUŠATI SAMI POPRAVLJATI UREĐAJ! ODMAH KONTAKTIRAJTE OVLAŠTENOG SERVISERA!**

## UOBIČAJENE POTEŠKOĆE

Sljedeći problemi ne predstavljaju kvar te u većini slučajeva ne trebaju popravak.

Poteškoća	Moguće rješenje
<b>Uređaj se ne uključuje nakon pritiska na tipku ON/OFF</b>	Uređaj sadrži 3-minutnu zaštitu koja sprječava preopterećenje. Uređaj se ne može ponovno pokrenuti u roku od 3 minute nakon isključivanja.
<b>Uređaj se prebacuje s HLAĐENJA/GRIJANJA na VENTILACIJU</b>	Uređaj si može sam promijeniti postavke kako bi spriječio zamrzavanje uređaja. Nakon porasta temperatura, uređaj će nastaviti raditi prethodnim načinom rada.
	Dostignuta je postavljena temperatura pri kojoj uređaj isključuje kompresor. Uređaj će nastaviti s radom kada dođe do ponovne promjene temperature.
<b>Unutarnji uređaj ispušta bijelu maglu</b>	Velike temperaturne razlike između temperature u prostoriji i zraka koji proizlazi iz uređaja mogu, u regijama s visokom vlagom, uzrokovati nastanak bijele magle.
<b>Unutarnji i vanjski uređaj ispuštaju bijelu maglu</b>	Ako se uređaj ponovno pokrene i postavi se GRIJANJE nakon što je uređaj provodio odmrzavanje, mogući je nastanak bijele magle koja nastaje kao rezultat ostatka vlage nakon odmrzavanja.

<b>Poteškoća</b>	<b>Moguće rješenje</b>
<b>Unutarnja jedinica proizvodi zvukove</b>	Određeni zvuk se čuje kada rebrenice sjedaju u odabrani položaj.
	Pištanje se može čuti nakon što se uključi GRIJANJE, zbog širenja i sužavanja plastičnih dijelova uređaja.
<b>Unutarnja i vanjska jedinica proizvode zvukove</b>	Tiho pištanje se čuje tijekom rada uređaja: To se čuje zbog toga što rashladni medij putuje kroz unutarnji i vanjski uređaj. Taj je zvuk uobičajen.
	Tiho pištanje se čuje prilikom pokretanja, zaustavljanja sustava ili odmrzavanja: Taj je zvuk uobičajen i čuje se zbog toga što rashladni medij zastaje ili mijenja smjer.
	Pištanje: Širenje i sužavanje plastičnih i metalnih dijelova uzrokovanih promjenama temperature tijekom rada uređaja.
<b>Vanjski uređaj proizvodi zvukove</b>	Uređaj proizvodi razne zvukove ovisno o trenutnom načinu rada.
<b>Unutarnji ili vanjski uređaj ispušta prašinu</b>	Prašina se može akumulirati tijekom duljeg razdoblja nekorištenja uređaja, te će ju uređaj ispustiti nakon uključivanja. To se može spriječiti na način da se uređaj pokrije tijekom nekorištenja.
<b>Uređaj ispušta neuobičajen miris</b>	Uređaj može apsorbirati mirise iz okoline (miris namještaja, kuhanja, cigareta itd.), koje će ispuštati tijekom rada.
	Na filterima uređaja se nakupila plijesan te je potrebno čišćenje.
<b>Ventilator vanjskog uređaja ne radi</b>	Brzina ventilatora se, tijekom rada uređaja, kontrolira kako bi se optimizirala izvedba uređaja.
<b>Rad uređaja je čudan, nepredvidiv ili uređaj ne reagira na naredbe</b>	Smetnje sa tornjeva mobilnih uređaja mogu uzrokovati nepravilan rad uređaja. U tom slučaju pokušajte sljedeće: <ul style="list-style-type: none"> <li>• Iskopčajte i ponovno ukopčajte utikač.</li> <li>• Pritisnite ON/OFF tipku na daljinskom upravljaču za ponovno pokretanje uređaja.</li> </ul>

**NAPOMENA:** Ako se poteškoće i dalje javljaju, kontaktirajte servisni centar. Detaljno im opišite poteškoću koja se javlja, te navedite model uređaja.

## Rješavanje poteškoća

Kada se pojave poteškoće, molimo da provjerite sljedeće prije nego što kontaktirate servisni centar.

<b>Poteškoća</b>	<b>Mogući uzrok</b>	<b>Rješenje</b>
<b>Uređaj slabo hladi</b>	Postavka za temperaturu je viša od temperature u prostoriji	Snizite razinu temperature
	Izmjenjivač topline na vanjskog i unutarnjoj jedinici je prljav	Očistite izmjenjivač topline
	Zračni filter je prljav	Uklonite filter i očistite ga u skladu s uputama
	Ulazni ili izlazni otvor za zrak je blokiran	Isključite uređaj, uklonite prepreku i ponovno ga uključite
	Vrata i prozori su otvoreni	Pripazite da su sva vrata i prozori zatvoreni tijekom rada uređaja
	Sunce stvara dodatnu toplinu	Zatvorite prozore i navucite zavjese ako sunce stvara dodatnu toplinu u prostoriji
	Postojanje previše izvora topline u prostoriji (ljudi, računala, elektronika, itd.)	Smanjite izvore toplina
	Manjak rashladnog medija zbog curenja ili dugotrajnog rada uređaja	Provjerite curi li medij, te ga napunite ako nedostaje u uređaju
	TIHI način rada je uključen (opcionalna funkcija)	TIHI način rada može umanjiti izvedbu uređaja smanjenjem operativne frekvencije. Deaktivirajte TIHI način rada.

<b>Poteškoća</b>	<b>Mogući uzrok</b>	<b>Rješenje</b>
<b>Uređaj ne radi</b>	Nestanak struje	Pričekajte povratak struje
	Uređaj je isključen	Umetnite utikač u utičnicu
	Osigurač je pregorio	Zamijenite osigurač
	Baterije daljinskog upravljača su istrošene	Zamijenite baterije
	Aktivirana je 3-minutna zaštita uređaja	Pričekajte tri minute nakon ponovnog pokretanja
	Aktivirano je odbrojavanje vremena	Isključite odbrojavanje vremena
<b>Uređaj se često sam uključuje i isključuje</b>	Previše ili premalo rashladnog medija u sustavu	Provjerite curi li rashladni medij iz sustava
	U sustav je ušla vlaga ili nekomprimirani plin.	Ispraznite uređaj i napunite sustav rashladnim medijem
	Kompresor je pokvaren	Zamijenite kompresor
	Napon je previsok ili prenizak	Instalirajte manostat za regulaciju napona
<b>Uređaj slabo grije</b>	Vanjska temperatura je jako niska	Koristite dodatni uređaj za grijanje
	Hladni zrak ulazi kroz vrata i prozore	Pripazite da su sva vrata i prozori zatvoreni
	Manjak rashladnog medija zbog curenja ili dugotrajnog rada uređaja	Provjerite curi li medij, te ga napunite ako nedostaje u uređaju
<b>Žaruljice pokazatelja i dalje svijetle</b>	<p>Uređaj može prestati raditi ili nastaviti raditi. Ako žaruljice i dalje svijetle ili se javlja greška, pričekajte 10 minuta. Poteškoća će se možda sama riješiti.</p> <p>Ako se ne riješi, izvucite utikač iz utičnice i ponovno ga ukopčajte. Uključite uređaj.</p> <p>Ako se poteškoća i dalje javlja, izvucite utikač iz utičnice i kontaktirajte najbliži servisni centar.</p>	
<b>Javlja se pogreška na ekranu unutarnje jedinice:</b> <ul style="list-style-type: none"> <li>• E0, E1, E2...</li> <li>• P1, P2, P3...</li> <li>• F1, F2, F3...</li> </ul>		

**NAPOMENA:** Ako se poteškoća i dalje javlja, odmah isključite uređaj i kontaktirajte ovlaštenu servisnu centar.

## SADRŽAJ

Specifikacije daljinskog upravljača .....	2
Tipke za funkcije .....	2
Rukovanje daljinskim upravljačem .....	4
Pokazatelji na LCD ekranu .....	5
Korištenje osnovnih funkcija .....	6
Korištenje naprednih funkcija .....	13

### **NAPOMENA:**

Izgled i karakteristike mogu se promijeniti bez prethodne obavijesti o poboljšavanju proizvoda. Za detalje kontaktirajte agenciju za prodaju ili proizvođača.

Zahvaljujemo na kupovini našeg klima uređaja. Molimo da pažljivo pročitate ove upute prije nego što započnete s korištenjem klima uređaja. Molimo da ove upute pohranite za moguću upotrebu u budućnosti.

# UPUTE ZA UPOTREBU DALJINSKOG UPRAVLJAČA ZA KLIMA UREĐAJ

Izgled i karakteristike mogu se promijeniti bez prethodne obavijesti o poboljšavanju proizvoda. Za detalje kontaktirajte agenciju za prodaju ili proizvođača.

Zahvaljujemo na kupovini našeg klima uređaja. Molimo da pažljivo pročitate ove upute prije nego što započnete s korištenjem klima uređaja. Molimo da ove upute pohranite za moguću upotrebu u budućnosti.

## SPECIFIKACIJE DALJINSKOG UPRAVLJAČA

Model	RG10L(G2HS)/BGEF, G10L(G2HS)/BGEFU1, RG10L1(G2HS)/BGEF, RG10L1(G2HS)/BGEFU1, RG10L10(G2HS)/BGEF, RG10P(G2HS)/BGEF, RG10P(G2HS)/BGEFU1, RG10P1(G2HS)/BGEF, RG10L(D2HS)/BGEF, RG10L(D2HS)/BGEFU1, RG10L1(D2HS)/BGEF, RG10L1(D2HS)/BGEFU1, RG10P1(G2HS)/BGEFU1, RG10L10(D2HS)/BGEF
Izmjereni napon	3.0V (Suhe baterije R03/LR03X 2)
Raspon prijema signala	8m
Raspon temperature	-5°C 60°C

NAPOMENA:

- Izgled tipki temelji se na uobičajenom modelu i može se u manjoj mjeri razlikovati od onog kojeg ste naručili, te će u tom slučaju stvarni oblik biti važeći.
- Sve opisane funkcije se odnose na opći klima uređaj. Ako uređaj ne sadrži određenu funkciju, uređaj neće reagirati na pritisak odgovarajuće tipke na daljinskom upravljaču.
- Kada postoje velike razlike između "Prikaza daljinskog upravljača" i "UPUTE ZA UPOTREBU vezane uz funkcije", prevladat će "UPUTE ZA UPOTREBU".



## Izvođenje operacija

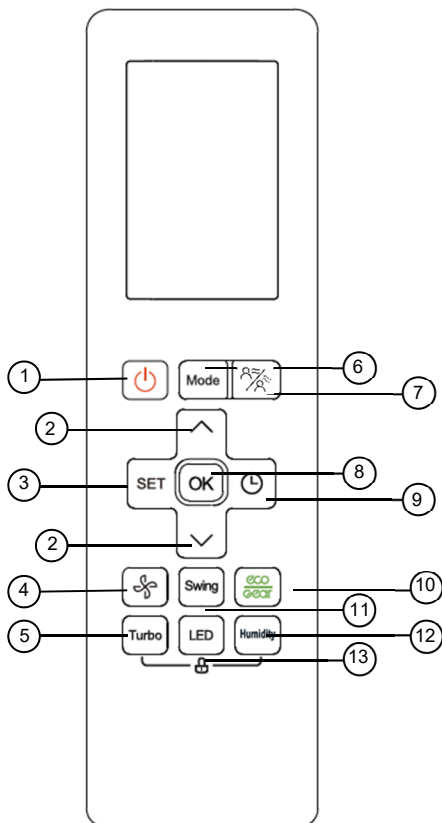

1. Način rada: AUTO, COOL (Hlađenje), DRY (Odvlaživanje), HEAT (Grijanje) ili FAN (Ventilacija).

2. Postavljanje TIMER-a (vremenskog brojača) na 24 h.

3. Postavljanje unutarnje temp. u rasponu: 17°C~30°C.

4. Funkcija LCD ekrana (Liquid Crystal Display – tekući kristalni zaslon).

### PAŽNJA:

- Dizajn gumba može biti malo drugačiji od onoga koji ste vi zapravo kupili, ovisi o individualnim modelima.
- Sve opisane funkcije se ostvaruju preo unutarnje jedinice.
- Ako unutarnja jedinica nema ova svojstva, neće se obaviti odgovarajuće komande za koje ste pritisnuli gumb na daljinskom upravljaču.

## Funkcije tipki

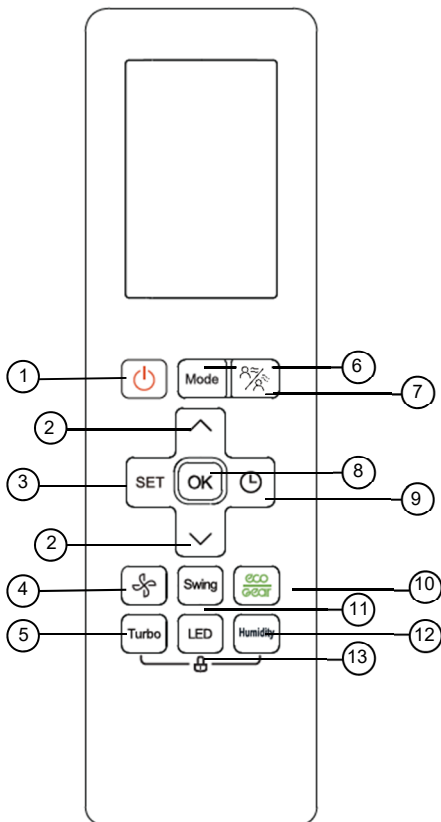

### 1.ON/OFF Tipka

Radnja s pokreće kada se pritisne ovaj gumb te se radnja zaustavlja kada se pritisne ovaj gumb ponovno.

### 2. TEMP ▲ / ▼ Tipka

Povećava ili smanjuje temperaturu za 1°C. Maksimalna temp. je 30°C.

### 3. SET Tipka

Kružni odabir Dodatnih funkcija:  
Slijedi me ( 👤 ) → AP način

( 📶 ) → Slijedi me ( 👤 ).

Odgovarajuća ikona odabrane funkcije svijetliti će na ekranu. Kako biste potvrdili, pritisnite tipku OK.

### 4.FAN SPEED (Brzina ventilatora)

Koristite brzinu ventilatora u četiri koraka:

→ AUTO → LOW → MED → HIGH →

### 5.TURBO Tipka

Omogućuje postizanje željene temperature u najkraćem mogućem roku.

### 6.MODE Tipka

Svaki put kada je ovaj gumb pritisnut slijedi neka od sljedećih operacija:

→ AUTO → COOL → DRY → HEAT → FAN →

**Pažnja:** Molimo Vas nemojte birati način GRIJANJA ako je Vaš klimatizacijski uređaj kupljen kao uređaj samo za hlađenje. Modeli za GRIJANJE nisu podržani od klimatizacijskih uređaja koji su samo za hlađenje.

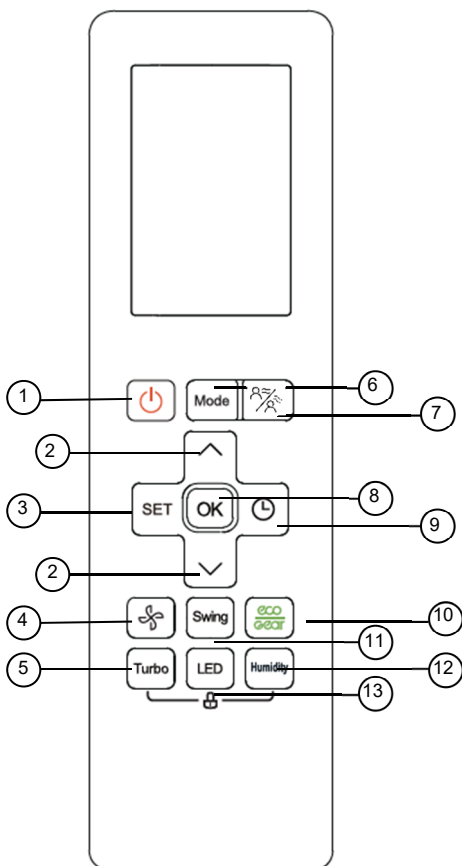

## 7. Intelligent eye Tipka

Koristi se za otkrivanje aktivnosti ljudi u prostoriji radi uštede energije.

## 8. OK Tipka

Koristi se kako biste potvrdili odabir određenih funkcija.

## 9. TIMER Tipka

Postavite Brojač vremena kako bi se vaš uređaj uključio ili isključio.

## 10. ECO Tipka

Uključite ili isključite „Eco“ funkciju.

## 11. SWING Tipka

Koristi se za zaustavljanje i početak pokretanja horizontalnog otvora za zrak.

## 12. Humidity Tipka

Podesite vlažnost u prostoriji tijekom rada na suhom u rasponu od 35%~85%. Pritisnite ovu tipku za povećanje vlažnosti u koracima od 5%.

## 13. LED Tipka

Uključivanje unutarnjeg LED zaslona vašeg uređaja. Pritiskom na tipku stvara se ugodna i tiha atmosfera.

## Pokazatelji na LCD ekranu

Informacije se prikazuju kada se pokrene daljinski upravljač

### Prikaz na ekranu

Pojavljuje se kada se uređaj uključi, a nestaje kada se uređaj isključi

### Pokazatelj prijenosa-

Uključi se kada daljinski upravljač pošalje signal uređaju

### PRIKAZ NAČINA RADA

Prikazuje trenutni način, uključujući:



**TIMER ON: (Vrijeme uključjenja)** Prikazuje se kada se uključi odbrojavanje vremena za uključ.

**TIMER OFF (Vrijeme isključenja)** Prikazuje se kada se uključi odbrojavanje vremena za isključenje

- Uključen tihi rad
- Uključeno osvježivanje
- Uključena funkcija Slijedime
- Nije dostupno za ovaj uređaj

- Njihanje vodoravne rebrenice
- Njihanje okomite rebrenice
- Hlađenje usmjereno ka osobi
- Hlađenje usmjereno od osobe
- Turbo način rada
- ZAKLUČAVANJE uređaja
- ECO funkcija je aktivirana

### Prikaz za baterije

Slabe baterije

- Prikaz Temp./vremena / brzine ventilatora
- Prikazuje postavljenu temperaturu, brzinu ventilatora ili preostalo vrijeme za UKLJUČ./ISKLUČ. uređaja
- Raspon temperature: 16-30°C
- Raspon vremena pri odbrojavanju: 0-24 sata
- Brzina ventilatora: AU -F%
- Ovaj je prikaz je prazan prilikom rada Ventilatora

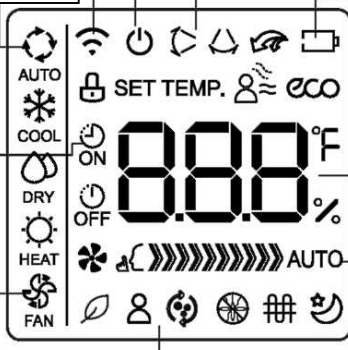

- Nije dostupno za ovaj uređaj
- Nije dostupno za ovaj uređaj
- uključen SLEEP mod rada

- Prikaz brzine ventilatora  
Prikazuje odabranu brzinu:
- » 1%-10%
  - »» 11%-20%
  - »»» 21%-30%
  - .....
  - »»»»» F% (100%)
  - »»»»»» AUTO
- Brzina ventilatora se ne može prilagoditi u AUTOMATSKOM ili DRY načinu rada.

### Napomena:

Svi pokazatelji sa slike prikazani su radi njihovog jasnog predstavljanja, no tijekom stvarnog rada uređaja se na ekranu prikazuju samo oni pokazatelji koju su u tom trenutku aktivni.

## KORIŠTENJE OSNOVNIH FUNKCIJA

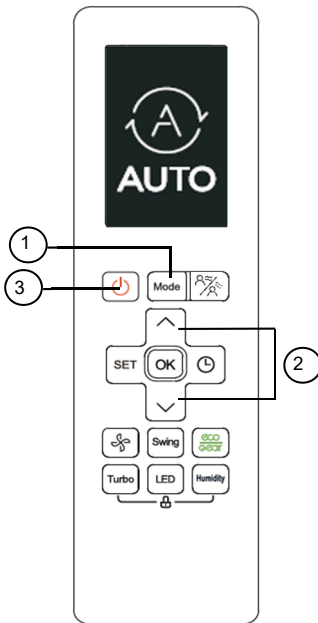

### UGAĐANJE TEMPERATURE

Raspon temperature iznosi 16-30°C/60-86°F. Možete smanjiti ili povećati temperaturu u razmacima do 0.5°C/1°F.

### AUTOMATSKI način rada

U **AUTO** načinu rada će uređaj automatski odrediti je li potrebno HLAĐENJE, VENTILACIJA, GRIJANJE ili SUHI način rada.

1. Pritisnite tipku **MODE** za odabir načina rada.
2. Postavite željenu temperaturu pomoću tipke **Temp +** ili **Temp -**.
3. Pritisnite tipku ON/OFF kako biste pokrenuli uređaj.

**NAPOMENA: BRZINA VENTILATORA** se ne može postaviti u automatskom načinu rada.

### HLAĐENJE

1. Pritisnite tipku **MODE** kako biste odabrali **COOL** način rada (hlađenje).
2. Postavite željenu razinu temperature pomoću tipke **Temp +** ili **Temp -**.
3. Pritisnite tipku **FAN** za odabir brzine ventilatora u rasponu Au%-F%, zajedno s tipkom **Temp +** ili **Temp -**.
4. Pritisnite tipku **ON/OFF** kako biste pokrenuli uređa.

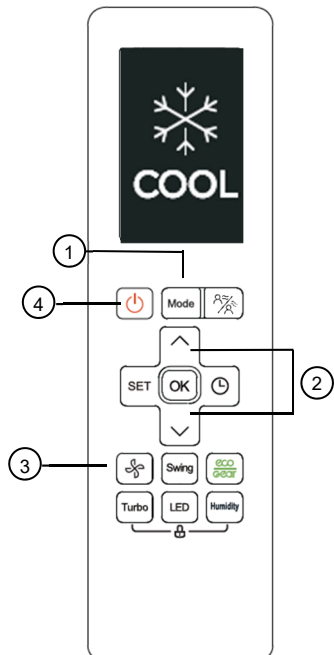

## KORIŠTENJE OSNOVNIH FUNKCIJA

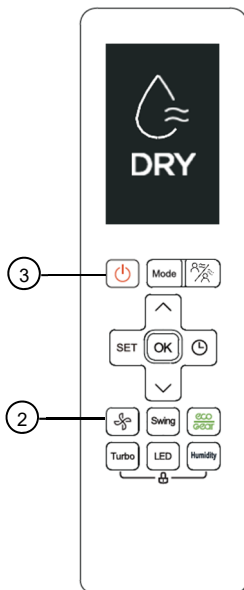

### DRY način rada (Isušivanje)

1. Pritisnite tipku **MODE** kako biste odabrali **DRY (ISUŠIVANJE)** način rada.
2. Postavite željenu temperaturu pritiskom na tipku **Temp +** ili **Temp -**.
3. Pritisnite tipku **ON/OFF** kako biste pokrenuli uređaj.

**NAPOMENA: BRZINA VENTILATORA** ne može se mijenjati prilikom odvlaživanja.

### VENTILACIJA

1. Pritisnite tipku **MODE** kako biste odabrali **FAN** način rada (ventilacija).
2. Pritisnite tipku **FAN** kako biste odabrali brzinu ventilatora u rasponu od Au%-F%, zajedno s tipkom **Temp +** ili **Temp -**.
3. Pritisnite tipku **ON/OFF** kako biste pokrenuli uređaj.

**NAPOMENA:** Temperaturu ne možete postaviti tijekom rada ventilatora. Shodno tomu LCD ekran na daljinskom upravljaču neće prikazivati temperaturu.

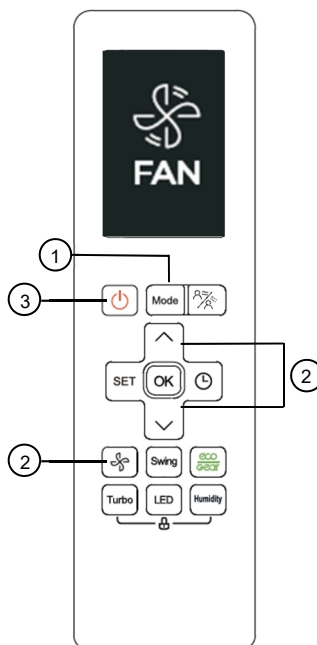

## KORIŠTENJE OSNOVNIH FUNKCIJA

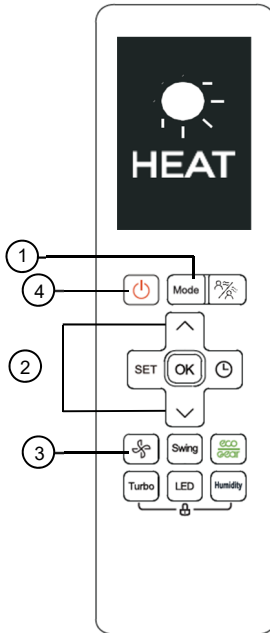

### GRIJANJE

1. Pritisnite tipku **MODE** kako biste odabrali **HEAT** način rada (grijanje).
2. Postavite željenu temperaturu pomoću tipke **Temp +** ili **Temp -**.
3. Pritisnite tipku **FAN** kako biste odabrali brzinu ventilatora, zajedno s tipkom **Temp +** or **Temp -**.
4. Pritisnite tipku **ON/OFF** kako biste pokrenuli uređaj.

**NAPOMENA:** Kako se vanjska temperatura smanjuje, tako će utjecati na efikasnost funkcije GRIJANJA na Vašem klima uređaju. U tim slučajevima preporučujemo upotrebu klima uređaja u kombinaciji s uređajima za grijanje.

## UGAĐANJE USMJERIVAČA ISPUHIVANJA ZRAKA

Pritisnite tipku ▲▼ kako biste pokrenuli krilca za usmjeravanje zraka. Svaki put kada pritisnete tu tipku, krilce će se pomaknuti za 6°. Pritisnite tipku dok ne odaberete željeni smjer. Ako tipku držite dulje od 2 sekunde, krilca će se kontinuirano njihati prema gore i prema dolje.

Pritisnite tipku ◀▶ kako biste pokrenuli krilce za usmjeravanje zraka. Svaki put kada pritisnete tu tipku, krilce će se pomaknuti za 6°. Pritisnite tipku dok ne odaberete željeni smjer. Ako tipku držite dulje od 2 sekunde, krilce će se kontinuirano njihati lijevo i desno.

## POSTAVKE ZA ODBROJAVANJE VREMENA (TIMER)

Vaš klima uređaj ima dvije funkcije koje su vezane uz vrijeme, a to su:

**TIMER ON** – postavljanje vremena nakon kojeg će se uređaj automatski uključiti.

**TIMER OFF** - postavljanje vremena nakon kojeg će se uređaj automatski isključiti.

### TIMER ON funkcija

**TIMER ON** Vam omogućava da odaberete vremenski period nakon kojeg će se uređaj automatski uključiti, primjerice onda kada dolazite s posla.

1. Pritisnite tipku **Timer** da se pojavi sljedeći pokazatelj "  " i počne titrati. Biti će prikazano zadnje ugođeno vrijeme i slovo "h" (sati).

**Napomena:** Ovaj broj pokazuje vremensko razdoblje nakon kojeg želite da se uređaj uključi. Primjerice, ako postavite vrijeme na 2.5 sati, na ekranu će se prikazati "2.5h", te će se jedinica pokrenuti nakon 2.5 sata.

2. Pritisnite tipku Temp + ili Temp — nekoliko puta kako biste postavili vrijeme kada želite da se uređaj uključi.
3. Pričekajte 3 sekunde kako bi se funkcija odbrojanja vremena aktivirala. Digitalni prikaz na daljinskom upravljaču će ponovno prikazivati temperaturu. Pokazatelj "  " će i dalje svijetliti i ta će funkcija biti aktivna.

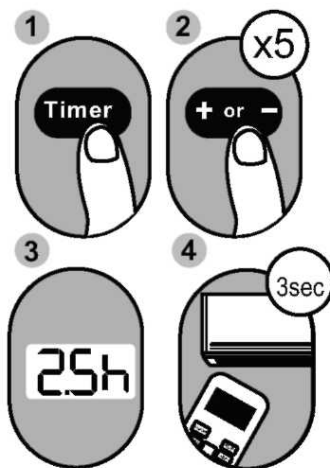

**Primjer:** Postavljanje razdoblja od 2.5 sata za uključivanje uređaja.



## TIMER OFF funkcija

**TIMER OFF** Vam omogućava da odredite vremensko razdoblje nakon kojeg će se uređaj automatski isključiti, primjerice onda kada se probudite.

1. Pritisnite tipku Timer kako bi se na ekranu pokazatelj "  " prikazao i počeo titrati. Na ekranu će se pojaviti vremensko razdoblje koje ste zadnji puta odabrali zajedno s slovom "h" (prikazuje sate).

**Napomena:** Ovaj broj prikazuje vremensko razdoblje nakon kojeg želite da se uređaj isključi. Primjerice, ako to razdoblje postavite na " 5.0h ", klima uređaj će se isključiti nakon 5 sati rada.

2. Pritisnite tipku **Temp +** ili **Temp -** — nekoliko puta da postavite vrijeme nakon kojeg želite da se uređaj isključi.
3. Pričekajte 3 sekunde kako bi se funkcija aktivirala. Digitalni prikaz na Vašem daljinskom upravljaču će ponovno prikazivati razinu temperature. I dalje će se prikazivati pokazatelj "  ", a funkcija će biti aktivna.

**NAPOMENA:** Prilikom uključivanja TIMER ON ili TIMER OFF funkcije, ako je odabrano vremensko razdoblje do 10 sati, svakim će se pritiskom na tipku vrijeme povećavati za 30 minuta. Ako je razdoblje dulje od 10 sati, tada će se povećavati za 1 dodatni sat. Nakon 24 sati, postavka će se vratiti na nulu. Funkciju možete i deaktivirati postavljanjem vremena na " 0.0h ".

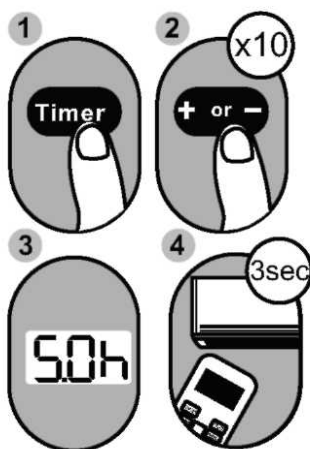

**Primjer:** Postavljanje vremenskog razdoblja od 5 sati.

### Istovremeni odabir funkcija TIMER ON i TIMER OFF

Imajte na umu da se, razdoblja koja odaberete za svaku funkciju, počinje odbrojavati od trenutnog vremena. Recimo da je primjerice trenutno 13:00, a Vi želite da se uređaj automatski uključi u 19:00. Nakon toga želite da uređaj radi sljedeća 2 sata, te da se nakon toga automatski isključi u 21:00.

Slijedite sljedeće korake

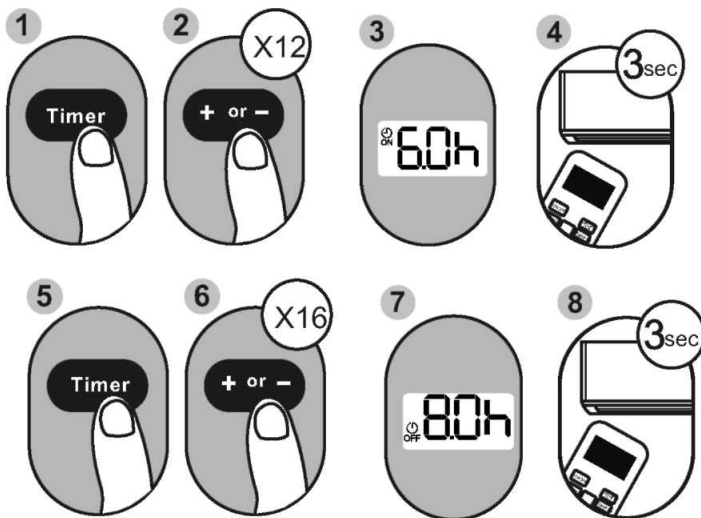

**Primjer:** Želite da se uređaj automatski uključi nakon 6 sati, radi 2 sata, te da se nakon toga ponovno isključi

### Prikaz na daljinskom upravljaču



Postavljeno je uključivanje nakon 6 sati



Postavljeno je isključivanje nakon 8 sati

Početak odbrojavanja

Uključivanje

Isključivanje

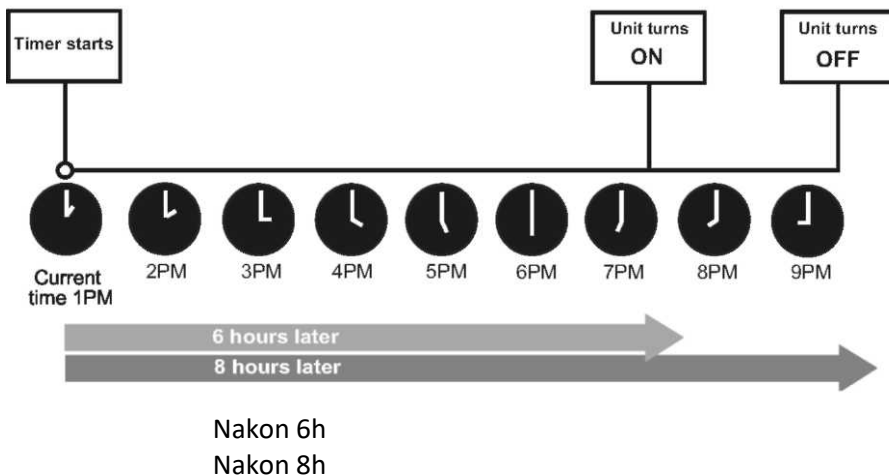

## KORIŠTENJE NAPREDNIH FUNKCIJA

### ECO funkcija

**NAPOMENA:** Ova je funkcija dostupna samo kod hlađenja.

- Koristi se za uštedu energije.
- Prilikom hlađenja pritisnite ovu tipku kako bi daljinski upravljač automatski postavio temperaturu na 24°C, te automatski postavio brzinu ventilatora pri kojoj štedi energiju (samo ako je postavljena temperatura niža od 24°C).
- Ako je postavljena temperatura viša od 24°C, pritisnite tipku ECO, kako bi se automatski ugodila brzina ventilatora, a temperatura ostala ista.

**NAPOMENA:**

- Pritiskom na tipku ECO ili promjenom načina rada ili postavljanjem temperature na razinu nižu od 24°C funkcija ECO će se poništiti.
- Tijekom rada ECO funkcije, temperatura mora iznositi 24°C ili više. To može rezultirati nižom efikasnošću hlađenja koju možete zaustaviti ponovnim pritiskom na tipku ECO.

### SLEEP funkcija

SLEEP funkcija se koristi za smanjenje potrošnje energije dok spavate (i

dok ne trebate iste postavke kao i tijekom dana). Ova se funkcija može aktivirati samo putem daljinskog upravljača.

Za više detalja pročitajte poglavlje "funkcija SLEEP".

**NAPOMENA:** SLEEP funkcija nije dostupna tijekom moda ventilacije ili odvlaživanja zraka.

### FOLLOW ME funkcija

Follow me funkcija omogućava daljinskom upravljaču da izmjeri temperaturu na trenutnoj lokaciji i da pošalje taj signal klima uređaju u intervalima od 3 minute. Kod automatskog načina rada, hlađenja ili grijanja, mjerenje temperature prostorije preko daljinskog upravljača (umjesto samog klima uređaja) će omogućiti da uređaj sam optimizira razinu temperature u prostoriji te tako učini boravak u toj prostoriji što ugodnijim.

### SILENT (TIHI) način rada

Tipku za brzinu ventilatora držite 2 sekunde kako biste aktivirali ili prekinuli **Silent** (tihi) način rada. Zbog niske operativne frekvencije kompresora, ovaj mod može rezultirati nedovoljnom učinkovitošću grijanja ili hlađenja. (samo za klima uređaje koji sadrže tihi način rada)

### Funkcija grijanja pri 8°C

Kada klima uređaj radi pri temperaturi od 16°C, dva puta u jednoj sekundi pritisnite tipku „Temp —“, kako biste aktivirali funkciju grijanja pri 8°C. Uređaj će raditi uz postavljenu temperaturu od 8°C. Na ekranu uređaja će se prikazati “FP.”

Držite tipku ventilatora 2 sekunde za aktivaciju tihog načina rada

Pritisnite ovu tipku dvaput u jednoj sekundi za aktivaciju funkcije grijanja pri 8°C

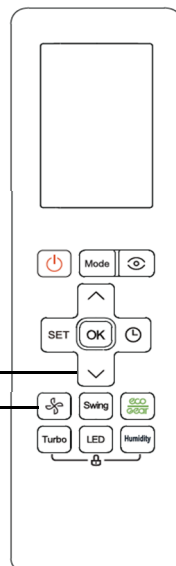

## KORIŠTENJE NAPREDNIH FUNKCIJA

### TURBO funkcija

TURBO funkcija omogućava vrlo intenzivan rad uređaja s ciljem postizanja Vaše željene temperature u što kraćem vremenu.

- Kada odaberete **TURBO** funkciju prilikom hlađenja, uređaj će snažno ispuhivati hladan zrak kako bi poboljšao sam postupak hlađenja.
- Kada odaberete **TURBO** funkciju prilikom grijanja, uređaj će započeti s intenzivnim grijanjem kako bi poboljšao sam postupak grijanja

### SELF CLEAN funkcija

Razne bakterije mogu se stvarati u vlazi koja se nakuplja oko i unutar uređaja. Prilikom svakodnevnog korištenja, ta će vlaga ispariti s uređaja. Odabirom ove funkcije auto-čišćenja, uređaj će se izvršiti funkciju samočišćenja. Nakon čišćenja će se uređaj automatski isključiti.

Ovu funkciju automatskog čišćenja možete koristiti onoliko puta koliko želite.

**Napomena:** Ovu funkciju možete aktivirati samo prilikom hlađenja ili odvlaživanja.

### INTELLIGENT EYE funkcija

Pritisnite  tipku kako biste aktivirali protok zraka koji prati osobe u prostoriji, pri kojem je odabrana automatska brzina i aktivirana je funkcija njihanja krilaca za usmjeravanje zraka. Ponovno pritisnite tipku za zaustavljanje protoka zraka usmjerenog prema ljudima. Brzina ventilatora je automatska, a njihanje krilaca je deaktivirano. Pritisnite tipku treći put kako bi deaktivirali ovu funkciju.

**Napomena:** Funkcija pametnog oka će se zaustaviti ako pritisnete ostale tipke osim tipke za vrijeme ili LED tipke.

#### **NAPOMENA:**

Pritisnite i držite tipke  
Temp + i – 3 sekunde  
kako biste mijenjali °C i  
°F na ekranu.

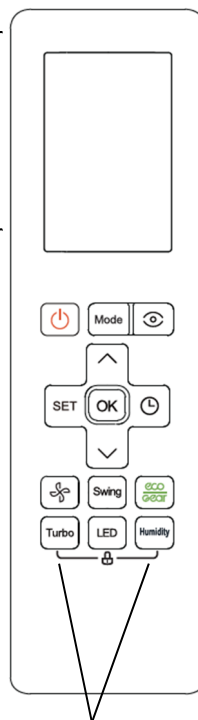

Istovremeno držite jednu sekundu kako biste aktivirali LOCK funkciju

## ZBRINJAVANJE ELEKTRIČNE I ELEKTRONIČKE OPREME



Proizvodi označeni ovim simbolom označavaju da proizvod spada u grupu električne i elektroničke opreme (EE Proizvodi) te se ne smiju odlagati zajedno s kućnim ili glomaznim otpadom.

Ispravnim postupanjem, zbrinjavanjem i recikliranjem proizvoda, sprječavate potencijalne negativne posljedice na ljudsko zdravlje i okoliš, koji mogu nastati zbog neadekvatnoga zbrinjavanja ili bacanja ovog proizvoda. Za više informacija o recikliranju i zbrinjavanju ovog proizvoda, molim kontaktirajte M SAN Grupu,

vaš lokalni ured za zbrinjavanje opasnog otpada ili vašu trgovinu gdje ste kupili proizvod. Više informacija možete pronaći na [www.elektrootpad.com](http://www.elektrootpad.com) i [info@elektrootpad.com](mailto:info@elektrootpad.com) ili pozivom na broj 062 606 062.

### Odlaganje potrošenih baterija

Provjerite lokalne propise u vezi odlaganja potrošenih baterija ili nazovite lokalnu službu za korisnike kako bi dobili upute o odlaganju starih i potrošenih baterija.

Baterije iz ovog proizvoda ne smiju se bacati zajedno s kućnim otpadom. Obavezno odložite stare baterije na posebna mjesta za odlaganje iskorištenih baterija koja se nalaze na svim prodajnim mjestima gdje možete kupiti baterije

**Ovaj uređaj sadrži rashladno sredstvo i druge potencijalno opasne materijale. Prilikom odlaganja ovog uređaja zakon zahtijeva posebno prikupljanje i postupanje. Ne bacajte ovaj proizvod kao kućni otpad ili nesortirani komunalni otpad.**

Prilikom odlaganja ovog uređaja imate sljedeće mogućnosti:

- Uređaj odložite u određeno komunalno postrojenje za prikupljanje otpada.
- Kada kupuje novi uređaj, prodavač će besplatno preuzeti stari uređaj.
- Proizvođač će besplatno vratiti stari uređaj.
- Prodajte uređaj certificiranim trgovcima otpadnim metalima.

### Posebno upozorenje

Odlaganje ovog uređaja u šumu ili neko drugo prirodno okruženje ugrožava vaše zdravlje i šteti okolišu. Opasne tvari mogu procuriti u podzemnu vodu i ući u prehrambeni lanac.

### EU IZJAVA O SUKLADNOSTI

Ovaj uređaj proizveden je u skladu sa važećim Europskim normama i u skladu je sa svim važećim Direktivama i Regulativama.

EU Izjavu o sukladnosti možete preuzeti sa sljedećeg linka:

[www.msan.hr/dokumentacijaartikala](http://www.msan.hr/dokumentacijaartikala)



## **ACP-09CH25AEYIs R32**

## **ACP-12CH35AEYIs R32**

**SR BIH CG**

**Korisničko uputstvo**

**Klima uređaj**

# RAZDVOJENI SISTEM KLIMA UREĐAJA

## Uputstva za upotrebu

**OP serija**

**Svi modeli**

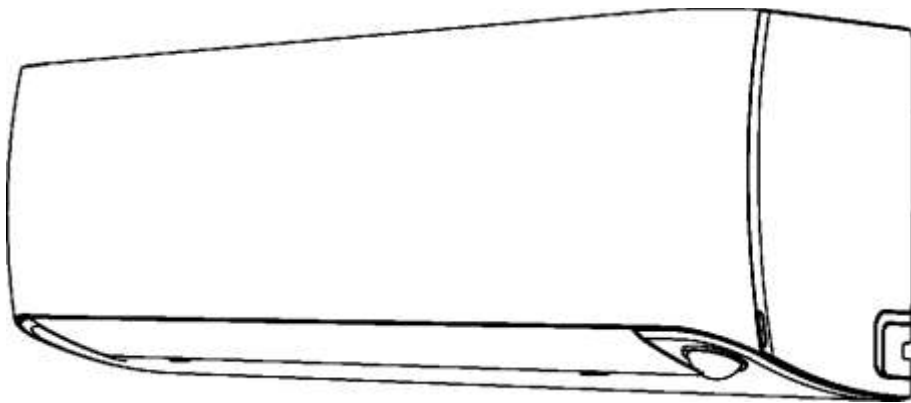

### **VAŽNA NAPOMENA:**

Pažljivo pročitajte ovaj priručnik pre instalacije ili rukovanja novim klima uređajem.

Sačuvajte ova uputstva na sigurnom mestu.



# Sadržaj

## Uputstva za upotrebu

0 Mere predostrožnosti .....	4
1 Specifikacije i funkcije uređaja .....	6
2 Ručno upravljanje (bez daljinskog upravljača) .....	12
3 Briga i održavanje .....	13
4 Rešavanje poteškoća .....	15
5 Napomene o zaštiti okoline .....	19
6 Uputstva za upotrebu daljinskog upravljača .....	20

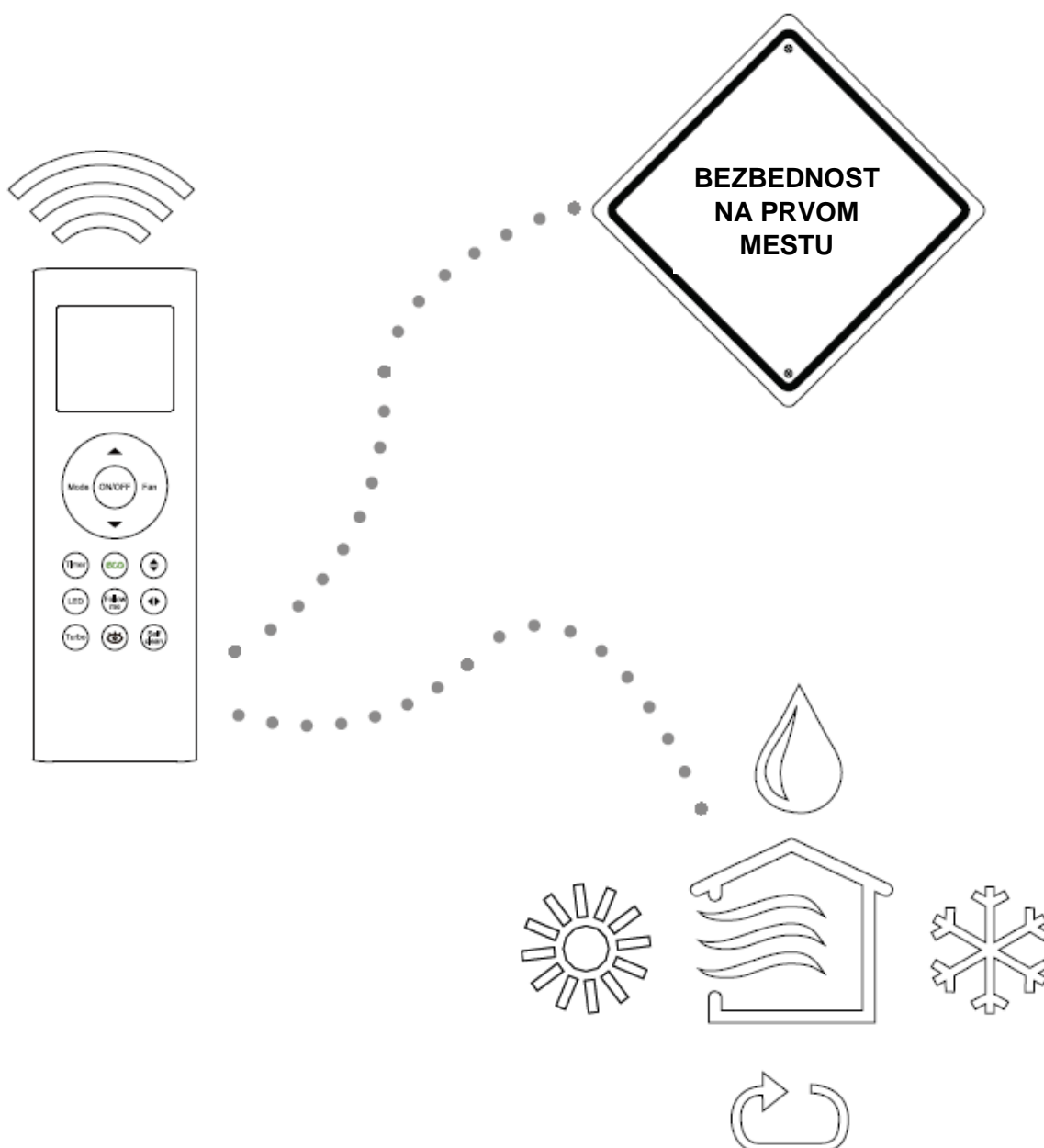

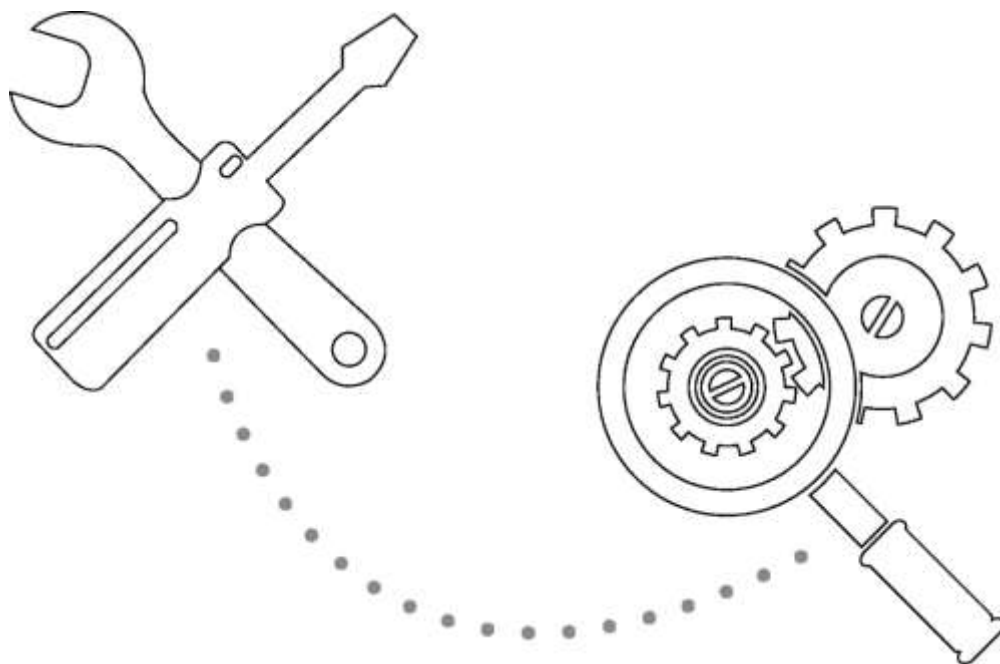

*Oprez: opasnost od požara/zapaljivi materijali*

**UPOZORENJE:** Održavanje i servisiranje uređaja treba da se obavlja na način koji propisuje proizvođač - od strane stručnog osoblja, pod nadzorom osobe koja ima dozvolu za rukovanje zapaljivim sredstvima.

Za više detalja pogledajte "Informacije o servisiranju" u Uputstvima za instalaciju!

# Mere predostrožnosti

O merama predostrožnosti pročitati pre same instalacije

**Nepravilna instalacija, kao posledica nepridržavanja uputstava, može da dovede do nastanka štete ili povreda.** Ozbiljnost moguće štete ili povreda klasifikuju se kao znak **UPOZORENJA** ili **OPREZA**.

---



**UPOZORENJE!**

Ukazuje da nepridržavanje uputstava može da dovede do smrtnog slučaja ili teških povreda.



**CAUTION**

(OPREZI!) Ukazuje da nepridržavanje uputstava može da izazove nastanak lakših povreda ili manje štete na Vašem uređaju ili imovini.

## UPOZORENJE



Ovaj uređaj mogu da upotrebljavaju deca uzrasta od 8 godina ili više kao i osobe sa smanjenim fizičkim, senzornim ili mentalnim sposobnostima ili sa nedostatkom iskustva, ako su pod nadzorom osobe koja im je dala uputstva o upotrebi i ako razumeju opasnosti do kojih može doći prilikom upotrebe uređaja. Deca ne smeju da se igraju klima uređajem. Čišćenje i održavanje ne smeju da obavljaju deca koja nisu pod nadzorom odrasle osobe.

## UPOZORENJA O INSTALACIJI

- \* Kontaktirajte ovlašćeni servis radi instalacije klima uređaja. Nepravilna instalacija može da izazove curenje vode, strujni udar ili požar.
- \* Sve popravke, održavanja i premeštanja uređaja mora da obavlja osoba koja je obučena i ovlašćena za te poslove. Nepravilno servisiranje može da dovede do nastanka težih povreda ili do potpunog kvara uređaja.

## UPOZORENJA ZA UPOTREBU UREĐAJA

- \* U slučaju nastanka neuobičajenih okolnosti (na primer miris gorenja), odmah isključite klima uređaj i izvucite utikač iz utičnice. Nazovite servis kako biste dobili uputstva o izbegavanju strujnog udara, požara ili povrede.
- \* **Nemojte** da stavljate prste ili bilo kakve predmete u ulazni ili izlazni otvor za vazduh. To može da dovede do povređivanja usled velike brzine ventilatora.
- \* **Nemojte** da koristite zapaljive sprejeve kao što su sprej za kosu, lak ili boja u spreju i slično, u blizini klima uređaja, kako ne bi došlo do požara ili eksplozije.

- \* **Nemojte** da rukujete klima uređajem u prostoriji u kojoj, iz nekog razloga, može da bude eksplozivnih gasova koji mogu da se skupljaju oko uređaja i izazovu požar ili eksploziju.
- \* **Nemojte** da postavljate klima uređaj u prostoriji u kojoj ima puno vlage (npr. kupatilo ili prostorija za pranje veša), kako ne bi došlo do strujnog udara što bi moglo da izazove potpuni kvar uređaja.
- \* **Nemojte** da izlažete svoje telo (važi i za biljke i kućne ljubimce) dugotrajnom strujanju hladnog vazduha iz klima uređaja.

## UPOZORENJA U VEZI SA ELEKTRIČNIM NAPAJENJEM

- Koristite kabl koji ste dobili uz klima uređaj. Ako je oštećen, neka ga zameni lice iz ovlašćenog servisa.
- Pazite da je utikač uvek čist! Uklonite sve nečistoće nakupljene oko utikača jer u određenim uslovima mogu da izazovu strujni udar ili požar.
- **Nemojte** da povlačite za kabl kako biste ga isključili iz utičnice! Uхватite za utikač! Povlačenje kabla može da ga ošteti, što može da dovede do strujnog udara i požara.
- **Nemojte** da koristite produžni kabl niti ručno da produžavate kabl ili ga spajate na ostale uređaje! Slabi električni spojevi, slaba izolacija i varničenje mogu da dovedu do nastanka požara.

## UPOZORENJA U VEZI SA ČIŠĆENJEM I ODRŽAVANJEM

- Isključite uređaj i izvucite utikač iz utičnice pre čišćenja. Ako to ne učinite, postoji mogućnost nastanka strujnog udara.
- **Nemojte** da čistite klima uređaj velikom količinom vode.
- **Nemojte** da čistite klima uređaj zapaljivim sredstvima za čišćenje. Zapaljiva sredstva, zaostala posle čišćenja, mogu da izazovu gorenje i kvar uređaja.

## OPREZ







CAUTION

- Ako uređaj koristite zajedno sa drugim uređajima za grejanje, dobro provetrite prostoriju kako biste izbegli manjak kiseonika.
- Isključite klima uređaj i izvucite utikač iz utičnice ako ne morate da ga koristite duže vreme.
- Isključite klima uređaj i izvucite utikač iz utičnice tokom grmljavinskog nevremena.
- Pazite da kondenzacijom ne stvaraju kapi vode koje mogu da kaplju sa uređaja na patos ili nameštaj.
- **Nemojte** da rukujete uređajem ako su vam ruke mokre, kako ne bi došlo do strujnog udara.
- **Nemojte** da koristite uređaj u druge svrhe osim za onu kojoj je namenjen.
- **Nemojte** da se penjate na klima uređaj ili da stavljate razne predmete na njega.

- **Nemojte** dozvoliti da uređaj radi duže vreme ako su vrata ili prozori otvoreni ili ako je visok nivo vlage u vazduhu.

### Objašnjenje simbola prikazanih na spoljašnjoj ili unutrašnjoj jedinici:

	<b>UPOZORENJE</b>	Uređaj koristi zapaljive supstance. Ako te supstance iscure i ako se izlože plamenu, postoji opasnost od požara.
	<b>OPREZ</b>	Potrebno je pažljivo pročitati uputstva za upotrebu.
	<b>OPREZ</b>	Ovaj uređaj treba da instalira stručna osoba iz ovlašćenog servisa.
	<b>OPREZ</b>	
	<b>OPREZ</b>	Sve informacije dostupne su u uputstvima za upotrebu.

## Specifikacija i funkcije uređaja

### Delovi uređaja

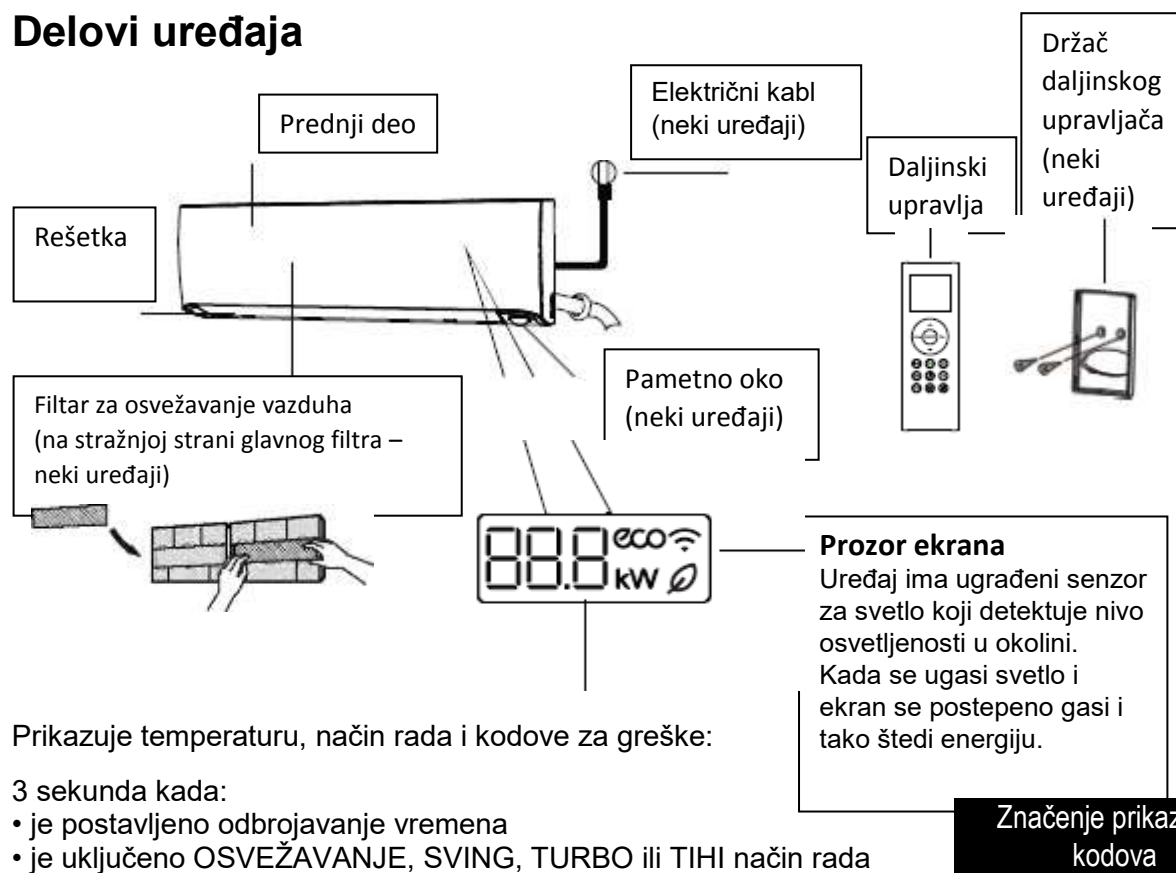

3 sekunde kada:

- je postavljeno odbrojavanje vremena
- je uključeno OSVEŽAVANJE, SVING, TURBO ili TIHI način rada

Kada je uključeno zagrevanje vazduha

Kod funkcije odmrzavanja

Kada uređaj vrši auto-čišćenje (neki uređaji)

Kada je uključeno grejanje pri 8 stepeni (neki uređaji)

Kada je uključena funkcija osvežavanja (neki uređaji)

Kada je uključena ECO funkcija (neki uređaji)

Kada je aktiviran bežični način rada (neki uređaji)

Pokazuje trenutno korištenu snagu tokom rada

---

Tokom rada ventilatora, uređaj će da prikazuje temperaturu prostorije.

Kod ostalih načina rada, uređaj će da prikazuje zadatu temperaturu.

Pritisnite taster LED na daljinskom upravljaču kako bi se ugasio ekran. Pritisnite ponovo taster LED kako bi se prikazao trenutni nivo temperature u prostoriji. Pritisnite treći put kako bi se prikazala trenutno korištena snaga tokom rada uređaja a četvrti put kako bi se ponovo prikazala podešavanja za temperaturu.

**NAPOMENA:** Priručnik za upotrebu daljinskog upravljača sa infracrvenim zracima nije uključen u paket literature za upotrebu uređaja.

### Optimizacija rada uređaja

Optimalan rad za HLAĐENJE, GREJANJE ili ODVLAŽIVANJE vazduha može da se postigne kod sledećih temperatura. Ako uređaj koristiti van tog temperaturnog raspona, aktiviraće se određene zaštitne funkcije i uređaj neće da radi optimalno.

## INVERTNI RAZDVOJENI SISTEM

	HLAĐENJE	GREJANJE	ODVLAŽIVANJE
<b>Temperatura prostorije</b>	16°C - 32°C	0°C - 30°C	10°C - 32°C
<b>Spoljašnja temperatura</b>	0°C - 50°C		
	-15°C - 50°C (Za sisteme hlađenja s niskim temperaturama)	-32°C - 30°C	0°C - 50°C
	0°C - 60°C (Za posebne tropske modele)		0°C - 60°C (Za posebne tropske modele)

## ZA SPOLJAŠNJE UREĐAJE SA POMOĆNIM ELEKTRIČNIM GREJAČEM

Kada je spoljašnja temperatura niža od 0°C preporučujemo da ostavite utikač u utičnici kako biste osigurali kontinuirani rad uređaja.

## UREĐAJ SA FIKSNIM BRZINAMA

HLAĐENJE		GREJANJE	ODVLAŽIVANJE
Temperatura prostorije	16°- 32°C	0°- 30°C	13°- 32°C
Spoljašnja temperatura	18°- 43°C	-7°- 24°C	18°- 43°C
	-7°- 43°C (Za sisteme hlađenja sa niskim temperaturama)		18°- 43°C
	18°- 54°C (Za posebne tropske modele)		18°- 54°C (Za posebne tropske modele)

### Za daljnju optimizaciju rada Vašeg uređaja, učinite sledeće:

- Zatvarajte vrata i prozore.
- Ograničite potrošnju energije pomoću funkcija ODBROJAVANJA VREMENA do uključivanja ili isključivanja uređaja.
- Nemojte da blokirate ulazne ili izlazne otvore za vazduh.
- Redovno proveravajte i čistite filtre za vazduh.

Za detaljno pojašnjenje svake funkcije, pročitajte **Uputstva za upotrebu daljinskog upravljača**.

### OSTALE FUNKCIJE

- **Automatsko ponovo pokretanje**  
Ako uređaj ostane bez dotoka električne energije, automatski će se ponovo pokrenuti i zadržat će prethodne podešavanja.
- **Grejanje pri niskim temperaturama**  
Napredna tehnologija invertera je napravljena tako da izdrži najekstremnije vremenske uslove. Zahvaljujući tome možete uživati u

grejanju i kada se spoljašnja temperatura spusti ispod -32°C.

- **Hlađenje uređaja**  
Funkcija hlađenja omogućava da uređaj hladi prostoriju sa postavljenim nivoom temperature od -15°C.
- **Funkcija Pametnog oka (neki uređaji)**  
Sistemom možete "pametno" upravljati pomoću funkcije Pametnog oka. Ta

funkcija omogućava detekciju aktivnosti osoba u prostoriji. Protok vazduha može da se usmeri suprotno od ljudi ili u smeru ka njima. Kod hlađenja, kada Vas nema 30 minuta, uređaj automatski smanjuje frekvenciju kako bi se uštedela energija (samo kod invertera). Kada ste odsutni 2 sata, uređaj se automatski isključuje. Kada se vratite u prostoriju, automatski će da se uključi. Kada prostorija dostigne temperaturu višu od 32°C, deaktivira se funkcija kod koje vazduh kojeg uređaj izduvava, sledi određenu osobu.

- **Bežično upravljanje (neki uređaji)**

Bežično upravljanje omogućava da upravljate Vašim klima uređajem preko mobilnog uređaja i bežične mreže.

Za pristup USB uređaju, zamenu ili održavanje neophodno je kontaktirati osobe koje su za to ovlašćene.

- **Memorija za položaj rešetke (neki uređaji)**

Kod uključivanja uređaja, rešetka će se automatski postaviti u poziciju istu kao kod prethodnog uključivanja.

- **Detekcija ispuštanja rashladnog sredstva (neki uređaji)**

Unutrašnja jedinica automatski će da prikaže slova "EC" kada detektuje ispuštanje rashladnog sredstva.

- **Sprečavanje buđanja (neki uređaji)**

Kada isključujete funkcije HLAĐENJA, AUTOMATSKOG HLAĐENJA ili ODVLAŽIVANJA, klima uređaj će nastaviti da radi pri vrlo maloj snazi kako bi mogao da osuši područja sa vlagom i spreči nastanak buđi.

- **Funkcija osvežavanja vazduha (neki uređaji)**

Inovativna Air Magic tehnologija na efikasan način uklanja bakterije, viruse i razne štetne supstance i na taj način osvežava vazduh.

- **Detekcija vlage**

Zahvaljujući pametnom senzoru, uređaj ne detektuje samo temperaturu već i vlagu u prostoriji. Možete da birate nivo vlage koji Vam najviše odgovara.

Za detaljno pojašnjenje naprednih funkcija Vašeg uređaja (kao što je TURBO način rada i funkcija auto-čišćenja), pročitajte **Uputstva za upotrebu daljinskog upravljača.**

## NAPOMENA U VEZI SA ILUSTRACIJAMA

Ilustracije u ovom priručniku su informativnog karaktera. Stvarni oblik Vaše unutrašnje jedinice može, u manjoj meri, da se razlikuje. Presudan je stvarni izgled.

### Podešavanje ugla izduvavanja vazduha

- **Vertikalno izduvavanje vazduha**

Dok je uređaj uključen, upotrebite taster **SWING (vertikalno izduvavanje vazduha)** kako biste podesili smer izduvavanja vazduha.

1. Pritisnite taster **SWING (vertikalno izduvavanje vazduha)** na daljinskom upravljaču kako biste aktivirali rešetku. Svaki put kada pritisnete taster, rešetka će da se pomeri za 6°. Pritiškajte taster dok ne dostignete željenu poziciju (videti **sl.A**)

2. Kako bi se rešetka kontinuirano kretala gore-dole, pritisnite i držite taster

2 sekunde. Ponovo ga pritisnite kako biste zaustavili automatsku funkciju.

- **Horizontalno izduvavanje vazduha**

Dok je uređaj uključen, upotrebite taster **SWING (horizontalno izduvavanje vazduha)** za podešavanje smera izduvavanja vazduha.

1. Pritisnite taster **SWING (horizontalno izduvavanje vazduha)** na daljinskom upravljaču kako biste aktivirali rešetku. Svaki put kada pritisnete taster, rešetka će



se pomeriti 6°. Pritiškajte taster dok ne dostignete željenu poziciju rešetke (videti **SI.B**).

2. Kako bi se rešetka kontinuirano kretala levo-desno, pritisnite i držite taster **SWING (vertikalno izduvavanje vazduha)** 2 sekunde. Ponovo ga pritisnite kako bi zaustavili automatsku funkciju.

#### **NAPOMENA ZA REŠETKE**

Rešetke ne pomerajte ručno, kako ne biste poremetili njihov smer. Ako dođe do toga, isključite uređaj i izvucite utikač iz utičnice na nekoliko sekundi, i ponovo pokrenite uređaj. Tako ćete ponovo pokrenuti rešetke.

#### **• Rad Pametnog oka**

Dok je uređaj uključen, pritisnite taster za aktivaciju Pametnog oka na daljinskom upravljaču kako bi protok vazduha sledio osobe u prostoriji ili kako bi protok vazduha bio usmeren u suprotnom smeru od osoba u prostoriji. Pametno oko može da detektuje

Klima uređaj

Pametno oko

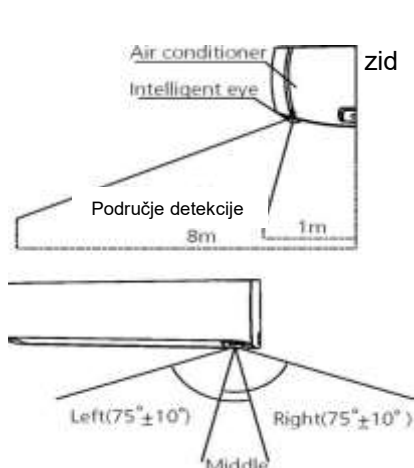

( $30 \pm 10^\circ$ )  
Primeri: Detektovan je nivo temperature od 25°C. Raspon detekcije varira u odnosu na nivo temperature u prostoriji.

## **Funkcija Spavanja**

Funkcija SPAVANJA se koristi za smanjenje potrošnje energije dok spavate (a temperatura je prijatna za spavanje). Ova funkcija može da se aktivira samo pomoću daljinskog upravljača.

aktivnosti osoba u prostoriji i podesi horizontalni ugao izduvavanja vazduha kako bi moglo prilagoditi svoj smer izduvavanja prema ili od osoba u prostoriji. **NAPOMENA:** Funkcija Pametnog oka je dostupna samo za jednu prostoriju. Ako pritisnete taster SWING na daljinskom upravljaču, ova funkcija automatski će da se deaktivira.

#### **OPREZ**

Ne stavljajte prste u ili blizu otvora za izduvavanje vazduha i dela za usis na bočnoj strani uređaja. Usled velike brzine ventilatora može da dođe do nastanka teških povreda.

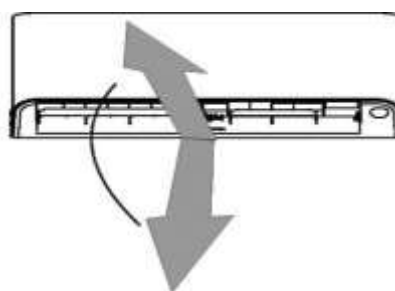

**Fig. A**

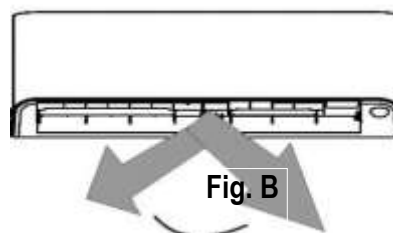

**Fig. B**

Pritisnite taster **SLEEP** kada želite da idete na spavanje. Prilikom HLAĐENJA, uređaj povećava temperaturu za 1°C posle prvog sata, zatim još za 1°C posle drugog sata. Prilikom GREJANJA uređaj smanjuje temperaturu za 1°C posle prvog sata i još za 1°C posle drugog sata. Tokom trajanja SLEEP funkcije, brzina ventilatora je smanjena.

Uređaj održava temperaturu 6 sati, posle čega se ova funkcija prekida i uređaj se vraća na prethodni način rada. Temperatura će ostati ista.

**Napomena:** Funkcija SPAVANJA nije dostupna tokom rada VENTILATORA (FAN) ili ODVLAŽIVANJA (DRY).

## SPAVANJE UREĐAJA

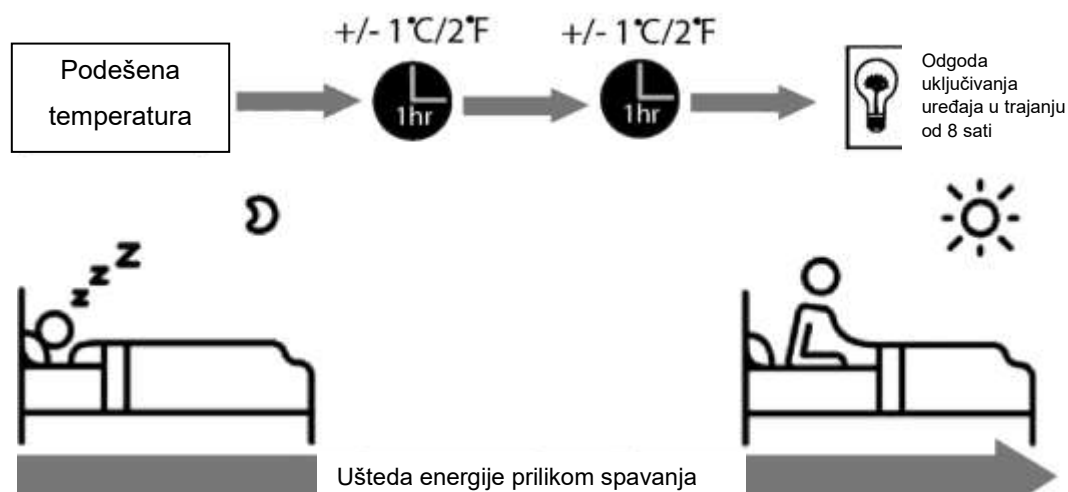

# Ručno upravljanje (bez daljinskog upravljača)

## Rukovanje uređajem bez daljinskog upravljača

U slučaju da Vaš daljinski upravljač ne radi, uređajem možete da upravljate i ručno pomoću tastera **MANUAL CONTROL (Ručno upravljanje)** koji se nalazi na unutrašnjoj jedinici. Potrebno je uzeti u obzir da ručno upravljanje nije dugoročno rešenje i da se preporučuje upravljanje uređajem pomoću daljinskog upravljača.

### PRE RUČNOG UPRAVLJANJA

Jedinica, pre ručnog upravljanja, mora isključiti.

Za ručno upravljanje uređajem:

1. Podignite prednju ploču unutrašnje jedinice dok ne čujete popratni zvuk i dok ploča ne ostane u tom položaju.
2. Pronađite **taster MANUAL CONTROL** na desnoj strani.
3. Pritisnite jednom **taster MANUAL CONTROL** kako biste aktivirali FORCED AUTO način rada (prisilno-automatski način rada).
4. Ponovo pritisnite **taster MANUAL CONTROL** kako biste aktivirali FORCED COOLING način rada (prisilno hlađenje).
5. Pritisnite **taster MANUAL CONTROL** treći put kako biste isključili uređaj.
6. Zatvorite prednju ploču uređaja.



CAUTION

### OPREZ

Taster za ručno upravljanje je namenjen testiranju i rukovanjem prilikom hitnih slučajeva. Ovu funkciju ne koristite, osim u slučajevima kada izgubite daljinski upravljač ili je neispravan ili ako je preko potrebno. Kako biste se vratili na uobičajen način rada, aktivirajte uređaj pomoću daljinskog upravljača.

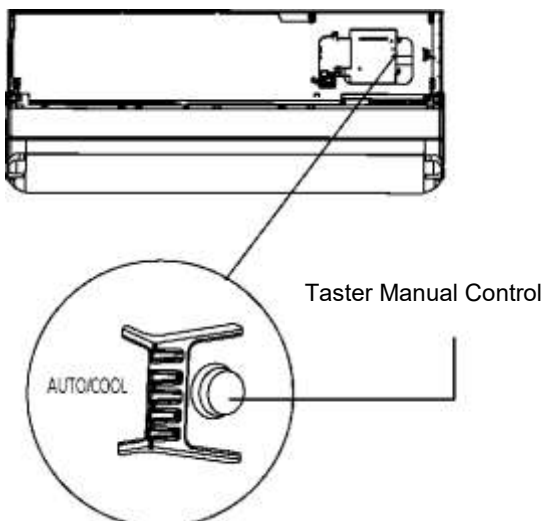

# Briga i održavanje

## Čišćenje unutrašnje jedinice



### PRE ČIŠĆENJA I ODRŽAVANJA

**UVEK ISKLJUČITE KLIMA UREĐAJ I IZVUCITE UTIKAČ IZ UTIČNICE PRE ČIŠĆENJA I ODRŽAVANJA.**



### OPREZ

Koristite samo mekanu i suhu tkaninu prilikom čišćenja uređaja. Ako je uređaj izrazito prljav, tkaninu nakvasite u toploj vodi.

- **Nemojte** da koristite hemikalije ili hemijski tretirane tkanine za čišćenje uređaja.
- **Nemojte** da koristite benzen, razređivač za boju, prašak za poliranje ili rastvarače za čišćenje uređaja, zbog toga što mogu da izazovu pucanje ili deformaciju plastične površine.
- **Nemojte** da koristite vodu čija je temperatura viša od 40°C za čišćenje prednje ploče jer može da izazove deformaciju ili gubitak boje na ploči.

## Čišćenje filtera za vazduh

Zapušen klima uređaj će da ima smanjenu efikasnost pri radu što može da šteti i vašem zdravlju. Filtar je potrebno čistiti svake dve sedmice.

1. Podignite prednju ploču unutrašnje jedinice.
2. Prvo pritisnite jezičak na kraju filtra kako biste ga otpustili pa ga podignite i povucite prema sebi.
3. Izvucite filtara iz uređaja.

4. Ako Vaš uređaj ima mali filtara za osvežavanje vazduha, skinite ga s velikog filtra. Taj filtara očistite ručnim usisavačem.
5. Veliki filtara operite toplom vodom u kojoj je rastvoreno blago sredstvo za čišćenje.
6. Filtara isperite čistom vodom i otesite višak vode.
7. Filtara osušite u hladnoj i suvoj prostoriji i nipošto ga ne izlažite jakom suncu.
8. Pošto ga osušite, prikačite ga nazad na veliki filtara pa ga gurnite nazad u unutrašnju jedinicu.
9. Zatvorite prednju ploču uređaja.



### OPREZ

Nemojte dodirivati filtara (Plasma) najmanje 10 minuta posle isključivanja uređaja.

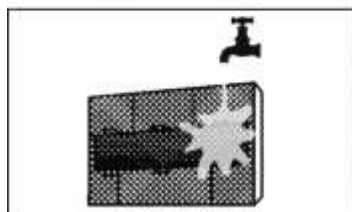
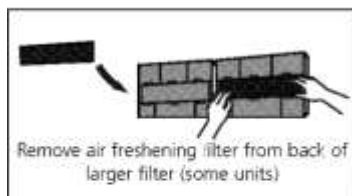
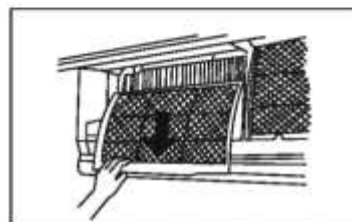
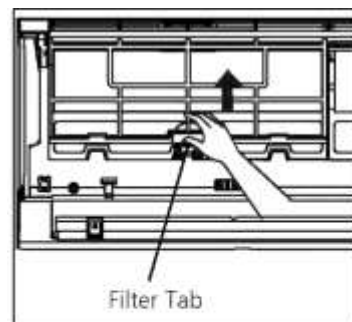

## OPREZ



Pre zamene ili čišćenja filtara, isključite uređaj i izvucite utikač iz utičnice.

- Prilikom uklanjanja filtra nemojte da dodirujete metalne delove uređaja. Možete se porezati na oštrim metalnim ivicama.
- Ne čistite vodom unutrašnjost uređaja, kako ne biste uništili izolaciju i uzrokovali strujni udar.
- Filtar ne izlažite jakom suncu prilikom sušenja, kako se ne bi smanjio.

### Podsetnik za vazdušni filter (po izboru)

#### Podsetnik za čišćenje filtra za vazduh

Posle 240 sati upotrebe uređaja, na ekranu će se pojaviti "CL." To je podsetnik za čišćenje filtra. Posle 15 sekundi pojavaće se prethodni uobičajeni prikaz.

Za ponovo podešavanje podsetnika pritisnite taster **LED** na daljinskom upravljaču 4 puta ili pritisnite taster **MANUAL CONTROL** 3 puta. Ako ne podesite ponovo podsetnik, na ekranu će se ponovo pojaviti "CL" kada ponovo pokrenete uređaj.

#### Podsetnik za zamenu filtra vazduha

Posle 2,880 rada uređaja će se na ekranu prikazati "nF." To je podsetnik za zamenu filtara. Posle 15 sekundi će se pojaviti ponovo prethodni prikaz.

Za ponovo postavljanje podsetnika pritisnite taster **LED** na daljinskom upravljaču 4 puta ili pritisnite taster **MANUAL CONTROL** 3 puta. Ako ne postavite ponovo podsetnik, na ekranu će se ponovo pojaviti "nF" kada ponovo pokrenete uređaj.

## OPREZ

Održavanje i čišćenje spoljašnjeg uređaja mora da izvede ovlašćeni serviser.

Sve popravke mora da izvede ovlašćeni serviser.

### Održavanje - kad uređaj neće da bude u upotrebi duže vremena

Ako ne planirate da koristite uređaj na duže vreme, učinite sledeće:

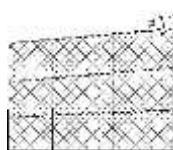

Očistite sve filtere



Uključite ventilator dok se uređaj u potpunosti ne osuši



Isključite uređaj i izvucite utikač iz utičnice



Uklonite baterije iz daljinskog upravljača

### Održavanje i redovna provera

Posle dužeg razdoblja mirovanja ili pre razdoblja česte upotrebe učinite sledeće:



Proverite ispravnost kabla



Očistite sve filtere

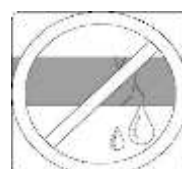

Proverite curi li negdje tečnost



Zamenite baterije



Pazite da ništa ne blokira izlazne ili ulazne otvore za vazduh!

# Rešavanje poteškoća



## Mere predostrožnosti

U slučaju bilo čega od navedenog, odmah isključite uređaj!:

- Kabl je oštećen ili je neobično topao
- Oseti se miris gorenja
- Uređaj proizvodi glasne ili neuobičajene zvukove
- Osigurač je iskočio ili se često prekida strujno kolo
- Uređaj je došao u dodir sa vodom, neki predmet je upao u uređaj ili je nešto ispalo iz njega

**NEMOJTE DA POKUŠAVATE SAMI DA POPRAVLJATE UREĐAJ!**

**ODMAH KONTAKTIRAJTE OVLAŠĆENI SERVIS!**

## UOBIČAJENE POTEŠKOĆE

Sledeći problemi ne predstavljaju kvar i u većini slučajeva popravka nije potrebna:

Poteškoća	Moguće rešenje
<b>Uređaj se ne uključuje posle pritiska na taster ON/OFF</b>	Aktivirana 3-minutna zaštita koja sprečava preopterećenje. Uređaj ne može ponovo da se pokrene u roku od 3 minuta posle isključivanja.
<b>Uređaj se prebacuje sa HLAĐENJA/GREJANJA na VENTILACIJU</b>	Uređaj može sam da promeni podešavanja kako bi sprečio zamrzavanje. Posle porasta temperature, uređaj će da nastavi sa prethodnim načinom rada.
	Dostignuta je zadata temperatura pri kojoj uređaj isključuje kompresor. Uređaj će nastaviti sa radom kada dođe do promene temperature u prostoriji ili mu se zada nova vrednost temperature.
<b>Unutrašnji uređaj ispušta belu maglu</b>	Velike temperaturne razlike između temperature u prostoriji i vazduha koji izlazi iz uređaja mogu, u regijama sa visokom vlagom, da izazovu nastanak bele magle.
<b>Unutrašnji i spoljašnji uređaj ispuštaju belu maglu</b>	Ako se uređaj ponovo pokrene i postavi se GREJANJE pošto je uređaj vršio odmrzavanje, moguća je pojava bele magle koja nastaje kao rezultat ostatka vlage posle odmrzavanja.

<b>Poteškoća</b>	<b>Moguće rešenje</b>
<b>Unutrašnja jedinica proizvodi zvukove</b>	Određeni zvuk se čuje kada rešetke dolaze u izabrani položaj.
	Pištanje može da se čuje pošto se uključi GREJANJE, zbog širenja i sužavanja plastičnih delova uređaja.
<b>Unutrašnja i spoljašnja jedinica proizvode zvukove</b>	Tiho pištanje se čuje tokom rada uređaja: To se čuje zbog toga što rashladno sredstvo putuje kroz unutrašnji i spoljašnji uređaj. Taj zvuk je uobičajen.
	Tiho pištanje se čuje prilikom pokretanja, zaustavljanja sistema ili odmrzavanja: Taj je zvuk uobičajen i čuje se zbog toga što rashladno sredstvo zastaje ili menja smer.
	Pištanje: Širenje i sužavanje plastičnih i metalnih delova uzrokovanih promenama temperature tokom rada uređaja.
<b>Spoljašnji uređaj proizvodi zvukove</b>	Uređaj proizvodi razne zvukove ovisno o trenutnom načinu rada.
<b>Unutrašnji ili spoljašnji uređaj izbacuje prašinu</b>	Prašina može da se nakupi tokom dužeg razdoblja nekorištenja uređaja pa će je uređaj izduvati posle uključivanja. To se može sprečiti tako što se uređaj pokrije tokom perioda mirovanja.
<b>Uređaj ispušta neuobičajen miris</b>	Uređaj može da apsorbira mirise iz okoline (miris nameštaja, kuvanja, cigareta itd.), koje će da ispušta tokom rada.
	Na filterima uređaja se nakupila buđ pa je potrebno čišćenje.
<b>Ventilator spoljašnjeg uređaja ne radi</b>	Brzina ventilatora se, tokom rada uređaja, kontroliše kako bi se optimizovao rad uređaja.
<b>Rad uređaja je čudan, nepredvidiv ili uređaj ne reaguje na naredbe</b>	Emisija sa primopredajnika mobilne telefonije mogu nekad da izazovu smetnje u radu uređaja. U tom slučaju pokušajte sledeće: <ul style="list-style-type: none"> <li>• Isključite i ponovo uključite utikač.</li> <li>• Pritisnite ON/OFF taster na daljinskom upravljaču za ponovno pokretanje uređaja.</li> </ul>

**NAPOMENA:** Ako se poteškoće i dalje javljaju, kontaktirajte servisni centar. Detaljno im opišite poteškoću koja se javlja i navedite model uređaja.

## Rešavanje poteškoća

Kada se pojave poteškoće, pre nego što kontaktirate servisni centar, proverite i sledeće:

Poteškoća	Mogući uzrok	Rešenje
<b>Uređaj slabo hladi</b>	Podešena temperatura je viša od temperature u prostoriji	Snizite nivo temperature
	Izmenjivač toplote na spoljašnjeg i unutrašnjoj jedinici je prljav	Očistite izmenjivač toplote
	Vazdušni filter je prljav	Uklonite filter i očistite ga u skladu sa uputstvima
	Ulazni ili izlazni otvor za vazduh je blokiran	Isključite uređaj, uklonite prepreku i ponovo ga uključite
	Vrata i prozori su otvoreni	Zatvorite vrata i prozore
	Sunce stvara dodatnu toplotu	Zatvorite prozore i navucite zavese ako sunce stvara dodatnu toplotu u prostoriji
	Postojanje previše izvora toplote u prostoriji (ljudi, računari, elektronika, itd.)	Smanjite broj izvora toplote
	Manjak rashladnog sredstva zbog isticanja ili dugotrajnog rada uređaja	Proverite curi li sredstvo, pa ga napunite ako nedostaje u uređaju
	TIHI način rada je uključen (opciona funkcija)	TIHI način rada može da umanjí efekat rada uređaja smanjenjem operativne frekvencije. Deaktivirajte TIHI način rada.



<b>Poteškoća</b>	<b>Mogući uzrok</b>	<b>Rešenje</b>
<b>Uređaj ne radi</b>	Nestanak struje	Sačekajte da dođe struja
	Uređaj je isključen	Stavite utikač u utičnicu
	Osigurač je pregoreo	Zamenite osigurač
	Baterije daljinskog upravljača su istrošene	Zamenite baterije
	Aktivirana je 3-minutna zaštita uređaja	Sačekajte
	Aktivirano je odbrojanje vremena	Isključite odbrojanje vremena
<b>Uređaj se često sam uključuje i isključuje</b>	Previše ili premalo rashladnog sredstva u sistemu	Proverite curi li rashladno sredstvo iz sistema
	U sistem je ušla vlaga ili nekomprimirani gas.	Ispraznite uređaj i napunite sistem rashladnim sredstvom
	Kompresor je pokvaren	Zamenite kompresor
	Napon je previsok ili prenizak	Instalirajte stabilizator napona
<b>Uređaj slabo greje</b>	Spoljašnja temperatura je jako niska	Koristite dodatni uređaj za grejanje
	Hladan vazduh ulazi kroz vrata i prozore	Zatvorite vrata i prozore
	Manjak rashladnog sredstva zbog isticanja ili dugotrajnog rada uređaja	Proverite curi li rashladno sredstvo i dopunite ako nedostaje u uređaju
<b>Svetiljke indikatora i dalje svetle</b>	<p>Uređaj može prestati da radi ili nastaviti sa radom. Ako svetiljke i dalje svetle ili se javlja greška, sačekajte 10 minuta. Poteškoća će se možda sama rešiti. Ako se ne reši, izvucite utikač iz utičnice i ponovo ga uključite. Uključite uređaj. Ako se poteškoća i dalje javlja, izvucite utikač iz utičnice i kontaktirajte najbliži servisni centar.</p>	
<b>Javlja se greška na ekranu unutrašnje jedinice:</b> <ul style="list-style-type: none"> <li>• E0, E1, E2...</li> <li>• P1, P2, P3...</li> <li>• F1, F2, F3...</li> </ul>		

**NAPOMENA:** Ako se poteškoća i dalje javlja, odmah isključite uređaj i kontaktirajte ovlašćeni servisni centar.

## **ZAŠTITA OKOLINE I RECIKLAŽA**



Proizvodi označeni ovim simbolom spadaju u grupu električne i elektronske opreme (EE proizvodi) i ne smeju da se bacaju zajedno sa uobičajenim kućnim otpadom.

Pravilnim postupanjem, zbrinjavanjem i recikliranjem proizvoda, sprečavate potencijalne negativne posledice na ljudsko zdravlje i okolinu, koje mogu da nastanu zbog neadekvatnog zbrinjavanja ili bacanja ovog proizvoda.

Za više informacija o recikliranju obratite se prodavcu ili najbližem centru za prikupljanje i reciklažu EE otpada.

## **EU IZJAVA O USKLAĐENOSTI**

Ovaj uređaj proizveden je u skladu sa važećim evropskim normama i u skladu je sa svim važećim direktivama i regulativama. Za izjavu o usaglašenosti, kontaktujte:



KimTeh d.o.o., Viline vode bb, Slobodna zona Beograd L12/4, 11000 Beograd.

Telefon: 011 20 70 600, Fax: 011 2070 854 , 011 3313 596

E-mail: [prodaja@kimtec](mailto:prodaja@kimtec).

# UPUTSTVA ZA UPOTREBU DALJINSKOG UPRAVLJAČA ZA KLIMA UREĐAJ

Izgled i karakteristike mogu da budu promenjene bez prethodne najave, kao posledica poboljšavanja proizvoda.

Zahvaljujemo na kupovini našeg klima uređaja. Pažljivo pročitajte ova uputstva pre nego što počnete sa upotrebom klima uređaja. Sačuvajte uputstva!

# **KLIMA UREĐAJ DALJINSKI UPRAVLJAČ**

Specifikacije ovog uređaja mogu se promeniti bez najave.  
Posavetujte se sa lokalnim dobavljačem ili proizvođačem

Zahvaljujemo Vam se na kupovini našeg klima uređaja.  
Molimo Vas da pročitate korisničko uputstvo pre korišćenja uređaja.

## SADRŽAJ

Korišćenje daljinskog upravljača .....	21
Funkcije tastera .....	22
Pokazatelji na LCD ekranu .....	24
Kako koristiti tastere .....	25
Auto funkcije. ....	25
Hlađenje/Grejanje/Ventilacija .....	26
Odvlaživanje .....	26
Prilagođavanje usmerivača vazduha .....	27
Brojač vremena. ....	28
Dodatne funkcije .....	29
Rukovanje daljinskim upravljačem .....	31
Evropske smernice za odlaganje .....	32

### **BELEŠKA:**

Dizajn tastera temelji se na tipičnom modelu i može se malo razlikovati od stvarnog koji ste kupili, a stvarni oblik je važeći.

Sve funkcije obavlja uređaj, a ukoliko uređaj nema određenu karakteristiku, neće se desiti odgovarajuća operacija kako bi se ista izvršila.

Kada postoje velike razlike između ilustracije daljinskog upravljača i samog korisničkog uputstva, prevlađaće korisničko uputstvo kao referenca.

## Korišćenje daljinskog upravljača

Model	RG10L(G2HS)/BGEF, RG10L(G2HS)/BGEFU1, RG10L1(G2HS)/BGEF, RG10L1(G2HS)/BGEFU1, RG10L10(G2HS)/BGEF, RG10P(G2HS)/BGEF, RG10P(G2HS)/BGEFU1, RG10P1(G2HS)/BGEF, RG10L(D2HS)/BGEF, RG10L(D2HS)/BGEFU1, RG10L1(D2HS)/BGEF, RG10L1(D2HS)/BGEFU1, RG10P1(G2HS)/BGEFU1, RG10L10(D2HS)/BGEF
Relativni napon	3.0V (Dry batteries R03/LR03 2)
Daljina dometa signala	8m
Okolina	-5°C - 60 °C (23°F~140°F)

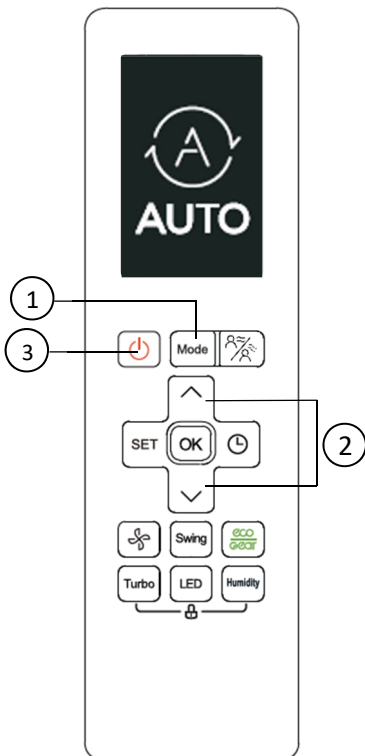

### Izvođenje operacija

1. Način rada: AUTO, COOL (Hlađenje), DRY (Odvlaživanje), HEAT (Grejanje) ili FAN (Ventilacija).
2. Postavljanje TIMER-a (vremenskog brojača) na 24 h.
3. Postavljanje unutrašnje temp. u rasponu: 17°C~30°C.
4. Funkcija LCD ekrana (Liquid Crystal Display – tečni kristalni ekran).

### PAŽNJA:

- Dizajn tastera može biti malo drugačiji od onog koji ste vi zapravo kupili, zavisi o individualnim modelima.
- Sve opisane funkcije se ostvaruju preko unutrašnje jedinice.
- Ako unutrašnja jedinica nema ova svojstva, neće se obaviti odgovarajuće komande za koje ste pritisnuli taster na daljinskom upravljaču.

## Funkcije tastera

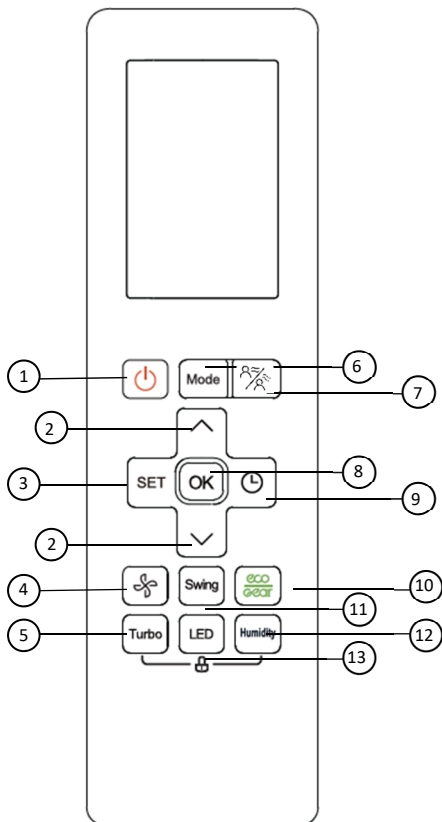

### 1.ON/OFF Taster

Radnja s pokreće kada se pritisne ovaj taster te se radnja zaustavlja kada se pritisne ovaj taster ponovo.

### 2. TEMP ▲ / ▼ Taster

Povećava ili smanjuje temperaturu za 1°C. Maksimalna temp. je 30°C.

### 3. SET Taster

Kružni odabir Dodatnih funkcija:

Prati me ( 👤 ) → AP način

( 📶 ) → Prati me ( 👤 ).

Odgovarajuća ikona odabrane funkcije svetleće na ekranu. Kako biste potvrdili, pritisnite taster OK.

### 4.FAN SPEED (Brzina ventilatora)

Koristite brzinu ventilatora u četiri koraka:

→ AUTO → LOW → MED → HIGH →

### 5.TURBO Taster

Omogućava postizanje željene temperature u najkraćem mogućem roku.

### 6.MODE Taster

Svaki put kada je ovaj taster pritisnut sledi neka od sledećih operacija:

→ AUTO → COOL → DRY → HEAT → FAN →

Pažnja: Molimo Vas nemojte birati način GREJANJA ako je Vaš klima uređaj kupljen kao uređaj samo za hlađenje. Modeli za GREJANJE nisu podržani od klimatizacijskih uređaja koji su samo za hlađenje.

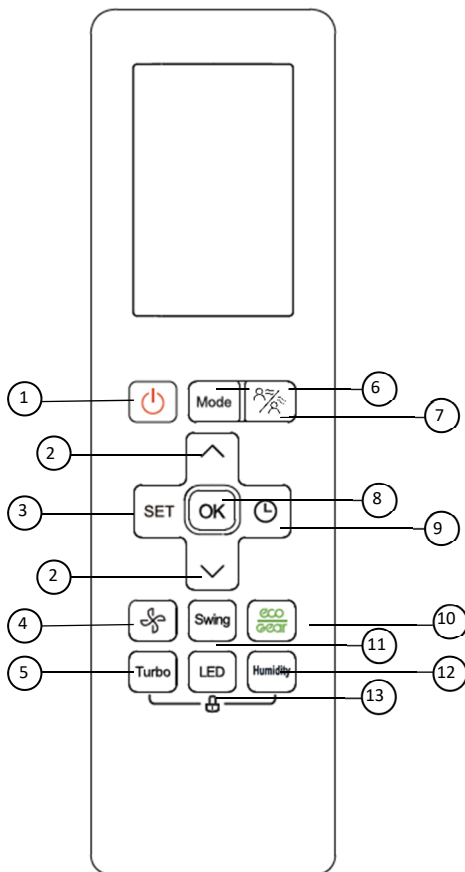

## 7.Intelligent eye

Koristi se za otkrivanje aktivnosti ljudi u prostoriji radi uštede energije.

## 8.OK Taster

Koristi se kako biste potvrdili odabir određenih funkcija.

## 9.TIMER Taster

Postavite Brojač vremena kako bi se vaš uređaj uključio ili isključio.

## 10.ECO Taster

Koristi se za otkrivanje aktivnosti ljudi u prostoriji radi uštede energije.

## 11.SWING Taster

Koristi se za zaustavljanje i početak pokretanja horizontalnog otvora za vazduh.

## 12.Humidity Taster

Podesite vlažnost u prostoriji tokom rada na suvo u opsegu od 35%~85%. Pritisnite ovo dugme da povećate vlažnost u koracima od 5%.

## 13.LED Taster

Uključivanje unutrašnjeg LED ekrana vašeg uređaja. Pritiskom na taster stvara se prijatna i tiha atmosfera.



## Pokazatelji na LCD ekranu

Informacije se prikazuju kada se pokrene daljinski upravljač

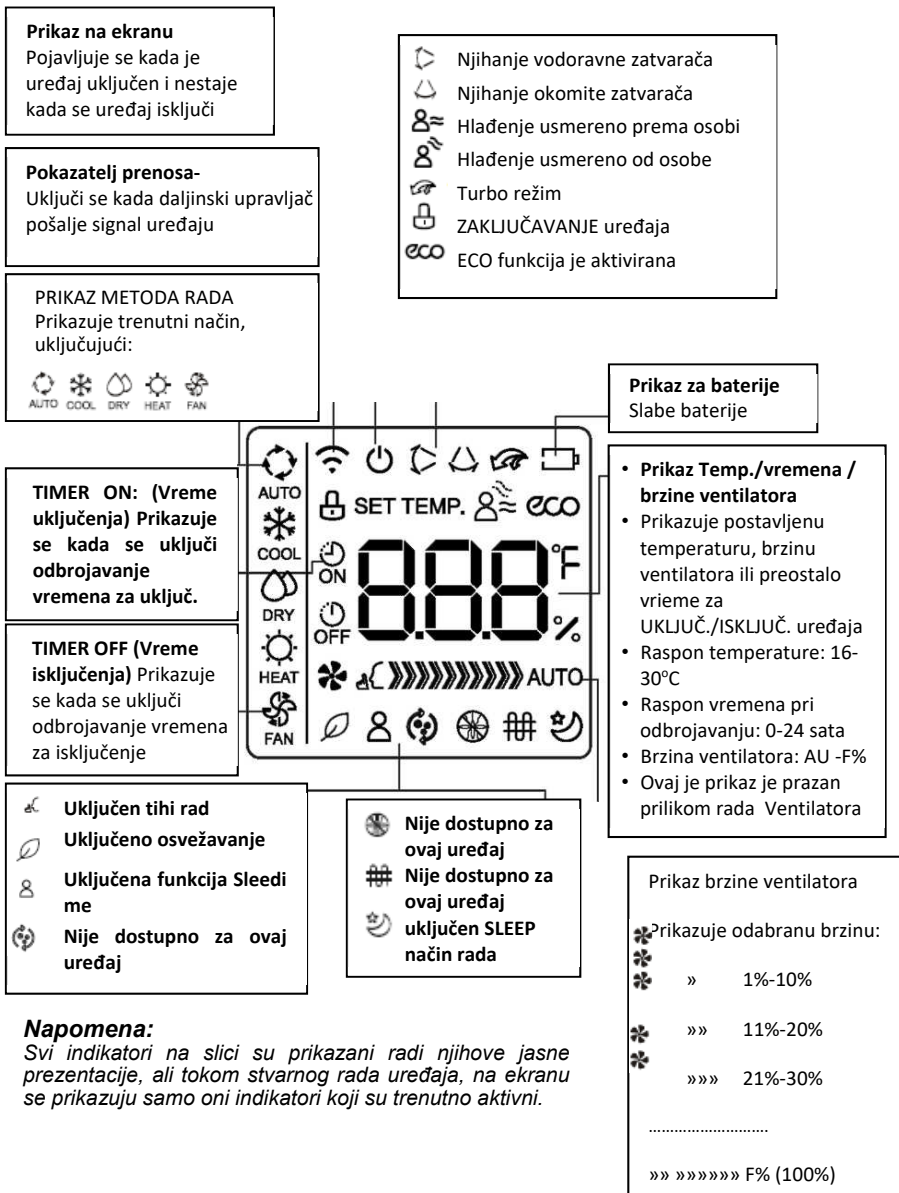

### Napomena:

Svi indikatori na slici su prikazani radi njihove jasne prezentacije, ali tokom stvarnog rada uređaja, na ekranu se prikazuju samo oni indikatori koji su trenutno aktivni.

## Kao koristiti tastere?

Osigurajte da je uređaj uključen u struju te da je struja dostupna. Operativni pokazatelj na ekranu unutrašnje jedinice će treperiti.

### Auto način rada

U **AUTO** načinu rada, uređaj će automatski odabrati hlađenje, brzinu ventilacije ili grejanje, zavisno o postavljenoj temperaturi.

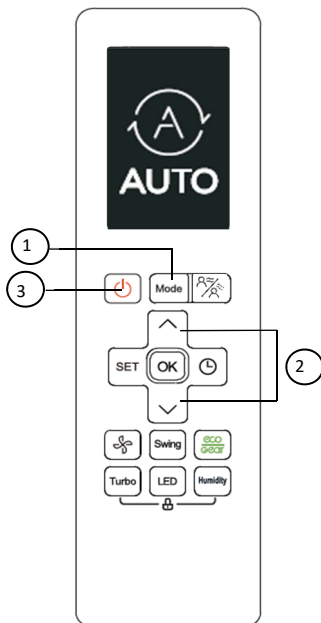

1. Pritisnite taster **MODE** kako biste odabrali automatski način.
2. Pritisnite taster ▲/▼ kako biste postavili željenu temperaturu. Temperaturu možete postaviti u rasponu od 17°C~30°C u intervalu od 1°C.
3. Pritisnite taster **ON/OFF** kako biste pokrenuli klima uređaj.

### PAŽNJA

1. U **AUTOMATSKOM** načinu, klima uređaj može odabrati način hlađenja, ventilatora i grejanja prema osećaju razlike trenutnog ambijenta u sobi te postavljene temperature na daljinskom upravljaču.
2. U automatskom načinu, ne možete promeniti brzinu ventilatora. Brzina ventilatora je već automatski kontrolisana.
3. Ako automatski način nije pogodan za Vas, željeni način možete sami da postavite.

## Hlađenje/ Grejanje/ Ventilator

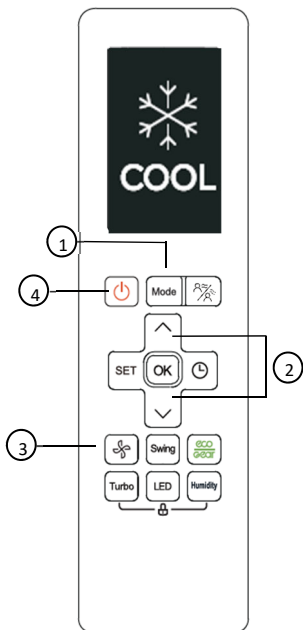

1. Pritisnite taster **MODE** kako biste odabrali HLAĐENJE, GREJANJE( za modele koji mogu da hlade i greju) ili način VENTILATORA.
2. Pritisnite tastere ▲/▼ kako biste postavili željenu temperaturu. Temperaturu možete postaviti u rasponu 17°C - 30°C u intervalu od 1°C.
3. Pritisnite taster **FAN** kako biste odabrali brzinu ventilatora u četiri koraka- automatski, nisko, normalno ili visoko.
4. Pritisnite taster ON/OFF kako biste pokrenuli klima uređaj.

### **PAŽNJA**

U načinu FAN, postavljena temperatura nije postavljena na daljinskom upravljaču i nemate mogućnost da kontrolišete temperaturu u sobi. U ovom slučaju, samo koraci 1, 3 i 4 mogu se izvršiti.

## Odvlaživanje

1. Pritisnite taster **MODE** kako biste odabrali DRY način rada.
2. Pritisnite tastere ▲/▼ kako biste postavili željenu temperaturu. Temperaturu možete postaviti u rasponu 17°C - 30°C u intervalu od 1°C.
3. Pritisnite taster ON/OFF kako biste pokrenuli klima uređaj.

### **PAŽNJA**

U načinu odvlaživanja, ne možete promeniti brzinu ventilatora. Brzina ventilatora je već automatski kontrolisana.

## Postavljanje smera protoka vazduha

1. Kada pritisnete taster **SWING**, smer usmerivača vazduha se menja za 6 stepeni za svaki pritisak.

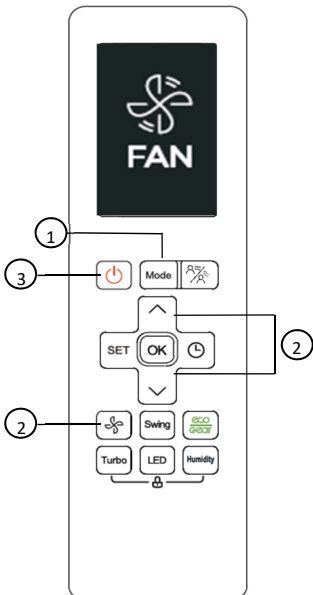

## Brojač vremena

Pritisnite taster **TIMER ON/OFF** kako biste postavili vreme uključenja ili isključenja vašeg uređaja.

### Postavljanje Brojača vremena (TIMER-ON):

1. Pritisnite taster **TIMER**.
2. Pritisnite taster **Temp ▲/▼**. Kako biste odabrali željeno vreme uključenja uređaja.  
PAŽNJA: Ukoliko želite odabrati Brojač vremena „2,5 sati“, pritisnite tastere 5 puta ( $5 \times 0,5 \text{ h} = 2,5 \text{ h}$ ).
3. Usmerite daljinski upravljač prema uređaju i pričekajte 1sec, funkcija Timer-on će biti uključena.

### Postavljanje Brojača vremena (TIMER-OFF):

1. Pritisnite taster **TIMER** kako biste pokrenuli funkciju Timer-off.
2. Pritisnite taster **Temp ▲/▼**. Kako biste odabrali željeno vreme isključenja uređaja.  
PAŽNJA: Ukoliko želite da se uređaj isključi za 5 sati, pritisnite tastere 10 puta ( $10 \times 0,5 \text{ h} = 5 \text{ h}$ ).
3. Usmerite daljinski upravljač prema uređaju i pričekajte 1sec, funkcija Timer-off će biti uključena.

PAŽNJA:

- Kod funkcije brojača vremena, vreme se povećava ili smanjuje u intervalima od 30 minuta, dok ne dostigne 10 sati. Nakon 10 sati, svaki pritisak na taster povećava Brojač vremena u intervalu od 1 sat sve dok ne dostigne 24 sata.
- Za poništavanje odabira, postavite Brojač vremena na 0,0 sati.

### **Primer postavljanja Brojača vremena**

Ako je trenutno postavljeno vreme 13:00, kako biste postavili Brojač vremena, uređaj će se uključiti za 2,5 sata (15:30) a ugasiti u 18:00 PM.

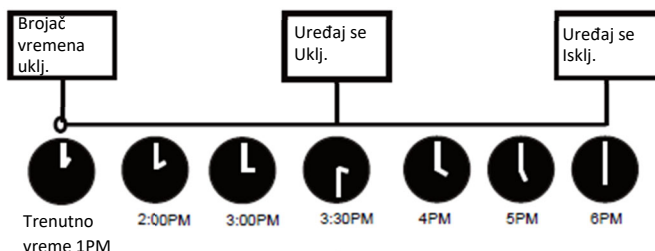

## **DODATNE FUNKCIJE**

### **ECO funkcija**

**NAPOMENA:** Ova funkcija je dostupna samo za hlađenje.

- Koristi se za uštedu energije.
- Tokom hlađenja, pritisnite ovo dugme tako da daljinski upravljač automatski podešava temperaturu na 24 °C i automatski podešava brzinu ventilatora koji štedi energiju (samo ako je podešena temperatura niža od 24 °C).
- Ako je podešena temperatura viša od 24 °C, pritisnite dugme ECO da biste automatski podesili brzinu ventilatora i zadržali temperaturu na istoj.

### **NAPOMENA:**

- Pritiskom na dugme ECO ili promenom režima rada ili podešavanjem temperature na nivo ispod 24 °C, ECO funkcija će se poništiti.
- Tokom rada ECO funkcije, temperatura mora biti 24 °C ili viša. Ovo može dovesti do niže efikasnosti hlađenja koju možete zaustaviti ponovnim pritiskom na dugme ECO.

### **SLEEP funkcija**

- Funkcija SLEEP se koristi za smanjenje potrošnje energije dok spavate (i dok vam ne budu potrebna ista podešavanja kao tokom dana). Ova funkcija se može aktivirati samo preko daljinskog upravljača.
- Pročitajte odeljak „Funkcija SLEEP“ za više detalja.

**NAPOMENA:** Funkcija SLEEP nije dostupna tokom režima ventilacije ili odvlaživanja.

## Funkcija FOLLOW ME

Funkcija prati me omogućava daljinskom upravljaču da meri temperaturu na trenutnoj lokaciji i šalje ovaj signal klima uređaju u intervalima od 3 minuta. U automatskom režimu, hlađenju ili grejanju, merenje sobne temperature putem daljinskog upravljača (umesto samog klima uređaja) omogućiće uređaju da optimizuje nivo temperature u prostoriji i na taj način učini boravak u toj prostoriji što ugodnijim.

## Silent mode / Tihi režim

Držite dugme za brzinu ventilatora pritisnuto 2 sekunde da biste aktivirali ili prekinuli nečujni režim. Zbog niske radne frekvencije kompresora, ovaj režim može dovesti do nedovoljne efikasnosti grejanja ili hlađenja. (samo za klima uređaje koji sadrže tihi režim)

Držite dugme ventilatora pritisnuto 2 sekunde da biste aktivirali nečujni režim

## Funkcija grejanja na 8 ° C

Kada klima uređaj radi na temperaturi od 16 °C, pritisnite dugme "Temp -" dva puta u jednoj sekundi da biste aktivirali funkciju grejanja na 8 °C. Uređaj će raditi na podešenoj temperaturi od 8 ° C. „FP“ će biti prikazano na ekranu uređaja.

Pritisnite ovo dugme dvaput u jednoj sekundi da biste aktivirali funkciju grejanja na 8°C

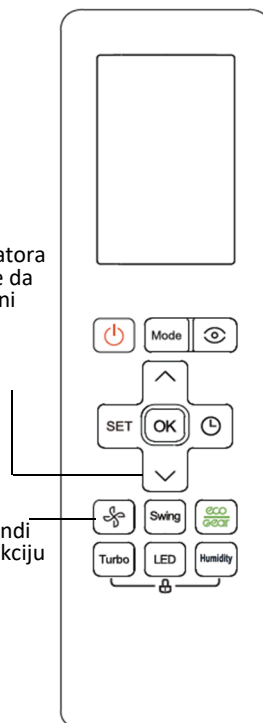

## KORIŠĆENJE NAPREDNIH FUNKCIJA

### TURBO funkcija

TURBO funkcija omogućava veoma intenzivan rad uređaja kako bi se u najkraćem vremenu postigla željena temperatura.

- Kada izaberete funkciju TURBO tokom hlađenja, uređaj će snažno duvati hladan vazduh kako bi poboljšao sam proces hlađenja.
- Kada izaberete TURBO funkciju tokom grejanja, uređaj će započeti intenzivno grejanje kako bi poboljšao sam proces grejanja.

### SELF CLEAN funkcija

Različite bakterije se mogu formirati u vlazi koja se nakuplja oko i unutar uređaja. Tokom svakodnevne upotrebe, ova vlaga će ispariti iz uređaja. Odabirom ove funkcije automatskog čišćenja, jedinica će izvršiti funkciju samočišćenja. Nakon čišćenja, uređaj će se automatski isključiti.

Ovu funkciju automatskog čišćenja možete koristiti koliko god puta želite.

Napomena: Ovu funkciju možete aktivirati samo prilikom hlađenja ili odvlaživanja.

#### **NAPOMENA:**

Pritisnite i držite tipke Temp + i — 3 sekunde kako biste mijenjali °C i °F na ekranu.

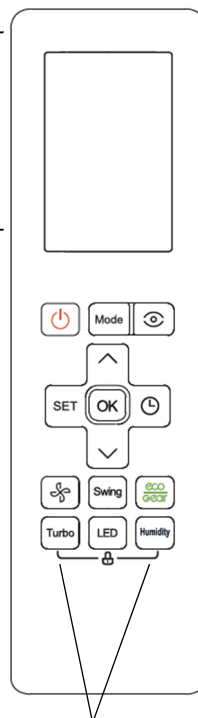

Istovremeno držite jednu sekundu kako biste aktivirali LOCK funkciju

## INTELLIGENT EYE funkcija

Pritisnite  dugme da aktivirate protok vazduha koji prati ljude u prostoriji, pri čemu se bira automatska brzina i aktivira funkcija skretanja vazduha. Pritisnite dugme ponovo da zaustavite protok vazduha usmeren ka ljudima. Brzina ventilatora je automatska, a oscilacija krila je deaktivirana. Pritisnite dugme treći put da biste deaktivirali ovu funkciju.

Napomena: Funkcija pametnog oka će se zaustaviti ako pritisnete tastere koji nisu taster za vreme ili LED taster.

## Rukovanje daljinskim upravljačem

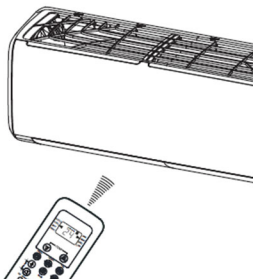

### Lokacija daljinskog upravljača

Koristite daljinski upravljač u krugu udaljenosti 8 metara od aparata, usmeravajući ga prema prijemniku. Prijem je potvrđen kratkim zvukom.

#### **▲OPREZ**

- Klima uređaj neće raditi ako zavese, vrata ili drugi materijali zaklanjaju signal daljinskog upravljača prema unutrašnjoj jedinici.
- Sprečite dodir bilo kakve tečnosti sa daljinskim upravljačem. Ne izlažite daljinski upravljač direktnoj sunčevoj svetlosti ili vrućini.
- Ako je infracrveni signal prijemnika unutrašnje jedinice direktno izložen sunčevoj svetlosti, klima uređaj neće pravilno raditi. Koristite zavese kao biste sprečili uticaj sunčeve svetlosti na prijemnik.
- Ako drugi električni aparati reaguju na daljinski upravljač ili pomerite te aparate ili se posavetujte sa svojim dobavljačem.



## Zamena baterija

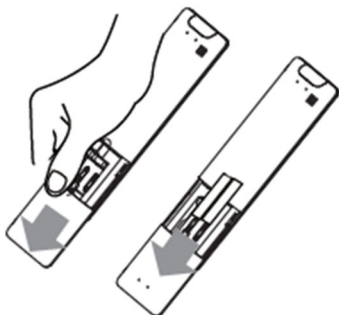

Sledeći simptomi su znak slabih baterija. Zamenite ih novima.

- Nema povratnog zvuka kada se stisne taster.
- Svetlo indikatora je slabo.

Daljinski upravljač radi pomoću dve suve baterije(R03/LR03X2) koje s nalaze u zadnjem delu i zaštićene su poklopcem.

- (1) Uklonite poklopac tako što ćete pritisnuti i skliznuti poklopcem.
- (2) Uklonite stare baterije i stavite nove baterije postavljajući plus(+) i minus(-) na za to određena mesta.
- (3) Vratite poklopac kliznim pokretom na isto mesto.

**PAŽNJA:** Nakon uklanjanja starih baterija, daljinski upravljač briše sve programe, a nakon stavljanja novih baterija svi se programi moraju reprogramirati.



### OPREZ

Nemojte mešati stare i nove baterije različitih vrsta.

Ne ostavljajte baterije u daljinskom upravljaču ako ih nećete koristiti sledeća dva ili tri meseca.

Ne bacajte baterije kao nerazvrstani gradski otpad. Skupini takvog otpada potreban je poseban tretman recikliranja.

Zahvaljujemo Vam se na kupovini našeg klima uređaja.  
Molimo Vas da pročitate korisničko uputstvo pre korišćenja uređaja.

### Evropske smernice za odlaganje

Da bismo zaštitili našu životnu sredinu i što je moguće potpunije reciklirali korišćene sirovine, od potrošača se traži da vrati neupotrebljivu opremu u sistem javnog sakupljanja električne i elektronske opreme.



Simbol precrtane kante označava da se ovaj proizvod mora vratiti na mesto sakupljanja elektronskog otpada da bi se napajao recikliranjem najbolje moguće reciklaže sirovina.

Osiguravanjem ovog proizvoda sprečićete moguće negativne efekte na životnu sredinu i zdravlje ljudi, koji bi inače mogli nastati usled nepravilnog odlaganja tog proizvoda. Recikliranjem materijala iz ovog proizvoda pomoći ćete u očuvanju zdrave životne sredine i prirodnih resursa.

Za detaljne informacije o prikupljanju EE proizvoda obratite se M SAN Grupi d.o.o. ili distributeru kod kojeg ste kupili proizvod

**Ovaj uređaj sadrži rashladno sredstvo i druge potencijalno opasne materijale. Prilikom odlaganja ovog uređaja zakon zahteva posebno prikupljanje i postupanje. Ne bacajte ovaj proizvod kao kućni otpad ili nesortirani komunalni otpad.**

Kada odlažete ovaj uređaj, imate sledeće mogućnosti:

- Uređaj odložite u namensko komunalno postrojenje za sakupljanje otpada.
- Kada kupujete novi uređaj, prodavac će besplatno vratiti stari uređaj.
- Proizvođač će besplatno vratiti stari uređaj.
- Prodajte aparat ovlašćenim prodavcima otpadnog metala.

### Posebno obaveštenje

Odlaganje ovog uređaja u šumu ili neko drugo prirodno okruženje ugrožava vaše zdravlje i šteti životnoj sredini. Opasne materije mogu procuriti u podzemnu vodu i ući u prehrambeni lanac.

### IZJAVA O USAGLAŠENOSTI

Ovaj uređaj proizveden je i usaglašen sa važećim Evropskim normama i sa svim važećim Direktivama i Regulativama

Za izjavu o usaglašenosti, kontaktirajte KimTec d.o.o., Viline vode bb, Slobodna zona Beograd L12/4, 11000 Beograd.

Telefon: 011 20 70 600 ,

Fax: 011 2070 854 , 011 3313 596, E-mail: prodaja@kimtec.rs





## **ACP-09CH25AEYIs R32**

## **ACP-12CH35AEYIs R32**

**AL**

**Udhëzime për shfrytëzim**

**Ajër i kondicionuar**

# SISTEM I NDARË I KLIMATIZUESIT

## Udhëzime për përdorim

### OP Seria

Të gjitha modelet

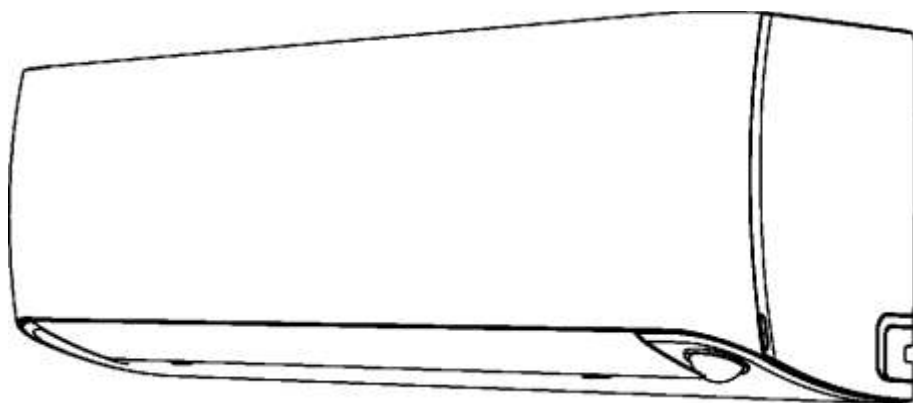

#### **SHËNIM I RËNDËSISHËM:**

Lexoni me kujdes këto udhëzime para instalimit ose përdorimit të klimatizuesit të ri.

Ruani udhëzimet në vend të sigurt.

# Përmbajtja

## Udhëzime për përdorim

0 Masa të sigurisë .....	4
1 Specifikime dhe karakteristika të pajisjes.....	6
2 Drejtimi manual (pa telekomandë) .....	12
3 Kujdesi dhe mirëmbajtja.....	13
4 Mënjanimi i problemeve.....	15
5 Udhëzime evropiane për deponimin e mbeturinave .....	19
6 Udhëzime për përdorim të telekomandës për klimatizuesin.....	20

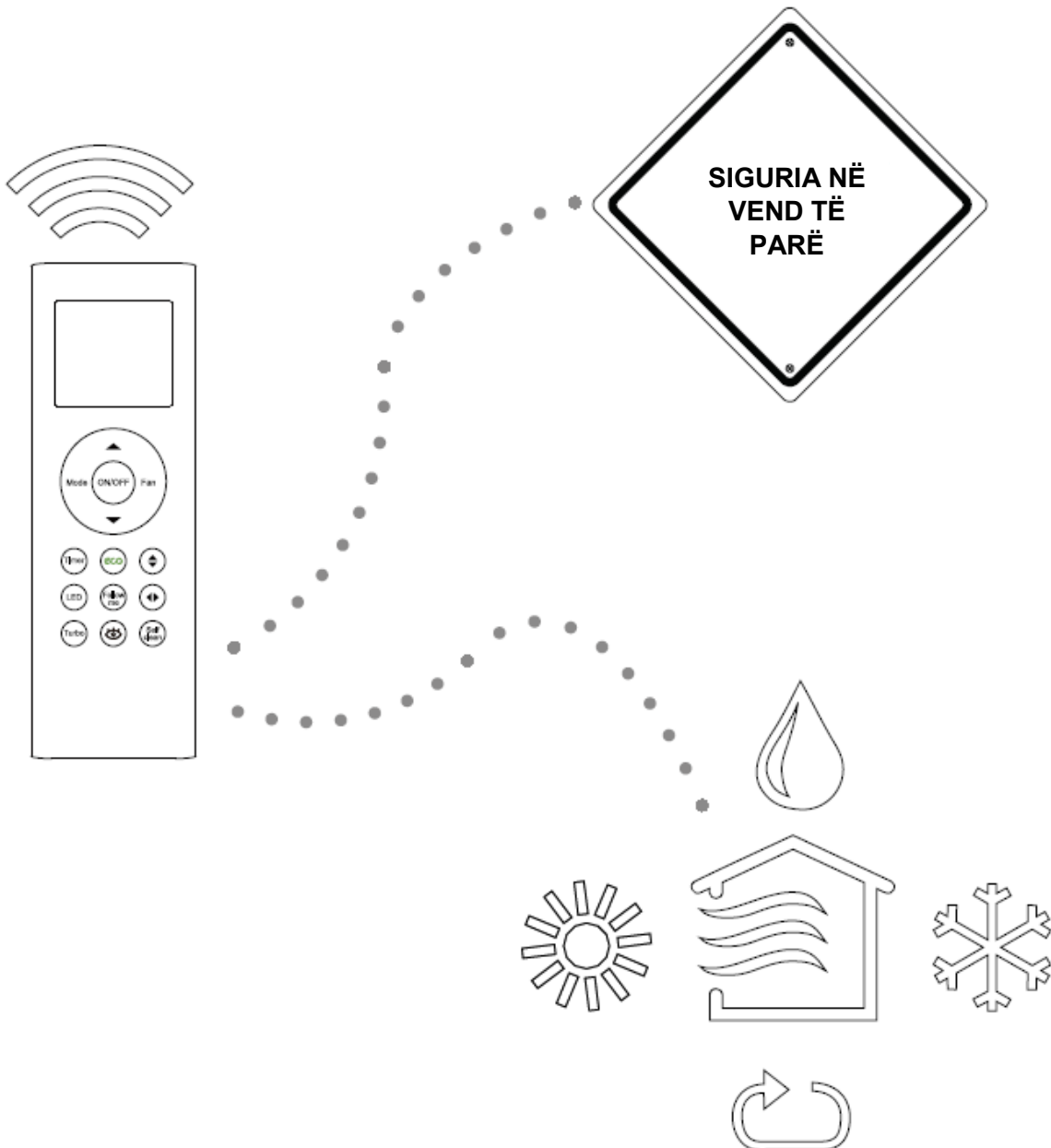

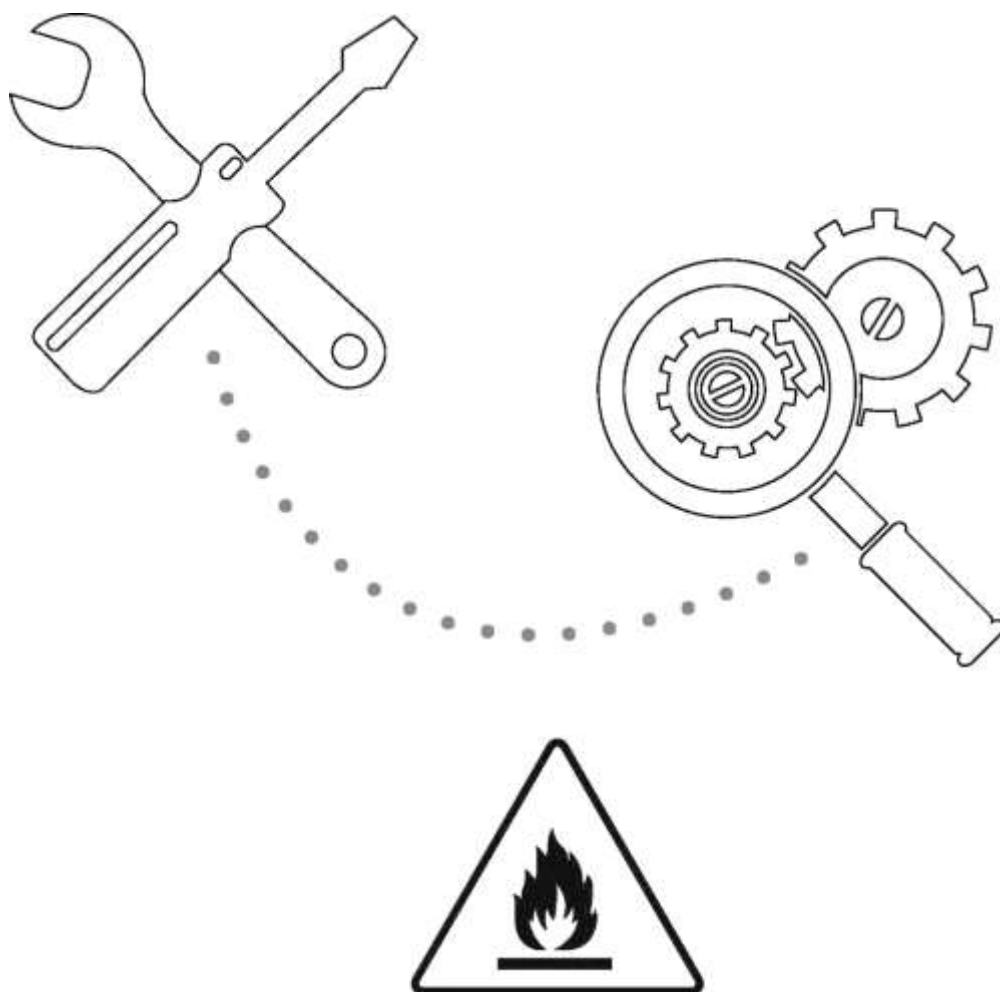

*Kujdes: Rrezik nga zjarri/Materiale të djegshme*

**PARALJMËRIM:** Servisimi duhet të kryhet në mënyrën e përcaktuar nga prodhuesi i pajisjes. Kujdesi dhe mirëmbajtja nga personel i trajnuar duhet të kryhet nën mbikëqyrjen e personit i cili ka licencë për trajtimin e substancave të ndezshme. Për më shumë detaje, ju lutemi referojuni në "Informata për servisimin" në "UDHËZIMET E INSTALIMIT".

# Masa të sigurisë

Para instalimit lexoni masat e sigurisë

Instalimi i gabuar i shkaktuar nga mosrespektimi i udhëzimeve mund të çojë në lëndime të rënda ose dëme. Serioziteti i dëmeve ose lëndimeve të mundshme mund të klasifikohet si **PARALAJMËRIM** ose **KUJDES**.



Ky simbol tregon që injorimi i udhëzimeve mund të çojë në rast vdekje ose lëndime të rënda.

**PARALAJMËRIM**



(**KUJDES**) Kjo shenjë tregon që injorimi i udhëzimeve mund të çojë në lëndime ose dëmtim në pajisje ose posedimet tuaja.

**CAUTION**

**PARALAJMËRIM**



Këtë pajisje mund të përdorin fëmijë prej 8 vjet dhe persona me aftësi të zvogëluara fizike, shqisore ose mendore ose me mangësi të përvojës dhe njohurive nëse janë nën mbikëqyrje ose marrin udhëzime për përdorim të duhur dhe të sigurt, e nëse kuptojnë rreziqet e mundshme. Pastrimi dhe mirëmbajtja nuk duhet të kryhen nga fëmijë pa mbikëqyrje nga persona të rritur.

**PARALAJMËRIME PËR INSTALIMIN**

- \* Kontaktoni shitësin e autorizuar në lidhje me instalimin e pajisjes së klimatizimit. Instalimi i gabuar mund të shkaktojë rrjedhje të ujit, goditje elektrike ose zjarri.
- \* Të gjitha riparimet, mirëmbajtjen dhe zhvendosjet e njësisë duhet të kryhen nga një teknik i autorizuar. Riparimet e kryera në mënyrë të paligjshme mund të çojnë në dëmtim apo mosfunksionim të pajisjes.

**PARALAJMËRIME LIDHUR ME PËRDORIMIN E PAJISJES**

- \* Në rast të ndodhisë me rrethana të jashtëzakonshme (p.sh. erë e djegies), menjëherë shkyçni pajisjen dhe hiqeni prizën nga priza e murit. Kontaktoni shitësin që t'ju ndihmojë në parandalimin e shokut elektrik, zjarrit ose lëndimit.
- \* **Mos** vëni gishtat, shufra ose objekte tjera në hapjet hyrëse ose dalje për ajër. Kjo mund të çojë në lëndim nëse ventilatori lëviz me shpejtësi të madhe.
- \* **Mos** përdorni spërkatës djegës si që janë llak për flokë, llak ose ngjyrë në afërsi të pajisjes që mos të vijë në zjarr ose eksplozion.
- \* **Mos** përdorni pajisjen në afërsi të gazrave shpërthyesë. Gazi i lëshuar mund të mblidhet rreth pajisjes dhe të çojë në eksplozion.



- \* **Mos** përdorni pajisjen në vend me lagështi (p.sh. banjë ose hapësirë për larje të teshave) që mos të vijë në goditje elektrike, që mund të shkaktojë dëm në pajisje.
- \* **Mos** e ekspozoni direkt trupin tuaj ndaj ajrit të ftohtë kohë të gjatë.

## PARALAJMËRIME LIDHUR ME ENERGJINË ELEKTRIKE

- Përdorni vetëm kabllon e shënuar elektrike. Në rast se kabllonja është e dëmtuar, prodhuesi ose personi i autorizuar duhet ta zëvendësojnë.
- Gjithmonë kuni kujdes që priza të jetë e pastër. Hiqni pluhurin ose papastërtinë që mund të mbliidhet rreth ose në vetë prizën. Prizat me pluhur ose papastërti mund të shkaktojnë zjarr ose goditje elektrike.
- **Mos** tërhiqni kabllon që të hiqni prizën nga priza e murit. Kapeni fortë prizën dhe tërhiqeni. Tërheqja e kabllon mund të shkaktojë dëm në vetë kabllon, që mund të çojë në zjarr ose goditje elektrike.
- **Mos** përdorni kablo zgjatëse, mos zgjatni me dorë kabllon e as të kyçni pajisje tjera në prizën e njëjtë ku ndodhet pajisja për klimatizim. Instalimet e dobëta elektrike, izolimi i dobët dhe i pamjaftueshëm dhe tensioni i dobët mund të çojnë në zjarr.

## PARALAJMËRIME PËR PASTRIM DHE MIRËMBAJTJE

- Shkyçeni pajisjen dhe tërhiqni prizën nga priza e murit para se ta pastroni. Nëse nuk e bëni këtë, ka mundësi për goditje elektrike.
- **Mos** pastroni klimatizuesin me sasi të madhe të ujit.
- **Mos** pastroni klimatizuesin me mjete të djegshme për pastrim. Mjetet e djegshme mund të shkaktojnë zjarr ose dëmtim të pajisjes.





## KUJDES



CAUTION

- Nëse pajisjen e përdorni bashkë me pajisje tjera për ngrohje, atëherë ajroseni mirë hapësirën për të shmangur mungesën e oksigjenit.
- Shkyçeni pajisjen dhe tërhiqni prizën nga priza e murit nëse nuk duhet ta përdorni kohë më të gjatë.
- Shkyçni pajisjen dhe hiqni prizën nga priza e murit gjatë stuhive.
- Kini kujdes mos krijohen pika uji me grumbullimin e lagështisë të cilat mund të pikojnë nga pajisja.
- **Mos** përdorni pajisjen nëse keni duart e lagura, që mos të ketë goditje elektrike.
- **Mos** përdorni pajisjen për qëllime tjera përveç ato për të cilat është paraparë pajisja.
- **Mos** u ngjitni mbi ose vendosni mjete të ndryshme mbi pajisjen.
- **Mos** lejoni që pajisja të punojë kohë më të gjatë nëse dera ose dritarja Juaj është e hapur ose niveli i lagështisë është i lartë.

## Shpjegim i simboleve të shfaqura në njësinë e jashtme ose brendshme:

	<b>PARALJMËRIM</b>	Ky simbol tregon që pajisja përdor mjete të djegshme. Nëse këto mjete derdhen dhe nëse ekspozohen ndaj zjarrit, ekziston rrezik nga zjarri.
	<b>KUJDES</b>	Ky simbol tregon se është e nevojshme të lexoni me kujdes udhëzimet për përdorim.
	<b>KUJDES</b>	Ky simbol tregon se kjo pajisje duhet të trajtohet nga personel i kualifikuar gjatë instalimit.
	<b>KUJDES</b>	
	<b>KUJDES</b>	Ky simbol tregon se të gjithë informacionet janë dhënë në udhëzimet për përdorim.

## Specifikime dhe karakteristika të pajisjes

### Pjesët e pajisjes

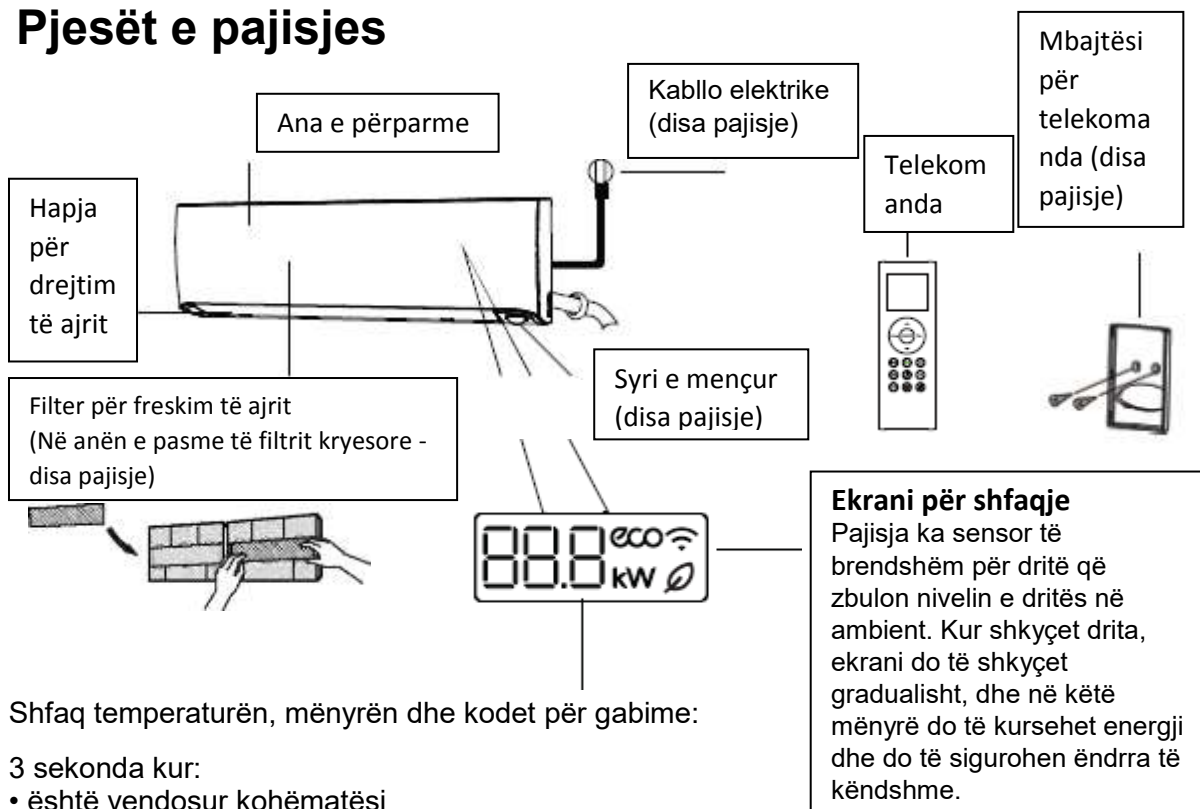

Shfaq temperaturën, mënyrën dhe kodet për gabime:

3 sekonda kur:

- është vendosur kohëmatësi
- është vendosur FRESKIMI, LËKUNDJA, TURBO ose mënyra e QETË e punës

3 sekonda kur:

- është vendosur kohëmatësi
- është vendosur FRESKIMI, LËKUNDJA, TURBO ose mënyra e QETË e punës

**Domethënia e shifrave në ekran**

Kur është kyçur ngrohja e ajrit

Tek funksioni i shkrirjes

Kur pajisja kryen auto-pastrim (disa pajisje)

Kur është kyçur ngrohje në 8 gradë (disa pajisje)

Kur është kyçur funksioni i freskimit (disa pajisje)

Kur është kyçur ECO funksioni (disa pajisje)

Kur është aktivizuar mënyra e punës pa tel (disa pajisje)

Tregon fuqinë që përdoret në moment gjatë punës

---

Gjatë punës së ventilatorit, pajisja do të shfaq temperaturën e dhomës.

Tek mënyrat tjera të punës, pajisja do të shfaq rregullimet e temperaturës.

Shtypni butonin LED në telekomandë që të shkyçet ekrani. Shtypni përsëri butonin LED që të shfaqet temperatura e dhomës e herën e tretë që të shfaqet fuqia që përdoret në momentin gjatë punës së pajisjes, kurse për herë të katërt që të shfaqen përsëri rregullimet e temperaturës.

**KUJDES:** Udhëzim për përdorim të telekomandës me rreze infra të kuqe nuk është përfshirë në pakon e literaturës për përdorim të pajisjes.

### Arritje e performancave optimale

Performanca optimale të FTOHJES, NGROHJES dhe THARJES mund të arrihet me shtrirjet e ardhshme të temperaturave. Nëse pajisja për klimatizim punon jashtë kësaj shtrirjeje, do të aktivizohen disa karakteristika për mbrojtje të sigurisë dhe do të shkaktojnë shkallë më të ulët të performancave optimale të pajisjes.

## SISTEM INVERT I NDARË

	<b>FTOHJE</b>	<b>NGROHJE</b>	<b>THARJE</b>
<b>Temperatura e dhomës</b>	16°C - 32°C (60°F - 90°F)	0°C - 30°C (32°F - 86°F)	10°C - 32°C (50°F - 90°F)
<b>Temperatura e jashtme</b>	0°C - 50°C (32°F - 122°F)		
	-15°C - 50°C (5°F - 122°F) (për sisteme me temperaturë të ulët)	-32°C - 30°C (-22°F - 86°F)	0°C - 50°C (32°F - 122°F)
	0°C - 60°C (32°F - 140°F) (për modele të veçanta tropike)		0°C - 60°C (32°F - 140°F) (për modele të veçanta tropike)

### PËR PAJISJE TË JASHTME ME NGROHËS ELEKTRIK NDIHMËS

Kur temperatura jashtë bie nën 0°C (32°F) rekomandojmë që pajisja të jetë gjithmonë e kyçur në prizë që të sigurohet performanca e vazhdueshme pa pengesa.

## PAJISJE ME SHPEJTËSI FIKSE

FTOHJE		NGROHJE	THARJE
Temperatura e dhomës	16°-32°C (60°-90°F)	0°-30°C (32°-86°F)	13°-32°C (55°-90°F)
Temperatura e jashtme	18°-43°C (64°-109°F)	-7°-24°C (19°-75°F)	18°-43°C (64°-109°F)
	-7°-43°C (19°-109°F) (për sisteme me temperaturë të ulët)		18°-43°C (64°-109°F)
	18°-54°C (64°-129°F) (për modele të veçanta tropike)		18°-54°C (64°-129°F) (për modele të veçanta tropike)

**Që të vazhdoni me optimizimin e performancës së pajisjes tuaj, kryeni hapat në vijim:**

- Mbyllni dritaret dhe dyert.
- Kufizoni harxhimin e energjisë me ndihmë të funksioneve të NUMËRIMIT TË KOHËS deri në kyçje ose shkycje të pajisjes.
- Mos bllokoni me asgjë hapjet hyrëse dhe dalëse për ajër.
- Rregullisht kontrolloni dhe pastroni filtrat për ajër.

Për udhëzime të hollësishme të çdo funksioni lexoni **Udhëzimet për telekomandë**.

### KARAKTERISTIKA TË TJERA

#### • Kyçje automatike e pajisjes

Nëse pajisja mbetet pa rrymë, do të vijë në kyçje automatike, kurse rregullimet e mëparshme nuk do të humben.

#### • Ngrohje në temperatura të ulëta

Teknologjia e avancuar e inverterit është bërë që të durojë kushtet më ekstreme të motit. Duke falënderuar kësaj mund të kënaqeni me ngrohje kur temperatura e jashtme është nën -32°C (-22°F).

#### • Ftohje e pajisjes

Ky funksion mundëson që pajisja të ftoh dhomën me nivel të dhënë të temperaturës nga -15°C (5°F).

#### • Funksioni i Syrit të mençur (disa pajisje)

Me sistemin mundeni të drejtoni në mënyrë të mençur me ndihmë të funksionit Syri i mençur. Ky funksion lejon zbulimin e aktivitetit në dhomë. Rrjedha e ajrit mund të drejtohet kundër drejtimin e njerëzve apo në drejtimin e tyre. Në ftohje, kur ju jeni larg për 30 minuta, pajisja zvogëlon frekuencën për të ruajtur pushtetin (vetëm me inverter). Kur ju jeni duke shkuar për 2 orë, pajisja fiket automatikisht. Kur ju të kthehet në dhomë, ajo automatikisht do të kthehet më.

Kur dhoma arrijnë një temperaturë prej mbi 32 ° C, funksioni është çaktivizuar

nga ajri në lulëzim nga pajisja, e ndjekur nga një person të veçantë.

- **Drejtimit pa tel (disa pajisje)**

Drejtimi pa tel mundëson që pajisjen të drejtoni me ndihmë të telefonit celular dhe rrjetit pa tel.

Për qasje në pajisjen me anë të USB-së duhet të kontaktoni personin që është i kualifikuar për këtë.

- **Memorizimi i këndit të hapjeve për drejtimit të ajrit (disa pajisje)**

Pas kyçjes së pajisjes, hapjet do të kenë këndin e njëjtë si gjatë drejtimit të fundit të pajisjes.

- **Zbulimi i rrjedhës së ujit (disa pajisje)**

Njësia e brendshme automatikisht do të shfaqë në ekran shenjën "EC".

- **Parandalimi i mykut (disa pajisje)**

Kur shkyçni funksionet FTOHJE, FTOHJE AUTOMATIKE ose THARJE, klimatizuesi

do të vazhdojë të punojë me fuqi të ulët që të thajë pjesët me lagështi dhe të parandalojë formimin e mykut.

- **Funksioni i freskimit të ajrit (disa pajisje)**

Air Magic teknologjia inovative në mënyrë efektive largon bakteret, viruset, mikrobet dhe organizmat tjerë të dëmshëm dhe freskon ajrin.

- **Zbulimi i lagështisë**

Me sensorin e saj inteligjent, pajisja nuk zbulon vetëm temperaturën, por edhe lagështinë në dhomë. Ju mund të zgjidhni nivelin e lagështisë që ju përshtatet më mirë.

Për udhëzime të hollësishme të funksioneve të pajisjes Tuaj (si që është TURBO funksioni dhe funksioni i auto-pastrimit), lexoni **Udhëzimet për telekomandë**.

## SHËNIM PËR FOTOGRAFI

Fotografite në këtë udhëzues janë vendosur për shkaqe të përshkrimit. Forma e vërtetë e njësisë së brendshme mund të ndryshojë pak nga ajo që është në fotografi. Forma e vërtetë është forma e duhur.

### Vendosja e këndit për rrjedhë të ajrit

- **Këndi vertikal i rrjedhës së ajrit**

Kur pajisja është e kyçur, shtypni butonin **SWING (rrjedhë vertikale e ajrit)** që të vendosni drejtimin (këndin vertikal) për rrjedhë të ajrit.

1. Njëherë shtypni butonin **SWING (rrjedhë vertikale e ajrit)** që të aktivizoni hapjen për drejtim të ajrit. Çdoherë që shtypni këtë buton, hapja do të lëvizë për 6°. Shtypeni butonin derisa nuk keni këndin që dëshironi (**shihni foton A**)

2. Që hapja të lëkundet në mënyrë të vazhdueshme prej lart poshtë dhe në të kundërt, shtypni dhe mbajeni butonin **SWING (rrjedhë vertikale e ajrit)** 2 sekonda. Përsëri shtypeni që ta ndalni funksionin automatik.

- **Këndi horizontal i rrjedhës së ajrit**

Kur pajisja është e kyçur, shtypni butonin **SWING (rrjedhë horizontale e ajrit)** që të vendosni drejtimin (këndin horizontal) për rrjedhë të ajrit.

1. Njëherë shtypni butonin **SWING (rrjedhë horizontale e ajrit)** që të aktivizoni hapjen për drejtim të ajrit. Çdoherë që shtypni këtë buton, hapja do të lëvizë për 6°. Shtypeni butonin derisa nuk keni këndin që dëshironi (**shihni foton B**).

2. Që hapja të lëkundet në mënyrë të vazhdueshme prej lart poshtë dhe në të kundërt, shtypni dhe mbajeni butonin **SWING (rrjedhë horizontale e ajrit)** 2 sekonda. Përsëri shtypeni që ta ndalni funksionin automatik.

## SHËNIM PËR KËNDËT E HAPJES

Hapjen mos e lëvizni me dorë, pasi që mund të ngecë në atë pozitë. Nëse vjen deri tek kjo, shkyçeni pajisjen dhe shkyçeni prizën nga rryma dhe pas kësaj përsëri nisni pajisjen. Ashtu përsëri do të lëvizni hapjen.

### • Puna e Syrit të mençur

Derisa pajisja është e kyçur, shtypni butonin për aktivizim të Syrit të mençur në telekomandë që rrjedha e ajrit të ndjekë personat në dhomë ose që rrjedha e ajrit të drejtohet në drejtim të kundërt prej personave në dhomë. Syri i mençur mund të zbulojë aktivitete të personave në dhomë dhe të rregullojë këndin e fryrjes që të përshtatë drejtimin e vetë të fryrjes kah ose kundër personit në dhomë.

Klimatizuesi  
Syri i mençur

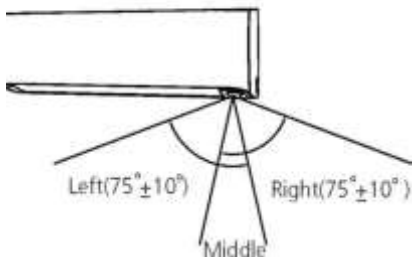
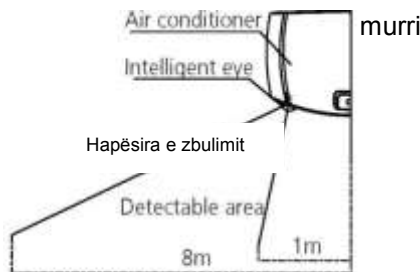

( $30 \pm 10^\circ$ )  
Shembull: niveli i zbuluar i temperaturës prej  $25^\circ\text{C}$ .  
Shkalla e zbulimit ndryshon në bazë të nivelit të temperaturës në dhomë.

## Funksioni i Gjumit

Funksioni i gjumit përdoret për harxhim të zvogëluar të energjisë derisa flini (dhe kur nuk ju duhet temperatura e njëjtë e dhomës që të ndjeheni mirë). Ky funksion mund të aktivizohet vetëm me telekomandë.

Shtypni butonin **SLEEP** kur doni të flini. Kur pajisja është në mënyrë të punës FTOHJE, temperatura do të rritet për  $1^\circ\text{C}$  ( $2^\circ\text{F}$ ) pas 1 ore dhe plus  $1^\circ\text{C}$  ( $2^\circ\text{F}$ ) pas edhe një ore. Tek mënyra e punës NGROHJE pajisja do të zvogëlojë temperaturën

**KUJDES:** Funksioni Syri i mençur është në dispozicion vetëm për një dhomë. Nëse shtypni butonin SWING në telekomandë, ky funksion do të çaktivizohet automatikisht.

### **KUJDES**

Mbani gishtat larg pjesëve nxjerrëse dhe thithëse të njësisë si që janë ventilatori që mos të lëndoni veten.

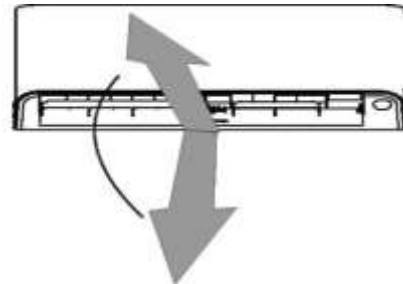

Fig. A

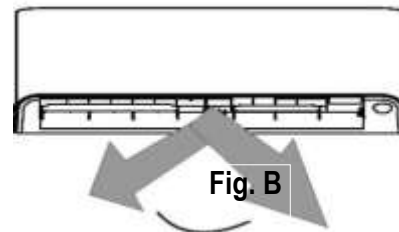

Fig. B

për 1°C (2°F) pas 1 ore dhe plus 1°C (2°F) pas edhe një ore. Gjatë këtij funksioni, shpejtësia e ventilatorit zvogëlohet.

Nivelin e ri të temperaturës do ta mbajë 6 orësh, pas kësaj gjumi i pajisjes do të ndalet dhe pajisja do të kthehet në mënyrën e mëparshme të punës, por temperatura do të mbetet e njëjtë.

**Shënim:** Funksioni GJUMË nuk është në dispozicion për mënyrën e punës VENTILATOR (FAN) ose THARJE (THARJE).

## GJUMI I PAJISJES

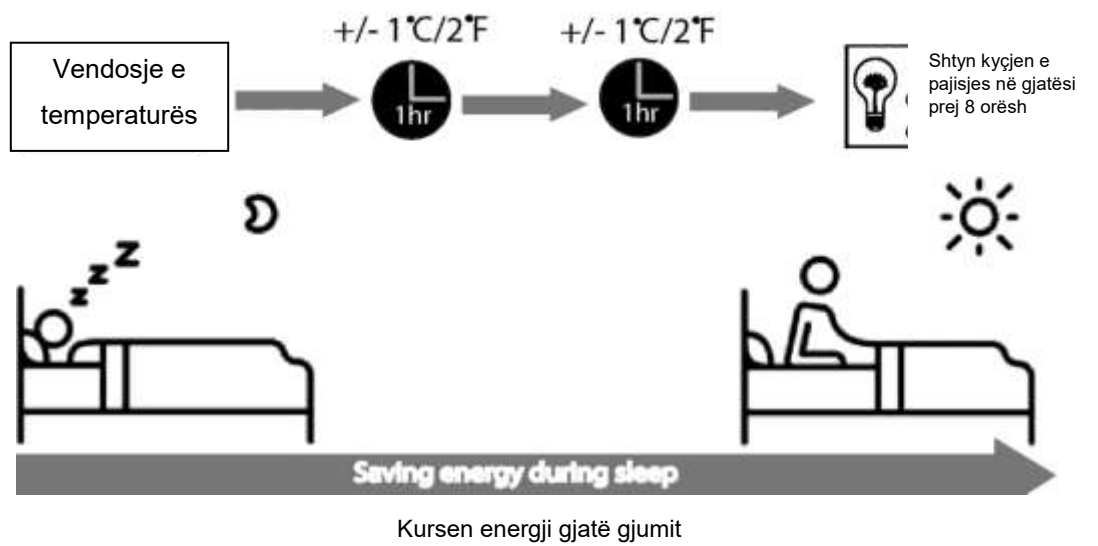

## Drejtimi manual (pa telekomandë)

### Si të drejtoni pajisjen pa telekomandë

Në rast se telekomanda juaja, për çfarëdo shkak, nuk funksionon, pajisjen mund ta drejtoni manualisht me ndihmë të butonave **MANUAL CONTROL (Drejtimit manual)**, që gjenden në njësinë e brendshme. Mbani në mend që drejtimi manual nuk është zgjidhje afatgjatë dhe kuptohet që rekomandohet të keni telekomandë funksionale për drejtimit të pajisjes për klimatizim.

### PARA DREJTIMIT MANUAL

Njësia duhet të shkyçet para drejtimit manual.

Për drejtimit manual të pajisjes:

1. Ngrehni pllakën e përparme të njësisë derisa nuk dëgjoni zërin dhe derisa nuk ndalet pllaka në atë pozitë.
2. Gjejini **butonin MANUAL CONTROL** në anën e djathtë të pajisjes.
3. Shtypni njëherë **butonin MANUAL CONTROL** që të aktivizoni mënyrën e punës FORCED AUTO (mënyra e punës automatike me forcë).
4. Shtypni përsëri **butonin MANUAL CONTROL** që të aktivizoni mënyrën e punës FORCED COOLING (ftohje me forcë).
5. Shtypni për herë të tretë **butonin MANUAL CONTROL** për shkyçje të pajisjes.
6. Mbyllni kapakun e përparmë të pajisjes.



CAUTION

### KUJDES

Butoni manual është paraparë vetëm për testim dhe raste urgjente. Ju lutemi që këtë funksion ta përdorni vetëm nëse keni humbur telekomandën ose nëse kjo është shumë e nevojshme. Përdoreni telekomandën që të nisni pajisjen dhe ta drejtoni përsëri.

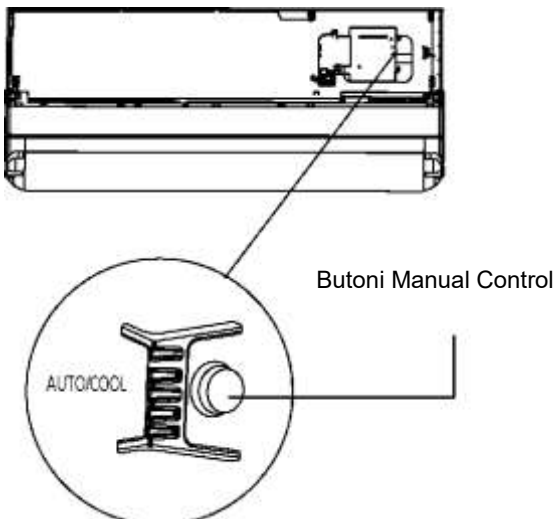



# Kujdesi dhe mirëmbajtja

## Pastrimi i njësisë së brendshme



**GJITHMONË SHKYÇNI PAJISJEN PËR KLIMATIZIM DHE HIQNI PRIZËN NGA PRIZA E MURIT PARA PASTRIMIT OSE MIRËMBAJTJES.**

### **KUJDES**

Përdorni vetëm leckë të butë dhe të thatë për pastrim të njësisë. Nëse pajisja është shumë e papastër, mund të lagni leckën me ujë të ngrohtë që të pastroni pajisjen me të.

- **Mos** përdorni mjete kimike ose leckë të trajtuar me mjete kimike për pastrim të pajisjes.
- **Mos** përdorni benzinë, tretës të ngjyrave ose tretës të jetë për pastrim të pajisjes, pasi që kjo mund të dëmtojë pjesën plastike të sipërfaqes së pajisjes.
- **Mos** përdorni ujë temperatura e të cilit është më e lartë se 40°C (104°F) për pastrim të kapakut të përparmë të pajisjes pasi që kjo mund të çojë në dëmtim ose humbje të ngjyrës.

### **Pastrim i filtrit për ajër**

1. Pajisje e bllokuar për klimatizim mund të kufizojë efektivitetin gjatë ftohjes dhe mund të jetë rrezik për shëndetin tuaj. Filtrat për ajër duhet të pastrohen një herë në dy javë.
2. Ngrehni kapakun e përparmë.
3. Një herë shtypni sustën në fund të filtrit që ta lironi, pastaj ngreheni dhe tërhiqeni kah vetja.
4. Pas kësaj tërhiqeni filtrin jashtë.

5. Nëse filtri juaj ka filtër të vogël për freskim të ajrit, hiqeni nga filtri më i madh. Filtrin më të vogël pastrojeni me thithëse dore.

6. Filtrin më të madh pastrojeni me ujë të ngrohtë me sapun. Përdorni mjet të butë për pastrim.

7. Pastrojeni filtrin me ujë të freskët dhe pas kësaj fshijeni ujin e mbetur në të.

8. Filtrin thajeni në vend të ftohtë dhe të thatë e mos e ekspozoni ndaj dritës direkte të diellit.

9. Filtrin e thatë të vogël mund ta ktheni tek filtri i madh, të cilin pas kësaj do ta ktheni tek pajisja e brendshme.

10. Mbylleni kapakun e përparmë të njësisë së brendshme.

### **KUJDES**

Filtrin për freskim të ajrit (Plasma filtër) mos e prekni së paku 10 minuta pasi të shkyçni pajisjen.

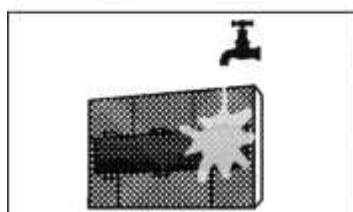
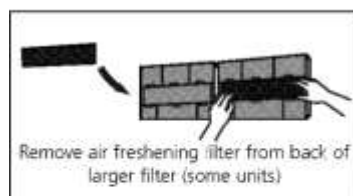
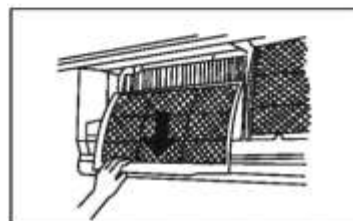
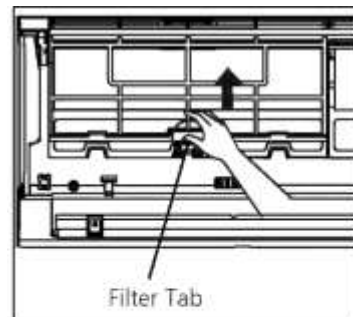

## KUJDES



Para zëvendësimit ose pastrimit të filtrit shkyçeni pajisjen dhe hiqeni nga priza e murit.

- Mos prekni pjesët metalike të pajisjes pasi ta shkyçni. Mund të preheni në këndet e mprehta metalike.
- Mos përdorni ujë gjatë pastrimit të pjesës së brendshme të pajisjes, pasi që kështu mund të dëmtoni izolimin dhe të shkaktoni goditje elektrike.
- Filtrin mos e ekspozoni ndaj dritës direkte të diellit gjatë tharjes pasi që kjo mund të shkaktojë tkurrje të madhësisë së filtrit.

### Përkujtues për filtrat e ajrit (sipas zgjedhjes)

### Përkujtues për pastrim të filtrave të ajrit

Pas 240 orë të përdorimit të pajisjes, në ekran do të shfaqet shenja që dridhet "CL." Kjo është përkujtues për pastrim të filtrit. Pas 15 sekondave pajisja do të kthehet në shfaqjen e mëparshme.

Për vendosje përsëri të përkujtuesit shtypni butonin **LED** katër herë në telekomandë ose shtypni butonin **MANUAL CONTROL** tre herë. Nëse nuk e vendosni përkujtuesin, drita për "CL", përsëri do të ndriçojnë kur nisni pajisjen.

### Përkujtues për zëvendësim të filtrave të ajrit

Pas 2880 orë të përdorimit të pajisjes në ekran do të shfaqet shenja që dridhet "nF." Kjo është përkujtues për pastrim të filtrit. Pas 15 sekondave pajisja do të kthehet në shfaqjen e mëparshme.

Për vendosje përsëri të përkujtuesit shtypni butonin **LED** katër herë në telekomandë ose shtypni butonin **MANUAL CONTROL** tre herë. Nëse nuk e vendosni përkujtuesin, drita për "CL", përsëri do të ndriçojnë kur nisni pajisjen.

## KUJDES

Mirëmbajtja ose pastrimi të njësisë së jashtme duhet të kryhet nga person i autorizuar për shërbim.

Të gjitha riparimet duhet të kryhen nga shitës ose person i autorizuar për shërbim.

### Mirëmbajtje - Mos përdorim i pajisjes kohë më të gjatë

Nëse nuk planifikoni të përdorni pajisjen kohë më të gjatë, atëherë duhet të bëni këto në vijim:

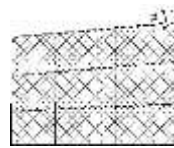

Pastroni të gjitha filtrave



Shkyçni funksionin FAN derisa njësia të thahet tërësisht



Shkyçni funksionit FAN dhe heqje e prizës nga priza e



Hiqni bateritë nga telekomanda

### Mirëmbajtje dhe kontrolli i rregullt

Pasi nuk keni përdorur pajisjen kohë më të gjatë ose para fillimit të sezonit përdorni më shumë pajisjen, bëni këtë në vijim:



Kontrolloni nëse janë dëmtuar



Pastroni të gjitha filtrat

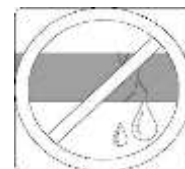

Kontrolloni nëse diku rrjedh ujë



Zëvendësoni bateritë



# Mënjanimi i problemeve



## Masa sigurie

Në rast se vjen deri në CILËNDO nga rrethanat në vijim menjëherë shkyçeni pajisjen!

- Kablloja është dëmtuar ose tepër i nxehtë
- Ndjeni erë të djegies
- Pajisja krijon zëra të zhurmshëm ose të çuditshëm
- Bie siguresa
- Pajisja vjen në kontakt me ujë ose lloj tjetër lëngu

**MOS RIPARONI VETË PAJISJEN ! MENJËHERË KONTAKTONI SHËRBIM TË AUTORIZUAR PËR RIPARIM!**

## PROBLEME TË ZAKONSHME

Problemet në vijim nuk janë rezultat i prishjes dhe nuk kërkojnë riparim.

Problem	Shkaku i mundshëm
<b>Pajisja nuk kyçet kur shtypni butonin ON/OFF</b>	Pajisja ka mbrojtje prej 3 minutave që ndalon tej ngrohjen e pajisjes. Pajisja nuk mund të kyçet në 3 minutat e ardhshme pas shkyçjes së saj.
<b>Pajisja kalon nga mënyra e punës FTOHJE/NGROHJE në VENTILATOR</b>	Njësia mund të ndërrojë rregullimet e veta që të ndalojë ngrirje të pajisjes. Pas rritjes së temperaturës pajisja do të vazhdojë me mënyrën e mëparshme të punës.
	Temperatura e vendosur është arritur, pas kësaj shkyçet kompresori. Pajisja do të vazhdojë të punojë në ndryshimin e ardhshëm të temperaturës.
<b>Njësia e brendshme nxjerr mjegull të bardhë</b>	Në vende me lagështi dallimi mes temperaturës së dhomës dhe ajrit nga pajisja mund të shkaktojë mjegull të bardhë.
<b>Njësia e brendshme dhe e jashtme nxjerrin mjegull të bardhë</b>	Kur pajisja, pas shkrires, përsëri hyn në mënyrën e punës NGROHJE, do të nxjerrë mjegull të bardhë për shkak të lagështisë që bëhet gjatë procesit të shkrires.

<b>Problem</b>	<b>Shkaku i mundshëm</b>
<b>Njësia e brendshme prodhon zëra të zhurmshme</b>	Kur hapja për ajër hyn në ndonjë pozitë, mund të krijohet zë.
	Zëri i gërvishtjes mund të shkaktohet kur pajisja hun në mënyrën e punës NGROHJE dhe kjo për shkak të zgjerimit dhe tkurrjes së plastikës në pajisje.
<b>Njësia e brendshme dhe e jashtme prodhojnë zëra të zhurmshme</b>	Zë i ulët gjatë punës: Zë normal që shkaktohet nga ftohja e gazrave brenda njësisë së brendshme dhe të jashtme.
	Zë i ulët gjatë nisjes së pajisjes, shkyçjes ose shkrirjes: Zë normal që shkaktohet nga ndalimi i gazit të ftohur brenda pajisjes ose ndërrim i drejtimit të gazit ftohes.
	Zë: Tkurrje dhe zgjerim normal i pjesëve plastike dhe metalike shkaktuar nga ndryshimi i temperaturës gjatë punës së pajisjes.
<b>Njësia e jashtme prodhon zëra të zhurmshme</b>	Pajisja prodhon zëra të ndryshëm varësisht nga mënyra e punës në momentin.
<b>Njësia e brendshme ose e jashtme nxjerr pluhur</b>	Pajisja mund të grumbullojë pluhur gjatë kohës së gjatë pa përdorim, e ta lëshojë pas kyçjes. Kjo mund të shmanget nëse njësia mbulohet në rast se nuk përdoret kohë të gjatë.
<b>Pajisja lëshon erë të pakëndshme</b>	Pajisja mund të absorbojë erëra të ndryshme nga ambienti (era e gatimit, cigareve etj.) të cilat do t'i lëshojë gjatë punës.
	Filtrat në pajisje nuk janë pastruar dhe duhet të pastrohen.
<b>Ventilatori në njësinë e jashtme nuk punon</b>	Shpejtësia e ventilatorit është kufizuar gjatë punës që të mund të optimizohet performanca e pajisjes.
<b>Pajisja nuk funksionon si duhet, e paparashikueshme ose nuk reagon</b>	Ndërprerje në punën e pajisjes ose pengesa mund të shkaktojnë interferencat e pajisjeve celulare. Në atë rast bëni këtë: <ul style="list-style-type: none"> <li>• Hiqni prizën nga priza e murit, dhe përsëri kyçeni.</li> <li>• Shtypni butonin ON/OFF në telekomandë për nisje të pajisjes.</li> </ul>

**SHËNIM:** Nëse nuk mund të zgjidhni problemin, kontaktoni shitësin lokal ose shërbimin më të afërm për përdorues. Shpjegojuni me hollësi problemin dhe tregoni numrin e modelit të pajisjes.

## Mënjanimi i problemeve

Kur ka probleme, njëherë kontrolloni pjesët në vijim para se të kontaktoni shërbimet për përdorues.

<b>Problem</b>	<b>Shkaku i mundshëm</b>	<b>Zgjedhje</b>
<b>Ftohje e dobët e pajisjes</b>	Rregullimi për temperaturë është më i lartë se temperatura e dhomës	Zvogëloni temperaturën
	Ndërruesi i ngrrohtësisë në pajisjen e brendshme dhe të jashtme nuk është i pastër	Pastroni ndërruesin e ngrrohtësisë
	Filtri i ajrit nuk është i pastër	Hiqni filtrin dhe pastrojeni sipas udhëzimeve
	Hapja hyrëse ose dalëse e pajisjes është bllokuar	Shkyçni pajisjen, hiqni pengesën dhe përsëri kyçeni
	Dera dhe dritaret janë të hapura	Të gjitha dyert dhe dritaret duhet të jenë të mbyllura kur punon pajisja
	Dielli krijon nxehtësi të tepërt	Mbyllni të gjitha dritaret dhe perdet gjatë kohës së nxehtë ose dritës së fortë të diellit
	Tepër burime të nxehtësisë në dhomë (njerëz, kompjuterë, elektronikë etj.)	Zvogëloni burimet e nxehtësisë
	Nivel i ulët i gazrave ftohëse për shkak të rrjedhës ose përdorimit të gjatë të pajisjes	Kontrolloni nëse rrjedh gazi dhe nëse ka nevojë, mbylleni vrimën nëpër të cilën rrjedh

	Është aktivizuar mënyra e QETË e punës (funksion opsional)	Funksioni QETË mund të kufizojë performancën me zvogëlim të frekuencës së punës të pajisjes. Çaktivizoni funksionin QETË.
--	--	---

<b>Problem</b>	<b>Shkaku i mundshëm</b>	<b>Zgjedhje</b>
<b>Pajisja nuk funksionon</b>	Nuk ka energji elektrike	Pritni kthimin e energjisë elektrike
	Pajisja është shkyçur	Kyçeni pajisjen
	Siguresa është djegur	Zëvendësoni siguresën
	Bateritë e telekomandës janë harxhuar	Zëvendësoni bateritë
	Është aktivizuar mbrojtja 3-minutëshe e pajisjes	Pritni 3 minuta para se të kyçni përsëri pajisjen
	Është aktivizuar numërim	Shkyçni numërimin
<b>Pajisje shpesh niset dhe ndalet</b>	Sasi tepër e madhe ose e vogël e gazit në pajisje	Kontrolloni nëse rrjedh gazi ftohës dhe shtoni nëse ka nevojë
	Në pajisje ka gaz të pangjeshshëm ose lagështi	Zbrazni sistemin dhe përsëri mbusheni me gaz
	Kompresori është prishur	Zëvendësoni kompresorin
	Tensioni është tepër i lartë ose i ulët	Instaloni manostat për rregullim të tensionit
<b>Ngrohje e dobët</b>	Temperatura e jashtme është shumë e ulët	Përdorni pajisjen ndihmëse për ngrohje
	Ajër i ftohët hyn nëpër dyer dhe dritare	Të gjitha dyert dhe dritaret duhet të jenë të mbyllura kur punon pajisja
	Nivel i ulët i gazit ftohës për shkak të rrjedhës ose përdorimit të shpeshtë	Kontrolloni nëse rrjedh gazi dhe shtoni nëse ka nevojë
<b>Treguesi akoma dridhet</b>	Pajisja mund të shkyçet ose të vazhdojë me punë. Nëse dritat akoma dridhen ose	

<p><b>Paraqitet kod për gabim në ekranin për shfaqje të njësisë së brendshme:</b></p> <ul style="list-style-type: none"> <li>• E0, E1, E2...</li> <li>• P1, P2, P3...</li> <li>• F1, F2, F3...</li> </ul>	<p>paraqiten kode për gabime, pritni 10 minuta. Ndoshta problemi do të zgjidhet vetë.</p> <p>Nëse nuk ndodh ashtu, shkyçeni pajisjen nga priza e murit e përsëri kyçeni. Kyçeni pajisjen. Nëse problemi paraqitet përsëri shkyçeni pajisjen dhe kontaktoni shërbim për përdorues.</p>
---	---

**SHËNIM:** Nëse problemi juaj akoma paraqitet pas kontrolleve dhe diagnozave, menjëherë shkyçeni pajisjen dhe kontaktoni shërbimin për përdorues.

## QËNDRIM MIQËSOR NDAJ MJEDISIT



Prodhimet e shënuara me këtë simbol tregojnë se prodhimi i përket një grupi të pajisjeve elektrike dhe elektronike (prodhime EE), dhe nuk duhet të hidhen bashkë me mbeturina shtëpiake ose të rënda.

Trajtimi i saktë, asgjësimi dhe riciklimi i prodhimeve, parandalon efektet e mundshme negative në shëndetin e njeriut dhe mjedisin, të cilat mund të lindin për shkak të kujdesit të pamjaftueshëm ose hedhjen e këtij prodhimi.

Për më shumë informacione në lidhje me riciklimin dhe asgjësimin e këtij prodhimi, ju lutemi kontaktoni tuaj lokale për asgjësimin e mbetjeve të rrezikshme ose dyqanin tuaj, ku keni blerë prodhimin.

## EU DEKLARATA E PËRPUTHSHMËRISË

Kjo pajisje është prodhuar në përputhje me standardet e aplikueshme evropiane dhe në përputhje me të gjitha direktivat dhe rregulloret në fuqi.



Deklarata e BE-së për përputhshmërinë mund të shkarkohet nga linkun e mëposhtëm: [www.msan.hr/dokumentacijaartiklala](http://www.msan.hr/dokumentacijaartiklala)



# UDHËZIME PËR PËRDORIM TË TELEKOMANDËS PËR KLIMATIZUES

Pamja dhe karakteristikat mund të ndryshojnë pa paralajmërim për përmirësim të prodhimit. Për më tepër informata kontaktoni agjencinë e shitjes ose prodhuesin.

Ju falënderojmë që keni blerë prodhimin tonë. Ju lutemi lexoni këto udhëzime me vëmendje para përdorimit të pajisjes për klimatizimit. Ju lutemi të ruani këto udhëzime për përdorim të mundshëm në të ardhme.

## PËRMBAJTJE

Specifikime të telekomandës .....	22
Butonat e funksioneve.....	23
Përdorimi i telekomandës .....	24
Shenjat në LED ekran .....	25
Përdorimi i funksioneve themelore.....	26
Përdorimi i funksioneve të avancuara .....	33

## SPECIFIKIME TË TELEKOMANDËS

<b>Modeli</b>	RG10L(G2HS)/BGEF, RG10L(G2HS)/BGEFU1, RG10L1(G2HS)/BGEF, RG10L1(G2HS)/BGEFU1, RG10L10(G2HS)/BGEF, RG10P(G2HS)/BGEF, RG10P(G2HS)/BGEFU1, RG10P1(G2HS)/BGEF, RG10L(D2HS)/BGEF, RG10L(D2HS)/BGEFU1, RG10L1(D2HS)/BGEF, RG10L1(D2HS)/BGEFU1, RG10P1(G2HS)/BGEFU1, RG10L10(D2HS)/BGEF
Tensioni	3.0V (Dry batteries R03/LR03 2)
Largësia e arritjes së sinjalit	8m
Gama e temperaturës	-5°C - 60 °C (23°F~140°F)

### **KUJDES:**

- Pamja e butonave bazohet në modelin tipik, ashtu që mund të ndryshojë pak nga pamja reale e pajisjes që keni porositur.
- Të gjitha funksionet e përshkruara i kryen njësia dhe nëse ajo nuk e ka funksionin përkatës, shtypja e butonave në telekomandë nuk do të kenë efekt.
- Nëse ka dallime të mëdha mes “Ilustrimit të telekomandës” dhe “UDHËZUES PËR PËRDORUESIN lidhur me funksione”, “UDHËZUES PËR PËRDORUESIN” ka përparësi.

## PËRDORIMI I TELEKOMANDËS

**NUK JENI TË SIGURT ÇKA DO TË THOTË NDONJË FUNKSION? Lexoni kapitujt Përdorimi i funksioneve themelore dhe Përdorimi i funksioneve të avancuara të këtij udhëzimi që të merrni përshkrim të hollësishëm të përdorimit të duhur të pajisjes Tuaj për klimatizim.**

## SHËNIM I POSAÇËM

- Pamja e butonave bazohet në modelin tipik, ashtu që mund të ndryshojë pak nga pamja reale e pajisjes që keni porositur.
- Nëse pajisja nuk ka shenjë të caktuar, atëherë me shtypje në asnjë buton nuk mund të arrihet në atë shenjë ose funksion. **VËNIA DHE NDËRRIMI I BATERIVE**

Me pajisjen Tuaj për klimatizim merrni edhe dy bateri AAA. Vëni bateritë në telekomandë para përdorimit:

1. Hiqni kapakun në anën e pasme të telekomandës.
2. Vendosni bateritë e reja duke respektuar shenjat (+) dhe (-) në polet e baterive dhe brenda hapësirës për bateri.
3. Ktheni kapakun në vend.

## INSTALIMI I MBAJTËSIT PËR TELEKOMANDË

Telekomanda mund të montohet në mur ose në raft me ndihmë të telekomandës (pjesë opsionale, nuk merret me pajisjen).

1. Para instalimit të telekomandës, kontrolloni nëse klimatizuesi pranon sinjalet si duhet.
2. Mbjtësin instalojeni me ndihmë të dy vidhave.
3. Vëni telekomandën në mbajtësin.

## SHËNIM PËR BATERITË

**Për funksionim optimal të prodhimit:**

- Mos përzieni bateritë e vjetra dhe të reja të llojeve të ndryshme.
- Mos lini bateritë në telekomandë në qoftë se nuk do ta përdorni më shumë se dy muaj.

## HEDHJA E BATERIVE

Mos i hidhni bateritë si mbeturina të përbashkëta shtëpiake. Grupi i këtyre mbeturinave kërkon trajtim të veçantë të riciklimit.

## KËSHILLA PËR PËRDORIMIN E TELEKOMANDËS

- Telekomanda përdoret në rreth prej 8 metra nga aparati.
- Marrja e sinjalit konfirmohet me zë të shkurtër.
- Nëse sinjali infra-kuq i marrësit të njësisë së brendshme ekspozohet direkt ndaj dritës së diellit, pajisja e klimatizimit nuk do të funksionojë si duhet.
- Hiqni bateritë në qoftë se nuk do ta përdorni pajisjen më shumë se dy muaj.

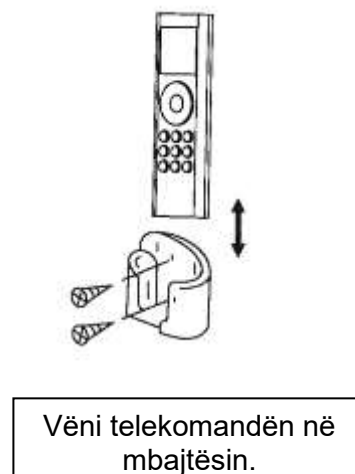

## Shenjat në LED panelin

Informatat shfaqen kur të niset telekomanda.

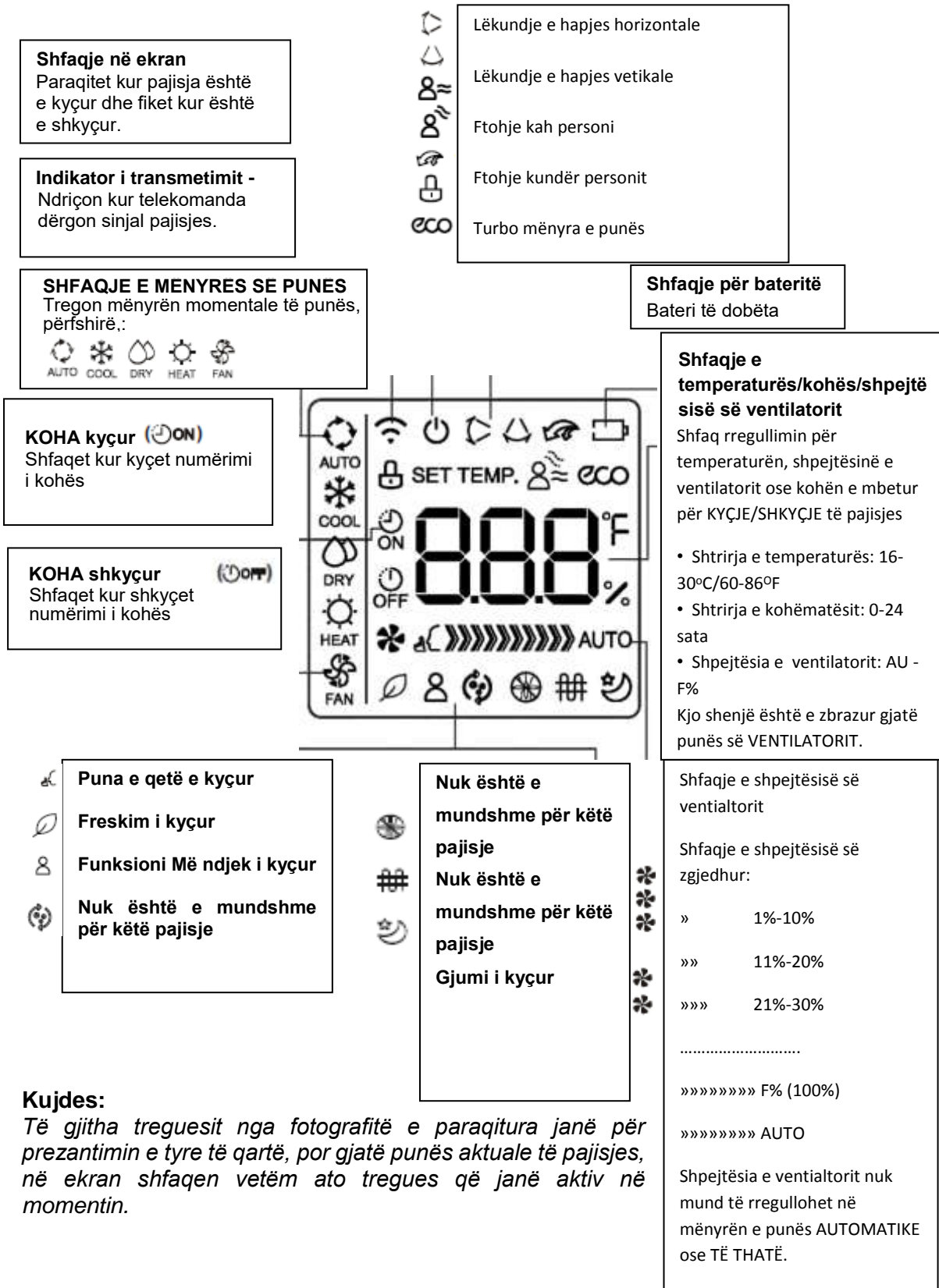

### Kujdes:

Të gjitha treguesit nga fotografitë e paraqitura janë për prezantimin e tyre të qartë, por gjatë punës aktuale të pajisjes, në ekran shfaqen vetëm ato tregues që janë aktiv në momentin.

## PËRDORIMI I FUNKSIONEVE THEMELORE

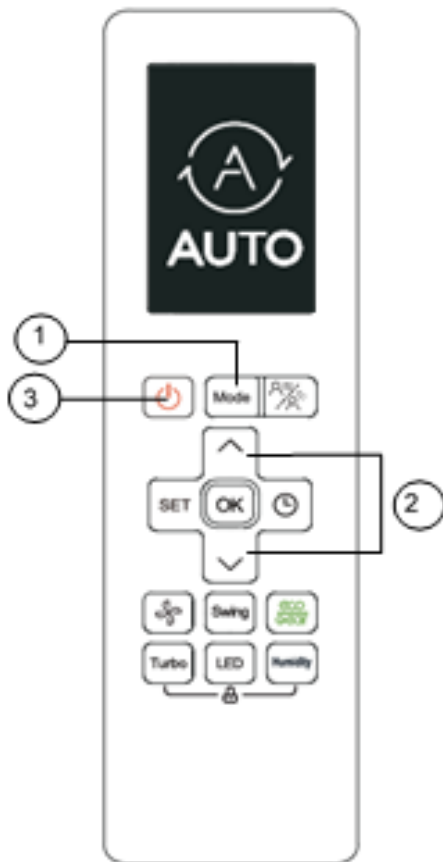

### PËRCAKTIMI I TEMPERATURËS

Shtirja e temperaturës së pajisjes është 16-30°C/60-86°F. Mund të rritni ose zmadhoni temperaturën e dhënë për 0.5°C/1°F.

### AUTO funksioni

Në **AUTO** mënyrën e punës, pajisja automatikisht do të zgjedh FTOHJE, NGROHJE ose THARJE mënyrën e punës.

1. Shtypni butonin **MODE** për zgjedhjen e mënyrës të punës.
2. Zgjidhni temperaturën e dëshiruar duke përdorur butonat **Temp +** ose **Temp -**.
3. Shtypni butonin ON/OFF për kyçjen e pajisjes.

**KUJDES:** Shpejtësia e ventilatorit (FAN) nuk mund të përcaktohet në mënyrën automatike të punës.

### FTOHJE

1. Shtypni butonin **MODE** që të zgjidhni **COOL** mënyrën e punës (ftohje).
2. Zgjidhni temperaturën e dëshiruar duke përdorur butonat **Temp +** ose **Temp -**.
3. Shtypni butonin **FAN** për zgjedhje të shpejtësisë së fryrjes në gamë Au%-F%, bashkë me butonin **Temp +** ose **Temp -**.
4. Shtypni butonin **ON/OFF** për kyçjen e pajisjes.

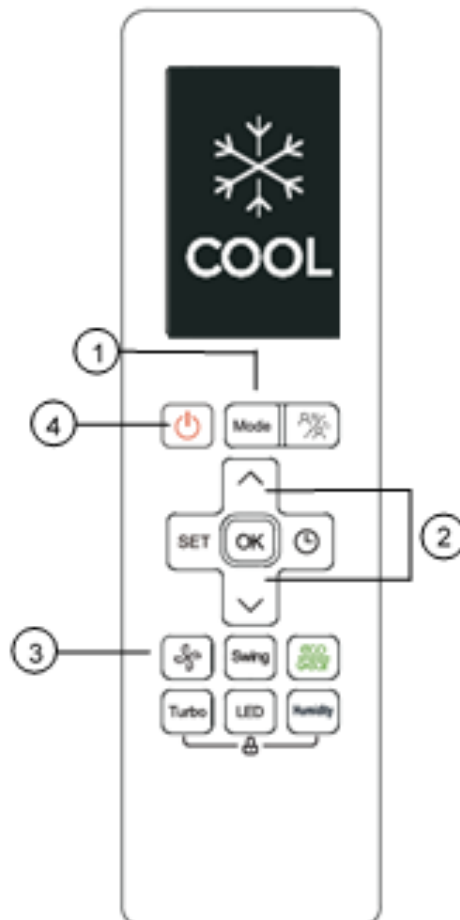

## PËRDORIMI I FUNKSIONEVE THEMELORE

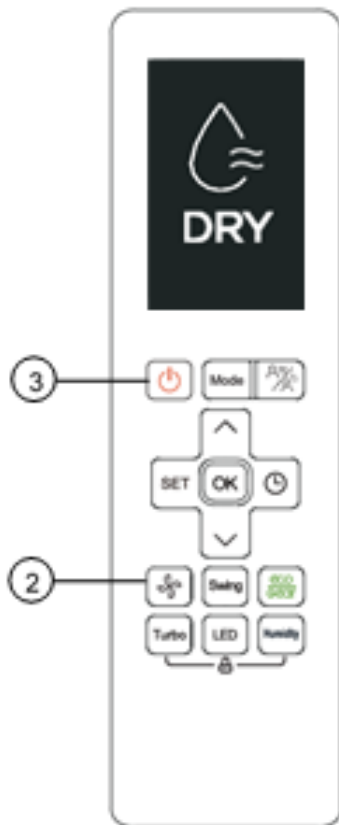

### MËNYRA E THATË E PUNËS (THARJE)

1. Shtypni butonin **MODE** që të zgjidhni **DRY** mënyrën e punës (tharje).
2. Zgjidhni temperaturën e dëshiruar duke përdorur butonat **Temp +** ose **Temp -**.
3. Shtypni butonin **ON/OFF** për kyçjen e pajisjes.

### KUJDES: SHPEJTËSIA E FRYRJES (FAN)

nuk mund të përcaktohet gjatë tharjes.

### VENTILIMI

1. Shtypni butonin **MODE** që të zgjidhni **FAN** mënyrën e punës (ventilim).
2. Shtypni butonin **FAN** për zgjedhje të shpejtësisë së fryrjes në gamë Au%-F%, bashkë me butonin **Temp +** ose **Temp -**.
3. Shtypni butonin **ON/OFF** për kyçjen e pajisjes.

**KUJDES:** Nuk mund të caktoni temperaturën në mënyrën e punës FAN. Domethënë, LCD paneli i telekomandës tuaj nuk do të tregon temperaturë.

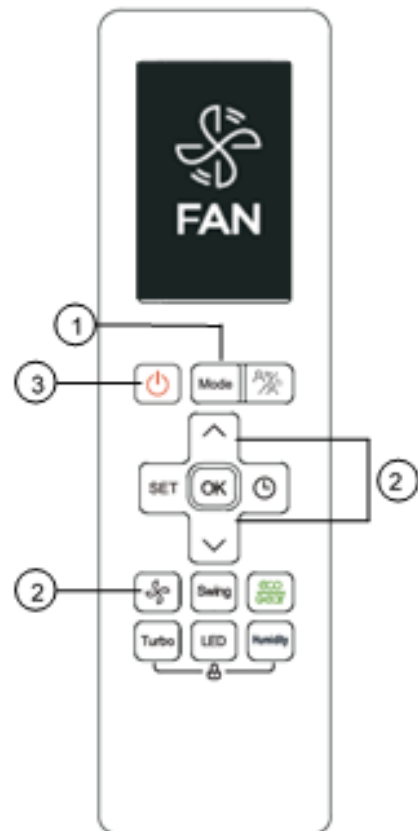

## PËRDORIMI I FUNKSIONEVE THEMELORE

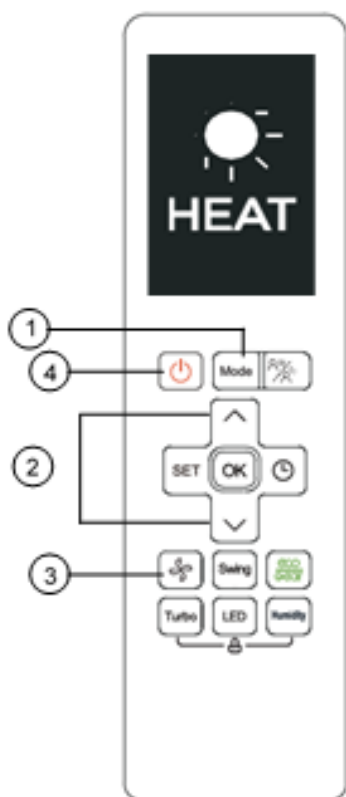

### NGROHJE

- 1.Shtypni butonin **MODE** që të zgjidhni **HEAT** mënyrën e punës (ngrohje).
- 2.Zgjidhni temperaturën e dëshiruar duke përdorur butonat **Temp +** ose **Temp —**.
- 3.Shtypni butonin **FAN** për zgjedhje të shpejtësisë së fryrjes në gamë Au%-F%, bashkë me butonin **Temp +** ose **Temp —**.
- 4.Shtypni butonin **ON/OFF** për kyçjen e pajisjes.

**KUJDES:** Rënia e temperaturës së jashtme mund të ndikon në efektin e **NGROHJE** funksionit të pajisjes suaj. Në raste të tilla rekomandojmë edhe përdorimin e njëkohshëm të kondicionerit me pajisje tjetër për nxehje.

### VENDOSNI KËNDIN E FRYRJES SË AJRIT

Shtypni butonin ▲▼ që të lëvizni hapjet për drejtim të ajrit. Çdo herë që shtypni atë butonin, hapjet do të lëvizin për 6°. Shtypni butonin derisa të zgjidhni drejtimin që dëshironi. Nëse mbani të shtypur më shumë se 2 sekonda, hapja për ajër do të lëkundet automatikisht lart dhe poshtë.

Shtypni butonin ◀▶ që të lëvizni hapjet për drejtim të ajrit. Çdo herë që shtypni atë butonin, hapjet do të lëvizin për 6°. Shtypni butonin derisa të zgjidhni drejtimin që dëshironi. Nëse mbani të shtypur më shumë se 2 sekonda, hapja për ajër do të lëkundet automatikisht majtas dhe djathtas.



## RREGULLIMET PËR KOHËMATËSIN

Kondicioneri juaj ka dy funksione të lidhur me kohëmatësin, e ato janë:

- **TIMER ON** – përcakton periudhën kohore pas cilës pajisja automatikisht do të kyçet.
- **TIMER OFF** - përcakton periudhën kohore pas cilës pajisja automatikisht do të shkyçet.

### TIMER ON funksioni

Funksioni **TIMER ON** Ju mundëson përcaktimin e periudhës kohore pas cilës pajisja automatikisht do të kyçet, p.sh kur të ktheheni në shtëpi prej pune.

1. Shtypeni butonin **Timer** që në ekran të shfaqet treguesi "ON" dhe të nis të dridhet. Periudha e fundit që do ta caktoni dhe shenja „h“ (orë) do të shfaqet në panel sipas rregullimeve të caktuara.

**Kujdes:** Ky numër shënon periudhën prej kohës së zgjedhjes deri tek çasti kur doni pajisja Juaj të kyçet. Për shembull, nëse e rregulloni TIMER ON për 2.5 orë, në panel do të shfaqet „2.5h“ dhe pajisja do të kyçet për dy orë e gjysmë.

2. Shtypeni butonin Temp + ose Temp — më shumë herë që të caktoni kohën kur do kyçet pajisja Juaj.
3. Pritni 3 sekonda, pastaj do të aktivizohet funksioni i kohëmatësit. Paneli digjital në telekomandën Tuaj atëherë përsëri do të shfaq temperaturën. Treguesi "ON" do të ndriçojë edhe më tej dhe ky funksion do të jetë aktiv.

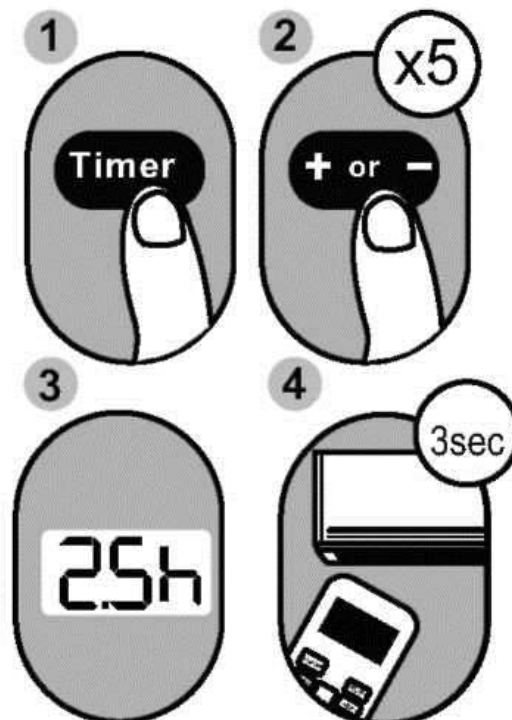

**Shembull:** Rregullim i pajisjes të kyçet pas 2,5 orëve.

## TIMER OFF funksioni

**TIMER OFF** Ju mundëson përcaktimin e periudhës kohore pas cilës pajisja automatikisht do të shkyçet, për shembull kur ju zgjoheni.

1. Shtypeni butonin **Timer** që në ekran të shfaqet treguesi " **OFF** " dhe të nis të dridhet. Periudha e fundit që do ta caktoni dhe shenja „h“ (orë) do të shfaqet në panel sipas rregullimeve të caktuara).  
**Kujdes:** Ky numër shënon periudhën prej momentit të zgjedhjes deri tek çasti kur dëshironi që pajisja juaj të shkyçet. Për shembull, nëse e rregulloni për 5 orë, në panel do të paraqitet „5.0h“ dhe pajisja do të shkyçet për 5 orë.
2. Shtypeni butonin Temp + ose Temp — më shumë herë që të caktoni kohën kur pajisja Juaj do të shkyçet.
3. Pritni 3 sekonda, pastaj do të aktivizohet funksioni i kohëmatësit. Paneli digjital në telekomandën Tuaj atëherë përsëri do të shfaq temperaturën. Treguesi " **OFF** ", do të ndriçojë edhe më tej dhe ky funksion do të jetë aktiv.

**KUJDES:** Kur kyçni funksionet TIMER ON ose TIMER OFF, në periudhë deri 10 orësh, me çdo shtypje shtoni gjysmë ore periudhës ekzistuese. Për periudhat mbi 10 orë me çdo shtypje shtoni një orë periudhës ekzistuese. Kohëmatësi do të kthehet në 0 pas 24 orëve. Të dy funksionet mund ti shkyçni me rregullimin e kohëmatësit në "0.0h" .

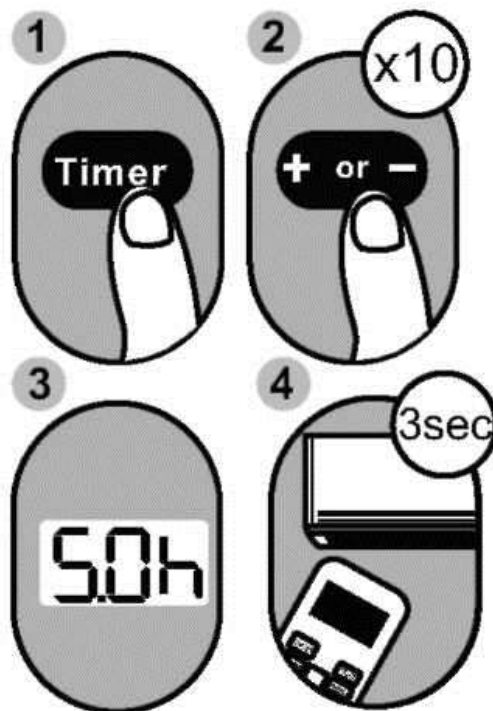

**Shembull:** Rregullimi i pajisjes që të shkyçet pas 5 orëve.

## Zgjedhje e njëkohshme e TIMER ON dhe TIMER OFF funksioneve

Keni parasysh që periudhat kohore të zgjedhura për të dy funksionet domethënë numrin e orëve nga momenti i zgjedhje. Për shembull, tani është ora 13, kurse dëshironi që pajisja automatikisht të kyçet në ora 19. Dëshironi të punojë 2 orë, kurse pastaj automatikisht të shkyçet në ora 21.

Veproni në këtë mënyrë:

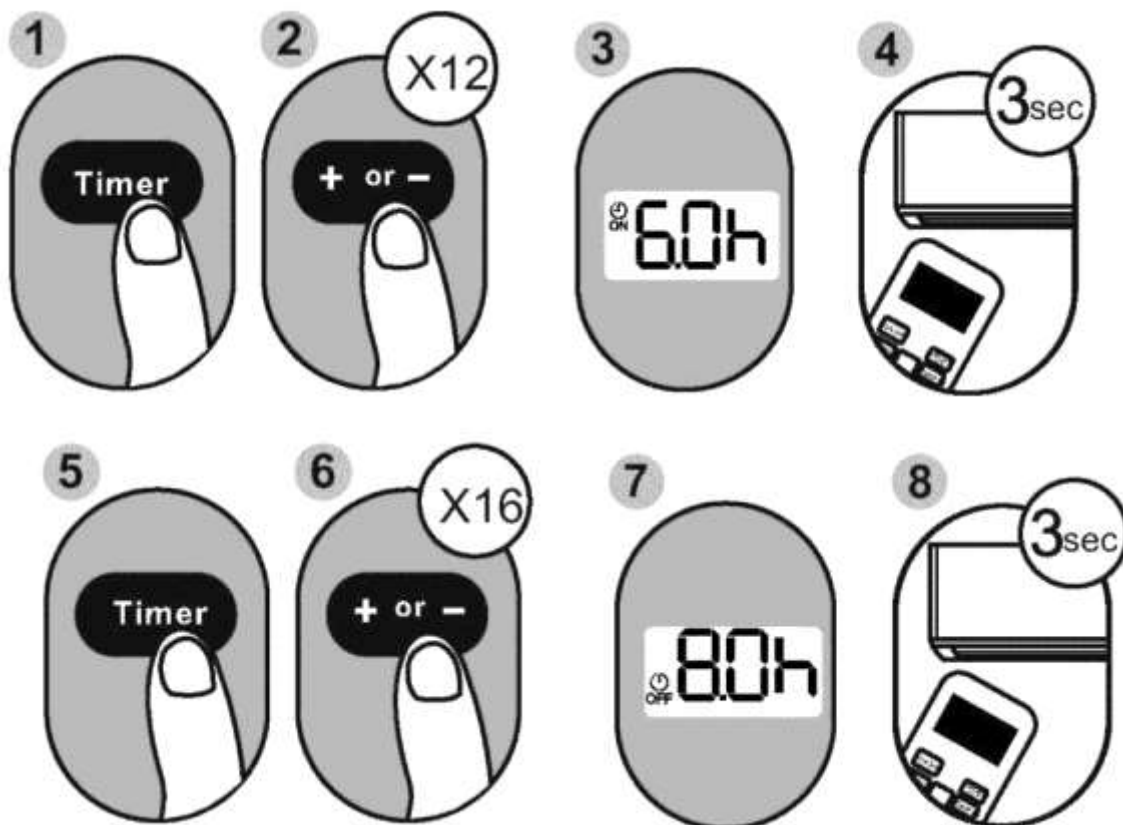

**Shembull: Rregullimi i pajisjes për kyçje pas 6 orëve, punë në 2 orët vijuese pastaj shkyçje.**

### Paneli i telekomandës suaj

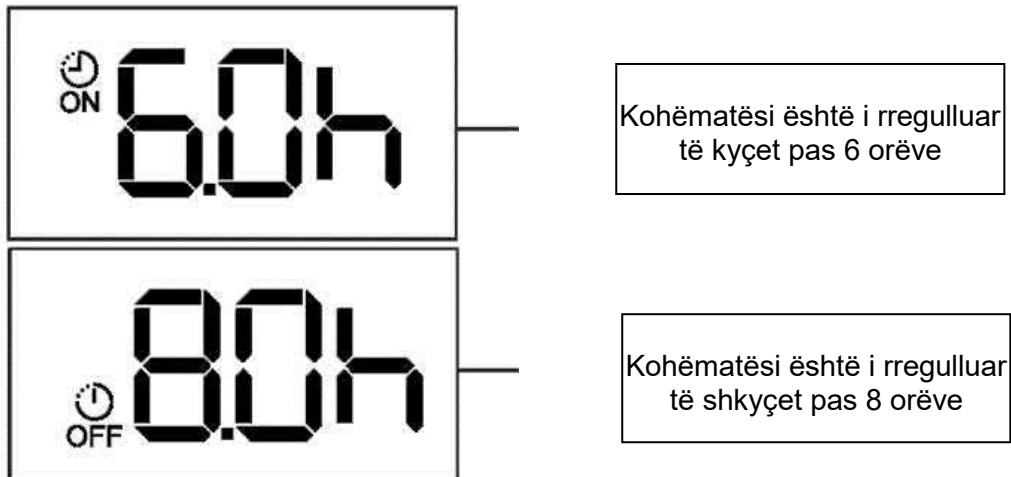

### Nisja e numërimit

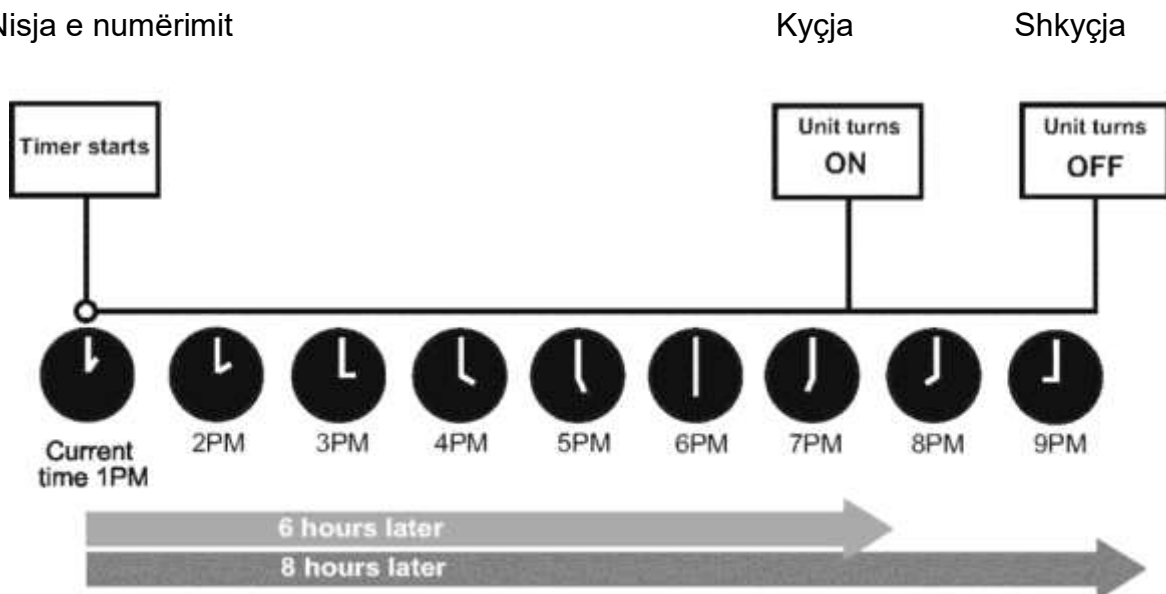

Pas 6 orësh

Pas 8 orësh

# SI TË PËRDOREN FUNKSIONET E AVANCUARA

## ECO funksioni

**KUJDES:** Ky funksion është i mundshëm vetëm tek ftohja.

- Përdoret për kursim të energjisë.
  - Gjatë ftohjes shtypni këtë buton që telekomanda automatikisht të rregullojë temperaturën në 24°C, dhe automatikisht të vendosë shpejtësinë e ventilatorit gjatë kursimit të energjisë (vetëm nëse temperaturat e vendosura janë më të vogla se 24°C). Nëse temperatura e vendosur është më e lartë se 24°C, shtypni butonin ECO, që automatikisht të vendoset shpejtësia e ventilatorit, kurse temperatura të mbetet e njëjtë.

### **KUJDES:**

- Me shtypje në butonin ECO ose me ndërrim të mënyrës së punës ose me vendosjen e temperaturës në nivel më të ulët se 24°C do të çaktivizoni funksionin ECO.
- Gjatë ekzekutimit të funksionit ECO, temperatura duhet të jetë 24°C ose më tepër. Kjo mund të rezultojë me nivel tepër të ulët të ftohjes, nëse nuk ju konvenon, mund ta ndaloni me shtypje të përsëritur të butonit ECO.

## Funksioni SLEEP

Funksioni SLEEP përdoret për zvogëlimin e harxhimit të energjisë derisa flini (dhe nuk ju nevojiten rregullimet e njëjta të temperaturës që t'ju vije këndshëm). Ky funksion mund të aktivizohet vetëm me anë të telekomandës.

Për më shumë detaje lexoni “funksionin sleep” në “UDHËZIMET PËR PËRDORIM”

**KUJDES:** Funksioni SLEEP nuk është në dispozicion në mënyrat e punës FAN ose DRY.

## Funksioni FOLLOW ME

Funksioni FOLLOW ME kyçet me matjen e temperature nëpërmjet telekomandës në vendet ku gjendet. Gjatë mënyrës së punës AUTO, COOL ose HEAT, matja e

temperaturës së dhomës me anë të telekomandës (në vend të njësisë së brendshme) mundëson optimizimin e temperaturës rreth Juve dhe siguron këndshmi maksimale.

## Mënyra e qetë e punës

Butonin për shpejtësinë e ventilatorit mbajeni 2 sekonda që të aktivizoni ose të ndalni **mënyrën e punës Silent (të qetë). Për shkak të frekuencës të ulët operative të kompresorit, mund të rezultojë me kapacitet të pamjaftueshëm për ngrohje ose ftohje.** (vetëm për klimatizues me mënyrë të qetë të punës)

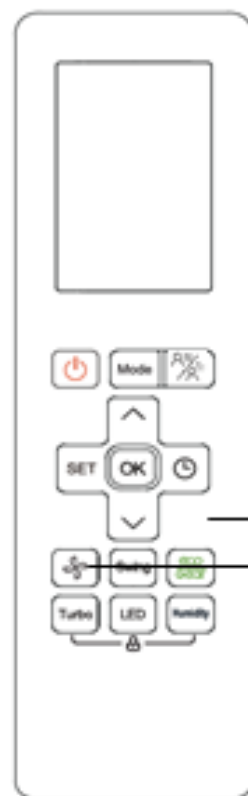

Mbajeni butonin e ventilatorit 2 sekonda që të aktivizoni mënyrën e qetë të punës

Shtypni këtë buton dy here në një sekondë për aktivizim të funksionit ngrohje gjatë 8°C

## Funksioni i ngrohjes gjatë 8°C

Kur klimatizuesi punon gjatë temperaturës prej 16°C, dy herë në një sekondë shtypni butonin Temp — që të aktivizoni

funkcionin e ngrohjes gjatë 8 gradëve.  
Pajisja do të punojë në temperaturën e

vendosur prej 8°C. Në ekranin e pajisjes  
do të shfaqet “ FP “.

## PËRDORIM I FUNKSIONEVE TË AVANCUARA

### TURBO funksioni

TURBO funksioni mundëson punë intensive të pajisjes me qëllim që të arrijë temperaturën e Tuaj të dëshiruar për kohë sa më të shkurtër.

- Kur zgjidhni **TURBO** funksionin gjatë ftohjes, pajisja do të fryjë fuqishëm ajër të ftohtë që të nis vetë procedura e ftohjes.
- Kur zgjidhni **TURBO** funksionin gjatë ngrohjes, pajisja do të nis me ngrohje intensive që të nis vetë procedura e ngrohjes.

### SELF CLEAN funksioni

Bakteret e ndryshme mund të krijohen në lagështinë që formohet rreth pajisjes. Gjatë përdorimit të përditshëm, kjo lagështi do të avullohet nga pajisja. Me zgjidhje të funksionit të auto-pastrimit, pajisja do të nis të pastrohet vetë. Pas pastrimit pajisja do të shkyçet vetë.

Këtë funksion të pastrimit automatik mund ta përdorni as herë sa të doni vetë.

**Kujdes:** Këtë funksion mund ta aktivizoni vetëm gjatë ftohjes ose tharjes.

### Funksioni i SYRIT TË MËNÇUR

Shtypni <  > butonin që të aktivizoni rrjedhin e ajrit që ndjek personat, gjatë shpejtësisë automatike dhe funksion të aktivizuar të lëkundjes së hapjeve për drejtim të ajrit. Përsëri shtypni butonin që të ndalni dhe të aktivizoni rrjedhën e ajrit të drejtuar kah personat. Shpejtësia e ventilatorit është automatike, kurse lëkundja e hapjeve e çaktivizuar. Shtypni për herë të tretë që të çaktivizoni këtë funksion.

**Kujdes:** Funksioni i syrit të mençur do të ndalet nëse shtypni butona tjerë përveç butonit për kohë ose LED butonit.

**KUJDES:** Shtypni dhe mbani butonat Temp + dhe — 3 sekonda që të ndërroni °C dhe °F në ekran.

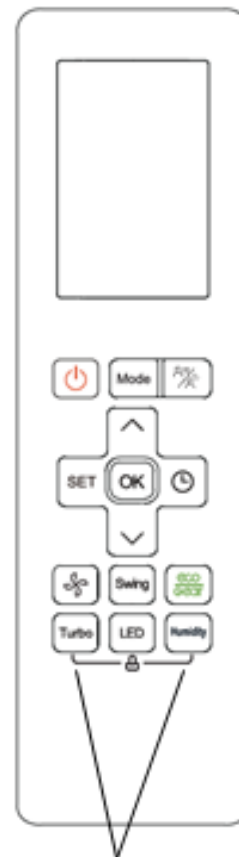

Mbani njëkohësisht për një sekondë që të aktivizoni funksionin LOCK

### LOCK funksioni

Njëkohësisht shtypni dhe mbani butonat Turbo dhe Self clean për një sekondë që të mbyllni ose hapni tastierën.

## **ACP-09CH25AEYIs R32**

## **ACP-12CH35AEYIs R32**

**МАК**

**Упатство за употреба**  
**Климатизација**

# РАЗДВОЕН СИСТЕМ КЛИМА УРЕД

## Упатство за користење

ОР Серија  
Сите модели

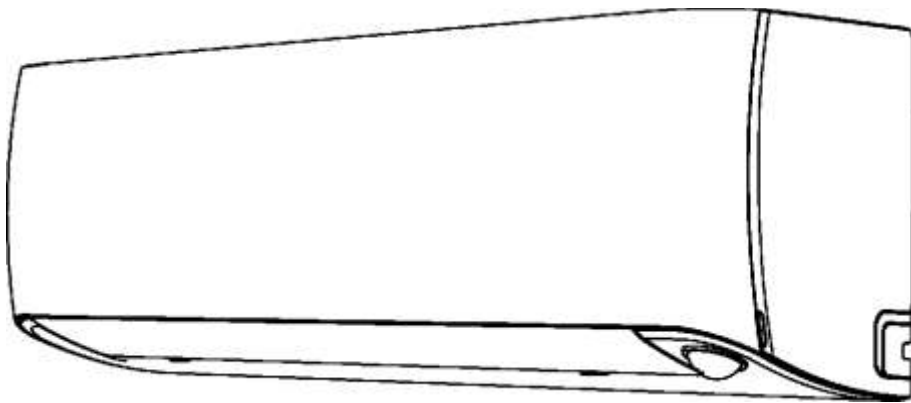

### **ВАЖНА НАПОМЕНА:**

Внимателно прочитајте го овој прирачник пред инсталација или ракување со новиот клима уред.  
Сочувајте го ова упатство на сигурно место.





# Содржина

## Упатство за користење

0 Мерки за претпазливост.....	4
1 Спецификација и карактеристики на уредот.....	6
2 Рачно управување (без далечински управувач) .....	12
3 Грижа и одржување .....	13
4 Решавање на потешкотии .....	15
5 Европски насоки за одложување на отпад.....	19
6 Упатство за користење на далечинскиот управувач на клима уредот....	20

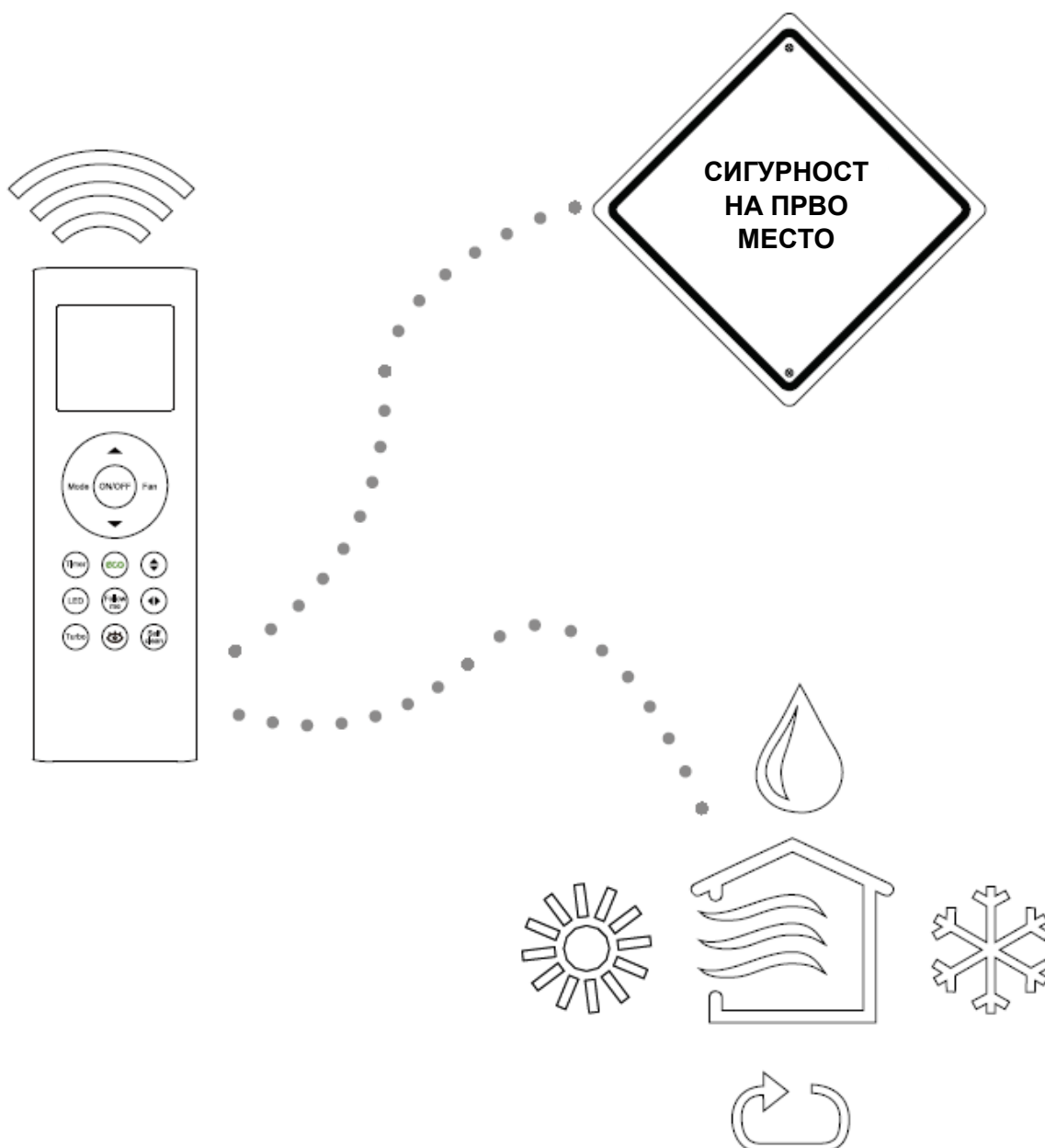

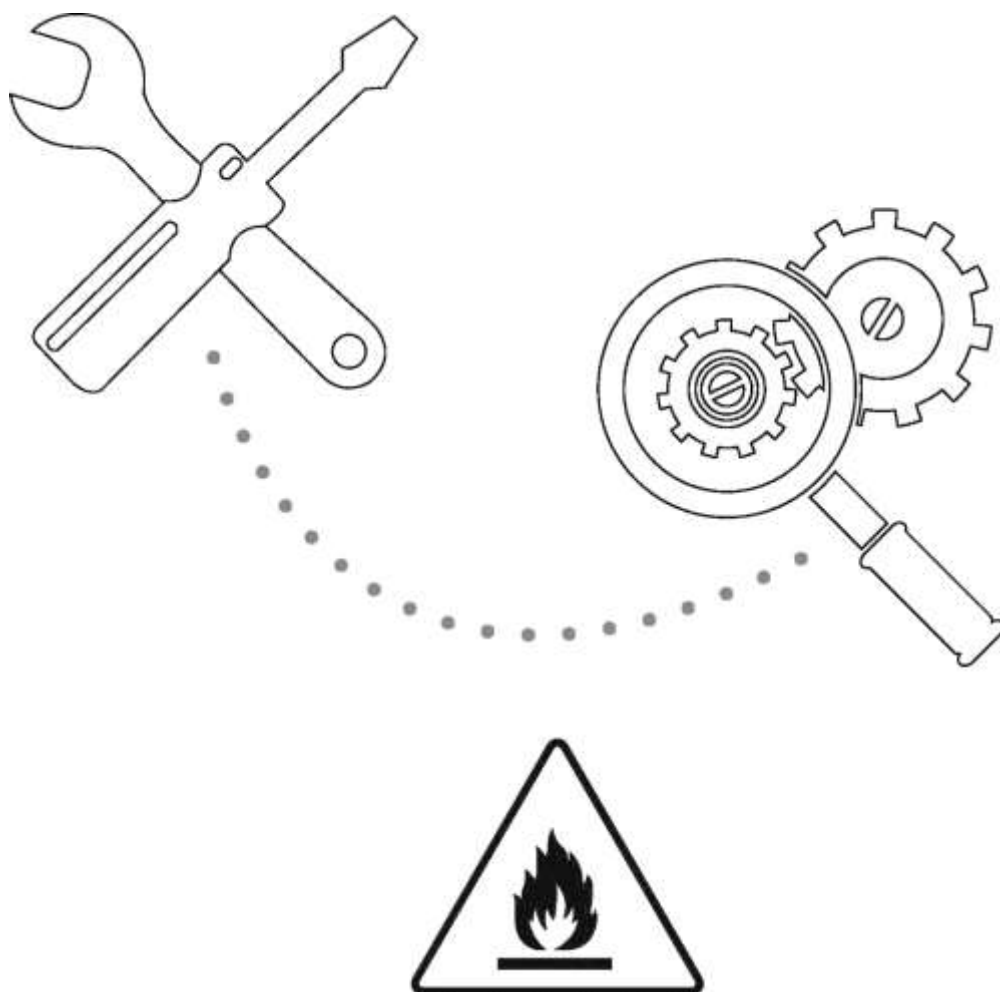

*Внимание: Опасност од пожар/Запаливи материјали*

**ПРЕДУПРЕДУВАЊЕ:** Сервисирањето треба да го спроведете на начин кој го препорачува производителот на уредот. Одржување и сервисирање од страна на стручно лице треба да се спроведе под надзор од лицето кое има дозвола за ракување со запаливи средства. За повеќе детали ве молиме погледнете во "Информации за сервисирање" во "УПАТСТВО ЗА ИНСТАЛАЦИЈА".

## Мерки на претпазливост

Мерките за претпазливост прочитајте ги пред да почнете со инсталација

Неправилна инсталација предизвикана од непочитување на упатствата може да предизвика штета или повреда. Озбилноста на можната штета или повреда се квалифицира како знак **ПРЕДУПРЕДУВАЊЕ** или **ВНИМАНИЕ**.



**UPOZORENJE**

Овој знак покажува дека непочитувањето на упатствата може да доведе до смртен случај или тешки повреди.



**CAUTION**

(ВНИМАНИЕ) Овој знак покажува дека непочитувањето на упатствата може да предизвика настанување на благи повреди или помала штета на Вашиот уред или имот. Знак покажува да непоштиванје упута може узроkovati nastanak blažih ozljeda ili manje štete na Vašem uređaju ili imovini.

### ПРЕДУПРЕДУВАЊЕ

Овој уред можат да го користат деца на возраст од 8 години и повеќе и лица со намалени физички, сетилни или ментални способности или со недостаток на искуство ако се под надзор од лицето кое им дало упатство за користење и ја разбираат опасноста која може да настане за време на користење на уредот. Децата не смеат да си играат со уредот. Чистењето и одржувањето не смее да го спроведуваат деца кој не се под надзор од возрасно лице.

### ПРЕДУПРЕДУВАЊА ЗА ИНСТАЛАЦИЈА

- \* Контактирајте го овластениот трговец за инсталација на клима уредот. Неправилната инсталација може да предизвика течење на вода, струен удар или пожар.
- \* Сите поправки, одржувања и преместувања на уредот мора да ги спроведе лице кое е обучено и овластено за такви активности. Неправилно сервисирање може да предизвика настанување на сериозни повреди или до потполен дефект на уредот.

### ПРЕДУПРЕДУВАЊА ЗА КОРИСТЕЊЕ НА УРЕДОТ

- \* Во случај на настанување на необичаени околности (како што е испуштање на мирис на изгорено), веднаш исклучете го уредот и извлечете го утикачот од штекер. Повикајте го вашиот трговец за да добиете упатство за избегнување на струен удар, пожар или повреда.

- \* **Немојте** да ставате прсти или останати предмети во отворите за влез или излез. Тоа може да предизвика настанување на повреда од вентилаторот кој се врти брзо.
- \* **Немојте** да користите запаливи спрееви како што е спрејот за коса, лак или боја во близина на клима уредот, да не дојде до пожар или експлозија.
- \* **Немојте** да ракувате со уредот во простории во кои има присуство на експлозивни плинови. Испуштениот плин може да се собере околу уредот и да предизвика експлозија.
- \* **Немојте** ракување со клима уредот во просторија во која има влага (пр. Купатило или просторија за перење на алишта), за да не дојде до струен удар или дефект на уредот.
- \* **Немојте** вашето тело директно да го изложувате на ладен воздух.

## ПРЕДУПРЕДУВАЊА ЗА ЕЛЕКТРИЦИТЕТ

- Користите го само кабелот од производителот. Ако кабелот е оштетен, тогаш производителот или овластениот сервис смее да го замени со нов.
- Внимавајте утикачот секогаш да биде чист. Отстранете било каква прашина или нечистотија која може да се насобере околу утикачот. Нечистиот утикач може да предизвика пожар или струен удар.
- **Немојте** да го повлекувате утикачот за кабелот за да го исклучите од штекер. Со директното повлекување на кабелот може да го оштетите и да предизвикате пожар или струен удар.
- **Немојте** да користите продолжен кабел ниту рачно да го продолжувате или да го спојувате на други уреди. Слаби електрични споеви, слаба изолација и недоволен висок напон може да предизвикаат настанување пожар.

## ПРЕДУПРЕДУВАЊЕ ЗА ЧИСТЕЊЕ И ОДРЖУВАЊЕ

- Исклучете го уредот и повлечете го утикачот од штекер пред да започнете со чистење. Ако тоа не го направите, постои можност настанување на струен удар.
- **Немојте** да го чистите уредот со голема количина на вода.
- **Немојте** да го чистите уредот со запаливи средства за чистење. Запаливото средство може да предизвика пожар или дефект на уредот.





## ВНИМАНИ

CAUTION

- Ако уредот го користите заедно со другите уреди за греење, тогаш добро прозрачете ја просторијата за да избегнете недостаток на кислород.
- Исклучете го клима уредот и исклучете го утикачот од штекер доколку не го користите подолго време.
- Исклучете го клима уредот и исклучете го утикачот од штекер за време на невреме.

- Внимавајте насобраната влага да не создава капење на вода која може да се насобере во уредот.
- **Немојте** да ракувате со уредот ако Вашите раце се мокри, за да не дојде до струен удар.
- **Немојте** користите уреди за друга цел освен за таа за која е наменет.
- **Немојте** да се качувате на или да ставате разни предмети на врвот од уредот.
- **Немојте** да дозволите уредот да работи долго време ако вратата или прозорите ви се отворени или доколку има високо ниво на влага.

### Објаснување на симболите прикажани на надворешанта или внатрешната единица:

	<b>ПРЕДУПРЕДУВАЊЕ</b>	Овој знак кажува дека уредот користи запаливи работи. Ако тие истечат и ако се изложени на оган, постои опасност од пожар.
	<b>ВНИМАНИЕ</b>	Овој знак покажува дека е потребно внимателно да го прочитате упатството за користење.
	<b>ВНИМАНИЕ</b>	Овој знак покажува дека со овој уред треба да ракува стручно лице за време на инсталација.
	<b>ВНИМАНИЕ</b>	
	<b>ВНИМАНИЕ</b>	Овој знак покажува дека сите информации се достапно во упатството за користење.

## Спецификации и карактеристики на уредот

### Делови на уредот

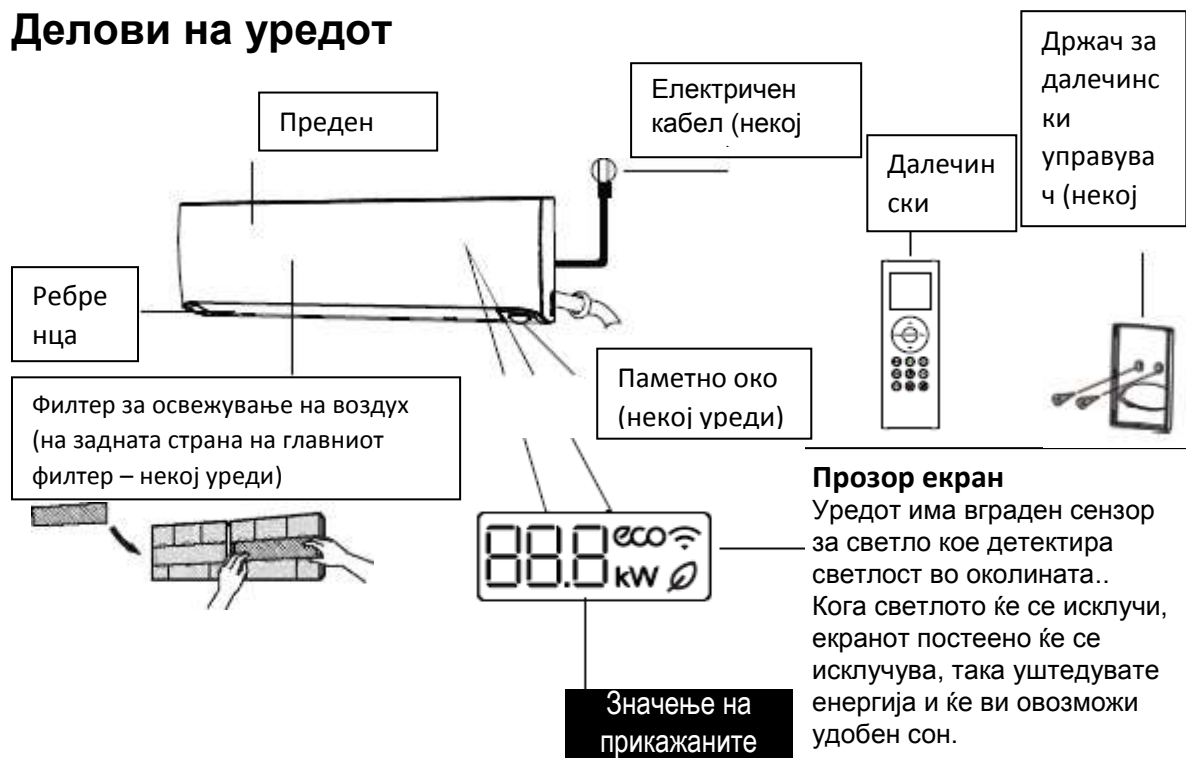

Прикажува температура, начин на работа и кодови за грешка:

3 секунди кога:

- е поставено одбројување на време
- е вклучено ОСВЕЖУВАЊЕ, НИШАЊЕ, ТУРБО или ТИВОК начин на работа

3 секунди кога:

- е поставено одбројување на време
- е вклучено ОСВЕЖУВАЊЕ, НИШАЊЕ, ТУРБО или ТИВОК начин на работа

Кога е вклучено загревање на воздух

Код функција одмрзнување

Кога уредот спроведува авто-чистење (некој уреди)

Кога е вклучено греење при 8 степени (некој уреди)

Кога е вклучена функцијата освежување (некој уреди)

Кога е вклучена ECO функцијата (некој уреди)

Кога е активиран безжичниот начин на работа (некој уреди)

Покажува моментално користена моќ за време на работа

---

За време на работа на вентилаторот, уредот ќе ја прикаже температурата во просторијата.

Кај останатите начини на работа, уредот ќе ги прикаже поставките за температура.

Притиснете го копчето LED на далечинскиот управувач за да се исклучи екранот. Притиснете повторно на копчето LED за да се покаже моменталното ниво на температура во просторијата, и трет пат за да се прикаже искористената моќ за време на работа на уредот, а четврти пат за повторно да се прикаже температурата.

**НАПОМЕНА:** Прирачникот за користење на далечински управувач со инфрацрвени знаци не е вклучен во пакетот литература за користење на уред.

### **Постигнување на оптимално изведување**

Оптимална изведба за ЛАДЕЊЕ, ГРЕЕЊЕ или ОДВЛАЖНУВАЊЕ на воздухот може да се постигне кај следниве температури. Ако уредот се користи надвор од тој температурен опсег, ќе се активираат одредени заштитни функции и ќе предеизвика изведбата на уредот да биде пониска од оптималната.

## **ИНВЕРТЕН РАЗДВОЕН СИСТЕМ**

	<b>ЛАДЕЊЕ</b>	<b>ГРЕЕЊЕ</b>	<b>ОДВЛАЖНУВАЊЕ</b>
<b>Температура во просторијата</b>	16°C - 32°C (60°F - 90°F)	0°C - 30°C (32°F - 86°F)	10°C - 32°C (50°F - 90°F)
	0°C - 50°C (32°F - 122°F)		

<b>Надворешна температура</b>	-15°C - 50°C (5°F - 122°F) (За системи за ладење со ниски температури)	-32°C - 30°C (-22°F - 86°F)	0°C - 50°C (32°F - 122°F)
	0°C - 60°C (32°F - 140°F) (За посебни тропски модели)		0°C - 60°C (32°F - 140°F) (За посебни тропски модели)

### **ЗА НАДВОРЕШНИ УРЕДИ СО ПОМОШ НА ЕЛЕКТРИЧЕН ГРЕАЧ**

Кога надворешната температура е пониска од 0°C (32°F), силно препорачуваме да го оставите утикачот во штекер за да осигурате континуирана работа.

### **УРЕДИ СО ФИКСНИ БРЗИНИ**

<b>ЛАДЕЊЕ</b>		<b>ГРЕЕЊЕ</b>	<b>ОДВЛАЖНУВАЊЕ</b>
Температура во просторијата	16°-32°C (60°-90°F)	0°-30°C (32°-86°F)	13°-32°C (55°-90°F)
Надворешна температура	18°-43°C (64°-109°F)	-7°-24°C (19°-75°F)	18°-43°C (64°-109°F)
	-7°-43°C (19°-109°F) (За системи за ладење со ниски температури)		18°-43°C (64°-109°F)
	18°-54°C (64°-129°F) (За посебни тропски модели)		18°-54°C (64°-129°F) (За посебни тропски модели)

**За понатамошна оптимација на изведбата на Вашиот уред, направете го следново:**

- Затворете ги вратата и прозорите.
- Ограничете ја потрошувачката на енергија со помош на функцијата **ОДБРОЈУВАЊЕ НА ВРЕМЕ** до вклучување или исклучување на уредот.
- Немојте да ги блокирате влезните или излезните отвори за воздух.
- Редовно проверете и чистите ги филтрите за воздух.

За детално појаснување на секоја функција, прочитајте **Упатство за користење на далечински управувач.**

### **ОСТАНАТИ КАРАКТЕРИСТИКИ**

- **Автоматско повторно стартување**  
Ако уредот остане без доток на електрична енергија, автоматско повторно ќе се стартува и ќе ги

задржи претходно поставените параметри.

- **Греење при ниски температури**

Напредната технологија инвертер е направена така што да ги издржи најекстремните временски услови. Благодарейќи на тоа можете да уживате во треењето и кога надворешната температура е под  $-32^{\circ}\text{C}$  ( $-22^{\circ}\text{F}$ ).

- **Ладење на уредот**

Оваа функција за ладење овозможува уредот да ја лади просторијата со поставено ниво на температура од  $-15^{\circ}\text{C}$  ( $5^{\circ}\text{F}$ ).

- **Функција Паметно око (некој уреди)**

Со системот можете паметно да управувате со помош на функцијата Паметно око. Оваа функција овозможува детекција на активностите во просторијата. Протокот за воздух може да се насочи во спротивна насока од луѓето или во нивна насока. При ладење, кога Вас ве нема 30 минути, уредот автоматски ја намалува фреквенцијата за да уштеди енергија (само кај инвертер). Кога ве нема 2 саати, уредот автоматски ќе се исклучи. Кога ќе се вратите во просторијата автоматски ќе се вклучи.

Кога просторијата ќе достигне температура повисока од  $32^{\circ}\text{C}$ , се деактивира функцијата при која воздухот на уредот издувува, следи одредена личност.

- **Безжично управување (некој уреди)**

Безжичното управување овозможува да управувате со уредот преку пат на мобилен уред и безжична мрежа.

За пристап на USB уредот, замена или одржување потребно е да контактирате овластено лице.

- **Меморија за положба на ребренцата (некој уреди)**

При вклучување на уредот, ребренцата автоматски ќе се постават на позиција еднаква како пред претходното исклучување.

- **Детекција на течење на разладен медиум (некој уреди)**

Внатрешните уреди автоматски ќе ги прикажат буквите "EC" кога детектира течење на разладниот медиум.

- **Спречување мувла (некој уреди)**

Кога ќе ја исклучите функцијата ЛАДЕЊЕ, АВТОМАТСКО ЛАДЕЊЕ или ОДВЛАЖНУВАЊЕ, клима уредот ќе продлжи со работа при многу ниско ниво за да може да ги исуши местата со влага и да спречи настанување на мувла.

- **Функција освежување на воздух(некој уреди)**

Иновативната Air Magic технологија на ефикасен начин ги отстранува бактериите, вирусите и останатите работи, и го освежува воздухот.

- **Детекција на влага**

Благодарейќи на паметното сензор, уредот не детектира само температура, туки и влага во просторијата. Можете да одберете ниво на влага на кое Вас најмногу ви одговара

За детално појаснување на напредните функции на Вашиот уред (како што е ТУРБО начин на работа и функцијата авто-чистење). Прочитајте го делот **Упатство за користење на далечински управувач.**

## ИЗВЕСТУВАЊА ЗА ИЛУСТРАЦИИТЕ

Намената на сликите во овој прирачник се само за описна цел. Реалниот облик на Вашата внатрешна единица може да се разликува од прикажаните слики. Пресуден е реалниот облик.



## Прилагодување на аголот за издувување на воздух

### • Вертикално издувување на воздух

Додека уредот е вклучен стиснете го копчето **SWING (вертикално издувување на воздух)** за да ја подесите насоката на издувување на воздух.

1. Притиснете го копчето **SWING (вертикално издувување на воздух)** на далечинскиот управувач за да ги активирате ребренцата. Секој пат кога ќе го притиснете копчето, ребренцата ќе се поместат за 6°. Притиснете го копчето додека не ја постигнете посакуваната позиција на ребренцата (види **сл.А**).

2. За ребренцата континуирано да се движат од горе надолу, притиснете и држете го копчето **SWING (вертикално издувување на воздух)** 2 секунди. Повторно притиснете го копчето за да ја стопирате автоматски функцијата.

### • Хоризонтално издувување на воздух

Додека уредот е вклучен, притиснете го копчето **SWING (хоризонтално издувување на воздух)** за да ја подесите насоката на издувување на воздух.

1. Притиснете го копчето **SWING (хоризонтално издувување на воздух)** на далечинскиот управувач за да ги активирате ребренцата. Секој пат кога ќе го притиснете копчето, ребренцата ќе се поместат за 6°. Притиснете го копчето додека не ја постигнете посакуваната позиција на ребренцата (види **сл.В**).

2. За ребренцата континуирано да се движат од лево надесно, притиснете и држете го копчето **SWING (хоризонтално издувување на воздух)** 2 секунди. Повторно притиснете го копчето за да ја стопирате автоматски функцијата.

## НАПОМЕНА ЗА РЕБРЕНЦАТА

Ребренцата немојте да ги поместувате рачно, за да не ја промените нивната насока. Ако дојде до тоа, исклучете го уредот и извлечете го кабелот неколку секунди и повторно стартувајте го уредот.

### • Паметно око

Додека уредот е вклучен, притиснете го копчето за активирање на Паметно око на управувачот за протокот на воздух го следи лицето во просторијата или протокот на воздух да биде насочен од лицето во просторијата. Паметно око може да детектира лице во просторијата и да прилагоди хоризонтално издувување на воздух за да може да ја прилагоди насоката.

Издувување према или од лицето во проторијата. **НАПОМЕНА:** Функцијата Паметно око е достапна само за една просторија. Ако го притиснете копчето **SWING** оваа функција автоматски ќе се деактивира.

### ВНИМАНИЕ

Немојте да ставате присти или во близина на отворот за издувување на воздух и деловите на страничните страни на уредот. Брзината на вентилаторот може да предизвика настанување на сериозни повреди.



Fig. A

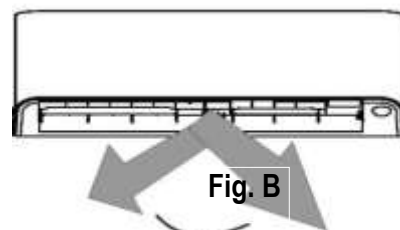
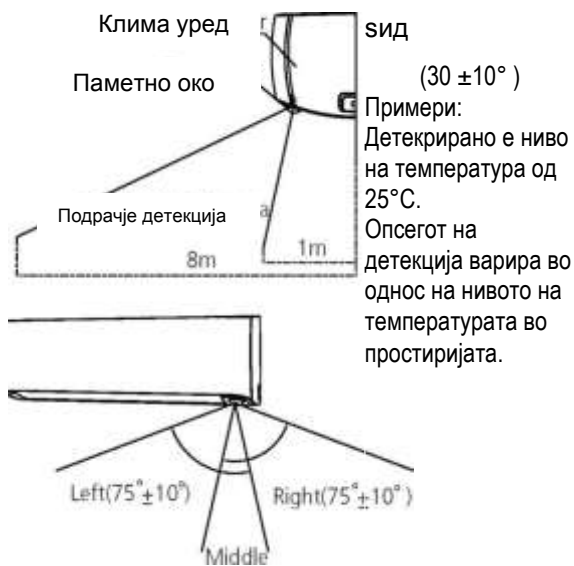

Fig. B



## Функција спиење

Функција СПИЕЊЕ се користи за намалување на количината на користена енергија додека спиете (и додека не ви треба исти поставувања за температура да ви биде Вас удобно). Оваа функција се активира само преку пат на далечинскиот управувач.

Притиснете го копчето **SLEEP** кога сакате да идете на спиење. За време на ЛАДЕЊЕ уредот ќе ја зголемува температурата за  $1^\circ\text{C}$  ( $2^\circ\text{F}$ ) по 1 саат, повторно ќе ја зголеми за  $1^\circ\text{C}$  ( $2^\circ\text{F}$ ) по истек на дополнителниот саат време. За време на ГРЕЕЊЕ уредот ќе ја намалува температурата за  $1^\circ\text{C}$  ( $2^\circ\text{F}$ ) по 1 саат, повторно ќе ја намали за  $1^\circ\text{C}$  ( $2^\circ\text{F}$ ) по истекот на дополнителниот саат време. За време на траење на оваа функција, брзината на вентилаторот е намалена.

**Напомена:** Функцијата СПИЕЊЕ не е достапна за време на работа на ВЕНТИЛАТОР (FAN) или ОДВЛАЖНУВАЊЕ (DRY).

# СПИЕЊЕ НА УРЕДОТ

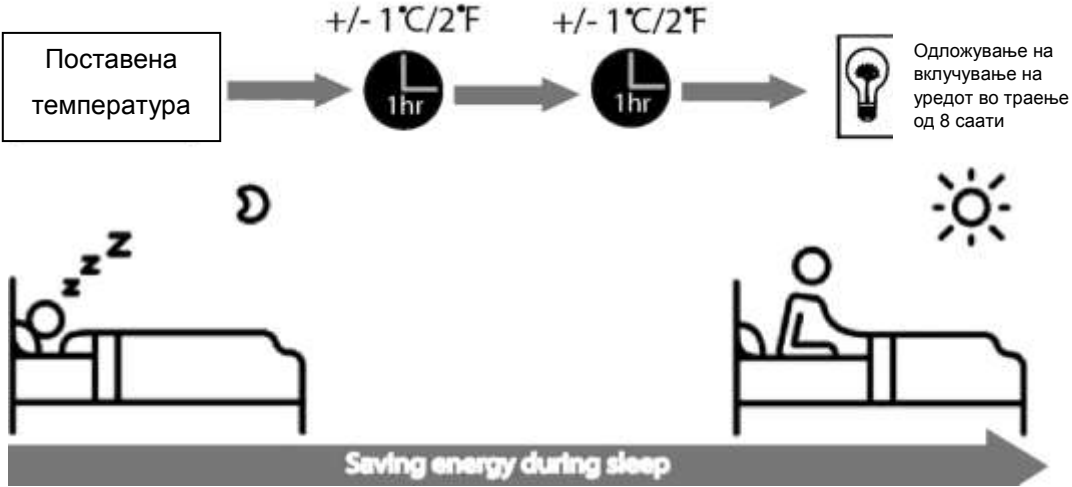

Штедење на енергија за време на

# Рачно управување (без далечински управувач)

## Ракување со уредот без далечински управувач

Во случај Вашиот далечински управувач не работи, уредот можете да го управувате и рачно со помош на копчињата **MANUAL CONTROL (Рачно управување)** кое се наоѓа на внатрешната единица. Потребно е да земете во обзир дека рачното управување не е долгорочно решение и се препорачува управување на уредот со далечинскиот управувач.

### ПРЕД РАЧНО УПРАВУВАЊЕ

Единицата се, пред рачно управување, мора да се исклучи.

За рачно управување на уредот:

1. Подигнете ја предната плоча на внатрешната единица додека не го слушнете попатниот звук и додека не застане плочата во таа позиција..
2. Пронајдете го **копчето MANUAL CONTROL** на десната страна.
3. Притиснете го копчето еднаш **MANUAL CONTROL** за да активирате **FORCED AUTO** начин на работа (присилно-автоматски начин на работа).
4. Повторно притиснете го копчето **MANUAL CONTROL** за да активирате **FORCED COOLING** начин на работа (присилно ладење).
5. Притиснете го копчето **MANUAL CONTROL** трет пат за да го исклучите уредот.
6. Затворете ја предната плоча на уредот.



CAUTION

### ВНИМАНИЕ

Копчето за рачно управување е наменето за тестирање и ракување во итни случаи. Ве молиме оваа функција да не ја користите, освен во случаи кога сте го изгубиле далечинскиот управувач. За да се вратите на нормален начин на работа, активирајте го уредот со помош на далечинскиот управувач

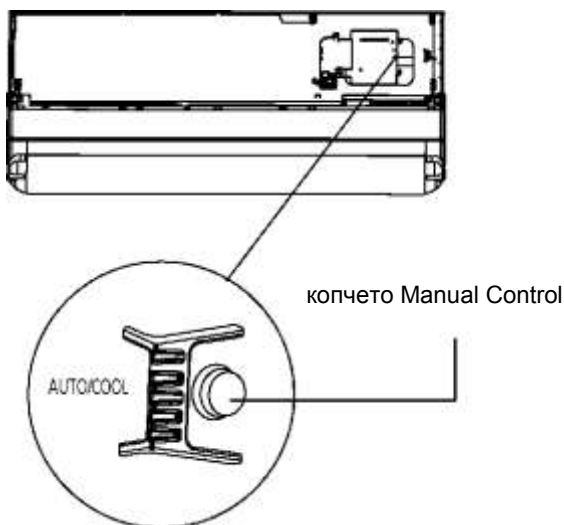

## Грижа и одржување

### Чистење на внатрешната единица



#### ПРЕД ЧИСТЕЊЕ И ОДРЖУВАЊЕ

**СЕКОГАШ ИСКЛУЧЕТЕ ГО УРЕДОТ И ИЗВАДЕТЕ ГО УТИКАЧОТ ОД ШТЕКЕР ПРЕ ДА ЗАПОЧНЕТЕ СО ЧИСТЕЊЕ И ОДРЖУВАЊЕ.**



#### ВНИМАНИЕ

Користите само мекана и сува ткаенина за време на чистење на уредот. Ако уредот е многу нечист, ткаенината намокрете ја со топла вода.

- **Немојте** да користите хеникалии или хемиски третирани ткаенини за чистење на уредот.
- **Немојте** да користите бензен, разредува за боја, прашок за полирање или останати отопини за чистење на уредот затоа што можете да предизвикате пукање или деформација на пластичната површина.

- **Немојте** да користите вода со температура повисока од 40°C (104°F) за чистење на предната плоча, можете да предизвикате деформација или губење на боја на плочата..

### Чистење на филтерот за воздух

Блокирниот клима уред може да ја намали ефикасноста при неговата работа, и може да штети на Вашето здравје. Филтерот потребно е да го чистите секој две недели.

1. Подигнете ја предната плоча на внатрешната единица.
2. Прво притиснете го јазикот на крајот од филтерот за да го отпуштите и да го подигнете и повчете го према себе.
3. Извлекете го филтерот од уредот.
4. Ако Вашиот уред има мал филтер за освежување на воздух, тргнете го од големиот филтер. Тој филтер исчистите го рачно со правосмукалка.
5. Големиот филтер исперете го со топла вода со сапун. Внимавајте на тоа да користиет благо средство за чистење.
6. Филтерот исперете го со вода, и истресете го вишокот на вода.
7. Филтерот исушете го во ладна и сува просторија, но немојте да го изложувате директно на сончева светлина.
8. Откако ќе го исушите, вратете го назад на големиот филтер и подбутнете го назад во внатрешната единица.
9. Затворете ја предната плоча на уредот.



## ВНИМАНИЕ

Немојте да го допирате филтерот (Плазма) најмалку 10 минути по исклучување на уредот.

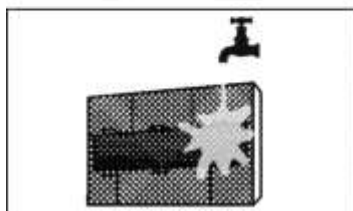
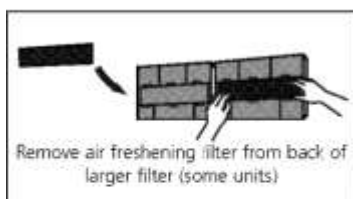
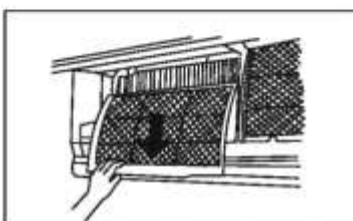
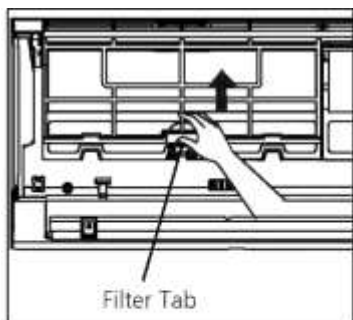

## ВНИМАНИЕ

Пред замена или чистење на филтерот, исклучете го уредот и извадете го утикачот од штекер.

- За време на отстранување на филтерот немојте да ги допирате металните деови на уредот. Можете да се исечете на оштрите метални рабови.
- Немојте со вода да ја чистите внатрешноста на уредот, за да не ја уништите изолацијата и да предизвикате струен удар.

- Филтерот немојте да го изложувате директно на сончева светлина за време на сушење, за филтерот да не се намали.

## Подсетник за воздушен филтер (по избор)

### Подсетник за чистење на воздушен филтер

По 240 саати на користење на уредот, на екранот ќе се појави "CL." Тоа е подсетник за чистење на филтерот. По 15 секунди ќе се појави претходно вообичаениот приказ.

За повторно поставување на подсетникот притиснете го копчето **LED** на далечинскиот управувач 4 пати или притиснете го копчето **MANUAL CONTROL** 3 пати. Ако не го поставите повторно подсетникот, на екранот повторно ќе се појави "CL" кога повторно ќе го стартувате уредот.

### Подсетник за замена на воздушен филтер

По 2,880 саати уредот на екранот ќе прикаже "nF." Тоа е подсетник за замена на филтерот. По 15 секунди ќе се појави повторно претходниот приказ. је

За повторно поставување на подсетникот притиснете го копчето **LED** на далечинскиот управувач 4 пати или притиснете го копчето **MANUAL CONTROL** 3 пати. Ако не го поставите повторно подсетникот, на екранот повторно ќе се појави "nF" кога повторно ќе го стартувате уредот.

## ВНИМАНИЕ

Одржување и чистење на надворешниот уред мора да го спроведе овластен сервисер.

### Одржување - Неупотребуван уред низ долго раздобје

Ако не планирате уредот да го користите подолго време, направете го следново:

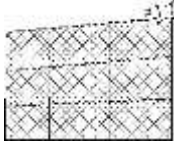

Ислистите ги сите филтри



Исклучете го вентилаторот додека уредот во целост не се



Исклучете го уредот и извлечете го утикачот од штекер



Отстранете ги батериите од управувачот

### Одржување и редовна проверка

По долго раздобје на некористење или пред раздобје често користење на правете го следново:



Проверет едали жиците се

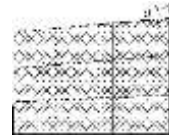

Исчистите ги сите

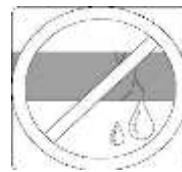

Проверете дали тече од негде течност



Заменете ги батериите

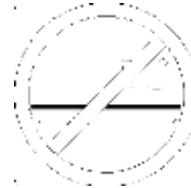

Внимавајте ништо да не ги блокира отворите за излез и влез



## Решавање на потешкотии



### Мерки на претпазливост

Ако се појави БИЛО КОЈА од овие околности, веднаш исклучете го уредот!

- Кабелот е оштетен или е невообичаено топол
- Осетите мирис на изгорени
- Звукот е гласен или произведува невообичаени звуци
- Осигурачот искочил или често се прекинува струјното коло
- Уредот дошол во допир со вода или некој предмети паднале во уредот или позади него

**НЕМОЈТЕ ДА ПРОБУВАТЕ САМИ ДА ГО ПОПРАВАТЕ УРЕДОТ! ВEDНАШ КОНТАКТИРАЈТЕ ГО ОВЛАСТЕНИОТ СЕРВИСЕР!**

## ВООБИЧАЕНИ ПОТЕШКОТИИ

Следниве проблеми не претставуваат дефект и во голем број на случаи не им е потребна поправка.

Потешкотии	Можни решенија
Уредот не се вклучува по притискање на копчето ON/OFF	Уредот содржи 3 минутна заштита која спречува преоптеретување. Уредот не може повторно да се стартува во рок од 3 минути по исклучување.
УРЕДОТ СЕ ПРЕФРЛА ОД ЛАДЕЊЕ/ГРЕЕЊЕ ВО ВЕНТИЛАЦИЈА	Уредот може да се промени поставувањата за да спречи замрзнување на уредот. По пораст на температура, уредот ќе продолжи со работа на претходен начин на работа.
	Достигната е поставената температура при која уредот го исклучува компресорот. Уредот ќе продолжи со работа кога ќе дојде до повторна промена на температура.
Внатрешниот уред испушта бела магла	Големите температурни разлики помеѓу температурата во просторијата и воздухот кој произлегува од уредот можат, во региони со висока влажност, да предизвикаат настанување на бела магла.
Внатрешниот и надворешниот уред испуштаат бела магла	Ако уредот повторно се стартува и се постави на ГРЕЕЊЕ откако уредот спровел одмрзнување, можно е настанување на бела магла која настанала како резултат на остатокот на влага по одмрзнувањето.



<b>Потешкотии</b>	<b>Можни решенија</b>
<b>Внатрешната единица произведува звуци</b>	Одреден звук се слуша кога ребренцата се поместуваат во одредена положба.
	Пиштење може да се слушне откако ќе се вклучи ГРЕЕЊЕ, заради ширењето и собирањето на пластичните делови.
<b>Внатрешната и надворешната единица произведуваат звуци</b>	Тивко пискање се слуша за време на работа на уредот: Тоа се слуша заради тоа што разладната течност патува низ внатрешниот и надворешниот уред. Тој звук е вообичаен.
	Тивко пиштење се слуша за време на стартување, стопирање на уредот или одмрзнување. Тој звук е вообичаен и се слуша затоа што разладната течност застанува или менува насока.
	Пиштење: Ширење и собирање на пластичните и металните делови предизвикани од промената на температура за време на работа на уредот.
<b>Надворешниот уред произведува звуци</b>	Уредот произведува разни звуци зависно од моменталниот начин на работа.
<b>Внатрешната или надворешната единица испуштаат прашина</b>	Прашина може да се акумулира за време на долго раздобје на некористење на уредот, со што уредот ќе ја испушти за време на вклучување. Тоа може да се спречи на начин уредот да се покрие за време на некористење.
<b>Уредот испушта невообичаен мирис</b>	Уредот може да апсорбира мириси од околината (мирис од намештајот, кујната, цигари итн. ) кој мирис ќе го испушти за време на работа.
	На филтрите на уредот се насобрала мувла и е потребно чистење.
<b>Вентилаторот на надворешната единица не работи</b>	Брзината на вентилаторот, за време на работа на уредот, контролира за да ја оптимизира изведбата.
<b>Rad uređaja je čudan, nepredvidiv ili uređaj ne reagira na naredbe</b>	Пречките од мобилните уреди можат да предизвикаат неправилно работење на уредот. Во тој случај направете го следново: <ul style="list-style-type: none"> <li>• Исклучете го и повторно вклучете го уредот од штекер.</li> <li>• Притиснете го копчето ON/OFF з повторно стартување на уредот.</li> </ul>

**НАПОМЕНА:** Ако потешкотиите и понатаму се јавуваат, контактирајте го овластениот сервисен центар. Детално опишете им ги потешкотиите и наведете го моделот на уредот.

## РЕШАВАЊЕ НА ПОТЕШКОТИИ

Кога ќе се појават потешкотии, ве молиме да ги проверите следниве работи пред да го контактирате сервисниот центар.

Потешкотии	Можна причина	Решение
<b>Уредот слабо лади</b>	Поставената температура е повисока од температурата во просторијата	Намалете го нивото на температура
	Изменувачот на топлина помеѓу надворешната и внатрешната единица е нечист	Исчистите го изменувалот на топлина
	Воздушниот филтер е нечист	Отстранете го филтерот и исчистите го согласно со упатствата
	Влезните или излезните отвори се блокирани	Исключете го уредот, отстранете ги препреките и повторно вклучете го
	Вратите и прозорите се отворени	Внимавајте сите врата и прозори да се затворени за време на работа со уредот
	Сонцето создава дополнителна топлина	Затворете ги прозорите и повлечете завеси зако сонцето создава дополнителна топлина во просторијата
	Постои друг извор на топлина во просторијата (луѓе, компјутери, електроника, итн.)	Намалете го изворот на топлина
	Недостаток на разладна течност заради течење или долготрајно работење на уредот	Проверете дали теле разладната течноста, и наполнете ако

	ТИВОК начин на работа е вклучен (опционална функција)	ТИВОК начин на работа може да ја намали изведбата на уредот на оперативните фреквенции. Исклучете го ТИВКИОТ начин на работа.
<b>Потешкотии</b>	<b>Можни причини</b>	<b>Решение</b>
<b>Уредот не работи</b>	Нестанок на струја	Почекајте враќање на струја
	Уредот е исклучен	Вметнете го утикачот во штекер
	Осигурачот прегорел	Заменете го осигурачот
	Батериите на делечинскиот управувач се потрошени	Заменете ги батериите
	Активиран е 3 минутната заштита	Почекате три минути пред повторно стартување
	Активирано е одбројување на време	Исклучете го одбројувањето на време
<b>Уредот често сам се исклучива и вклучува</b>	Премногу или премалку разладна течност има во уредот	Проверет дали разладна течност истекува од уредот
	Во уредот влегла влага или некомпимиран плин.	Испразнете го уредот и наполнете го со разладна течност
	Компресорот е исклучен	Заменете го компресорот
	Напонот е премногу низок или премногу висок	Инсталирајте маностат за регулација на напон
<b>Уредот слабо грее</b>	Надворешната температура е многу ниска	Користите дополнителен уред за греење
	Ладниот воздух влегува низ вратата и прозорите	Проверете дали сите врата и прозорци се затворени
	Премногу или премалку разладна течност има во уредот	Проверет дали разладна течност истекува од уредот

<b>Зарулици на показателот и понатмау светат</b>	<p>Уредот може да престане со работа или да продолжи со работа. Ако и понатаму светат или се јавува грешка, почекајте 10 минути. Потешкотијата сама ќе се реши. Ако се не реши, исклучете го уредот од штекер и повторно вклучете го.</p> <p>Ако потешкотијата и понатаму се јавува, извлечете го утикачот од штекер и контактирајте го најблискиот сервисен центар.</p>
<b>Се јавува грешка на екранот на внатрешната единица:</b> <ul style="list-style-type: none"> <li>• E0, E1, E2...</li> <li>• P1, P2, P3...</li> <li>• F1, F2, F3...</li> </ul>	

**НАПОМЕНА:** Ако потешкотијата и понатаму се јавува, веднаш исклучете го уредот и контактирајте го овластениот сервисен центар.

## Европски насоки за одложување



Овој уред содржи разладна течност останатите потенциално опасни работи. Одложувањето на овој уред во отпад бара посебен третман. Уредот немојте да го одложувате како домаќински отпад.

Имате неколку опции за време на одложување на овој уред во отпад:

- Одложување на уредот на одредено место според закон за таков тип на отпад.
- Доколку купувате нов уред, продавачот секогаш бесплатно ќе го задржи вашиот стар уред.
- Производителот бесплатно ќе го превземе вашиот стар уред.
- Можете уредот да го продадете на собирачите на старо железо.

### Посебна напомена

Одложување на овој уред во природа или на друго природно место може да влијае на Вашето здравје и на околината. Опасни течности можат да истечат во земјата и на тој начин да стигнат во прехранбениот синџир на исхрана.

**Изгледот и карактеристиките на производот можат да се променат без претходно известување за подобрување на производот. За детали контактирајте ја продажната агенција или производителот.**

# УПАТСТВО ЗА КОРИСТЕЊЕ НА ДАЛЕЧИНСКИ УПРАВУВАЧ ЗА КЛИМА УРЕД

Изгледот и карактеристиките можат да се променат без претходна најава. За детали контактирајте го делот за продажба или производителот.

Ви благодариме на купувањето на нашиот клима уред. Ве молиме внимателно да го прочитате ова упатство пред да за почнете со користење на клима уредот. Ве молиме овие упатства да ги чувате за во иднина.

## СОДРЖИНА

Спецификација на далечинскиот управувач.....	24
Копчиња за функции.....	25
Ракување со далечинскиот управувач.....	26
Показатели на LCD екранот .....	28
Користење на основни функции .....	29
Користење на напредни функции .....	36

## СПЕЦИФИКАЦИЈА НА ДАЛЕЧИНСКИОТ УПРАВУВАЧ

<b>Модел</b>	RG10L(G2HS)/BGEF, RG10L(G2HS)/BGEFU1, RG10L1(G2HS)/BGEF, RG10L1(G2HS)/BGEFU1, RG10L10(G2HS)/BGEF, RG10P(G2HS)/BGEF, RG10P(G2HS)/BGEFU1, RG10P1(G2HS)/BGEF, RG10L(D2HS)/BGEF, RG10L(D2HS)/BGEFU1, RG10L1(D2HS)/BGEF, RG10L1(D2HS)/BGEFU1, RG10P1(G2HS)/BGEFU1, RG10L10(D2HS)/BGEF
Напон	3.0V (Суви батерии R03/LR03 2)
Опсег на приемот на сигнал	8m
Okolina	-5°C - 60 °C (23°F~140°F)

### **НАПОМЕНА:**

- Изгледот на копчињата се темели на вообичаениот модел и може да се разликува од стандардниот, во тој случај реалниот облик ќе биде важечки.
- Сите опишани функции се однесуваат на клима уредот. Ако уредот не содржи одредени карактеристики, уредот нема да реагира на притискањето на соодветните копчиња на далечинскиот управува.
- Кога постои голема разлика помеѓу "Приказ на далечински управувач" и "УПАТСТВОТО ЗА КОРИСТЕЊЕ за функции", пресудно е "УПАТСТВОТО ЗА КОРИСТЕЊЕ".

## **РАКУВАЊЕ СО ДАЛЕЧИНСКИ УПРАВУВАЧ**

**НЕ СТЕ СИГУРНИ КОЈА Е ЦЕЛТА НА ОВАА ФУНКЦИЈА? Прочитајте го делот користење на основни функции и Користење на напредни функции во овој прирачник за да добиете детален опис за користењето на вашиот клима уред.**

### **ПОСЕБНА НАМЕНА**

- Изглед на копчињата на Вашиот уред може да се разликуваат од прикажаниот пример на сликата.
- Ако внатрешниот уред нема посебна функција, со притискање на копчињата нема да произведете никаков ефект.

### **ВМЕТНУВАЊЕ И ЗАМЕНА НА БАТЕРИИ**

Вашиот уред доаѓа со две AAA батерии. Батериите вметнете ги во далечинскиот управувач пред да почнете да го користите и тоа на следниов начин :

- 1.Отстранете го поклопецот на спремникот од далечинскиот управувач, и отворете го делот за батерии.
- 2.Вметнете ги батериите во спремникот и потоа внимавајте да ги вметнете на правилен начин внимавајќи на поларитетот (+) и (-).
- 3.Вратете го поклопецот за батерии

### **ВГРАДУВАЊЕ НА ДРЖАЧ НА ДАЛЕЧИНСКИОТ УПРАВУВАЧ**

Далечинскиот управувач може да се монтира на ѕид или на сталажа со помош на држачот за далечински управувач (опционален дел, не се добива со уредот).

- 1.Пред да почнете со инсталација на далечинскиот управувач, проверете дали клима уредот ги прима потребните сигнали. i
- 2.Држачот монтирајте го со помош на две завртки.
- 3.Вметнете го далечинскиот управувач во држачот.

### **НАПОМЕНА ПОВРЗАНА ЗА БАТЕРИИТЕ**

#### **За оптимална изведба:**

- Немојте да ги мешате старите и новите батерии или батериите од различен тип.
- Батериите немојте да ги оставате во далечинскиот управувач ако не планирате да го користите уредот подолго од 2 месеци. n

### **ОДЛОЖУВАЊЕ НА БАТЕРИИТЕ ВО ОТПАД**

Батериите немојте да ги одложувате заедно со домаќинскиот отпад. Прочитајте ги законите и правилниците за одлагање на таков вид.

### **СОВЕТИ ЗА РАКУВАЊЕ СО ДАЛЕЧИНСКИОТ УПРАВУВАЧ**

- Далечинскиот управувач мора да се користи на најголема одалеченост од уредот која изнесува 8 метри.
- Уредот ќе произведе звучен сигнал кога ќе прими сигнал од далечинскиот управувач.
- Завеса, останати материјали или директна сончева светлина може да влијаат на примањето на инфрацрвени знаци.
- Отстранете ги батериите ако далечинскиот управувач не планирате да го користите подолго од 2 месеци.



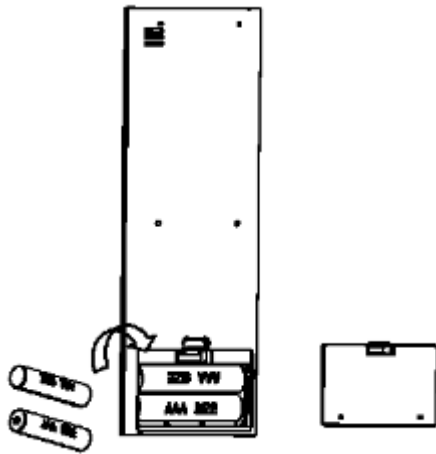

Отстранете го  
поклопецот за да ги  
вметнете батериите

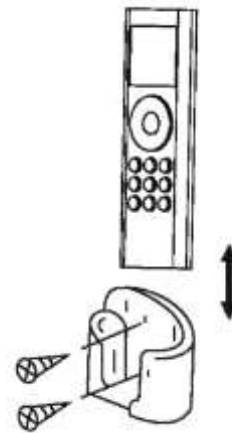

Ставете го  
далечинскиот  
управувач во држачот

## Показатели на LCD екранот

Информациите се прикажуваат кога ќе се стартува далечинскиот управувач.

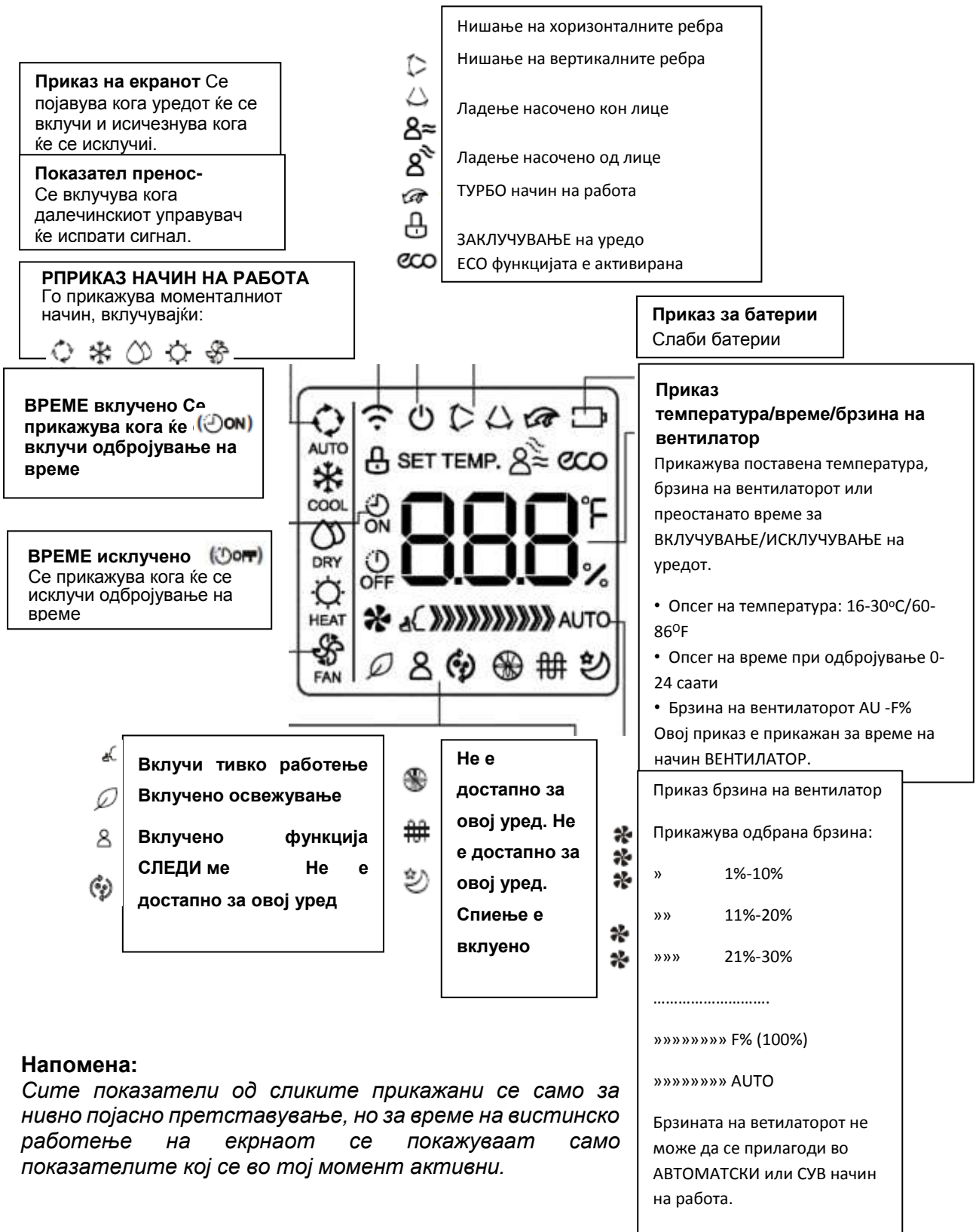

### Напомена:

Сите показатели од сликите прикажани се само за нивно појасно претставување, но за време на вистинско работење на екранот се покажуваат само показателите кој се во тој момент активни.

## КОРИСТЕЊЕ НА ОСНОВНИ ФУНКЦИИ

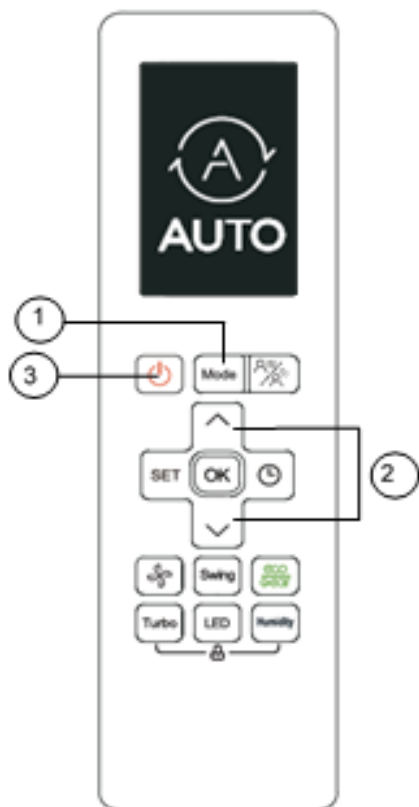

### ПРИЛАГОДУВАЊЕ НА ТЕМПЕРАТУРА

Опсегот на температура изнесува 16-30°C/60-86°F. Можете да намалите или да ја зголемите температурата во интервали до 0.5°C/1°F.

### АВТОМТСКИ начин на работа

Во **AUTO** начин на работа уредот автоматски одредува дали е потребно **ЛАДЕЊЕ**, **ВЕНТИЛАЦИЈА**, **ГРЕЕЊЕ** или **СУВ** начин на работа

1. Притиснете го копчето **MODE** за бирање на начин на работа.
2. Поставете ја посакуваната температура со помош на копчињата **Temp +** или **Temp -**.
3. Притиснете го копчето **ON/OFF** за да го стартувате уредот.

**НАПОМЕНА: БРЗИНА НА ВЕНТИЛАТОР** не може да се постави во автоматски начин на работа.

### ЛАДЕЊЕ

1. Притиснете го копчето **MODE** за да одберете **COOL** начин на работа (ладење).
2. Поставете го нивото на температура со помош на копчињата **Temp +** или **Temp -**.
3. Притиснете го копчето **FAN** за бирање на брзина на вентилаторот во опсег Au%-F%, заедно со копчињата **Temp +** или **Temp -**.
4. Притиснете го копчето **ON/OFF** за да го стартувате уредот.

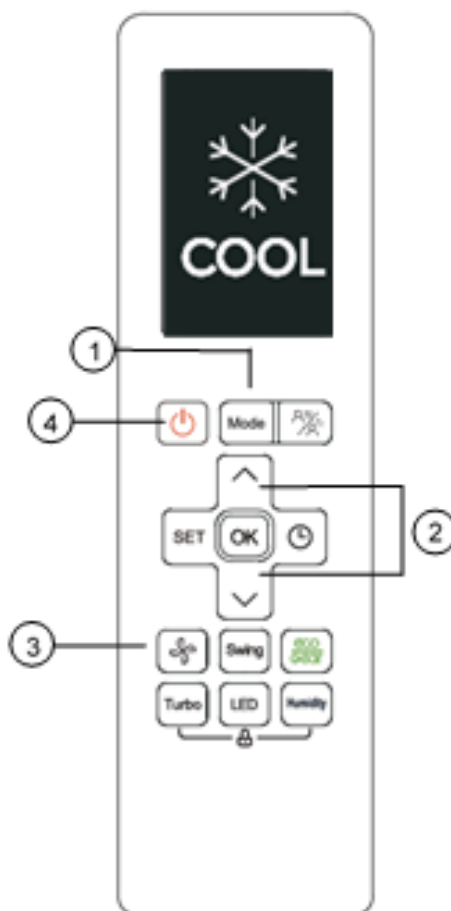

## КОРИСТЕЊЕ НА ОСНОВНИ ФУНКЦИИ

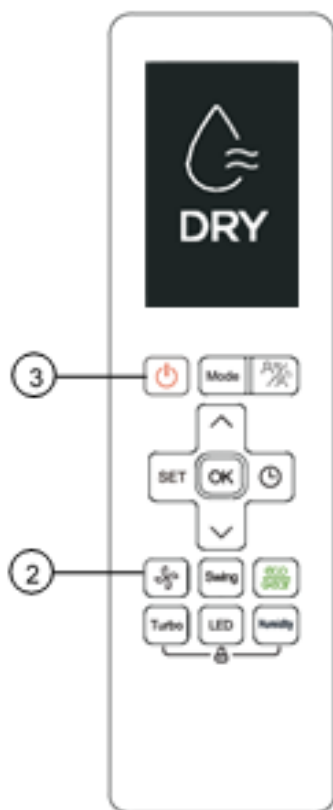

### СУВ НАЧИН НА РАБОТА (ОДВЛАЖНУВАЊЕ)

1. Притиснете го копчето **MODE** за да одберете **DRY (CSB)** начин на работа (одvlaжнување).
2. Поставете ја посакуваната температура со помош на копчињата **Temp +** или **Temp -**.
3. Притиснете го копчето **ON/OFF** за да го стартувате уредот.

### НАПОМЕНА: БРЗИНА НА ВЕНТИЛАТОРОТ

не може да се менува за време на одvlaжнување.

## ВЕНТИЛАЦИЈА

3. Притиснете го копчето **MODE** за да одберете **FAN** начин на работа (вентилација).
4. Поставете го нивото на температура со помош на копчињата **Temp +** или **Temp -**.
3. Притиснете го копчето **FAN** за бирање на брзина на вентилаторот во опсег Au%-F%, заедно со копчињата **Temp +** или **Temp -**.
4. Притиснете го копчето **ON/OFF** за да го стартувате уредот.

**НАПОМЕНА:** Температурата не може да се постави за време на работа на вентилатор. Поради тоа LCD екранот на далечинскиот управувач нема да прикажува температура.

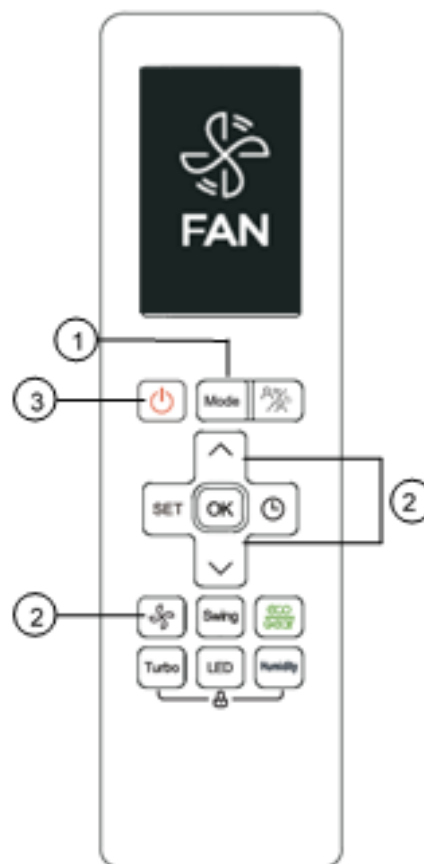

## КОРИСТЕЊЕ НА ОСНОВНИ ФУНКЦИИ

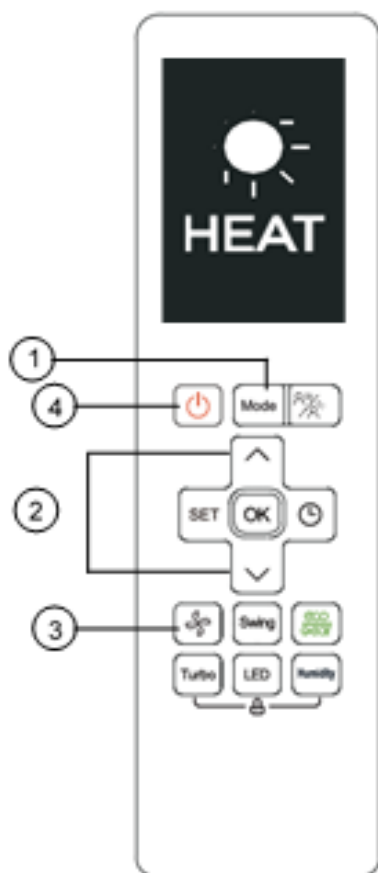

### ГРЕЕЊЕ

5. Притиснете го копчето **MODE** за да одберете **HEAT** начин на работа (греење).
6. Поставете го нивото на температура со помош на копчињата **Temp +** или **Temp —**.
3. Притиснете го копчето **FAN** за бирање на брзина на вентилаторот во опсег Au%-F%, заедно со копчињата **Temp +** или **Temp —**.
4. Притиснете го копчето **ON/OFF** за да го стартувате уредот.

**НАПОМЕНА:** Како надворешната температура се намалува така ќе влијае на изведбата на функцијата ГРЕЕЊЕ на Вашиот клима уред. Во тој случај препорачуваме користење на клима уред во комбинација со

уреди за греење.

### ПОСТАВЕТЕ АГОЛ НА ИЗДУВУВАЊЕ НА ВОЗДУХ

Притиснете го копчето ▲▼ за да ги стартувате ребренцата за насочување на воздух. Секој пат кога ќе го притиснете копчето, ребренцата ќе се поместат за 6°. Притиснете го копчето додека ја одберете посакуваната насока. Ако копчето го држите подолго од 2 секунди, ребренцата континуирано ќе се нишаат према горе и према доле.

Притиснете го копчето ◀▶ ка да ги стартувате ребренцата за насочување на воздух. Секој пат кога ќе го притиснете копчето, ребренцата ќе се поместат за 6°. Притиснете го копчето додека ја одберете посакуваната насока. Ако копчето до држите подолго од 2 секунди, ребренцата континуирано ќе се нишаат лево и десно.

## ПОСТАВУВАЊЕ ЗА ОДБРОЈУВАЊЕ НА ВРЕМЕ

Вашиот клима уред има две функции кој се поврзани со време, а тоа се :

- **TIMER ON** – поставување на време откако уредот автоматски ќе се вклучи.
- **TIMER OFF** - поставување на време откако уредот автоматски ќе се исклучи.

### TIMER ON функција

**TIMER ON** Ви овозможува да одберете временски период по кој уредот автоматски ќе се вклучи, пример кога доаѓате дома од работа.

1. Притиснете го копчето **Timer** за да се појави следниот показател с "🕒" и ќе почне да трепка. Последниот временски период кој сте го поставиле и буквата "h" (саати) ќе се појави на екранаот.

**НАПОМЕНА:** Овој број покажува времески период по кој сакате уредот да се вклучи. Пример, ако го поставите времето на 2.5 саати, на екранот ќе се прикаже "2.5h", и уредот ќе се стартува по 2.5 саати.

2. Притиснете го копчето **+** или **Temp** — неколку пати за да го поставите времето кога уредот да се вклучи.

3. Причекајте 3 секунди за функцијата одбројување на време да се активира.

Дигиталниот приказ на Вашиот далечински управувач повторно ќе ја прикаже температурата. Показателот "🕒ON" и понатаму ќе свети и функцијата ќе биде активна.

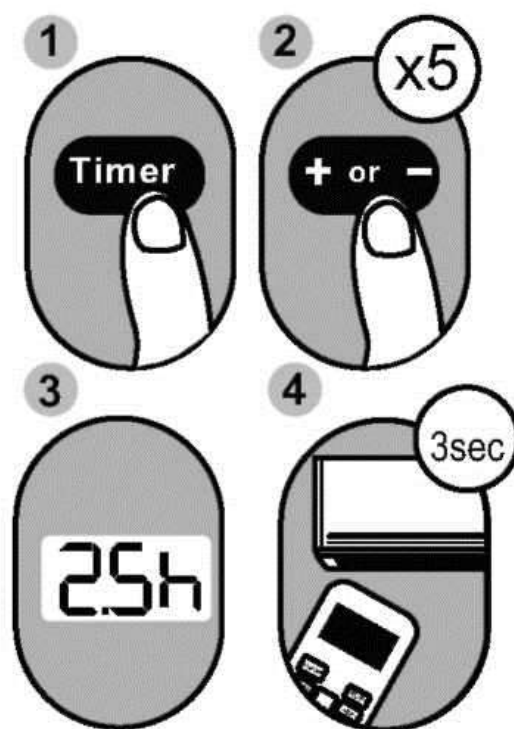

**Пример:** Поставување на раздобје од 2.5 саати за вклучување на уредот.

## TIMER OFF функција

**TIMER OFF** Ви овозможува да одберете временско раздобје по кое уредот автоматски ќе се исклучи, пример кога ќе се разбудите.

1. Притиснете го копчето **Timer** за на екранот да се прикаже показателот ј " **OFF** " прикажан и почнал да трепери. На екранот ќе се појави временско раздобје кое сте го поставиле последниот пат заедно со буквата "h" (прикажува саати).

**Напомена:** Овој број прикажува временско раздобје по кое сакате уредот да се исклучи. Пример ако раздобјето го поставите на " 5.0h ", Вашиот клима уред по 5 работни саати ќе се исклучи.

2. Притиснете го копчето Temp + или Temp — неколку пати да го поставите времето по кое сакате уредот да се исклучи

3. Почекајте 3 секунди за функцијата да се активира. Дигиталниот приказ на Вашиот далечински управуваќ повторно ќе ја прикаже температурата. И понатаму ќе биде прикажан показателот " **OFF** ", а функцијата и понатаму ќе биде активна. f

**НАПОМЕНА:** За време на вклучување на TIMER ON или TIMER OFF функцијата, ако е одбрано временско раздобје до 10 саати, со секое притискање на копчето времето ќе се зголемува за 30 минути. Ако раздобјето е поголемо од 10 саати, тогаш ќе се зголемува за 1 саати. По 24 саати, поставката ќе се врати на нула. Функцијата можете и да ја деактивирате со поставување на времето на " 0.0h " .

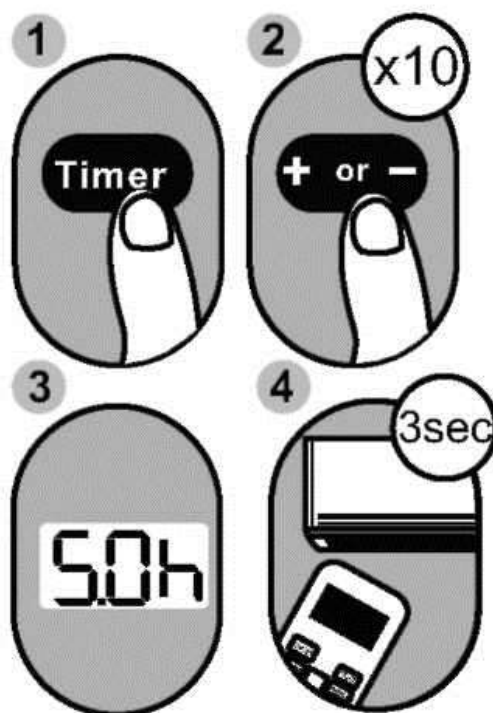

**Пример:** Поставување на врменско раздобје од 5 саати

## Истовремено бирање на функции TIMER ON и TIMER OFF

Имајте на ум дека, раздобјето кое ќе го одберете за секоја функција, почнува со одбројување од моменталното време. Пример моментално време е 13:00, а вие сакате уредот автоматски да се вклучи во 19:00. Потоа сакате уредот да работи во следните 2 саати, и на крај автоматски да се исклучи во 21:00.

Следете ги следниве чекори:

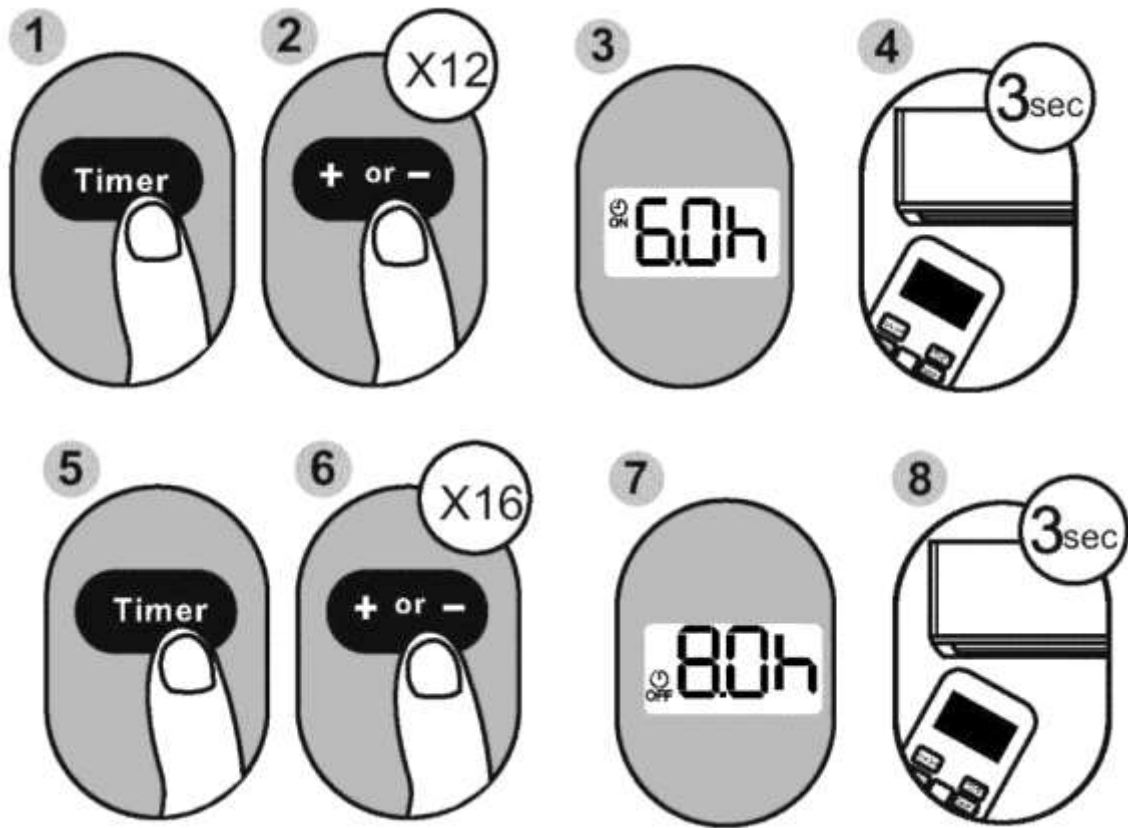



Пример: Сакате уредот автоматски да се исклучи по 6 саати, да работи 2 саати, и потоа повторно да се исклучи.

### Приказ на далечинскиот управувач



Почеток на одбројувањето

Вклучување

Исклучување

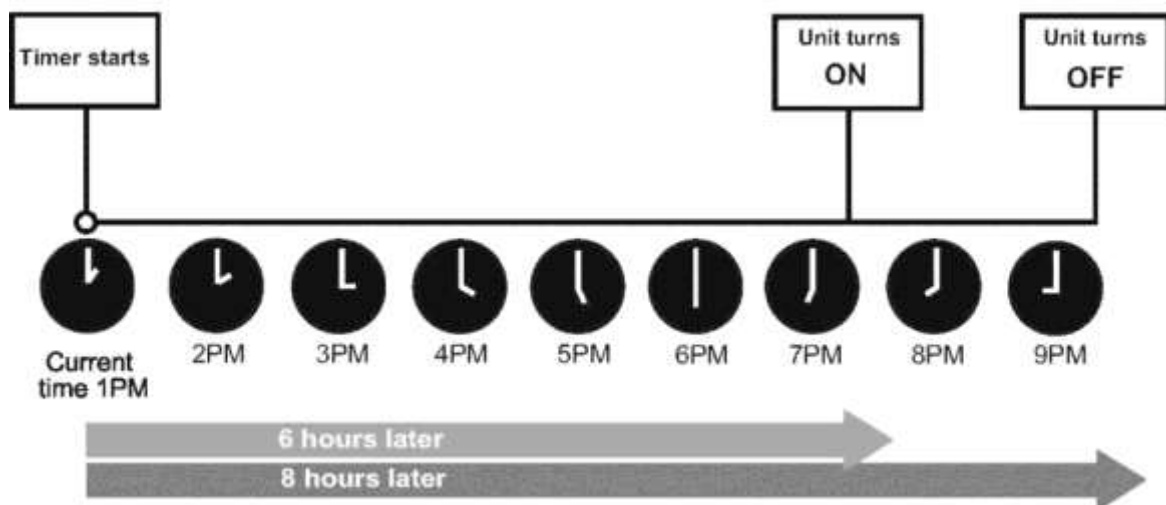

По 6 саати

По 8 саати

## КОРИСТЕЊЕ НА НАПРЕДНИ ФУНКЦИИ

### ЕСО функција

**НАПОМЕНА:** Оваа функција е достапна само при ладење.

- Се користи за штедење на енергија.
- За време на ладење притиснете го ова копче за далечинскиот управувач автоматски да го прилагодите на температура на 24°C, и автоматски да ја поставите брзината на вентилатор при што штедите енергија (само ако е поставена температура помала од 24°C). Ако е поставена температура повисока од 24°C, притиснете го копчето ЕСО, за автоматски да се одреди брзина на вентилаторот, а температурата да остане иста.

**НАПОМЕНА:**

- Со притискање на копчето ЕСО или со промена на начинот на работа или поставена температура на ниво од 24°C ќе ја деактивира ЕСО функцијата.
- За време на ЕСО функцијата, температурата изнесува 24°C или повеќе. Тоа може да резултира со прениско ниво на ладење кое, ако Вас не ви одговора можете да го стопирате со притискање на копчето ЕСО.

### SLEEP функција

SLEEP функцијата се користи за намалување на потрошената енергија додека спиеете (и доколку не ви требаат исти поставувања како во текот на денот). Оваа функција може да се активира само преку пат на далечинскиот управувач.

За повеќе детали прочитајте го делот “функција спиење” во “УПАТСТВОТО ЗА КОРИСТЕЊЕ”

**НАПОМЕНА:** SLEEP функцијата не е достапна за време на вентилација или одмрзнување на воздух..

### FOLLOW ME функција

Follow me функцијата овозможува далечинскиот управувач да ја измери температурата на локација и тој сигнал да го прати во клима уредот во

интервали од 3 минути. Кај автоматскиот начин на работа, ладење или греење, мерењето на температура во просторијата преку далечинскиот управувач (наместо самиот клима уред) ќе овозможите уредот сам да го оптимизира нивото на температурата во просторијата и така вашиот престој во просторијата ќе биде што поудобен.

### Тивок начин на работа

Држете го копчето за вентилатор 2 секунди за да ја активирате или стопирате функцијата Тивок. **Заради ниски оперативни фреквенции на компресорот, може да резултира со недоволен капацитет за греење или ладење**. (само за клима уреди кој содржат тивок начин на работа)



**Функција греење при 8°C** Кога клима уредот работи при температура од

16°C, два пати во една секунда притиснете го копчето Temp — за да ја активирате функцијата при греење

степени. Уредот ќе работи во поставената температура од 8°C. На екранот на уредот ќе се прикаже “FP”.

## КОРИСТЕЊЕ НА НАПРЕДНИ ФУНКЦИИ

### TURBO функција

TURBO функцијата овозможува многу интензивно работење со цел постигнување на поставената температура во најкус можен рок.

- Кога ќе одберете **TURBO** функција за време на ладење, уредот силно ќе издува ладен воздух.
- Кога ќе одберете **TURBO** функција за време на греење, уредот ќе започне со интензивно греење.

### SELF CLEAN функција

Разни бактерии можат да се создадат во влага која се насобрала околу уредот. За време на секојдневното користење, влагата испарува од уредот. Со бирање на оваа функција авто-чистење, уредот ќе започне сам да се чисти. По чистење уредот автоматски ќе се исклучи.

Оваа функција автоматско чистење можете да ја користите онолку пати колку што сами сакате.

**Напомена:** Оваа функција може да се активира само за време на ладење или одвлажнување.

### INTELLIGENT EYE функција

Притиснете  > за да активирате проток на воздух кој прати лица, при кој одбраната автоматска брзина и активирана функција на нишање на ребренца за насочување на воздух. Повторно притиснете го копчето за да го стопирате и активирате протокот на воздух насочен во луѓе. Брзината на вентилаторот е автоматска, а нишањето на ребренца е деактивирано. Притиснете трет пат за да ја деактивирате оваа функција.

**Напомена:** Функцијата паменто око ќе се стопира ако ги притиснете

останатите копчиња освен копчето за време или LED копчето.

**НАПОМЕНА:** Притиснете и држете го копчето Temp+ и — 3 секунди за да менувате помеѓу °C и °F на екранаот.

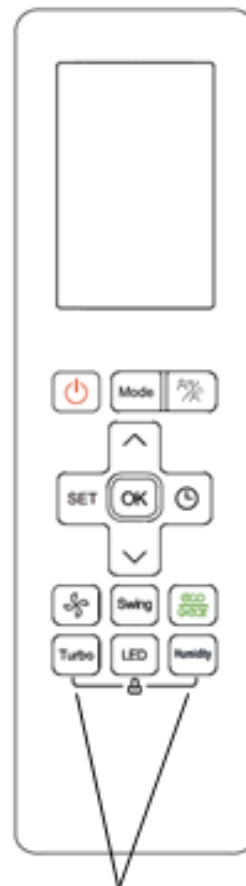

Истовремено држете една секунда за да ја активирате функцијата LOCK

### LOCK функција

Истовремено притиснете и држете го копчето Turbo и Self една секунда за да ја заклучите или отклучите тастатурата.

## **ACP-09CH25AEYIs R32**

## **ACP-12CH35AEYIs R32**

**EN**

**User manual**

**Air conditioning**

# **SPLIT AIRCONDITIONER**

## **Operation manual**

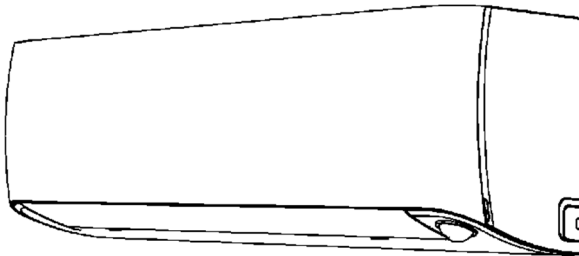

### **IMPORTANT NOTE:**

**Please read this manual carefully before installing or using your air conditioner.**

**Keep this Operation manual for future reference.**

# Content

## Safety Precautions



## Device specifications and properties

## Manual operation (without remote control)



## Care and maintenance

## Troubleshooting

# Safety Precautions

## Read Safety Precautions Before Installation

**Incorrect installation due to ignoring instructions can cause serious damage or injury.**

The seriousness of potential damage or injuries is classified as either a **WARNING** or **CAUTION**.

### WARNING



**This symbol indicates that ignoring instructions may cause death or serious injury.**



**This symbol indicates that ignoring instructions may cause moderate injury to your person, or damage to your appliance or other property.**



### WARNING

This appliance can be used by children aged from 8 years and above and persons with reduced physical, sensory or mental capabilities or lack of experience and knowledge if they have been given supervision or instruction concerning use of the appliance in a safe way and understand the hazards involved. Children shall not play with the appliance. Cleaning and user maintenance shall not be made by children without supervision.

## INSTALLATION WARNINGS

- Ask an authorized dealer to install this air conditioner. Inappropriate installation may cause water leakage, electric shock, or fire.
- All repairs, maintenance and relocation of this unit must be performed by an authorized service technician. Inappropriate repairs can lead to serious injury or product failure.

## WARNINGS FOR PRODUCT USE

If an abnormal situation arises (like a burning smell), immediately turn off the unit and pull the power plug. Call your dealer for instructions to avoid electric shock, fire or injury.

**Do not** insert fingers, rods or other objects into the air inlet or outlet. This may cause injury, since the fan may be rotating at high speeds.

**Do not** use flammable sprays such as hair spray, lacquer or paint near the unit. This may cause fire or combustion.

**Do not** operate the air conditioner in places near or around combustible gases. Emitted gas may collect around the unit and cause explosion.

**Do not** operate the air conditioner in a wet room (e.g., bathroom or laundry room). This can cause electrical shock and cause the product to deteriorate.

**Do not** expose your body directly to cool air for a prolonged period of time.



## **ELECTRICAL WARNINGS**

- Only use the specified power cord. If the power cord is damaged, it must be replaced by the manufacturer or certified service agent.
- Keep power plug clean. Remove any dust or grime that accumulates on or around the plug. Dirty plugs can cause fire or electric shock.
- **Do not** pull power cord to unplug unit. Hold the plug firmly and pull it from the outlet. Pulling directly on the cord can damage it, which can lead to fire or electric shock.
- **Do not** use an extension cord, manually extend the power cord, or connect other appliances to the same outlet as the air conditioner. Poor electrical connections, poor insulation, and insufficient voltage can cause fire.

### **Observing the precautionary measures only applies to R290 / R32 refrigerant gas**

- This device uses a flammable refrigerant gas. If the refrigerant escapes with an external ignition source, there is a possibility risk of ignition and fire.
- Do not store gasoline or other flammable liquids near this device
- Do not damage or burn this device.
- Note that the coolants can be odorless.
- The device 3.5 kW must be installed, used and stored in a room with a floor area of more than 11 m<sup>2</sup>.
- The 2.5 kW device must be installed, used and stored in a room with a floor area of more than 10 m<sup>2</sup>.
- Compliance with the national gas regulations must be ensured.
- Do not block the ventilation openings.





- The device must be stored in such a way that mechanical damage is avoided.
- A warning that the device must be stored in a well-ventilated space with size of the area specified for use.
- Everyone who works on or opens a refrigerant circuit must be in possession of a valid certificate from an industry-approved assessment authority that exercises their authority to safely handle refrigerants in accordance with an industry-approved branch.
- Maintenance work may only be carried out in accordance with the device manufacturer's recommendations. Maintenance and repair work that requires the assistance of other qualified persons must be carried out under the supervision of the person authorized to use flammable refrigerants.
- Avoid the risk of fire or electric shock. Do not use an extension cord or multiple plugs. Do not tamper with the contacts on the power cord.
- Make sure that the electrical supply for your air conditioner is adequately dimensioned. You will find this information on the nameplate, which is attached to the side of the housing and behind the intake grille.
- Make sure the air conditioner is properly grounded. Proper protective grounding is critical to minimize the risk of electrical shock and fire. The connection cable is equipped with a safety plug to protect against electric shock.
- The air conditioner must be used with a properly earthed wall socket. If the wall socket is not properly earthed or is protected by a slow fuse or automatic circuit breaker, please have the installer install a suitable earthed socket.

**Objašnjenje simbola prikazanih na uređaju (uređaj koji koristi rashladno sredstvo R32):**



This device uses flammable refrigerants (R32 / R290). If the refrigerant escapes together with an external ignition source, there is the possibility of ignition or fire.

**IMPORTANT NOTE:** Read this manual carefully before installing or using your new air conditioner. Please keep this manual for future reference.

	<p><b>WARNING</b></p>	<p>This symbol indicates that this device uses a flammable coolant. If the refrigerant leaks and is exposed to an external ignition source, there is a risk of fire.</p>
	<p><b>ATTENTION</b></p>	<p>This symbol indicates that the operating instructions must be read carefully.</p>
	<p><b>ATTENTION</b></p>	<p>This symbol indicates that service personnel must operate this device in accordance with the installation instructions.</p>
	<p><b>ATTENTION</b></p>	<p>This symbol indicates the presence of information, such as the operating instructions or installation instructions ...</p>

# 1. Unit Specifications and Features

## Unit Parts

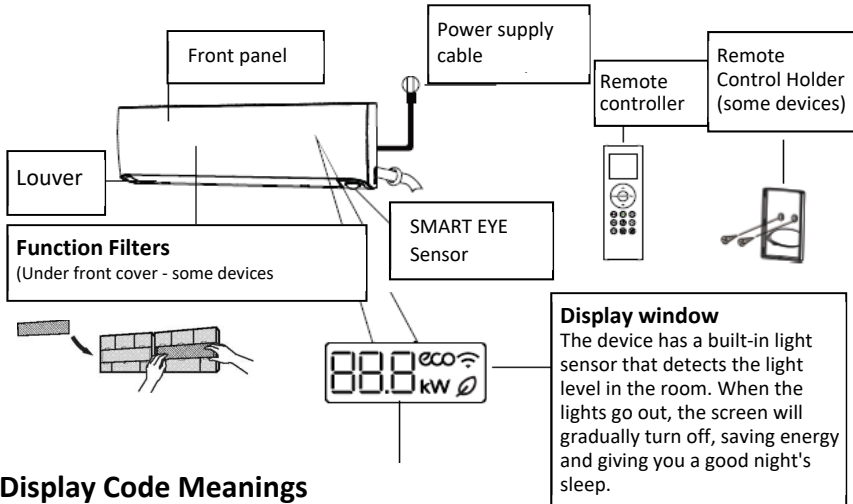

## Display Code Meanings

The device shows your temperature setting. In fan mode, the device shows the room temperature.

When an error occurs, it will display an error code.

- " **ON** " shows for 3 seconds when unit is turned On:
- **TIMER ON** when Timer is set
- **FRESH, SWING, TURBO**, or **SILENCE** when Fresh/Swing/Turbo or Silence function is set
- " **OFF** " shows for 3 seconds when unit is turned Off
- **TIMER OFF** when Timer is canceled
- **FRESH, SWING, TURBO**, or **SILENCE** when Fresh/Swing/Turbo or Silence function is canceled
- " **cF** " when anti-cold air feature is turned on
- " **dF** " when unit activate defrost function
- " **SC** " when unit activate self-cleaning function

### NOTE:

A guide on using the infrared remote is not included in this literature package.

**Achieving Optimal Performance**

Optimal performance for the COOL, HEAT, and DRY modes can be achieved in the following temperature ranges. When your air conditioner is used outside of these ranges, certain safety protection features will activate and cause the unit to perform less than optimally.

**Inverter Split Type**

	COOL mode	HEAT mode	DRY mode
Room Temperature	16°C - 32°C (60°F - 90°F)	0°C - 30°C (32°F - 86°F)	10°C - 32°C (50°F - 90°F)
Outdoor Temperature	0°C - 50°C (32°F - 122°F)	-30°C - 30°C (-22°F - 86°F)	0°C - 50°C (32°F - 122°F)
	-15°C - 50°C (5°F - 122°F) (For models with low temp. cooling systems.)		
	0°C - 60°C (32°F - 140°F) (For special tropical models)		0°C - 60°C (32°F - 140°F) (For special tropical model)

**FOR OUTDOOR UNITS WITH AUXILIARY ELECTRIC HEATER**

When outside temperature is below 0°C (32°F ), we strongly recommend keeping the unit plugged in at all time to ensure smooth ongoing performance.

**Fixed-speed Type**

	COOL mode	HEAT mode	DRY mode
Room Temperature	16°-32°C (60°-90°F)	0°-30°C (32°-86°F)	13°-32°C (55°-90°F)
Outdoor Temperature	18°-43°C (64°-109°F)	-7°-24°C (19°-75°F)	11°-43°C (52°-109°F)
	-7°-43°C (19°-109°F) (For models with low-temp cooling systems)		18°-43°C (64°-109°F)
	18°-54°C (64°-129°F) (For special tropical models)		18°-54°C (64°-129°F) (For special

To further optimize the performance of your unit, do the following:

- Keep doors and windows closed.
- Limit energy usage by using TIMER ON and TIMER OFF functions.
- Do not block air inlets or outlets.
- Regularly inspect and clean air filters.

For a detailed explanation of each function, refer to the Remote Control Manual.

**Other Features****Auto-Restart**

If the unit loses power, it will automatically restart with the prior settings once power has been restored.

**Anti-mildew (some units)**

When turning off the unit from COOL, AUTO (COOL), or DRY modes, the air conditioner will continue operate at very low power to dry up condensed water and prevent mildew growth.

**Intelligent light**

When the room light goes out, after 5 seconds the LED screen light will go out slowly and the acoustic signals and warnings will be muted. Unit will return to its original state when the room lighting is switched on again.

**NOTE:** When the room light is on, the LED screen light will stay on. When the room lighting is dim, you can turn the LED screen On/Off by pressing the LED button on the remote control.

**Wireless Control (some units)**

Wireless control allows you to control your air conditioner using your mobile phone and a Wireless connection.

For the USB device access, replacement, maintenance operations must be carried out by professional staff.

**Louver Angle Memory(some units)**

When turning on your unit, the louver will automatically resume its former angle.

**Refrigerant Leakage Detection (some units)**

The indoor unit will automatically display “EC” The “timer” indicator light turns off and the “run” indicator light flashes 7 times when the unit detects refrigerant leakage.

**Air Filter Reminders (some units)****Air Filter Cleaning Reminder**

After 240 hours of use, the “run” & “timer” indicator lamps on the indoor unit will flash simultaneously and the display window on the indoor unit will flash “CL” (if applicable). This is a reminder to clean your filter. After 15 seconds, the unit will revert to its previous display.

To reset the reminder, press the LED button on your remote control 4 times, or press the MANUAL CONTROL button 3 times. If you don't reset the reminder, the “CL”, “run” & “timer” indicator lamps will flash again when you restart the unit.

### **Air Filter Replacement Reminder**

After 2,880 hours of use, the “run” & “timer” indicator lamps will flash simultaneously for 10 times, then remain on for five seconds, and the display window on the indoor unit will flash “nF”(if applicable). This is a reminder to replace your filter. After that, the unit will revert to its previous display.

To reset the reminder, press the LED button on your remote control 4 times, or press the MANUAL CONTROL button 3 times. If you don't reset the reminder, the “nF”, “run” & “timer” indicator lamps will flash again when you restart the unit.

For a detailed explanation of your unit's advanced functionality (such as TURBO mode and its self-cleaning functions), refer to the Remote Control Manual.

### **NOTE ON ILLUSTRATIONS**

Illustrations in this manual are for explanatory purposes. The actual shape of your indoor unit may be slightly different. The actual shape shall prevail.

## **Setting Angle of Air Flow**

### **Setting vertical angle of air flow**

While the unit is on, use the SWING/ DIRECT button to set the direction (vertical angle) of airflow.

1. Press the SWING/ DIRECT button once to activate the louver. Each time you press the button, it will adjust the louver by 6°. Press the button until the direction you prefer is reached.
2. To make the louver swing up and down continuously, press and hold the SWING/ DIRECT button for 3 seconds. Press it again to stop the automatic function.

**Caution:** Do not keep louver at too vertical an angle for long periods of time. This can cause water condensation to drip on your furnishings.



**Setting horizontal angle of air flow**

The horizontal angle of the airflow must be set manually. Grip the deflector rod (See Fig.B) and manually adjust it to your preferred direction. For some units, the horizontal angle of the airflow can be set by remote control. Please refer to the Remote Control Manual.

**NOTE ON LOUVER ANGLES**

When using COOL or DRY mode, do not set louver at too vertical an angle for long periods of time. This can cause water to condense on the louver blade, which will drop on your floor or furnishings. (See Fig.A)

When using COOL or HEAT mode, setting the louver at too vertical an angle can reduce the performance of the unit due to restricted air flow.

Do not move louver by hand. This will cause the louver to become out of sync. If this occurs, turn off the unit and unplug it for a few seconds, then restart the unit. This will reset the louver.

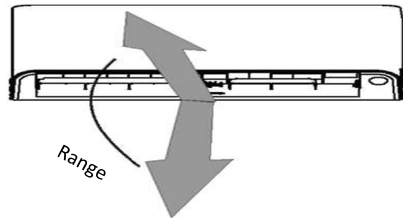

**Fig. A**

**Caution:** Do not keep louver at too vertical an angle for long periods of time. This can cause water condensation to drip on your furnishings.

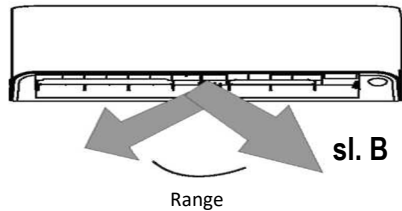

**sl. B**

**CAUTION**



CAUTION

Do not put your fingers in or near the blower and suction side of the unit. The high-speed fan inside the unit may cause injury.

## Sleep Operation

The SLEEP function is used to decrease energy use while you sleep (and don't need the same temperature settings to stay comfortable). This function can only be activated via remote control.

Press the SLEEP button when you are ready to go to sleep. When in COOL mode, the unit will increase the temperature by  $1^{\circ}\text{C}$  ( $2^{\circ}\text{F}$ ) after 1 hour, and will increase an additional  $1^{\circ}\text{C}$  ( $2^{\circ}\text{F}$ ) after another hour. When in HEAT mode, the unit will decrease the temperature by  $1^{\circ}\text{C}$  ( $2^{\circ}\text{F}$ ) after 1 hour, and will decrease an additional  $1^{\circ}\text{C}$  ( $2^{\circ}\text{F}$ ) after another hour.

It will hold the new temperature for 5 hours, then the unit will turn off automatically.

**Note:** The SLEEP function is not available in FAN or DRY mode.

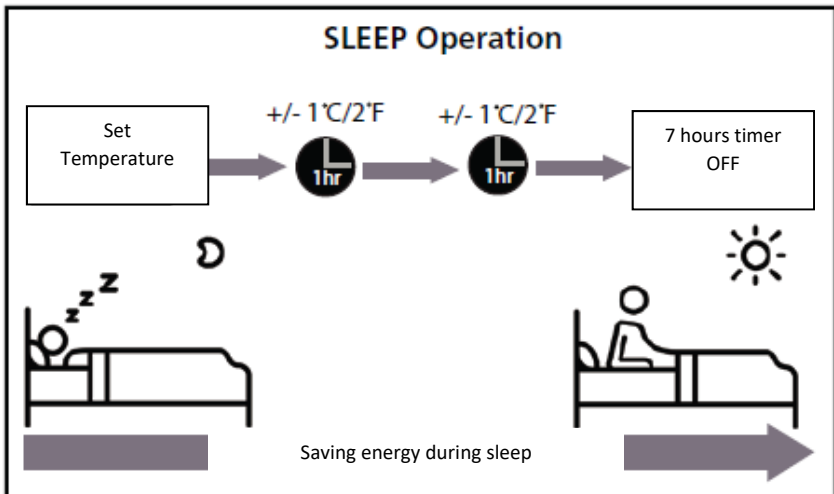

## Intelligent eye

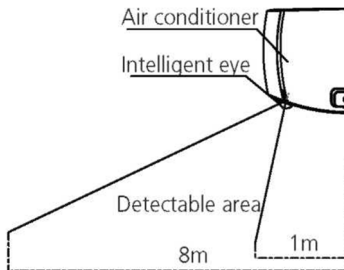

( $30 \pm 10^\circ$ )

Example:

A temperature level of  $25^\circ\text{C}$  was determined.

The detection range varies with the room temperature.

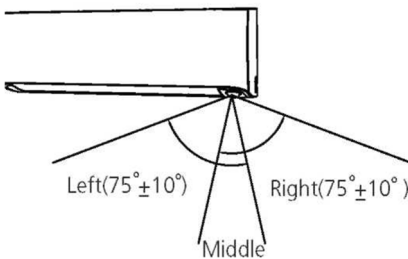

## 2. Manual Operation (Without Remote)

### How to operate your unit without the remote control

In the event that your remote control fails to work, your unit can be operated manually with the **MANUAL CONTROL** button located on the indoor unit. Note that manual operation is not a long-term solution, and that operating the unit with your remote control is strongly recommended.

### BEFORE MANUAL OPERATION

Unit must be turned off before manual operation.

To operate your unit manually:

1. Open the front panel of the indoor unit.
2. Locate the **MANUAL CONTROL** button on the right-hand side of the unit.

3. Press the **MANUAL CONTROL** button one time to activate **FORCED AUTO** mode.
4. Press the **MANUAL CONTROL** button again to activate **FORCED COOLING** mode.
5. Press the **MANUAL CONTROL** button a third time to turn the unit off.
6. Close the front panel.

### CAUTION



CAUTION

The manual button is intended for testing purposes and emergency operation only. Please do not use this function unless the remote is lost and it is absolutely necessary. To restore regular operation, use the remote control to activate the unit.

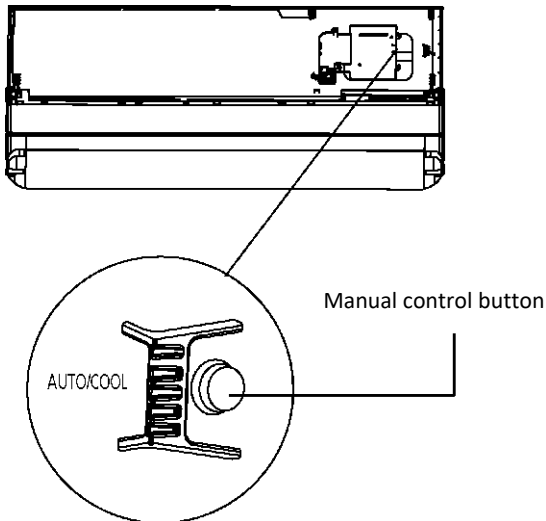

### 3. Care and Maintenance

#### Cleaning Your Indoor Unit



**BEFORE CLEANING OR MAINTENANCE  
ALWAYS TURN OFF YOUR AIR CONDITIONER  
SYSTEM AND DISCONNECT ITS POWER  
SUPPLY BEFORE CLEANING OR  
MAINTENANCE.**

#### CAUTION



CAUTION

Only use a soft, dry cloth to wipe the unit clean. If the unit is especially dirty, you can use a cloth soaked in warm water to wipe it clean.

- Do not use chemicals or chemically treated cloths to clean the unit
- Do not use benzene, paint thinner, polishing powder or other solvents to clean the unit. They can cause the plastic surface to crack or deform.
- Do not use water hotter than 40°C (104°F) to clean the front panel. This can cause the panel to deform or become discolored.

#### Cleaning Your Air Filter

A clogged air conditioner can reduce the cooling efficiency of your unit, and can also be bad for your health. Make sure to clean the filter once every two weeks.

1. Lift the front panel of the indoor unit.
2. First press the tab on the end of filter to loosen the buckle, lift it up, then pull it towards yourself.
3. Now pull the filter out.
4. If your filter has a small air freshening filter, unclip it from the larger filter. Clean this air freshening filter with a hand-held vacuum.
5. Clean the large air filter with warm, soapy water. Be sure to use a mild detergent.
6. Rinse the filter with fresh water, then shake off excess water.

7. Dry it in a cool, dry place, and refrain from exposing it to direct sunlight.
8. When dry, re-clip the air freshening filter to the larger filter, then slide it back into the indoor unit.
9. Close the front panel of the indoor unit.

### CAUTION

Do not touch air freshening (Plasma) filter for at least 10 minutes after turning off the unit.

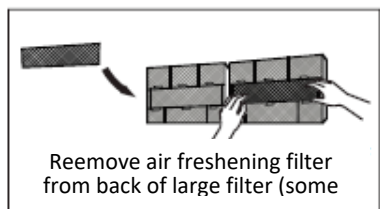
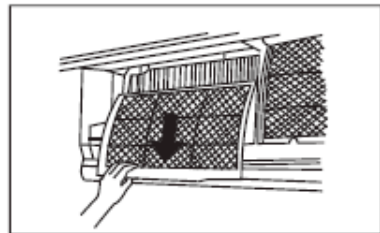
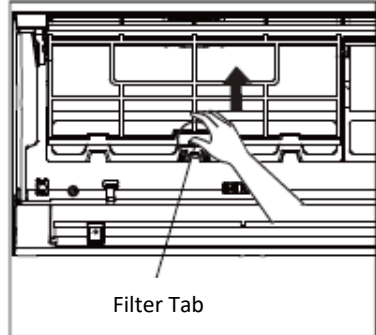

**CAUTION**

CAUTION

- Before changing the filter or cleaning, turn off the unit and disconnect its power supply.
- When removing filter, do not touch metal parts in the unit. The sharp metal edges can cut you.
- Do not use water to clean the inside of the indoor unit. This can destroy insulation and cause electrical shock.
- Do not expose filter to direct sunlight when drying. This can shrink the filter.

**Air Filter Reminders (Optional)****Air Filter Cleaning Reminder**

After 240 hours of use, the display window on the indoor unit will flash “CL.” This is a reminder to clean your filter. After 15 seconds, the unit will revert to its previous display. To reset the reminder, press the **LED** button on your remote control 4 times, or press the **MANUAL CONTROL** button 3 times. If you don’t reset the reminder, the “CL” indicator will flash again when you restart the unit.

**Air Filter Replacement Reminder**

After 2,880 hours of use, the display window on the indoor unit will flash “nF.” This is a reminder to replace your filter. After 15 seconds, the unit will revert to its previous display. To reset the reminder, press the **LED** button on your remote control 4 times, or press the **MANUAL CONTROL** button 3 times. If you don’t reset the reminder, the “nF” indicator will flash again when you restart the unit.

**CAUTION**

CAUTION

- Any maintenance and cleaning of outdoor unit should be performed by an authorized dealer or licensed service provider.
- Any unit repairs should be performed by authorized dealer or licensed service provider.

### Maintenance – Long Periods of Non-Use

If you plan not to use your air conditioner for an extended period of time, do the following:

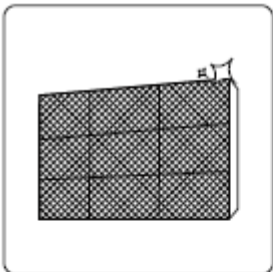

Clean all filters



Turn on FAN function until unit dries out completely



Turn off FAN the until unit and disconnect the power

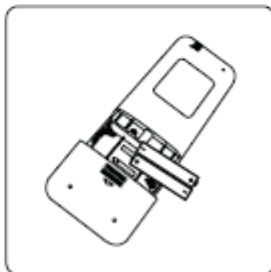

Remove batteries from remote control



## Maintenance – Pre-Season Inspection

After long periods of non-use, or before periods of frequent use, do the following:

t



Check from damaged wires

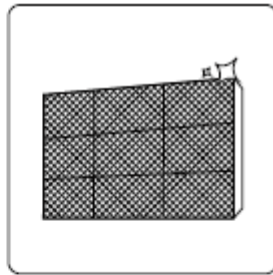

Clean all filters



Check for leaks

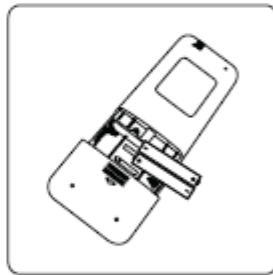

Replace batteries



Make sure nothing is blocking all air inlets and outlets

## 4.Troubleshooting

### SAFETY PRECAUTIONS



If ANY of the following conditions occurs, turn off your unit immediately!

#### CAUTION

- The power cord is damaged or abnormally warm
- You smell a burning odor
- The unit emits loud or abnormal sounds
- A power fuse blows or the circuit breaker frequently trips
- Water or other objects fall into or out of the unit

**DO NOT ATTEMPT TO FIX THESE YOURSELF! CONTACT AUTHORIZED SERVICE PROVIDER IMMEDIATELY!**

### Common Issues

The following problems are not a malfunction and in most situations will not require repairs.

Issue	Possible Causes
<b>Unit does not turn on when pressing ON/OFF button</b>	The Unit has a 3-minute protection feature that prevents the unit from overloading. The unit cannot be restarted within three minutes of being turned off.
<b>The unit changes from COOL/HEAT mode to FAN mode</b>	The unit may change its setting to prevent frost from forming on the unit. Once the temperature increases, the unit will start operating in the previously selected mode again.
	The set temperature has been reached, at which point the unit turns off the compressor. The unit will continue operating when the temperature fluctuates again.

<p><b>The indoor unit emits white mist</b></p>	<p>In humid regions, a large temperature difference between the room’s air and the conditioned air can cause white mist.</p>
<p><b>Both the indoor and outdoor units emit white mist</b></p>	<p>When the unit restarts in HEAT mode after defrosting, white mist may be emitted due to moisture generated from the defrosting process.</p>
<p><b>The indoor unit makes noises</b></p>	<p>A rushing air sound may occur when the louver resets its position.</p>
	<p>A squeaking sound may occur after running the unit in HEAT mode due to expansion and contraction of the unit’s plastic</p>
<p><b>Both the indoor unit and outdoor unit make noises</b></p>	<p>Low hissing sound during operation: This is normal and is caused by refrigerant gas flowing through both indoor and outdoor units.</p>
	<p>Low hissing sound when the system starts, has just stopped running, or is defrosting: This noise is normal and is caused by the refrigerant gas stopping or changing direction.</p>
	<p>Squeaking sound: Normal expansion and contraction of plastic and metal parts caused by temperature changes during operation can cause squeaking noises.</p>
<p><b>The outdoor unit makes noises</b></p>	<p>The unit will make different sounds based on its current operating mode.</p>
<p><b>Dust is emitted from either the indoor or outdoor unit</b></p>	<p>The unit may accumulate dust during extended periods of non-use, which will be emitted when the unit is turned on. This can be mitigated by covering the unit during long periods of inactivity.</p>
<p><b>The unit emits a bad odor</b></p>	<p>The unit may absorb odors from the environment (such as furniture, cooking, cigarettes, etc.) which will be emitted during operations.</p>
	<p>The unit’s filters have become moldy and should be cleaned.</p>

<b>The fan of the outdoor unit does not operate</b>	During operation, the fan speed is controlled to optimize product operation.
<b>Operation is erratic, unpredictable, or unit is unresponsive not operate</b>	Interference from cell phone towers and remote boosters may cause the unit to malfunction. In this case, try the following: <ul style="list-style-type: none"><li>• Disconnect the power, then reconnect.</li><li>• Press ON/OFF button on remote control to restart operation.</li></ul>
<b>NOTE:</b> If problem persists, contact a local dealer or your nearest customer service center. Provide them with a detailed description of the unit malfunction as	

## Troubleshooting

When troubles occur, please check the following points before contacting a repair company.

Problem	Possible Causes	Solution
Poor Cooling Performance	Temperature setting may be higher than ambient room temperature	Lower the temperature setting
	The heat exchanger on the indoor or outdoor unit is dirty	Clean the affected heat exchanger
	The air filter is dirty	Remove the filter and clean it according to
	The air inlet or outlet of either unit is blocked	Turn the unit off, remove the obstruction and turn it
	Doors and windows are open	Make sure that all doors and windows are closed while operating the unit
	Excessive heat is generated by sunlight	Close windows and curtains during periods of high heat or bright
	Too many sources of heat in the room (people, computers, electronics,	Reduce amount of heat sources
	Low refrigerant due to leak or long-term use	Check for leaks, re-seal if necessary and top off refrigerant
	SILENCE function is activated(optional function)	SILENCE function can lower product performance by reducing operating frequency. Turn off SILENCE function.

Problem	Possible Causes	Solution
The unit is not working	Power failure	Wait for the power to be restored
	The power is turned off	Turn on the power
	The fuse is burned out	Replace the fuse
	Remote control batteries are dead	Replace batteries
	The Unit's 3-minute protection has been activated	Wait three minutes after restarting the unit
	Timer is activated	Turn timer off
The unit starts and stops frequently	There's too much or too little refrigerant in the system	Check for leaks and recharge the system with refrigerant.
	Incompressible gas or moisture has entered the system.	Evacuate and recharge the system with refrigerant
	The compressor is	Replace the compressor
	The voltage is too high or too low	Install a manostat to regulate the voltage
Poor heating performance	The outdoor temperature is	Use auxiliary heating device
	Cold air is entering through doors and windows	Make sure that all doors and windows are closed during use
	Low refrigerant due to leak or long-term use	Check for leaks, re-seal if necessary and top off refrigerant

<p>Indicator lamps continue flashing</p>	<p>The unit may stop operation or continue to run safely. If the indicator lamps continue to flash or error codes appear, wait for about 10 minutes. The problem may resolve itself. If not, disconnect the power, then connect it again. Turn the unit on. If the problem persists, disconnect the power and contact your nearest customer service center.</p>
<p>Error code appears in the window display of indoor unit:</p> <ul style="list-style-type: none"> <li>• E0, E1, E2...</li> <li>• P1, P2, P3...</li> <li>• F1, F2, F3...</li> </ul>	

**NOTE:** If your problem persists after performing the checks and diagnostics above, turn off your unit immediately and contact an authorized service center.

## 5 Information on Disposal for Users of Waste Electrical & Electronic Equipment (private households)



This symbol on the product(s) and / or accompanying documents means that used electrical and electronic products should not be mixed with general household waste. For proper treatment, recovery and recycling, please take this product(s) to designated collection points where it will be accepted free of charge. Alternatively, in some countries you may be able to return your products to your local retailer upon purchase of an equivalent new product. Disposing of this product correctly will help save valuable resources and prevent any potential negative effects on human health and the environment, which could otherwise arise from inappropriate waste handling. Please contact your local authority for further details of your nearest designated collection point. Penalties may be applicable for incorrect disposal of this waste, in accordance with your national legislation.

### Disposal of waste batteries



Check local regulations for disposal of waste batteries or call your local customer service in order to get instructions on the disposal of old and used batteries. The batteries in this product should not be disposed of with household waste. Be sure to dispose of old batteries in special places for disposal of used batteries that are found in all retail shops where you can buy batteries.

## EU Declaration of Conformity

This device is manufactured in accordance with the applicable European standards and in accordance with all applicable Directives and Regulations.

EU declaration of conformity can be downloaded from the following link: [www.msan.hr/dokumentacijaartikala](http://www.msan.hr/dokumentacijaartikala)





## CONTENT

Remote controller Specifications .....	2
Function buttons .....	2
Handling the remote controller .....	4
Remote LCD screen indicators .....	5
How to use the basic functions .....	6
How to use the advanced functions .....	13

### NOTES:

The design and specifications are subject to change without prior notice for product improvement. Consult with the sales agency or manufacturer for details.

Thank you very much for purchasing our air conditioner. Please read this owner's manual carefully before using your air conditioner. Make sure to save this manual for future reference.

**REMOTE CONTROLLER SPECIFICATIONS**

Model	RG10L(G2HS)/BGEF, RG10L(G2HS)/BGEFU1, RG10L1(G2HS)/BGEF, RG10L1(G2HS)/BGEFU1, RG10L10(G2HS)/BGEF, RG10P(G2HS)/BGEF, RG10P(G2HS)/BGEFU1, RG10P1(G2HS)/BGEF, RG10L(D2HS)/BGEF, RG10L(D2HS)/BGEFU1, RG10L1(D2HS)/BGEF, RG10L1(D2HS)/BGEFU1, RG10P1(G2HS)/BGEFU1, RG10L10(D2HS)/BGEF
Rated voltage	3.0V (Dry batteries R03/LR03X 2)
Signal Receiving Range	8m
Environment	-5°C 60°C

NOTE:

- Buttons design is based on typical model and might be slightly different from the actual one you purchased, the actual shape shall prevail.
- All the functions described are accomplished by the unit. If the unit has no this feature, there is no corresponding operation happened when press the relative button on the remote controller.
- When there are wide differences between "Remote controller Illustration" and
- " USER'S MANUAL on function description, the description of "USER'S MANUAL' shall prevail.

## FUNCTION BUTTONS

Before you begin using your new air conditioner, make sure to familiarize yourself with its remote control. The following is a brief introduction to the remote control itself. For instructions on how to operate your air conditioner, refer to the **How to Use the Basic/Advance Functions** section of this manual.

**NOTE** Please do not select HEAT mode if the machine you purchased is cooling only type. Heat mode is not supported by the cooling only appliance.

### 1.ON/OFF Button

Operation starts when this button is pressed and stops when this button is pressed again.

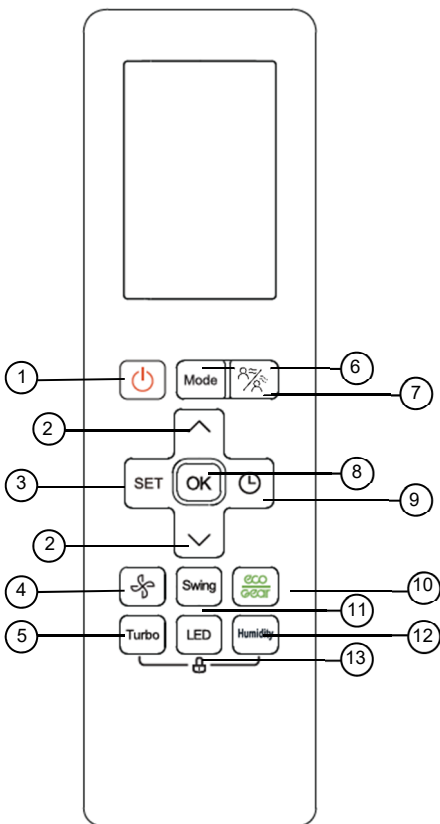

### 2. TEMP ▲ / ▼ Button

Increases temperature in 1°C increments. Min. temperature is 16°C, max. temperature is 30°C.

### 3. SET Button

Scrolls through operation functions as follows: Follow Me( 👤 ) → AP mode

( 📶 ) → Follow Me( 👤 ).

The selected symbol will flash on the display area, press OK button to confirm.

### 4.FAN SPEED

Selects fan speeds in the following order: **AUTO → LOW → MED → HIGH**

### 5. TURBO Button

Enables unit to reach preset temperature in shortest possible time.

### 6. MODE Button

Each time the button is pressed, the operation mode is selected in a sequence of following:

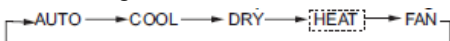

Note: HEAT mode is not supported by the cooling only appliance.

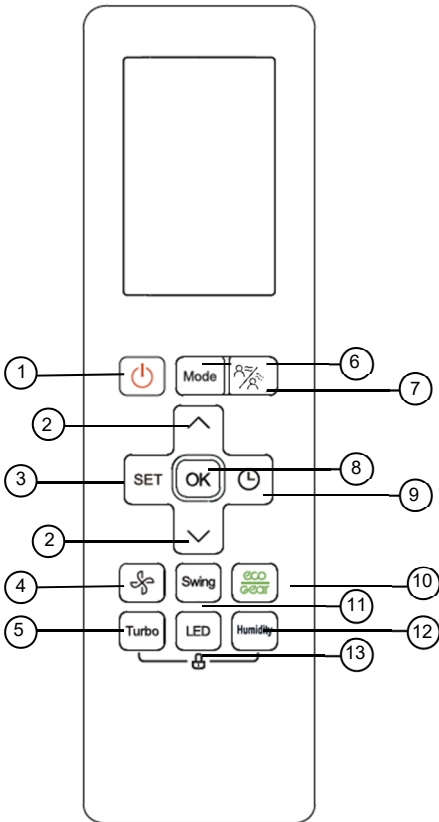

**7. Eco Intelligent eye**

Used to detect the people activities in the room to save energy..

**8. OK Button**

Used to confirm the selected functions.

**9. TIMER Button**

Set timer to turn unit on or off.

**10. ECO Button**

Eco mode for power consumption

**11. SWING Button**

Starts and stops the horizontal louver movement.

**12. Humidity Button**

Adjust the room humidity during Dry operation in a range of 35%~85%. Press this button to increase the humidity in 5% increments.

**NOTE:** After setting, the humidity settings will display on the screen.

**13. LED Button**

Turns indoor unit's LED display and air conditioner buzzer on and off (model dependent), which create a comfortable and quiet environment.

## HANDLING THE REMOTE CONTROLLER

**NOT SURE WHAT A FUNCTION DOES?** Refer to the **How to Use Basic Functions and How to Use Advanced Functions** sections of this manual for a detailed description of how to use your air conditioner.

### SPECIAL NOTE

- Button designs on your unit may differ slightly from the example shown.
- If the indoor unit does not have a particular function, pressing that function s button on the remote control will have no effect.

### INSERTING AND REPLACING BATTERIES

The following cases signify exhausted batteries. Replace old batteries with new ones.

- Receiving beep is not emitted when a signal is transmitted.
- Indicator fades away.

The remote controller is powered by two dry batteries (R03/LR03X2) housed in the back rear part and protected by a cover.

- (1) Remove the cover in the rear part of the remote controller.
- (2) Remove the old batteries and insert the new batteries placing the (+) and (-) ends correctly.
- (3) Install the cover back on

### INSTALLING REMOTE CONTROL HOLDER

The remote controller can be attached to a wall or stand by using a remote controller holder (optional part, not supplied with the unit).

1. Before installing the remote controller, check that the air conditioner receives the signals properly.
2. Install the holder with two screws.
  1. Put the remote controller in the holder.

### BATTERY NOTES

**For optimum product performance:**

- Do not mix old and new batteries, or batteries of different types.
- Do not leave batteries in the remote control if you don't plan on using the device for more than 2 months.

### BATTERY DISPOSAL

Do not dispose of batteries as unsorted municipal waste. Refer to local laws for proper disposal of batteries.

**TIPS FOR USING REMOTE CONTROL**

- The remote control must be used within 8 meters of the unit.
- The unit will beep when remote signal is received.
- Curtains, other materials and direct sunlight can interfere with the infrared signal receiver.
- Remove batteries if the remote control will not be used more than 2 months.

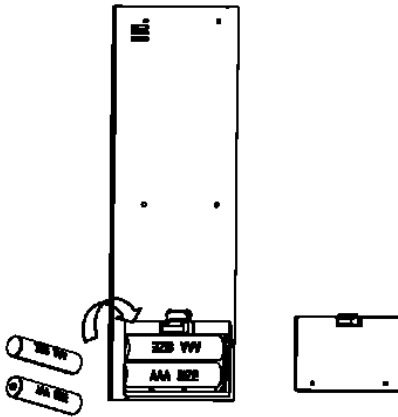

Remove the back cover to install batteries

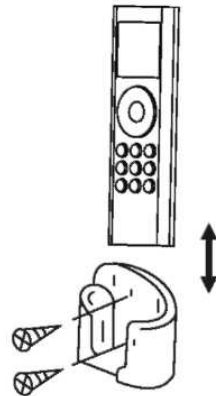

Put the remote controller in the holder.







## Remote LCD Screen Indicators

Information are displayed when the remote controller is powered up

**ON/OFF display**  
Appears when the unit is turned on, and disappears when the it is turned off

**Transmission Indicator** -  
Lights up when remote sends signal to indoor unit

**MODE DISPLAY**  
Displays the current mode, including:  

 Horizontal louver auto swing display  
 Vertical louver auto swing display  
 Wind flow follow people  
 Wind flow away from people  
 Turbo mode  
 Lock  
 ECO function

**Battery display**  
Low battery detection



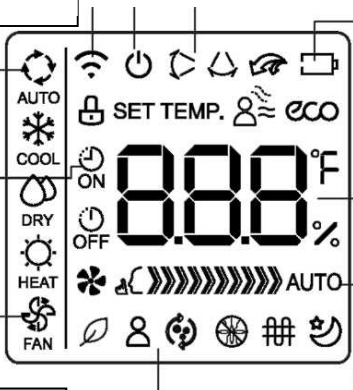

**TIMER ON:**  
Displays when TIMER ON is set.



**TIMER OFF**  
Displays when TIMER OFF is set



**Temperature/Timer/Fan speed display**

- Displays the set temperature by default, fan speed or timer setting when using TIMER ON/OFF functions
- Temperature range: 16-30oC/60-86oF
- Timer setting range: 0-24 hours
- Fan speed setting range: AU -F%
- This display is blank when operating in FAN

 Silence feature display  
 Fresh feature display  
 Follow me feature display  
 Not available for this unit

 Not available for this unit  
 Not available for this unit  
 Sleep mode display

**Fan speed display**  
Displays selected fan speed:

- \* » 1%-10%
- \* »» 11%-20%
- \* »»» 21%-30%
- .....
- \* »»»»»»» F% (100%)
- \* »»»»»»» AUTO

This fan speed can not be adjusted in AUTO or DRY mode.

**Note:**  
All indicators shown in the figure are for the purpose of clear presentation. But during the actual operation only the relative functional signs are shown on the display window.

## HOW TO USE THE BASIC FUNCTIONS

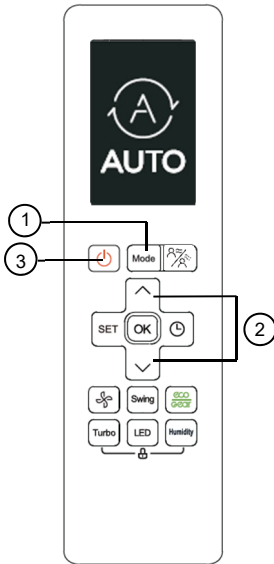

### SETTING TEMPERATURE

The operating temperature range for units is 16-30°C/60-86°F. You can increase or decrease the set temperature in 0.5°C/1°F increments.

### AUTO operation

In **AUTO** mode, the unit will automatically select the COOL, FAN, HEAT or DRY mode based on the set temperature.

1. Press the **MODE** button to select Auto mode.
2. Set your desired temperature using the **Temp +** or **Temp -** button.
3. Press the **ON/OFF** button to start the unit.

**NOTE:** FAN SPEED can't be set in Auto mode.

### COOL OPERATION

1. Press the **MODE** button to select **COOL** mode.
2. Set your desired temperature using the **Temp +** or **Temp -** button.
3. Press the **FAN** button to select the fan speed, in conjunction with **Temp +** or **Temp -** button.
4. Press the **ON/OFF** button to start the unit.

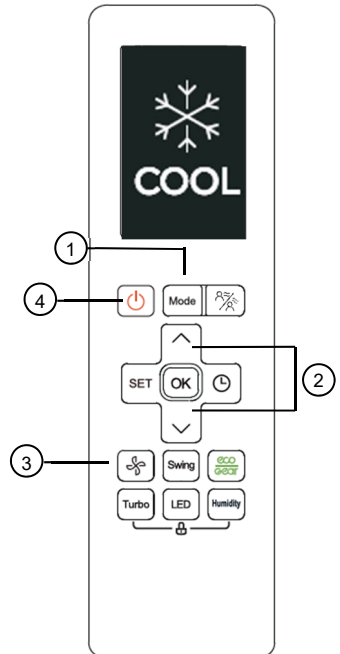



## HOW TO USE THE BASIC FUNCTIONS

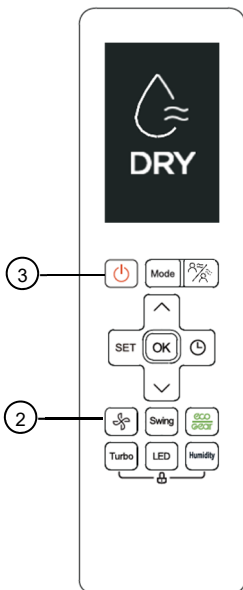

### DRY OPERATION (DEHUMIDIFYING)

1. Press the **MODE** button to select **DRY** mode.
  2. Set your desired temperature using the **Temp +** or **Temp -** button.
  3. Press the **ON/OFF** button to start the unit.
- NOTE:** FAN SPEED can't be changed in DRY mode.

**NOTE:** FAN SPEED can't be changed in DRY mode.

### FAN operation

1. Press the **MODE** button to select FAN mode.
2. Press the **FAN** button to select the fan speed , in conjunction with **Temp +** or **Temp -** button.
3. Press the **ON/OFF** button to start the unit.

**NOTE:** You can't set temperature in FAN mode. As a result, your remote control's LCD screen will not display temperature.

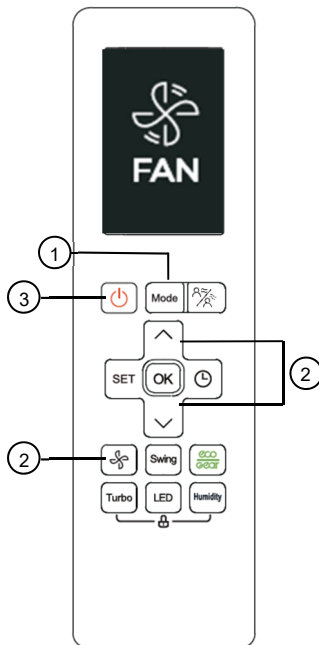

## HOW TO USE THE BASIC FUNCTIONS

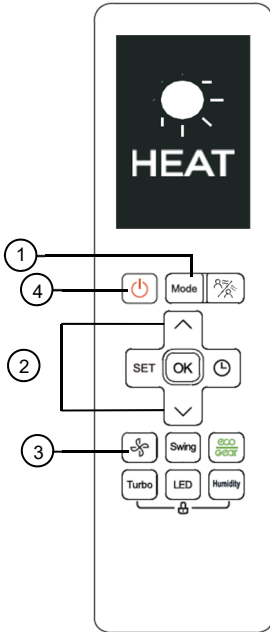

### HEAT OPERATION

1. Press the **MODE** button to select **HEAT** mode.
2. Set your desired temperature using the **Temp +** or **Temp —** button.
3. Press the **FAN** button to select the fan speed in a range of Au%-F%, in conjunction with **Temp +** or **Temp —** button.
4. Press the **ON/OFF** button to start the unit.

**NOTE:** As outdoor temperature drops, the performance of your unit's HEAT function may be affected. In such instances, we recommend using this air conditioner in conjunction with other heating appliance.

### SET THE ANGLE OF AIR FLOW

When the unit is on, press the swing ▲▼ button, to activate the louver. Each time you press the button, it will adjust the louver by 6°. Press the button until the direction you prefer is reached. If press and hold this button for more than 2 seconds, the louver will swing up and down continuously.

When the unit is on, press the swing ◀▶ button, to activate the louver. Each time you press the button, it will adjust the louver by 6°. Press the button until the direction you prefer is reached. If press and hold this button for more than 2 seconds, the louver will swing left and right continuously.

## SETTING THE TIMER FUNCTION

Your air conditioning unit has two timer-related functions:

- **TIMER ON** - sets the amount of timer after which the unit will automatically turn on.
- **TIMER OFF** - sets the amount of time after which the unit will automatically turn off.

### TIMER ON function

The TIMER ON function allows you to set a period of time after which the unit will automatically turn on, such as when you come home from work.

1. Press the **Timer** button, the Timer on indicator "🕒" displays and flashes. By default, the last time period that you set and an "h" (indicating hours) will appear on the display.
2. **Note:** This number indicates the amount of time after the current time that you want the unit to turn on. For example, if you set TIMER ON for 2.5 hours, "2.5h" will appear on the screen, and the unit will turn on after 2.5 hours.
3. Press the **Temp +** or **Temp -** button repeatedly to set the time when you want the unit to turn on.
4. Wait 3 seconds, then the TIMER ON function will be activated. The digital display on your remote control will then return to the temperature display. The "🕒ON" indicator remains on and this function is activated.

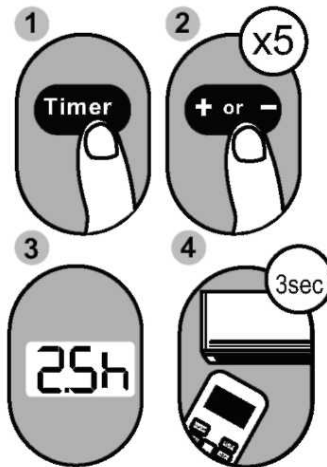

**Example:** Setting unit to turn on after 2.5 hours.

**TIMER OFF function**

The **TIMER OFF** function allows you to set a period of time after which the unit will automatically turn off, such as when you wake up.

1. Press the **Timer** button, the Timer off indicator "  " displays and flashes. By default, the last time period that you set and an "h" (indicating hours) will appear on the display.

**Note:** This number indicates the amount of time after the current time that you want the unit to turn off. For example, if you set **TIMER OFF** for 5 hours, " 5.0h " will appear on the screen, and the unit will turn on after 5 hours.

2. Press the Temp + or Temp – button repeatedly to set the time when you want the unit to turn on.

Wait 3 seconds, then the **TIMER OFF** function will be activated. The digital display on your remote control will then return to the temperature display. The "  " indicator remains on and this function is activated.

**NOTE:** When setting the **TIMER ON** or **TIMER OFF** functions, up to 10 hours, the time will increase in 30 minute increments with each press. After 10 hours and up to 24, it will increase in 1 hour increments. The timer will revert to zero after 24 hours. You can turn off either function by setting its timer to " 0.0h " .

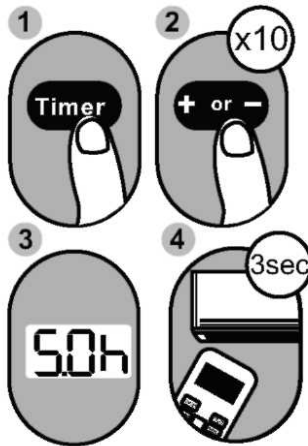

**Example:** Setting unit to turn off after 5 hours

**Setting both TIMER ON and TIMER OFF at the same time**

Keep in mind that the time periods you set for both functions refer to hours after the current time. For example, say that the current time is 1:00 PM, and you want the unit to turn on automatically at 7:00 PM. You want it to operate for 2 hours, then automatically turn off at 9:00 PM.

Do the following:

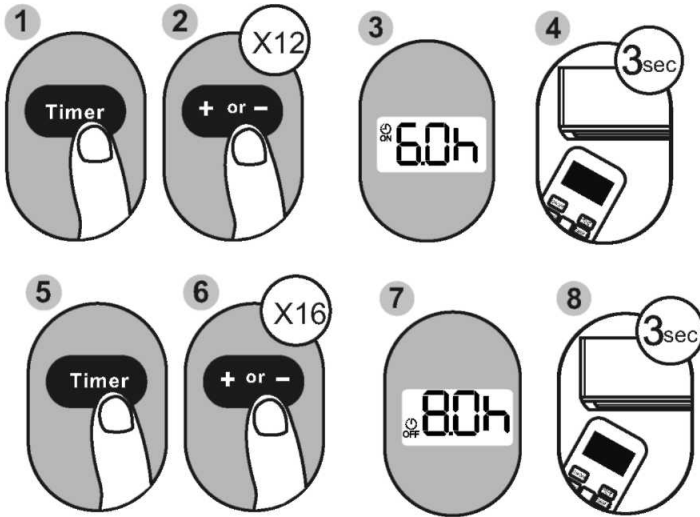

**Example:** Setting the unit to turn on after 6 hours, operate for 2 hours, then turn off (see the figure below)

**Your remote display**



Timer is set to turn ON 6 hours from current time



Timer is set to turn OFF 8 hours from current time

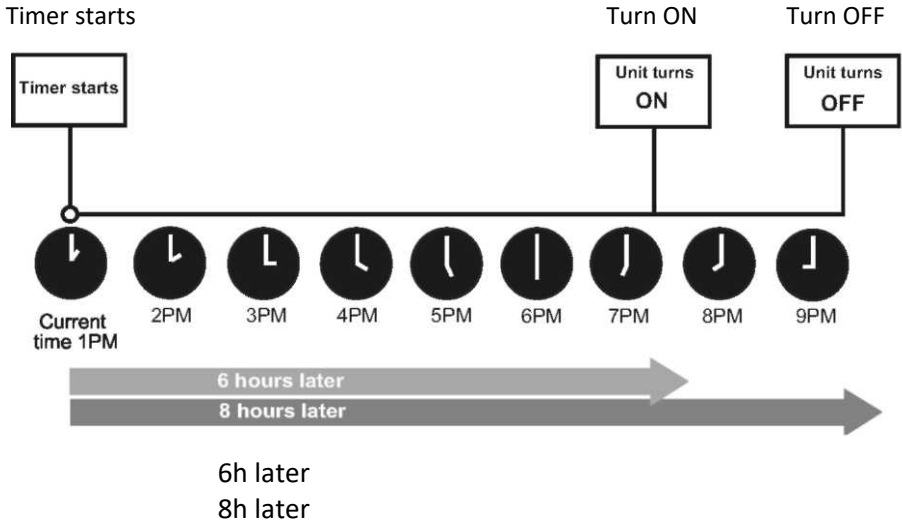

## HOW TO USE THE ADVANCED FUNCTIONS

### ECO function

**NOTE:** This function is only available under COOL mode.

- Used to enter the energy efficient mode.
- Under cooling mode, press this button, the remote controller will adjust the temperature automatically to 24°C, fan speed of Auto to save energy (but only
- if the set temperature is less than 24°C). If the set temperature is above 24°C, press the ECO button, the fan speed will change to Auto, the set temperature will remain unchanged.

**NOTE:**

- Pressing the ECO button, or modifying the mode or adjusting the set temperature to less than 24°C will stop ECO operation.
- Under ECO operation, the set temperature should be 24°C or more. It may result in insufficient cooling. If you feel uncomfortable, just press the ECO button again to stop it.

### SLEEP function

The SLEEP function is used to decrease energy use while you sleep (and don't need the same temperature settings to stay comfortable). This

function can only be activated via remote control.  
For the detail, see "sleep operation" in "USER' S MANUAL"

**NOTE:** The SLEEP function is not available in FAN or DRY mode.

### FOLLOW ME function

The Follow me function enables the remote control to measure the temperature at its current location and send this signal to the air conditioner every 3 minutes interval. When using AUTO, COOL, or HEAT modes, measuring ambient temperature from the remote control (instead of from the indoor unit itself) will enable the air conditioner to optimize the temperature around you and ensure maximum comfort.

### SILENCE FUNCTION

Hold down Fan speed button for 2 seconds to activate/cancel **Silent** mode. Due to low frequency operation of compressor, it may result in insufficient cooling and heating capacity. (applicable to the air conditioner with Silent feature only)

### 8°C Heating Function

When the air conditioner operates under heating mode with the set temperature of 16°C, press **Temp** — button twice in one second will activate 8 Degree heating function. The unit will operate at a setting temperature of 8°C. The indoor unit display shows “FP”

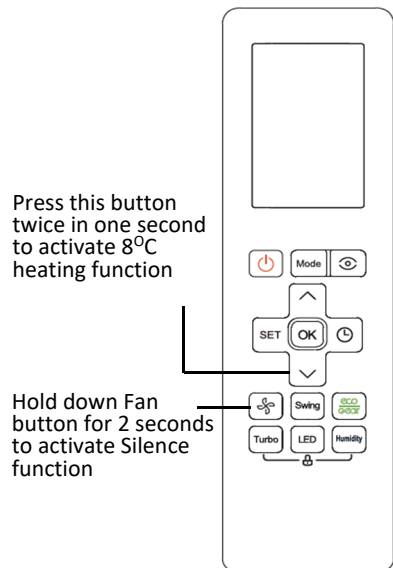

## HOW TO USE THE ADVANCED FUNCTIONS

### TURBO function

The TURBO function makes the unit work extra hard to reach your present temperature in the shortest amount of time possible.

- When you select TURBO feature in COOL mode, the unit will blow cool air with strongest wind setting to jump-start the cooling process.
- When you select TURBO feature in HEAT mode, for units with Electric heat elements, the Electric Heater will activate and jump-start the heating process.

### SELF CLEAN function

Airborne bacteria can grow in the moisture that condenses around heat exchanger in the unit. With regular use, most of this moisture is evaporated from the unit. When the Self clean feature is activated, your unit will clean itself automatically. After cleaning the unit will turn off automatically.

You can use Self clean feature as often as you like.

**Note:** You can only activate this function in COOL or DRY mode.

### INTELLIGENT EYE function

Press the  button to activate wind flow follow people feature, the fan speed is Auto, and the auto swing feature is activated. Press it again to stop and activate the wind flow away people feature. The fan speed is Auto, and the auto swing feature is turned off. Press it the third time to stop the wind flow away people feature.

**Note:** The Intelligent eye function will stop if you press the other buttons except Timer and LED buttons

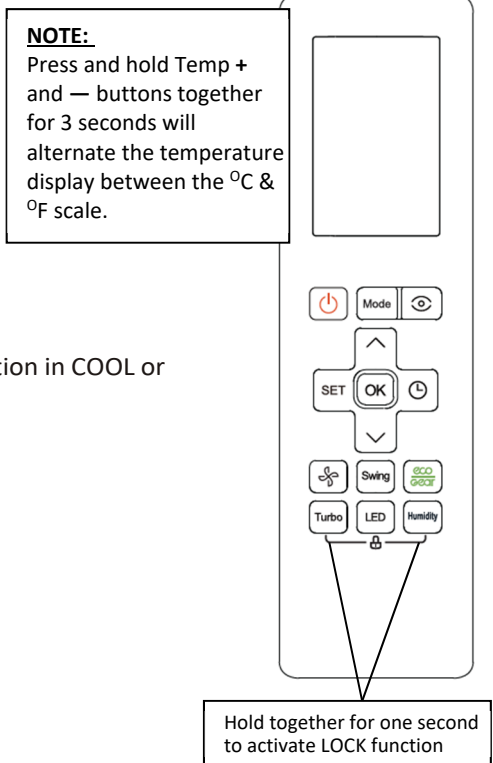

### LOCK function

Press Turbo button and Self clean button simultaneously for one second to lock or unlock the keyboard



Grad	Servis	Adresa	Telefon
Bjelovar	Koda d.o.o.	Vladimira Nazora 14	043/225 245
Bjelovar	Begić d.o.o.	Male Sredice 47 b	095/903-0860
Buje-Oprtalj	Elektro servis Šorgo	Šorgi 6	091/424-2958
Cavtat	Šturica-obrt za	Gornji Obod 31	098/345-026
Cerna	Elektroinst, i klimatizacija Sabo	Josipa Kozarca 70	097/704-6424
Čavle-Rijeka	Termo servis Čargonja d.o.o.	Buzdohanj 36	098/366-499
Čavle-Rijeka	Optimare d.o.o.	Zastenice 52	095/2222-312
Čazma	VI. Tihomir Vreš Serv. Kuć. ap. ČA	F.Vidović 35	043/771-924
Daruvar	Stilios d.o.o.	Trg dr.Franje Tuđmana 3	099/3719-084
Donja Bistra-Zagreb	Servis Borovec	Pljuskovec 4	098/212-783
Donja Pušća	Klimatizacija Ljubić j.d.o.o.	Voćarska 6a	099/3315-504
Donji Miholjac	Elektronik centar Menges	Kolodvorska 47	031/632-640
Dubrovnik	Tehno Elektronik d.o.o.	Josipa Kosora 46	091/2437-750
Dubrovnik	Radan Elektronik Centar d.o.o.	Obala Pape Ivana Pavla II	020/418-500
Dubrovnik	Barović Best d.o.o.	Nikole Tesle 16	020/356-199
Dubrovnik	Frigus servis d.o.o.	Kneza Branimira 19	020/424-669
Dugi Rat	Obrt za usluge Mušac	Glavica 4	091/7639-198
Dugo Selo	Servis Dado d.o.o.	Kolodvorska 26	098/286-286
Imotski	K-M d.o.o.	Brune Bušića 13	021/841-316
Imotski	T.U.O. Procesor	Brune Bušića 20	095/270-1973
Kaptol	Servis Jelušić	Požeška 40	099/362-6852
Karlovac	Čulig d.o.o.	Miroslava Krleže 2	098/364-524
Kaštela	Parchy obrt	Ivana Danila 7	098/823-171
Kaštelir	Klima Instal j.d.o.o.	Dvori 9	099/7306-363
Knin	Elektro servis Vujević	Tvrtkova 1	098/818-991
Konščani	Hlađenje-Kucelj j.d.o.o.	Konščani 26	098/723-223
Koprivnica	GTK d.o.o.	Franje Gažija 3	048/622-754
Krapina	Zvonček	Gajeva 28	049/370-990
Križevci	Elektro Babić-servis	Zagorska 86	048/714-219
KRK	Obrt Elektroservis MI	Kras 145a	051/266-193
Kutina	SF klima, grijanje	A.Mihanovića 25	098/730-650
Lipik	Zandona servis	Tabor 53	098/9534-871
Makarska	Tarčuki obrt	Obala kralja Tomislava 13	098/195-7246
Makarska	Kingtrade d.o.o.	Dubrovačka 29	021/679-407
Makarska	Obrt za P.E.A. i T. Pašketo	A. Starčevića 26	021/611-850
Metković	Alterm	Zagrebačka 46	095/889-3333
Metković	Finel d.o.o.	Mostarska 10a	020/690-730
Mundanije	Instalaterski obrt – Rab	Mundanije 212	098/190-3427
Našice	Servis kućanskih aparata Elkon	Trg I. Kršnjavog	031/615-090
Nova Gradiška	Friigo	Strossmayerova 18	035/362-299
Novska	Senior & Junior	I.Meštrovića 11	044/601-601

Ogulin	Electrico VI. Zdravko Miloš	Podvrh III/10	047/525-777
Ogulin	Bubi , obrt za elektroinst. radove	Cvijetna 3	099/700-8001
Ogulin	Elektrotrade Ogulin	Dražice 55	047/525-972
Osijek	Impuls d.o.o., Josipovac	Matije Gupca 36b	091/254-8118
Osijek	Frigo-dom obrt	Alanska 33	098/1949-722
Petrača	Bio Bor d.o.o.	Baletići 9	091/661-1159
Petrinja	Imela j.d.o.o.	Otona Kučere 24	099/8086-165
Pitomača	Probox j.d.o.o.	Dragutina Domjanića 11a	098/377-029
Pleternica	Elektroservis Čirko	M.Budaka 38	034/251-666
Ploče	Amadeus II d.o.o.	Vladimira Nazora 45	020/670-111
Ploče	Elektroinst. Četvrta, vl. M.Budiša	V. Nazora 23	
Pojatno	Microservis d.o.o.	Cvijetna 2	01/3392-200
Poreč	Frigoservis Šime	Kadumi 22	091/500-4242
Poreč	Labelle d.o.o.	Creska 34	052/453-052
Pula	Klima Sistem d.o.o.	Gladijatorska 29	091/136-7063
Pula	Eko klima-instalacije	Argonautska 67	052/381-050
Pula	Bolles-Istrafrigo d.o.o.	De Franceschijeva 29	052/392 099
Rab	Elektromeh. servis Pino	Banjol 88	098/369-672
Rijeka	Termo servis Čargonja d.o.o.	Buzdohanj 36	098/366-499
Rijeka	K. Arsen d.o.o.	Put Lovranki 15	098/791-814
Samobor	Elektro servis Husta	Voćarska 2,Samoborski otok	095/906-0012
Sesvete	Elko Tronik j.d.o.o.	Kašinska 27f	098/844-994
Sisak	GEK j.d.o.o.	Mljetska 8	095/851-6368
Sisak	ETC Sisak d.o.o.	22 lipnja 4f	044/549-500
Sisak	Servis kućanskih ap. Kramarić	Ante Starčevića 27	044/549-119
Slavonski Brod	Tempus d.o.o.	Baranjska 9	091/2504-170
Slavonski Brod	Klimatronic	K.Frankopana 4	095/8463-314
Solin	Obrt FIGO, vl.Jozo Ninčević	Šubićeva 8	091/532-02-65
Solin	Advena d.o.o.	Kaštelanska 8	098/661-661
Solin	Klimatronik j.d.o.o.	Put mira 43/a	
Split	Mitella d.o.o.	Vinogradska 74	091/645-66 44
Split	Periš- trgovina, servis	Stepinčeva 8	021/539-209
Split	Klima Vučković d.o.o.	R.Boškovića 23	091/251-7085
Šibenik	Elektro-AB vl.Ante Bura	Svilajska 32	091/215-4115
Šibenik	Frigo Bešić j.d.o.o.	Put kroz Meterize 43	099/437-8444
Šibenik	Tehno Jelčić d.o.o.	Sarajevska 9	022/217-264
Šibenik	Klimaexpert KVR obrt vl.Š.Gurlica	8. Udarne dalmatinske	098/961-5326
Šibenik	Klima Elektro Šupe	Ivana Meštrovića 13	099/4378-286
Trilj -Sinj	Pešo d.o.o.	Dubrovačka 1	021/660-162
Varaždin	Servis BI-EL vl. Zdravko Keliš	Primorska 20	042/350-765
Varaždin	Termo Tim d.o.o.	Cerje tužno 32	098/1948-250
Varaždin	Elektromeh. obrt Marković	K. Fi lića 9	042/210-588
Vela luka	Piccolo, vl. Goran Šego	Ulica 41 br 15	020/813-218
Vela Luka	Obrt Elektro-servis Bage	Obala 3	020/813-564
Velika Gorica	Elektro servis i trg. Meštrović	Slavka Kolara 10	01/6222-622

Vinkovci	Obrt Corect vl.Davor Turalija	Ante Starčevića 54	098/358-458
Virovitica	Fruk d.o.o.	Strossmayerova 9	098/403-631
Viškovo-Rijeka	Kjukur d.o.o.	Gornji Sroki 141	098/327-146
Vukovar	Servis Jagetić , Elektromeh. obrt	Radnička 63	091/560-0474
Zadar	I-Klima	Domovinskog rata 8	091/508-0960
Zadar	Arija-Nova d.o.o.	Ulica braće Miroslava i Janka	023/316-060
Zadar	T.O. Optima	Kneza Novaka Krbavskog 42	023/241-801
Zadar	Štefančić-inst. Klima uređ i centr.	Splitska 42 a	097/679-0769
Zadar	Montis trg. instalaterski obrt	Put Vukića 1	023/384-138
Zadar	Vedran Company d.o.o.	Nikole Tesle 18	095/123-0000
Zadvarje	Instalacije Jerčić	Šupukova glavica 12	092/292-2225
Zagreb	Pušić d.o.o.	Vodnjanska 26	01/3028-226
Zagreb	Tami projekt d.o.o.	Dubrava 3	098/9838-500
Zagreb	Burić-Klima d.o.o.	Jurja Ves 2, Odvojak 8	01/234-2555
Zagreb	Klima Buhin vl. Franjo Buhin	Maksimirska 11	099/3762-483
Zagreb	Klima Zirdum d.o.o.	Sv.Nikole Tavelića 33	098/626-666
Zagreb	Centar klima d.o.o.	10 podbrežje 14	091/578-5943
Zagreb-Dubrava	Pamajo d.o.o.	Vranička 7 a	01/294-5113
Županja	Ancol Obrtnička radnja	Kratka 20	098/636-286

## POŠTOVANI!

Zahvaljujemo Vam na kupovini Vivax proizvoda i nadamo se da ćete biti zadovoljni izborom.

MOLIMO VAS DA PRE UPOTREBE PROIZVODA PAŽLJIVO PROČITATE TEHNIČKU DOKUMENTACIJU I DA SE PRILIKOM UPOTREBE PRIDRŽAVATE PRILožENIH UPUTSTAVA

**GARANTNI LIST 24+36=60 MESECI**

**VIVAX**

**SR**

### OSNOVNI PODACI O PROIZVODU (Popunjava trgovac)

<b>MODEL UREĐAJA</b>	
<b>SERIJSKI BROJ</b>	
<b>DATUM PRODAJE</b>	
<b>BROJ RAČUNA / FISKALNOG ISEČKA</b>	
<b>POTPIS I PEČAT TRGOVCA</b>	

U skladu sa članom 49 Zakona o zaštiti potrošača roba je saobrazna ako:

- odgovara opisu koji je dao prodavac i ako ima svojstva robe koju je prodavac pokazao potrošaču kao uzorak ili model,
- ima svojstva potrebna za naročitu upotrebu za koju je potrošač nabavlja, a koja je bila poznata prodavcu ili mu je morala biti poznata u vreme zaključenja ugovora,
- ako ima svojstva potrebna za redovnu upotrebu robe iste vrste,
- po kvalitetu i funkcionisanju odgovara onome što je uobičajeno kod robe iste vrste i što potrošač može osnovano da očekuje s obzirom na prirodu robe i javna obećanja o posebnim svojstvima robe data od strane prodavca, proizvođača ili njihovih predstavnika, naročito ako je obećanje učinjeno putem oglasa ili na ambalaži robe.

Ako isporučena roba nije saobrazna ugovoru (član 51 Zakona o zaštiti potrošača), potrošač ima pravo da zahteva od prodavca da otkloni nesaobraznost, bez naknade, opravkom ili zamenom, odnosno da zahteva odgovarajuće umanjeње cene ili da raskine ugovor u pogledu te robe.

Potrošač, na prvom mestu, može da bira između zahteva da se nesaobraznost otkloni opravkom ili zamenom.

Ako otklanjanje nesaobraznosti u skladu sa stavom 2. ovog člana, nije moguće ili ako predstavlja nesrazmerno opterećenje za trgovca, potrošač može da zahteva umanjeње cene ili da izjavi da raskida ugovor.

Nesrazmerno opterećenje za trgovca u smislu stava 3. ovog člana, javlja se ako u poređenju sa umanjeњem cene i raskidom ugovora, stvara preterane troškove, uzimajući u obzir:

1. vrednost robe koju bi imala da je saobrazna ugovoru;
2. značaj saobraznosti u konkretnom slučaju;
3. da li se saobraznost može otkloniti bez značajnijih neugodnosti za potrošača.

Svaka opravka ili zamena se mora izvršiti u primerenom roku i bez značajnijih neugodnosti za potrošača, uzimajući u obzir prirodu robe i svrhu zbog koje ju je potrošač nabavio.

Sve troškove koji su neophodni da bi se roba saobrazila ugovoru, a naročito troškovi rada, materijala, preuzimanja i isporuke, snosi trgovac.

Potrošač ima pravo da raskine ugovor, ako ne može da ostvari pravo na opravku ili zamenu, odnosno ako trgovac nije izvršio opravku ili zamenu u primerenom roku ili ako trgovac nije izvršio opravku ili zamenu bez značajnijih nepogodnosti za potrošača.

Potrošač ne može da raskine ugovor ako je nesaobraznost robe neznatna. Prava navedena u stavu 1. ovog člana, ne utiču na pravo potrošača da zahteva od trgovca naknadu štete koja potiče od nesaobraznosti, u skladu sa opštim pravilima o odgovornosti za štetu.

Ova garancija ne isključuje i ne utiče na prava koja Vi kao potrošač imate na osnovu Zakona o zaštiti potrošača i koja ostvarujete u vezi sa saobraznošću robe u roku od 24 meseca od kupovine ovog uređaja.

Ova izjava garantuje da će proizvod i po isteku roka saobraznosti od 2 godine shodno Zakonu o zaštiti potrošača, u dodatnom periodu od 36 meseci ispravno funkcionisati pod uslovima predviđenim ovim garantnim listom.

Davalac garancije:

**KIM-TEC d.o.o. Beograd, Viline vode bb, Slobodna zona Beograd L12/3, MB 17586491**

**Uvoznik i distributer: KIM-TEC d.o.o. Beograd, MB 17586491  
Viline Vode bb, Slobodna zona Beograd L12/3  
Beograd**

**Dužina trajanja garancije i teritorija:** Garancija važi na teritoriji Republike Srbije.

**24 + 36 = 60 meseci**

**\*2 godine zakonske saobraznosti + 3 godina dodatne garancije**

## SADRŽINA GARANCIJE, USLOVI I POSTUPAK OSTVARIVANJA PRAVA IZ GARANCIJE

KIM-TEC D.O.O garantuje da će proizvod u garantnom roku pravilno funkcionisati, ako njime budete rukovali prema priloženom uputstvu i u granicama izdržljivosti koje propisuje proizvođač.

**Garancija i garantni rok počinju teći, istekom roka od 2 godine (24 meseca) zakonske saobraznosti i traje 36 meseci.** Prava iz garancije ostvarujete prilaganjem overenog i popunjenog garantnog lista.

KIM-TEC D.O.O se obavezuje da će na Vaš zahtev, izražen u garantnom roku, otkloniti u svojim, odnosno ugovorenim servisnim odeljenjima, kvarove i tehničke nedostatke proizvoda koji su nastali prilikom normalne upotrebe, u vremenu za koje se garancija daje.

Ukoliko kvar ili nedostaci ne budu otklonjeni u roku od 45 dana od dana prijema uređaja od korisnika, KIM-TEC D.O.O. kao davalac garancije se obavezuje da će neispravni uređaj zameniti istim takvim ispravnim ili uređajem sličnih karakteristika.

KIM-TEC D.O.O se obavezuje da će obezbediti servis uređaja u ukupnom roku od 60 meseci od dana kupovine (24 meseca u skladu sa Zakonom o zaštiti potrošača+36 meseci u skladu sa ovom garancijom).

U garanciju ne ulaze oštećenja prouzrokovana prilikom transporta nakon isporuke, oštećenja zbog nepravilne montaže ili održavanja, korišćenja neodgovarajućeg potrošnog materijala (prema propisanom) mehanička oštećenja nastala krivicom korisnika, oštećenja zbog varijacije napona električne mreže, udara groma i pratećih pojava.

**U garanciju ne spadaju delovi koji se troše i to: daljinski upravljač i baterije**

### OBAVEZE KORISNIKA

1. Da se pridržava uslova garancije i da se pre prve upotrebe uređaja upozna sa uslovima ove garancije i tehničkom dokumentacijom.
2. Da se eksploatacija uređaja vrši u skladu sa uputstvima navedenim u pripadajućoj tehničkoj dokumentaciji.
3. Da obezbedi stabilan izvor mrežnog napajanja (varijacije napona max. 10%, varijacije učestanosti max. 30%).
4. Da obezbedi uzemljenu elektroinstalaciju kako bi se izbegle razlike potencijala.
5. Da po mogućnosti sačuva svu priloženu tehničku dokumentaciju.

### IZJAVA DAVAOKA GARANCIJE

1. Proizvodi imaju propisane, odnosno deklarirane karakteristike kvaliteta. Davalac garancije, u garantnom roku, o svom trošku osigurava otklanjanje kvarova i nedostataka proizvoda koji proizilaze iz nepodudarnosti stvarnih sa propisanim, odnosno deklariranim karakteristikama kvaliteta proizvoda. U slučaju neizvršenja ove obaveze davalac garancije će izvršiti poravku ili zameniti proizvod novim istim ili sličnih karakteristika ili omogućiti kupcu povrat novca preko prodavca kod koga je uređaj kupljen.
2. Proizvod će u garantnom roku ispravno funkcionisati ako se primenjuju data tehnička uputstva. Davalac garancije se obavezuje da će besplatno otkloniti kvarove i nedostatke u ovlašćenom servisu, zbog kojih proizvod ne funkcioniše ispravno.
3. Vlasnik aparata dužan je da vodi računa o ispravnoj veri garantnog lista bez čega garantni list ne važi, kao i da čuva potvrde o izvršenom redovnom servisu uređaja od strane ovlašćenog servisa za VIVAX klima uređaje.
4. Rok obezbeđenog servisiranja proizvoda je 60 meseci od dana kupovine (24 meseca u skladu sa Zakonom o zaštiti potrošača+36 meseci u skladu sa ovom garancijom).

### USLOVI GARANCIJE

1. Da je klima uređaj montiran u kućnim i kancelarijskim uslovima po uputstvu i predviđenim standardima od strane ovlašćenog servisa VIVAX klima uređaja;
2. Da se klima uređaj koristi u skladu sa korisničkim uputstvom;
3. **Da se vrši redovan godišnji servis klima uređaja na kraju druge, treće i četvrtne godine od datuma kupovine klima uređaja.** Redovan servis mora obaviti ovlašćeni serviser za VIVAX klima uređaje. **Troškove redovnog godišnjeg servisa snosi korisnik uređaja.**
4. **Potrošač je u obavezni da instalaciju/ servis poveri isključivo ovlašćenom serviseru za VIVAX klima uređaje,** kao i da ne ošteti kontrolnu nalepnicu.

Petogodišnja garancija nije prenosiva na druge VIVAX proizvode, već se odnosi isključivo na registrovane (prijavljene) klima uređaje. Garantni rok počinje istekom roka saobraznosti od 2 godine u skladu sa Zakonom o zaštiti potrošača i traje 36 meseci pod gore navedenim uslovima.

### POSTUPAK OSTVARIVANJA PRAVA IZ GARANCIJE

Prava iz garancije ostvarujete kontaktiranjem ovlašćenog servisa za Vivax klima uređaje i prilaganjem overenog i popunjenog garantnog lista, dokaza o kupovini, dokaza o ugradnji klima uređaja od strane ovlašćenog servisa kao i dokaza o obavljenom redovnom servisu klime na kraju druge, treće i četvrtne godine.

#### Kupac gubi pravo na garanciju:

- ako se kvar izazove nepridržavanjem datih uputstava za upotrebu,
- ako su kvarovi na proizvodu nastali kao posledica neodržavanja uređaja ili usled mehaničkog oštećenja
- ako su na proizvodu vršene bilo kakve popravke od strane neovlašćenih lica,
- ako instalacija nije urađena u skladu sa propisanim tehničkim uslovima,
- ako je korisnik nestručno, neadekvatno koristi i nemarno se ophodi prema klima uređaju,
- ako je proizvod pretrpeo strujni udar ili udar groma,
- ako nije ispunjen bilo koji od gore navedenih USLOVA GARANCIJE

**VAŽNE NAPOMENE**

1. Pre uključivanja aparata pročitajte uputstvo koje je priloženo uz svaki aparat. Pre nego što se obratite za tehničku pomoć nekom od naših ovlašćenih servisa, molimo Vas da proverite da li su obezbeđeni svi potrebni uslovi za normalan rad aparata.
2. U slučaju opravke, garantni rok će se produžiti onoliko koliko je kupac bio lišen upotrebe stvari.

**Sve popravke aparata obavljaju se isključivo u ovlašćenim servisima. Spisak se nalazi na kraju ovog dokumenta**

<b>DATUM PRIJEMA UREĐAJA NA SERVIS</b>		
<b>DATUM POPRAVKE</b>		
<b>DATUM PRIJEMA UREĐAJA NA SERVIS</b>		
<b>DATUM POPRAVKE</b>		
<b>DATUM PRIJEMA UREĐAJA NA SERVIS</b>		
<b>DATUM POPRAVKA</b>		

**Ugradnja**

<b>DATUM UGRADNJE</b>	<b>OVLAŠĆENI SERVIS I POTPIS</b>

**Servisni periodični pregled i održavanje:**

<b>Servisni pregled 1</b>	<b>Ovlašćeni servis:</b>
<b>Datum:</b>	
<b>Vrijedi do:</b>	
<b>Servisni pregled 2</b>	<b>Ovlašćeni servis:</b>
<b>Datum:</b>	
<b>Vrijedi do:</b>	
<b>Servisni pregled 3</b>	<b>Ovlašćeni servis:</b>
<b>Datum:</b>	
<b>Vrijedi do:</b>	

**5 godina garancije - 2 godine zakonske saobraznosti plus 3 godine uz redovan godišnji servis**

**Centralni servis: KIM-TEC d.o.o., Viline vode bb, Slob. zona Bg, Beograd**  
**Tel: 011/33 13 568 E-mail: servis@kimtec.rs**

Mesto	Servis	Adresa	Telefon
Ada	ELEKTROSERVIS UNIEL	Branka Radičevića 51/C	063/547-939
Aleksandrovac	AZA KOM	29 Novenbar 17	037/751-338 063/692-082
Aleksinac	SKY	Knjaza Miloša 86/4	018/805-577 063/402-936
Alibunar	MONT EL ALIBUNAR	Žarka Zrenjanina 6/4	063/325-838
Apatin	KRNJAIĆ TIM	Lađarska 87	064/2382-817
Arandelovac	MB ELECTRONIC	Kralja Petra I bb	034/701-235 062/701-235
Arandelovac	MIRKO ANIČIĆ PR PEGAS	Orašački put 291	065/2003-180
Arandelovac	TEHNOMONT	Bukuljska 18	034/6712-902 0637070628
Arilje	L-MIRČETIĆ	Vojvode Mišića 8	063/567-911
Azanja	UR NEŠA HAUZ	Svetog Save 38	061/6447-123
Batočina	MATIX 2019	Kralja Petra Prvog 34	060/4031-300 063/515-562
Bač	KLIMA BUGI	Proleterska 26	021/6047-054 064-6154-750
Bačka palanka	BAP ELEKTRO d.o.o.	Branka Radičevića 27	021/754-093 063/580-905
Bačka palanka	TIM KONTAKT	Branka Radičevića 121	021/753-286 062/206-344
Bačka topola	ELEKTROMONT-BŽ	Košut Lajoša 59	024/716-320 060/3139-565
Bačka topola	K&K ELEKTRO	Lenjinova 75	069-1070-411
Bačka topola	SMARTCOM	1.maja 2	024/711-373 063/8862-634
Bački petrovac	SZR BELI PRIJATELJ	Karla Marksa 2	063/8569-198
Bačevac	FRIGO M	Beog.Bataljona 18	011/8300-655 065/8300-655
Bečej	AS IMPEX ELEKTROSERVIS	Miloša Crnjanskog 11a	063/1104-108
Bečej	G2 SERVIS	Holo Ferencza 70	021/6910-505 063/8363-776
Bečej	POLARCOOL	Udarnička 53	063/8260-854
Bečej	SZTR EL-BO SERVIS	Idjoski put 41	021/6915-867 063/8625-904
Bela crkva	MIG COMPUTERS	1.oktobra 58	013/852-501 063/1094-944
Bela crkva	MOBIL & PRO SERVIS I TRGOVINA	1. oktobra 67	013/853-999 062/283-393
Bela crkva	NELE NN BELA CRKVA	Dositejeva 98	061/1730-946
Bela crkva	PC SHOP	1 oktobra 79	013/854-273 064/0090-488

Beočin	SOFTEL	Dositeja Obradovića 15	021/872-858 063/527-174
Beograd	ACRO KLIMA d.o.o.	Lole Ribara 2	011/2578-281 061/1607-416
Beograd	ACS SHOP SERVICE	Zrenjaninski put 5	011/2717-181
Beograd	AS FRIGO	Nikole Tesle 11, Leštane	011/8035-096 064/1170-432
Beograd	ASTRA FRIGO	Gandijeva 60/55	011/7179-046 063/283 290
Beograd	BUILCON TIM	Marka Čelebonovića 48	011/2169-304 063/8060-587
Beograd	BULEVAR	Bulevar kralja Aleksandra488a lokal30	063/835-125
Beograd	COOL4YOU	Marka Cara 16	060/7517-707 064/0307-006
Beograd	COOL SHOP	Voždovački kružni 125	064/8005-300
Beograd	DELTA ELECTRONIC SZR	Milentija Popovića bb	011/4094-481 064/1255-442
Beograd	DUMIL FRIGO	Braće Jerkovića 127	065/2830-746
Beograd	ELECTRONICS ART	7.jula7	011/8035-514 063/8280-480
Beograd	ENERGOMONT+	Stevana Filipovića 122/a	062/200-056
Beograd	FRIGO BEST DOO BEOGRAD	Tome Rosandića 34	011/3046-417 063/256-058 064/1329-896
Beograd	FRIGO MAKS	Bore Radojevića 24	011/2573-175 064/1101-900
Beograd	FRIGO MV	Dr.Milivoja Babića 26	063/1872-538
Beograd	FRIGO-KLIMA	Petra Konjevića 12v lokal 30	011/3511-590 064/6424-080
Beograd	FULL HOUSE	Milutina Ivkovića 2	062/252-269 069/660-007
Beograd	HOME COOL SYSTEM	Gospićka 21	011/6301-170 061/6854-120
Beograd	INPULS TIM	Vinogradi 13	011/2589-058 064/1102-730
Beograd	KLIMA TEHNIKA	Požeška 37	011/3058-825
Beograd	MAXIMUS	Vodovodska 183	011/2580-712 064/2668-909
Beograd	MV FRIGO	Jurija Gagarina 237	011/2152-942 064/2478-782
Beograd	OZIRIS ELEKTRIK d.o.o.	Narodnog fronta 78	011/3612-377 063/228-044
Beograd	SANTERMO d.o.o.	Tiše kaclerovića 27 z	060/4476-997
Beograd	SAMSARA d.o.o.	Ruzveltova 1 , lokal 16	011/3370-250 065/3370-250
Beograd	SERVIS BELE TEHNIKE ŠINKO	Pinkijeva 1a	011/2615-619 063/8475-026
Beograd	SMN FRIGO PLUS d.o.o.	Crvenih hrastova 8	011/2647-577 063/1106-288
Beograd	TERMO COOL	Generala Ljubomira Milića 10	063/622-151
Beograd	TERMOBOSS	Mladena Mitrića 16	064/2729-888



Beograd	TERMOCOOL	Ljubomira Milića 10,1 sprat	063/622-151
Beograd	VELEMAJSTOR	Bul.Kralja aleksandra	064/1110-046
Beograd	Z.R.ALSTEDO	Put za Ovču 20g	011/3329-719
Bogatić	ELEKTROSERVIS SRDANOVIĆ	Pavla Orlovića 105a	015/7413-501 060/7413-501
Bogatić	ENERGY SZTKR	Mike Vitomirovića 14	015/7786-434 060/558-67-44; 064/258-67-44
Bor	ELEKTRON SC	Treći Oktobar 39b	030/427-031 061/7154-178
Bor	SERVIS TERZIĆ DEJAN	Njegoševa 46	030/423-360 063-11 79 031
Borča	PR ZANATSKA RADNJA ALSTEDO	Put za Ovču 20/G	063-773-9041
Crvenka	CRVENKA NET	Petra Drapšina 7	025/731-167 069/731-167
Čačak	DMG ELEKTRO	Stevana Prvovenčanog 49	032/332-507 060/586-933
Čačak	ELEKTROLINK d.o.o.	Bul. Tanaska Rajića 66	032/345-100 064/8403-569
Čačak	ELCOOL KLIMATIZACIJA	Ćurčić Milete 16	064/6686-474
Čačak	S.Z.R. FRIGO - M PLUS	Svetog Save 7/2	064/1368-646
Čačak	USPON DOO	Gradsko šetalište 57	032/340-410 064/8601-500
Ćičevac	PC TECH	Karađorđeva 241	037/813-303 063/638-329
Ćuprija	EUROMONT	Jugoslovenska 16	063/667-252
Ćuprija	NBN ELEKTRO	Sretena Zdravkovića 114	063/640-361
Ćuprija	VPN RAČUNARI DOO	Karađorđeva 38/5	035/8871-404 065/5126-089
Deliblato	ELEKTRO FRIGO BANE	Maršala Tita. 51.	064/4324-974
Donji tovarnik	H.O.M. SERVICE	Donji Tovarnik	022/483-690 064/5077-127
Gložani	STIVELEKTRO SB	Veljka Vlahovića 61	021/2288-399 063/8551-234
Gornji milanovac	FRIGO TERM GM	Dragiše Nikolića 23	064/1923-648
Gornji milanovac	SZTR "FRIGOSERVIS"	Vojvode Milana Obrenovića 35	032/711-524 064/1274-269
Indija	EON-IN	Kraljice Jelene 20	063/1805-056
Indija	SIMA R SZTR BRATISLAV SIMIĆ PR	Kralja Petra I broj 44	022/560-211 064/1238-606
Ivanjica	TM TOPLOTA	Šume bb	032/652-180 064/3880-642
Jagodina	CRVENI DŽIN COMPUTERS	Kneginje Milice 16	064/3612-816
Jagodina	DŽIN SOLUTIONS d.o.o.	Radmila Đorđevića 2/20	035/244-036 063/617-283
Jagodina	ELEKTRO d.o.o.	Slavke Đurđević b1/3	035/8245-834
Jagodina	FM ELEKTRO	Kneza Lazara L1,lok.7	064/3612-816
Kač	MDM-TIM	Svetozara Miletića 27	064/5606-150
Kanjiža	PANNON ELECTRONIC	Subotički put 2	024/873-502

Kikinda	BUS COMPUTERS DOO	Nemanjina 36	0230/402-740 062/224-432
Kikinda	FRIGO TERMO MAX	Oslobođenja 9	060/5507-055
Kikinda	XEON DOO KIKINDA	Svetosavska 68	065/2437-935
Kladovo	ELEKTRO LUKS	Ritska 18	019/807-104 062/406-156
Knjaževac	AB KLIMAELEKTRO	Knjaza Miloša 92	019/736-336
Knjaževac	SZR „GAGISERVIS“	Trgovište bb	063-8089-332
Kovin	DR FRIGO	Cara Lazara 87	063/8315-625
Kovin	Termofrigo	Ive Lole Ribara 4	013/745-207 065/8332-176
Kragujevac	FOKUS	Ljubiše Bogdanovića 14	034/314-400 065/3144-004
Kragujevac	HOMEELEKTRO PLUS	Jovana Ristica 9	063/8390-649
Kragujevac	MEGA FRIGO	Vladimira Rolovića 30	064/9756-126
Kragujevac	PROFESIONAL	Kneza Danila 20	034/825-385 063/614-867
Kragujevac	SERVIS COOL	Kneza Mihaila 52a	034/362-942 063/8136-351
Kragujevac	SLOBODA-CHERRY	Kneza Mihaila 89	034/360-630 066/6360-630
Kraljevo	BOĆO ZUR	Oplanići 181 v	036/355-005 064/1813-999
Kraljevo	FRIGOKLIMA TOMICA	Majevička 7	064/0079-797
Kruševac	ELGOR	Kralja Petra Prvog 105	037/456-149 063/8225-033
Kruševac	FRIGO OPREMA DOO	Cara Lazara 382	037/456-456 064/1113-111
Kruševac	MP COOLING	Dostojevskog 6/8	037/443-419 064/1369-044
Kruševac	TERMO CONTROL	Srndałjska 15	064/1579-286
Kruševac	ŽIS-INVEST IVICA STAJIĆ PR	Mihajla Pupina 2	037/886-324 063/1886-324
Kucura	PAVIĆ INSTALACIJE SZR	Ise Sekickog 106	061/2987-123
Kula	ELTEK	M Tita 266 c	025/721-480 062/799-750
Kula	PC+	Maršala Tita 264b	025/721-135 061/2096-479
Kula	SONAR PC	Maršala Tita 266a	025-729-460 065/5729-460
Kula	TECHNO-SHOP	Trg oslobođenja 5	069/721-579
Lapovo	MM MOBIL	Njegoševa 13/1	034/853-333 063/613-995
Lazarevac	SERVIS BANE 985 DUDOVICA	Druga nova 6 Dudovica	069/3015-015
Lazarevac	FRIGO JANKOVIĆ SZTR	Dušana Petrovića Saneta 27	011/8119-080 063/341-359
Leskovac	FRIGO JUG	Bulevar oslobođenja 173a	016/215-727 064/2843-922
Leskovac	FRIGO PAHULJA	V.Stepe 36 Gornje Stopanje	063/1036-969
Leskovac	GMS FRIGOTERM	Kopaonička 7	065/2812-620

Leskovac	HOME CENTAR VERA D.O.O.	Stanoja Glavaša 9	016/3441-144
Leskovac	KATALOG DOO	Stepe Stepanovića 3	016/213-312
Leskovac	SERVIS EL	Cara Lazara 27/17	016/250-778 064/1749-509
Loznica	PLEROMA PLUS	Vladislava Bronjevskog 13	015/892-002 065/6787-678
Loznica	S.Z.R. UNIVERZAL	Vojvode putnika 7	015/873-692 9521 064/8568-206
Loznica	SERVIS MARJANOVIĆ SZTR	Vojvode Putnika 11	015/877-865 -
Lučani	TOP WOOD	Jugoslovenske armije 2	032/819-298 065/3607-790
Ljig	CENTAR SERVIS	Kolubarska 1	014/3443-953
Mačvanska mitrovića	DRAGAN ZABLACANSKI PR KENDIN	Brace Andonovic 18	063/7701-524
Mionica	SERVIS BELE TEHNIKE MIONICA (TOLIĆ)	Tolić bb	063/8689-440
Mionica	SERVIS BELE TEHNIKE SBT	Selo Dučić Gornja Toplica	014/66-330 063/8649-810
Mladenovac	ON-LINE SZTR	Milutina Milankovića 14/1	011/6234- 813 065/8220-411
Negotin	PREDIĆ PROMET OD	12. septembra 14	019/544-969
Negotin	TWEETY TR, ANA RADOVANOVIĆ PR	Kneza Mihaila 50	019/547-936 063/8544-289
Niš	ELEKTROTERM POTIĆ d.o.o.	Obilićev venac 5	018/516-555 062/1140-603
Niš	FRIGO ANJA	Bubanjska 16	018/280-169 064/1522-627
Niš	FRIGO M	Rentgenova 17/26	064/5451-381
Niš	FRIGO PINGVIN	Cvijičevo sokače br.8 Jelašnici	064/2255-710
Niš	FRIGOLUX	Ljubomira Nikolića 19/8	065/4243-700
Niš	FRIGOMARKET PLUS	Obilićev venac 2	018/259-444 063/8967-347
Niš	FRIGOMARKET PROMET	Jovana Ristića 55	065/8967-347
Niš	INSTAL ELEKTRIK	Kosovke devojke, treći prilaz br.5	063/8738-588
Niš	MD TRADE	Žarka Đurića 12a	018/224-114 063/7252-085
Niš	TOTAL KLIMA	Francuska 6	063/467-128
Niš	YU MARKET	Južnomoravskih brigada 15	064/1483-469
Niška banja	KLIMA SISTEMI PETKOVIĆ	Carice Teodore 10a	018/4548-208 060/5060-177
Nova pazova	FRIGO STANKOVIC	Vuka Karadžića 98	065/3319-577
Nova pazova	GORAN IN	R.Pavlović 18	063/267-064
Novi kneževac	ELEKTROSERVIS	Zmaj Jovina 67	0230/81-284 063/539-720
Novi sad	HERC d.o.o. Veternik	Bulevar Evrope 19	021/2544-864 063/542-131
Novi sad	ELZO SERVIS	Bul. Jovana Dučića 25/143	021/400-943 061/2312-844

Novi sad	FRIGO-MILAN SZR MILAN LUŽAIĆ PR	Ljubena Karavelova 17	064/1143-903
Novi sad	MISTER COOL	Pavleka Miškina 31	021/6398-350 063/344-667
Novi sad	PROSPERO d.o.o.	Narodnog fronta 30	021/453-869 063/512-671
Novi sad	SILER	Stanoja Glavaša 114	021/503-218 066/333-109
Obrenovac	FRIGO NIDŽA	Kralja Petra I 15	011/7872-228 064/3675-742
Obrenovac	MICROHARD	Miloša Obrenovića 140	063/308-114
Obrenovac	ŠAINOVIĆ I SINOVI	Belopoljska 1	011/8725-799
Odžaci	BAGZI TIM	Jurija Gagarina 24	069/2644-787
Odžaci	ŠPAKI ELEKTRO	Hajduk Veljka 13	063/8122-890
Opovo	PR TRGOVINSKA RADNJA I SERVIS NICOL-COMERC	B.Kidriča 25	013/682-280
Pančevo	FRIGO ACA PAN	Narodnog Fronta br.5	013/602-696 064/1472-547
Pančevo	FRIGO PEĐA	Karađorđeva 67	013/301-300 063/7712-416
Pančevo	FRIGOINŽENJERING	Petra Kočića 2	013/512-780 063/329-433
Pančevo	RANZ FRIGOELEKTRO	Milke Marković 5	064/1826-615
Pančevo	SERVIS BUNDALO	Đerdapska 16	013/371-530 060/3715-300
Pančevo	SERVIS RATKOVIĆ	Semberijska 14	013/370-101 063/472-524
Paraćin	DRAGAN SIMIĆ PR KLIMA EUROCOOL	Lebina bb	062/9744-356
Paraćin	SALE SAT	Vojvode Mišića 19	035/565-290 060/5565-290
Paraćin	SERVIS EUROCOOL	Davidovac bb	069/606-704
Petrijevo	KLIMA SD	Nemanjina 10	063-665-550
Pirot	EKO MRAZ	Dragoljuba Milenkovića 28	010/311-141 063/8220-748
Pirot	SERVIS FRIGOSTROJ	Trg Republike 37	064/2624-800 010 336-607 064-2624-800
Pirot	TRGOVINSKA RADNJA STOJANOVIĆ	Nikole Pašića bb	064/2774-039
Požarevac	AGATEL DOO POŽAREVAC	Nemanjina 11	012/541-175 060/6410-766
Požarevac	AVS	Kosančićeva 23	012/556-188 069/1556-188
Požarevac	GSM&PC SHOP	Trg oslobođenja 3	012/532-551
Požarevac	ZENER	Mišarska 5	012/550-536 069-135-1903
Priboj	STZR STARI GRAD	12 Januar 30	033/2448-102 064/5595-825
Prokuplje	FRIGO-TERM CENIC	Jug Bogdanova 50	064/4429-091

Ratkovo	FRIGO MIKOVIĆ	Ratka Pavlovića 37	063/8418-229
Ruma	COOL WATT	Vrdnicka 78	060/5005-200
Ruma	RADOVAN STOJADINOVIĆ PR ZANATSKA RADNJA SBT RAŠA	Vladimira Nazora 4	060/4713-120
Ruma	T.C.SISTEM	Prvomajska 46	022/471-584 064/9842-064
Sefkerin	FRIGOMANEX	Jna 47	066/5511-536
Senta	OMEGA ELEKTRO SERVIS I PREVOZNIK	Madrač Imrea9/A	024/815-565 064/0812-720
Smederevo	ANTARTIK	Partizanska 75	062/362-481
Smederevo	ELEKTRO DIPOL	Oslobođenja 66	064/3676-765
Smederevo	FRIGOSISITEM-SD	Crvene armije 55	064/1205-661
Smederevo	FINE COOLING	Kosovke devojke 11	060/5005-663
Smederevo	SATURNUS	Karađorđeva 12/136	026/616-785 063/231-631
Smederevska palanka	MARINKO MAJSTOR	Srpskog ustanka 123/2	063/7747-441
Sombor	SERVIS DALE	Miladina i nikole Kunića 7	025/302-339 063-554-082
Sombor	ZTKR ELEKTRON-M	Nikole Vukičevića 5/2	025/450-397 063/7732-675
Sremska mitrovica	DELTA PLUS	Fruškogorska25	022/617-890 064/1237-670 i 060/6280-999
Sremska mitrovica	DMG TIM	Marka Peričina 3/7	064/8709-111
Sremska mitrovica	KLIMATRONIK SERVIS	Josifa Rajačića 14	060/1754-444
Srpski miletić	FRIGO DADO	Dunavska 11	025/5764-841 063/593-466
Stara pazova	ETERM	Janka Čajaka 20	022/312-293 062/592-181
Stara pazova	SISTEM PLUS	Zmaj Jovina 15	060/6606-891
Subotica	BX COOL COMPLEX DOO	Istarska 19	064/6808-900
Subotica	CITY RTV	Zrinjskog i Frankopana 36	024/533-070 063/533-078
Subotica	DADO SERVIS	Bihačka 17	024/543-031
Subotica	ELEKTRIČAR 024	Jelene Četković 22	061/2701-854
Subotica	ERA SZR	Jovan Mikića 150	024/532-916 063/8631-576
Subotica	IVICA STANTIĆ PR FRIGO LINE SU	Svete Katarine 36	066/001-989
Subotica	MEGA ELEKTRO	Stipe Grgića 75	024/536-514 063/504-537
Subotica	MIDDLE TECH Robert Sabo PR	Bele Bartoka 52	024/263-177 064/6694-903
Subotica	NM INŽENJERING	Španskih Boraca 99	069/2394-718
Subotica	SLAĐAN STEVIĆ PR GEKKON SERVIS	Bokeljska 36	063/662-442
Subotica	SU EKONOMIK SZR	Marka Oreškovića 16	024/566-533 063/1056-788

Subotica	WM servis	Ruzmarina 2 ; PJ Frankopanska 36	024/523-764 063/519-505
Surdulica	PTMR COLESOFT	Srpskih Vladara 51	064-6339-915
Šabac	AXEL SERVICE d.o.o.	Vladike Joanikija Neškovića 4	015/304-445 063/326-303
Šabac	CENTRAL SERVICE d.o.o.	Prote Smiljanica 52	015/319-530 063/346-222
Šabac	HARMONIKA	Marička 23	015/304-246 063/362-218
Šabac	SERVIS I TRGOVINA MIJAILOVIC	Prote Smiljanica 2	064/4088-015
Šabac	ZTR OBRADOVIĆ	Kralja Milana 47a	015/344-997
Šid	FRIGOMONT	Vojvođanska 104 c	022/731-634 063/8186-751
Šid	MEGA SERVIS SZR	Solunskih dobrovoljaca 62, Berkasovo	022/718-230 063/8268-326
Šid	SZR SUBIĆ	Petra Kočića 44	022/711-448 061/1737-366
Štubik	FRIGO MIČA	Beogradska bb	063/8033-109
Tečić	AKTIMO	Tečić bb	069/3002-240
Trstenik	SZR FRIGO SERVIS	Odžaci bb	037/711-825 064/1816-341
Ub stublenica	TMD INSTAL	Milana Munjaša br1	065/6511-553
Užice	ELEKTROUNIVERZAL	Vidovdanska 32	064/6145-808
Užice	FRIGO-M	D Tucovića 151/2	064/2392-971
Valjevo	FRIGO-ELEKTRO SERVIS	Čegarska 11	014/226-964
Valjevo	STR AŠKOVIĆ	Jakova Nenadovića 20	014/230-049 063/8154-767
Valjevo	UNIKOM UNISAT STZR JAGODIĆ DUŠKO	Uzun Mirkova bb	064/2356-777
Varvarin	KUĆA TEHNIKE	Jove Kursule BB	037/789-402
Varvarin	SBT 2017	Lole Ribara 18	064/1398-274
Velika moštanica	DELTA FRIGOMATIC DRAGAN	1. maj 77	011/4094-844
Velika plana	TEHNOSERVIS	Nikole Pašića bb	026/522-097 062/261-622
Veliko gradište	FRIGO SERVIS	Vojvode Milenka 3	012/661-050
Vladičin han	NIKOLA KOSTIĆ PR 13 OKTOBAR	Beogradska 29	069/5501-017
Vlasotince	SERVIS RANĐELOVIĆ	12. brigade bb	016/876-181 063/8220-926
Vojka	FRIGO MITO	Svetog Save 99	063/1777-335
Vranje	ELEKTROFRIGO	Prizrenska 6	063/1196-660
Vrnjačka banja	FRIGO ELEKTRIK LUKIC	Nemanjina 15	036/612-080 064/1940-733
Vrnjačka banja	SLOBODAN ĐURIĆ PR FRIGOCIPELEKTRON	Gočka 92, Ruđinci	036/5469-161 064/1925-438
Vršac	R.Z.P.K.A I TRGOVINA BEOSERVIS	Svetozara Miletića 84	064-5403-280
Vršac	TERMOMIKI	Svetosavski trg 6a	062/461-109
Vučje	FRIGO SISTEM	JNA 38	016/427-382 063/7603-509

Zabrđe kod petrovca	FREON	Zabrđe BB	063/388-750
Zaječar	MILENKOVIĆ SERVIS OBOD 2	Kursulina 20	019/463-047 063-485-875
Zaječar	SZR KLIMA ZAJEČAR	Nikole Pašića 224	063/8468-504 063/8141-396
Zrenjanin	ART COOL	Ivana Aćina 35	023/530-877 063/7763-259
Zrenjanin	KLEM	S.Mokranjca12	060/0525-901
Zrenjanin	KLIMA CENTAR	Valjevska 25	060-5114-949
Zrenjanin	RADIVOJ GAGIĆ PR SERVIS GAGIĆ	Rade Trnića 31	064/2674-400
Zrenjanin	ZDRAVKO PETROVIĆ PR SERVIS BELE TEHNIKE	Bačka 130	063/515-562
Žabalj	DEJAN ŠARIN PR D&S KLIMA SERVIS	Petra Kočića	069/1465-227

## POŠTOVANI!

Zahvaljujemo na kupovini Vivax uređaja i nadamo se da ćete biti zadovoljni odabirom. Ako u garantnom roku bude potrebna popravka proizvoda, molimo savjetujte se sa ovlaštenim prodavačem koji Vam je proizvod prodao ili nas kontaktirajte na dole navedene brojeve i adrese. MOLIMO VAS DA PRIJE UPOTREBE PROIZVODA PAŽLJIVO PROČITATE UPUTSTVA PRILožENA UZ PROIZVOD!

# GARANTNI LIST

# VIVAX

# BiH

MODEL UREĐAJA

SERIJSKI BROJ

DATUM PRODAJE

BROJ RAČUNA PRODAVOACA

POTPIS I PEČAT PRODAVOACA

1. Preuzimamo obavezu da besplatno popravimo ili zamijenimo neispravne dijelove Vivax cool klima uređaja koji bi se takvim pokazali za vrijeme trajanja garancije, kao greška prilikom izrade ili montaže  
Ovom garancijom garantujemo da će predmet ove garancije raditi bez pogreške uzrokovane eventualnom lošom izradom ili lošim materijalom izrade. Svi, eventualno nastali, kvarovi biće besplatno otklonjeni u ovlaštenom servisu u garantnom roku.

### USLOVI GARANCIJE:

2. Garancija na Vivax cool klima uređaje počinje teći od dana kupovine proizvoda i traje **24 mjeseca**, osim modela **ACP-xxxxCCxxxxx, ACP-xxxxCTxxxxx, ACP-xxxxDTxxxxx, ACP-xxxxCFxxxxx, ACP-xxxxFSxxxxx** za koje vrijedi garancija u trajanju od **12 mjeseci**
3. **Garancija na uređaje u upotrebi produžuje se za sljedećih 12 mjeseci nakon izvršenja garantnog servisnog pregleda od strane ovlaštenog servisa.**
4. Garancija se može produžavati ukupno **tri puta**, osim modela **ACP-xxxxCCxxxxx, ACP-xxxxCTxxxxx, ACP-xxxxDTxxxxx, ACP-xxxxCFxxxxx, ACP-xxxxFSxxxxx** za koje se garancija može produživati četiri puta, što u ukupnom trajanju može iznositi maksimalno **60 mjeseci**
5. Garantni servisni pregled naplaćuje ovlašteni servis po cjenovniku zastupnika KimTec d.o.o. i/ili Kim Tec servis d.o.o. i ovjerava garantni list što dokazuje produženje i valjanost garancije
6. **Garancija vrijedi ako su montaža ili servis Vivax cool klima uređaja obavljani od strane ovlaštenog servisa kojeg je ovlastio zastupnik Kimtec d.o.o..**
7. Vivax cool klima uređaj kao cjelinu čine unutarnja jedinica, instalacija i vanjska jedinica koji su pravilno odabrani i koji međusobno odgovaraju po modelu i snazi.
8. U slučaju kvara na Vivax cool klima uređaju obvezujemo se da ćemo isti popraviti u najkraćem mogućem roku, a najkasnije u roku 45 dana, ako se Vivax cool klima uređaj ne može popraviti ili se ne popravi u roku od 45 dana, biće zamijenjen novim. Ako popravak Vivax cool klima uređaja traje duže od 10 dana, garancija će se produžiti za vrijeme trajanja popravka.
9. Garancija se priznaje samo uz račun o kupovini, te uz ovaj garantni list koji mora biti ispravno popunjen i ovjeren od strane prodavca, ovlaštenog montažera ili servisera.
10. Davaoc garancije osigurava servis i rezervne dijelova 7 godina od datuma kupnje Vivax cool klima uređaj

### 11. GARANCIJA NE OBUHVATA:

Redovnu provjeru, održavanje uz zamjenu dijelova koji se troše normalnom upotrebom, prilagođavanje ili promjene za poboljšanje proizvoda za primjenu koji nisu opisane u tehničkim uputstvima za korištenje, osim ako je za te preinake predočena saglasnost M SAN GRUPA d.o.o.; i KimTec d.o.o. i/ili Kim Tec servis d.o.o.

### 12. Garancija se ne priznaje u sljedećim slučajevima:

Ako kupac ne predoči ispravan garantni list i račun o kupovini.

Ako se kupac nije pridržavao uputstava o korištenju proizvoda.

Ako je proizvod otvaran, prepravljan ili popravljan od neovlaštene osobe.

Ako su kvarovi na proizvodu nastali djelovanjem više sile kao što su: udar groma, strujni udari u električnoj mreži elementarne nepogode i slično.

Ako su kvarovi nastali oštećivanjem zbog nepropisane upotrebe ili nepravilnim transportiranjem. Ako je kvar nastao pogreškom u sustavu na koji je proizvod priključen.

Ovom garancijom nisu obuhvaćene neispravnosti koje bi nastala zbog nepažljivog ili nestručnog rukovanja, zbog nepoštivanja uputa proizvođača za rukovanje tj. zbog bilo koje okolnosti koja se ne može pripisati grešci izrade uređaja. Montažom, servisnim pregledom ili popravkom Vivax cool klima uređaja od strane neovlaštenog servisa, radionice ili treće osobe, kupac Vivax cool klima uređaja gubi pravo na garanciju.

Iz garancije je isključena odgovornost za eventualne povrede koje bi mogle pretrpjeti osobe ili životinje, odnosno za bilo koje štete nastale funkcioniranjem ili nefunkcioniranjem uređaja

Garantni kuponi služe za pravdanje popravaka uređaja

Prilikom popravka servis ima pravo zadržati jedan garantni kupon



Naziv firme davatelja garancije: **Kim Tec d.o.o., Poslovni centar 96-2, 72250 Vitez,**  
**Tel: 030 718 800, FAX: 033 755 897,**  
**e-mail: vivax@kimtec.ba**

<b>DATUM SERVISNE INTERVENCIJE</b>		
<b>DATUM POPRAVKA</b>		
<b>DATUM SERVISNE INTERVENCIJE</b>		
<b>DATUM POPRAVKA</b>		
<b>DATUM SERVISNE INTERVENCIJE</b>		
<b>DATUM POPRAVKA</b>		

### Ugradnja

<b>DATUM UGRADNJE</b>	<b>OVLAŠTENI SERVIS I POTPIS</b>

### Servisni periodični pregled i održavanje:

<b>Servisni pregled 1</b>	<b>Ovlašteni servis:</b>
Datum:	
Vrijedi do:	
<b>Servisni pregled 2</b>	<b>Ovlašteni servis:</b>
Datum:	
Vrijedi do:	
<b>Servisni pregled 3</b>	<b>Ovlašteni servis:</b>
Datum:	
Vrijedi do:	
<b>Servisni pregled 4*</b>	<b>Ovlašteni servis:</b>
Datum:	
Vrijedi do:	

\* **Servisni pregled 4 vrijedi samo za modele s osnovnom garancijom od 12 mjeseci**

Grad	Servis	Adresa	Telefon
Vitez	Kim Tec-Servis d.o.o.	Poslovni centar 96-2	030718844
Banovići	Servis rashladne op. i bijele teh. Klimatronic	119 Muslimanske brdske brigade	061 287 708
Banja Luka	Servis Preradović	Oplenačka br.2.	051 280 500, 051 280 505,
Banja Luka	MCT Elektronik d.o.o.	Obiličeva 4 Trn	051 508 080
Banja Luka	Sloboda SOD	Milice Stojadinović S.6	065 523 658, 051 438 908
Banja Luka	Kod Ivice szr rtv servis	Voždovačka 7	051-301-449
Banja Luka	East Code d.o.o.	Bulevar Desanke M. 10	051 435 595
Banja Luka	Frigomatik d.o.o.	Petra Preradovića 13	051 315 950
Banja Luka	Elektronik servis s.p. Rosić	Zemunska 6	051/354-802
Banja Luka	Dekta PC	Srpska 107	065 446 333, 051 216 292
Banja Luka	Elektromont s.o.	Nenada Kostića 92	065 566 141, 051 386 008
Bihać	Elektronik d.o.o.	Trg Slobode 8	037 222 626
Bijeljina	Szr RTV Servis TM-Elektronika	Galac 140	055 207 294
Bijeljina	Sony Computers	Filipa Višnjića 67	065 584 303, 055 215 999
Bijeljina	Elkos	Vojvode stepe 10A	065 209 009
Bijeljina	BG elektronik	Meše Selimovića 45	055 201 001
Bijeljina	Copitrade d.o.o.	Njegoševa 6	055 207 755
Bijeljina	MaxMare d.o.o.	Meše Selimovića 4	055 225 040
Bijeljina	Elektro servis ZTR	Dimitrija Tucakovića 160	055 243 900, 065 517 553
Bosanska Krupa	Frigo Sani	Hasana Kikića 2	061 520 661
Bosanska Krupa	Instal-N	Sokak bb	061 935 535
Brčko	Elektro servis Rain	Brače Čuskića 24	065 621 645, 049 214 780
Brčko	Goja	Uzunovića 34	049 214 788, 066 451 821
Brčko	MD Montel d.o.o.	Brače Čuskića	065 532 001
Brčko	Servis Đukanović	R.DŽ. Čauševića 8	037 222 626, 065 529 798
Brčko	Damir-D-S	Mostarska 156C	061 961 609
Brčko	Konak d.o.o.	Rizaha Štetića	049 235 230
Brod	GG Elektro	Kralja P. oslobođioca	065 0130645
Cazin	Univerzal elektro obrt	Gen. Izeta Nanića	037 511 590, 061 794 935
Čapljina	Hipex d.o.o.	Gabela bb	063 323015
Derventa	Elin-M s.p.	1.maja br. 111	053 971 270, 065 478 903
Derventa	AMD elektro	Vase Pelagića 80	065 634 985

Derventa	Audio Video Cen. Danijel s.p.	N. Pašića 44	065 076 788
Doboj	Gama a&a sztur	Celjska 41	053 226 966
Doboj	EM-elektronik	Kralja Aleksandra 211	066 804 663
Goražde	Tehnika d.o.o.	Mravinjac bb	061 156 046
Gračanica	Dinnet d.o.o.	Kamenica bb	062 346 289
Gradačac	Elektroservis Hido	H.K. Gradašćevića 110	061 103 900, 061 178 431
Gradiška	Koming d.o.o.	Vindovdanska 21	065 525 637, 051 814 755
Gradiška	zr Frigoelektro	5. Kozarske brigade 11	066 488 479
Istočno Sarajevo	Frigo-elektro s.p.	Draže Mihajlovića 64	065 142 473
Istočno Sarajevo	Klima shop s.p.	Spasovdanska br.6.	057 344 104
Kakanj	Delta Term	Donji Banjevac	061 871 359
Kalesija	Obrt. Radnja Servis Gutić	Petrovice gornje bb	061 731 245
Kalesija	FinTech d.o.o.	Žrtava genocida u S.bb	035 631 111
Kiseljak Sarajevo	Michelangelo d.o.o.	Ive Andrića 1	063 339 044
Konjic	ZR Elektron	Varda30	061 153 988
Konjic	AC mont	Šunji 45	061 687 484
Kotor Varoš	SDM servis	Stefana Nemanje bb	065 587 740, 065 848 542
Kozarac	Ello	Kevljani	061 748 563
Livno	szr Servis Penjak	Brina bb	063 154 807
Lukavac	Imel d.o.o.	Sjendera Kulenovića bb	035 553504
Lukavac	PC oner d.o.o.	Branilaca Bosne bb	035 555 999, 061 724 775
Ljubuški	Šarmont, samostalni obrt	Proboj bb	063 898 873
Ljubuški	Elektroservis	Veljaci bb	063 372 605
Maglaj	PC Biro Shop	Viteške br.8.	032 604 330, 061 783 656
Mostar	Elektro Frigo Lerić tr	Šehovina 26	063 316 712, 036 577 407
Mostar	PC centar d.o.o.	Kralja Tvrtka 5	036 313 110
Mostar	Megamarkt d.o.o.	Muje Pašića bb	036 513 913
Mostar	Frigoterm d.o.o.	Vrapčići bb	036 575 130
Mostar	K.B. d.o.o.	Blajbluških žrtava b.b.	036 321 140
Novi Grad	Elektro frigo mont	Dobrljin 84	065 674 553
Orašje	MMC d.o.o.	VIII ulica bb	031 714 495, 063 714 495
Posušje	Digitrend d.o.o.	Vukovarska bb	039 680 920
Prijedor	Klima San	Boška Buhe 12	065 585 969
Prijedor	PR Media Market	Miloša obrenovića bb	052 233 833, 065 788 667
Prijedor	AC Frigo	Aerodromska ulica 3b	065 659 612
Prnjavor	Beki electronic	Vladike Platona 21	061 663 645
Rogatica	Elektromehanika	Zanatski trg br.1	065 341 135
Sanski Most	TNG d.o.o.	Otoke b.b.	037 684 701
Sanski Most	H-Mont	Banjalučka 21	062 5370298
Sarajevo	Asko szd	Igmanska 47	061/208 305

Sarajevo	Imtec	Pijačna 114	033 688 005
Sarajevo	AS Consult d.o.o.	Tvornička br. 3 Ilidža	061 162 755
Široki Brijed	Protehna d.o.o.	Knešpolje bb	063 440 652
Tešanj	Mepromex	Lepenica	032 662 795
Tešanj	Elektro Frigo	Raduša bb	062 984 117
Travnik	Elektro servis Agić	Mehmed Paše Kukavice	061 326 756
Trebinje	Elektro-Mehanika Milojević s.p.	Zasad bb	065 691419, 059 260 694
Trebinje	Krunić komerc d.o.o.	Luke Petkovića	059 273 040
Trebinje	Odavić d.o.o.	Vojvode Sindelića S4	059 272 010
Trebinje	Elektromontaža Trebinje d.o.o.	Kolubarska bb	059 261 081
Trebinje	Makel Instalacije d.o.o.	M. Crnjanskog 10	059 226 348
Tuzla	Ftešan	Genelac	035 251479
Tuzla	Euroline d.o.o.	Stupine 37	061 101 717, 035 276 228
Tuzla	Telix d.o.o.	Rudarska 61	035 277 100, 061 138 470
Tuzla	SK Sistem	Ivana Markovića	035 311 650
Tuzla	o.d. el.servis Klimalux-Dine	Slavka Mičića 12	061 140652
Tuzla	Frigo Servis	Nesiba Malkića 6	061 724 026
Tuzla	MOS Tech d.o.o.	Branislava Nušića 51	035 287 287
Velika Kladuša	Elektron	Trnivačka 8	037 770 514, 061 772 737
Velika Kladuša	Elektronika i Telekomunikcije	Kozaračka br.14	037 771 955, 061 591 702
Velika Kladuša	Dess centar d.o.o.	1.maj bb	037 772 207
Velika Kladuša	Prodata d.o.o.	Mahmuta Zulića bb	037 770 079
Visoko	Obrt Telecomp	Gornje Rosulje bb	061 401 219
Visoko	Mualvis d.o.o.	Ibrahima Hodžića 2	061 146 238
Višegrad	sztr Kruna	Kralja Petra bb	065 626 561 , 058 620 943
Vitez	Eltih s.z.r.	Stjepana Radića 78	063 333 401
Zenica	Intercom	Vrandučka 71b	032 446 580
Zenica	PPUD Klimatizacija-grijanje d.o.o.	Sarajevska 290	061 137 338, 070 216 440
Zenica	DR Elfix	Zmaja od Bosne bb	062 402 040
Zepče	Frigo elektronik d.o.o.	Stjepana Tomaševića bb	032 881 762, 061 108 510
Zvornik	BMG elektronik ztr sp	Vuka Karadžića	056 215 300, 065 958 025
Živinice	Refresh inženjering d.o.o.	25. novembar , lamela IV	061 655 583
Živinice	EM electronics d.o.o.	Pašage Gogića bb	035 773 408, 061 100 150
Živinice	Fleš inženjering	Alije Izetbegovića 32	061 655 853

## ПОЧИТУВАНИ ПОТРОШУВАЧИ!

Ви благодариме што одбравте да купите клима уред Vivax cool. Се надеваме дека ќе бидете задоволни со Вашиот избор.

ПРЕД УПОТРЕБА НА ПРОИЗВОДОТ, ВЕ МОЛИМЕ ВНИМАТЕЛНО ДА ЈА ПРОЧИТАТЕ ТЕХНИЧКАТА ДОКУМЕНТАЦИЈА И ПРИЛОЖЕНИТЕ УПАТСТВА!

# ГАРАНТЕН ЛИСТ

# VIVAX

# МК

МОДЕЛ НА УРЕД

СЕРИСКИ БРОЈ

ДАТУМ НА ПРОДАЖБА

БРОЈ НА СМЕТКА

НАПРОДАВАЧОТ

ПОТПИС И ПЕЧАТ НА ПРОД.

ДАТУМ НА МОНТАЖА

СЕРВИС/МОНТАЖЕР

Со оваа гаранција производителот ви гарантира преку увозникот Паком Компани дооел за во Македонија бесплатна поправка а на уредот во склад со важечките прописи наведени во овој гарантен лист.

- Преземаме обврска бесплатно да ги замениме или поправиме неисправните делови на клима уредот Vivax cool чија неисправност се појавила за време на гарантниот рок како грешка во изработката
- Гаранцијата на уредите Vivax cool започнува да тече од денот на купувањето на производот и трае **24 месеци** освен за моделите **АСР-xxxxСХxxxx, АСР-xxxxСТxxxx, АСР-xxxxDTxxxx, АСР-xxxxCFxxxx, АСР-xxxxFSxxxx** за кои гаранцијата трае **12 месеци**.
- Гаранцијата на уредите може да се продолжи за дополнителни **12 месеци по извршен сервисен преглед** од страна на овластен сервис.
- Гарантниот сервисен преглед го наплатува овластениот сервис согласно ценовникот на застапникот Паком Компани дооел и го заверува гарантниот лист со што се докажува продолжувањето и важноста на гаранцијата.
- Гаранцијата важи ако монтажата и сервисните услуги на клима уредот Vivax cool се извршени од страна на овластен сервис од страна на застапникот Паком Компани.
- Vivax cool клима уредите се составени од внатрешна единица, инсталација и надворешна единица кои се внимателно одбрани и компатибилни според моделот и силата.
- Во случај на појава на дефект кај клима уред Vivax cool се обврзуваме дека ќе извршиме поправка во најкраток можен рок а најдоцна до 30 дена.
- Ако не може да се поправи уредот Vivax cool или не биде поправен во рок од 30 дена, ќе биде заменет со нов.
- Ако поправката на клима уредот Vivax cool трае подолго од 10 дена, гаранцијата се продолжува за времетраењето на поправката.
- Гаранцијата се признава само со приложена сметка и овој гарантен лист кој мора да биде исправно пополнет и заверен од страна на продавачот, овластениот монтажнер и сервисер.
- Давателот на гаранцијата обезбедува сервис и резервни делови за време од 7 години од датумот на купување на клима уредот Vivax cool.
- Во гаранцијата не се вклучени дефектите што настанале поради неисправна струјна мрежа, преднапонски удари, удари од гром или други временски непогоди и оштетувања предизвикани од виши сили
- Со оваа гаранција не се опфатени неисправностите кои би можеле да настанат поради невнимателно или нестручно ракување, поради непочитување на упатствата на производителот за ракување или други околности што не претставуваат грешка во изработката на уредот. • Со монтажа, сервис или поправка на клима уредите Vivax cool од неовластен сервис, работилница или трети лица, купувачот на клима уредот Vivax cool губи право на гаранција.
- Од гаранцијата е исклучена одговорност за евентуални повреди врз лица и животни односно штети што настанале од функционирањето или нефункционирањето на уредот.
- Гарантните купони служат за правдање на поправките на уредот.
- При поправката сервисот има право да задржи еден купон.

Име на фирмата-давател на гаранција: Паком Компани ДООЕЛ  
ул. Јадранска Магистрала 12, 1000 Скопје, тел.02 3202-800

Централен сервис: Контакт 2000-Скопје  
ул.10 бр.10 Аеродром, Скопје  
Тел. 02 246-0000

Паком Компани дооел,  
Јадранска магистрала бр.12, Скопје  
Тел. 02/ 3202 800, факс 02/3202 892

ДАТУМ НА ПРИЕМ НА УРЕДОТ ВО СЕРВИС		
ДАТУМ НА ПОПРАВАЊЕ		
ДАТУМ НА ПРИЕМ НА УРЕДОТ ВО СЕРВИС		
ДАТУМ НА ПОПРАВАЊЕ		
ДАТУМ НА ПРИЕМ НА УРЕДОТ ВО СЕРВИС		
ДАТУМ НА ПОПРАВАЊЕ		

#### ИНСТАЛАЦИЈА

ДАТУМ НА ИНСТАЛАЦИЈА	ОВЛАСТЕН СЕРВИС И ПОТПИС

#### СЕРВИСЕН ПРЕГЛЕД ОД СТРАНА НА ОВЛАСТЕН СЕРВИС:

Сервисен преглед 1	Овластен сервис:
Сервис:	
Датум / Важи до :	
Сервисен преглед 2	Овластен сервис:
Сервис:	
Датум / Важи до :	
Сервисен преглед 3	Овластен сервис:
Сервис:	
Датум / Важи до :	
Сервисен преглед 4*	Овластен сервис:
Сервис:	
Датум / Важи до :	

\* Сервисен преглед 4 важи само за модели со основна гаранција од 12 месеци.

Град	Сервис	Адреса	Телефон
Битола	Фригомонт	Трифун Пановски 28	070 269 313
Битола	Г Монт	Дебарска 125б	075 694 058
Велес	Електрон	Маршал Тито 108	043 231 381
Гевгелија	Хот Контрол	Солунска 5	075 650 888
Гевгелија	Еко Фриго Терм	Иво Лола Рибар 43	034 216 948
Гостивар	Сервис Фриго	Никола Парапунов 72	070 215 420
Демир Хисар	Алианса Клима Контрола	2-ри Септември бр.2	075 387 522
Дојран	АБА Пеливанов	с. Фурка	071 471 583
Кавадарци	Далас Експрес	Вишешница 6	043 416 869
Кавадарци	Тим Корпорејшн (КЛИМИ.МК)	Ѓуро Салај 15-1/11	070 325 300
Кавадарци	Аџе Сервис	Бел Камен 45	070 394 374
Кичево	Разлади ЕМ-АА	4-ти Јули 125	071 338 875
Кочани	Ипсе Инт дооел	Скопска 2/7	075 905 525
Кочани	Филаделфија	Цар Самуил 53б	033 279 654
Кратово	Делта Инженеринг	Лазар Софијанов 7	070 800 422
Крива Паланка	Ампер Младен	Борис Трајковски 19	031 374 083
Куманово	Мулти Шоп Иги	Пионерска 13	031 413 400
Охрид	Рит Електроника	Туристичка 44а	046 261 281
Пехчево,Берово, Делчево, Мак. Каменица	Алфа Електротехника	Ванчо Китанов 17	070 210 685
Прилеп	МИС Електрокомпани	11 Октомври 7А	048 427 009
Прилеп	Владо Компани	Струшка 40/1	048 551 290
Прилеп	Електро Точила	Сотка Ѓорѓиоски бб.	070 208 290
Пробиштип	Сервис Диме	Едвард Кардељ 5	075 546 531
Ресен	Владо Блажевски		070 249 343
Свети Николе	С-М	Ленинова бб	070 632 829
Скопје	Контакт 2000	Борис Трајковски-7 бр.85	02 2460 000
Скопје	Филекс-Ком	Франц Прешерн 255	02 3232 228
Скопје	ТАС Предраг	Мирковци бб	070 370 118
Струга	Мактри Ојлески	Наум Наумоски Борче 28	075 521 691
Струмица	Електро Клима	Братство-Единство 46	072 243 434
Тетово	Стартер Фон	ул. 120 бр.10	044 333 590
Тетово	Еко Клима ии	ул. 19-ти Ноември бр. 5	076 452 004
Тетово	Фриго Нова	ул. Гостиварска бр.5	070 544 587
Штип	Сервис Дени	Косовска 105	070 720 709
Штип	Сервис Деспот	Милојкова 9	077 697 571

## POŠTOVANI

Zahvaljujemo na kupovini Vivax uređaja i nadamo se da ćete biti zadovoljni izborom. Ako u periodu u kojem imate pravo na reklamaciju bude potreban popravak proizvoda, molim savetujte se sa ovlašćenim prodavačem koji Vam je proizvod prodao il/i nas kontaktirajte na dolje navedene brojeve i adrese.

MOLIMO VAS DA PRIJE UPOTREBE PROIZVODA PAŽLJIVO PROČITATE TE HNIČKU DOKUMENTACIJU I UPUTSTVA KOJI SU PRILOŽENI UZ PROIZVOD!

## IZJAVA O SAOBRAZNOSTI

# VIVAX

## CG

MODEL UREĐAJA

SERIJSKI BROJ

DATUM PRODAJE

BROJ RAČUNA PRODAVCA

POTPIS I PEČAT PRODAVCA

1. Ovom izjavom o saobraznosti proizvođač proizvoda, preko KIM TEC CG d.o.o., kao uvoznika i davaoca prava u Crnoj Gori osigurava besplatan popravak istog u skladu s vazećim propisima i u skladu s uslovima opisanim u ovoj izjavi o saobraznosti.
  2. Ovom izjavom o saobraznosti ističemo da će predmet ovog prava raditi bez greške uzrokovane eventualnom lošom Izradom i lošim materijalom izrade. Svi eventualno nastali kvarovi biće besplatno otklonjeni u ovlašćenom servisu u predviđenom roku za reklamaciju.
  3. Rok za reklamaciju proizvoda počinje od dana kupovine proizvoda i traje **24 meseca**.
  4. **Rok za reklamaciju proizvoda u upotrebi produžuje se za sljedećih 12 mjeseci nakon izvršenja kontrolnog servisnog pregleda od strane ovlašćenog servisa.**
  5. **Rok za reklamaciju proizvoda može se produžavati ukupno tri puta, što u ukupnom trajanju može iznositi maksimalno 60 meseci**
  6. U slučaju kvara na proizvodu koji je predmet reklamacije, obavezujemo se da ćemo isti popraviti u najkraćem mogućem roku, a najkasnije u roku od 15 dana. Ako se proizvod ne može popraviti ili se ne popravi u roku od 15 dana, biće zamijenjen novim .
  7. Pravo na reklamaciju se priznaje uz fiskalni račun o kupovini, ili uz ovu izjavu o saobraznosti koji mora biti ispravno popunjen odnosno mora sadržati datum prodaje, pečat i potpis prodavca.
  8. Davalac izjave o saobraznosti osigurava servis i rezervne djelove u razumnom vremenskom periodu.
- PRAVO NA REKLAMACIJU NE OBUHVATA**
9. Redovnu provjeru, održavanje uz zamjenu dijelova koji se troše normalnom upotrebom. Prilagođavanje ili promjene za poboljšanje proizvoda za primjenu koje nijesu opisane u tehničkim uputstvima za korišćenje, osim ako je za te promjene predočena saglasnost KIM TEC CG d.o.o.
  10. Pravo na reklamaciju se ne priznaje u sljedećim slučajevima:
    - Ako kupac ne prilozi ispravan reklamni list ili račun o kupovini.
    - Ako se kupac nije pridržavao uputstva o korišćenju proizvoda.
    - Ako je proizvod otvaran, prepravljan ili popravljan od neovlašćene osobe.
    - Ako su kvarovi na proizvodu nastali djelovanjem više sile kao što su: udar groma, strujni udaru u električnoj mreži elementarne nepogode i slično.
    - Ako su kvarovi nastali oštećivanjem zbog nepropisane upotrebe ili nepravilnim transportovanjem.
    - Ako je kvar nastao greškom u sistemu na koji je proizvod priključen.
    - Ova Izjava o saobraznosti ne mijenja zakonska potrošačka prava važeća u Crnoj Gori u odnosu na ona koja propisuje proizvođač

**Naziv davaoca izjave o saobraznosti:**

**Kim Tec CG d.o.o. Ćemovsko polje bb, 81000 Podgorica, Crna Cora**

**Centralni servis (call centar):**

**Kim Tec CG d.o.o. Ćemovsko polje bb, 81000 Podgorica**

**Tel: 020/608-251,**

**E-mail za opšte upite: [servisi@kimtec-ca.com](mailto:servisi@kimtec-ca.com)**



<b>DATUM SERVISNE INTERVENCIJE</b>		
<b>DATUM POPRAVKA</b>		
<b>DATUM SERVISNE INTERVENCIJE</b>		
<b>DATUM POPRAVKA</b>		
<b>DATUM SERVISNE INTERVENCIJE</b>		
<b>DATUM POPRAVKA</b>		

### Ugradnja

<b>DATUM UGRADNJE</b>	<b>OVLAŠĆENI SERVIS I POTPIS</b>

### Servisni periodični pregled i održavanje:

<b>Servisni pregled 1</b>	<b>Ovlašćeni servis:</b>
<b>Datum:</b>	
<b>Vrijedi do:</b>	
<b>Servisni pregled 2</b>	<b>Ovlašćeni servis:</b>
<b>Datum:</b>	
<b>Vrijedi do:</b>	
<b>Servisni pregled 3</b>	<b>Ovlašćeni servis:</b>
<b>Datum:</b>	
<b>Vrijedi do:</b>	

**POPIS SERVISNIH MJESTA****VIVAX****CG**

Grad	Servisi	Adresa	Telefon
Podgorica	D-MK ŠĆEPANOVIĆ doo	Dalmatinska bb	068-501-209 067-501-209
Podgorica	KLIMA M doo	Miladina Popovića 155	067-261-535
Podgorica	TmušićTermo Tehnika	Pavla Mijovića bb	067-181-482
Bar	FRIGO TIM doo	Bulevar DJ.K.Skenderbega	069-312-312 030-411-999
Bar	NS ELEKTRONIX doo	Bjeliši bb	069-527-638
Budva	NS ELEKTRONIX doo	Bjeliši bb	069-527-638
Herceg novi	MILMONT doo	V Crnogorske brigade br.5	067-584-922
Herceg novi	KOMPRESOR doo	Njegoševa 150	031 -323-503
Herceg novi	KOROVLJEVIĆ doo	Zelenika, Kuti bb	067-606-099
Kotor	TERMOSTIL doo	Vidikovac bb	067-232-632
Niksic	ElkoFrigoTeam doo	Miolje polje bb	068-000-701
Tivat	SERVISCOMMERC D.O.O.	Nikole durkovića	032-674-619
Ulcinj	FRIGO TIM doo	Bulevar DJ.K.Skenderbega	069-312-312 030-411-999

## TË NDERUAR BLERËS

Faleminderit për blejen tuaj dhe shpresoj se ju do të jenë të kënaqur me përzgjedhjen. Nëse periudha e garantonit është e nevojshme për të riparuar produktin, ju lutem konsultohuni me shitësin

Apo me me personin i cili jua shet produktin tone

**JU LUTEM LEXONI ME KUJDES PARA PËRDORIMIT PRODUKTIT DOKUMENTET TEKNIKE DHE MANUALET CILAT JANË VENDOSUR NË KUTI**

# LETGARANCIONI

# VIVAX

# KS

EMRI PRODUKTIT

LLOJI DHE MODELI

PRODHUESI

EMËRTIMI APO EMRI 1

SHITËSIT

NUMRI SERIAL

DATA SHITJES

VU LA:

NËNSHKRIMI I PËRSONIT ZYRTAR:

1. Kjo fletgarancion ju garanton që prodhuesi, nëpërmjet AskTec Ltd, si nje importues dhe ofrues i sigurisid ne Republikën e Kosovës, një riparim të lirë të njëte në përputhje me rregullat e zbatueshme në pajtim me kushtet e përshkruara në këtë fletgarancion .

### KUSHTET E GARANCIONIT:

- Periudha e garancisë fillon nga dita e blerjes së produktit dhe periudha e garancisë është **24 muaj**, me përjashtim të modeleve: **ACP-xxxxCCxxxx, ACP-xxxxCTxxxx, ACP-xxxxDTxxxx, ACP-xxxxCFxxxx, ACP-xxxxFSxxxx** është **12 muaj**.
- Garancia për pajisjet në përdorim mund të zgjatet edhe për **12 muaj të tjerë pasi shërbimi i garancisë është kryer nga një qendër shërbimi e autorizuar.**
- Garancia mund të zgjatet tre herë, gjithsej tre herë me radhë, me përjashtim të modeleve **ACP-xxxxCCxxxx, ACP-xxxxCTxxxx, ACP-xxxxDTxxxx, ACP-xxxxCFxxxx, ACP-xxxxFSxxxx** maksimumi katër herë radhazi.
- Kjo fletgarancion, ne garantojmë se ju do të jetë subjekt i kësaj pune garancisë pa gabime të mundshme të shkaktuara nga mjeshtëri e profesionalizuar dhe të materialit të dobët. Të gjitha gabimet mund të ndodhin ne do t korrigjohen pa pagesë në një shërbim garancion të autorizuar.
- Në rast prishjes produktit do të mbulohet nga ky garancion , zotohemi për të rregulluar njëjtin sa më shpejt të jetë e mundur, dhe jo më vonë se 30 ditë. Nëse produkti nuk mund të riparohet ose nuk riparohet brenda 30 ditëve, ajo do të zëvendësohet.
- Nëse procedura riparimit zgjat më shumë se 10 ditë, garancioni do të shtyhet për kohëzgjatjen e riparimit.
- Garancioni është e njohur vetem me një faturë të shitjes, dhe me kartën e garancionit e cila duhet të plotësohet si duhet dhe duhet të përfshijë datën e shitjes, vula dhe nënshkrimi shitësit.

### 9. GARANCIONI NUK MBULON:

Inspektimit të rregullt, mirëmbajtjenndrrimi i pjesve hargjuese.

Rregullim ose ndryshim në përmirësimin e produktit për zbatimin që nuk janë përshkruar në udhëzimet teknike për përdorim, përveç modifikime paraqitura Me pëlqimi AskTec LLC

### 10. Garancioni nuk pranohet në këto raste :

Nëse një klienti nuk paraqet kartën e saktë garancionit dhe faturë blerse. Në qoftë se bleresi nuk përbush udhëzimet mbi përdorimin e produktit.

Nëse produkti është i hapur, modifikuar ose riparuar nga personi i paautorizuar.

Nëse dështimet produktit janë shkaktuar nga forcës madhore, të tilla si rrufeja, electriciteti në fatkeqësitë e rrjetit elektrike .

Nëse dështime shkaktuar dëme nga përdorimi i pavend ose transportit të pahijshme.

Nëse defekt është një defekt në sistemin në të cilën produkti është i lidhur.

**Ask Tec d.o.o.**

**Tahir Zajmi (Kosova tex), 10000 Prishtina**

**Tel: +383 38 771 001**

**E-mail: [info@asktec-ks.com](mailto:info@asktec-ks.com), Web: [www.asktec-ks.com](http://www.asktec-ks.com)**

DATA PRANIMIT PAISJES SERVIS		
DATA RIPARIMIT		
DATA PRANIMIT PAISJES SERVIS		
DATA RIPARIMIT		
DATA PRANIMIT PAISJES SERVIS		
DATA RIPARIMIT		

### Instalimi

DATA E INSTALIMIT	SHËRBIMI DHE FINSHKRIMI I AUTORIZUAR

### Inspektimi dhe mirëmbajtja periodike e shërbimit:

Inspektimi i shërbimit 1	
Data:	
Skadon:	
Inspektimi i shërbimit 2	
Data:	
Skadon	
Inspektimi i shërbimit 3	
Data:	
Skadon	
Inspektimi i shërbimit 4*	
Data:	
Skadon	

\* Shërbimi i Inspektimit 4 është i vlefshëm vetëm për modelet me një garanci bazë 12-mujore.

City	Company	Adress	Phone
Prishtine-Fush Kosove-Lipjan	Eko Electronics	Vëllezërit Fazliu Nr. 74	045553800
Prishtine-Fush Kosove-Lipjan	Unique	Rr.Isa Kastrati p.n Kompleksi ARKOS	049111499
Ferizaj	Termo Ylli		044677077
Gjilan-Viti	Toni-Impex	28 Nentori nr 60	044 490 939
Mitrovice	Kulla	Ahmet Maloku 60	049307307
Peje	Uraniku	Vitomerice	049178749
Peje	CTA	Sahit Bakalli nr. 24	049506447
Gjakove	Lila Tech	Rr. Skenderbeu	048116811
Prizren-Suharek-Malisheve	Perfect Service	Lidhja e dukagjinit	048166141
Prizren-Suharek-Malisheve	Miranda- X-Tronics	Prizren	044140434
Kosove	Xhela Gorenje	Drenas	048170700

**PRODUCT FICHE - INFORMACIJSKI LIST - INFORMATIVNI LIST - ИНФОРМАТИВЕН ЛИСТ  
INFORMATION GUIDE - KARTA PRODUKTU - INFORMAČNÍ LIST - OPIS VÝROBKU  
PODATKOVNA KARTICA IZDELKA - ПРОДУКТОВ ФИШ - FIŞA PRODUSULUI**

**Model: Vivax ACP-09CH25AEYIs R32**

	<b>English</b>	<b>Hrvatski</b>	
<b>A</b>	<b>PRODUCT FICHE</b>	<b>INFORMACIJSKI LIST</b>	
<b>B</b>	Brand	Robna marka	<b>VIVAX</b>
<b>C</b>	Model name	Ime modela	<b>ACP-09CH25AEYIs R32</b>
<b>D</b>	Inside/Outside sound power levels	Razine zvučne snage unutarnja/vanjska (dB)	<b>58/59</b>
<b>E</b>	Name of the refrigerant *	Reshladno sredstvo (plin) *	<b>R32</b>
<b>F</b>	GWP of the refrigerant *	GWP (Potencijal Globalnog Zagrijavanja) *	<b>675</b>
<b>G</b>	<b>COOLING</b>	<b>HLAĐENJE</b>	
<b>H</b>	SEER	SEER	<b>9,2</b>
<b>I</b>	Energy efficiency class	Razred Energetske učinkovitosti	<b>A+++</b>
<b>J</b>	Indicative annual electricity consumption $Q_{CE}$ (kWh/a) **	Indikativna godišnja potrošnja $Q_{CE}$ (kWh/god) **	<b>102</b>
<b>K</b>	Design load $P_{designc}$ (kW)	Projektno opterećenje uređaja $P_{designc}$ (kW)	<b>2,6</b>
<b>L</b>	<b>HATING</b>	<b>GRIJANJE</b>	
<b>M</b>	SCOP	SCOP (Klimatski tip: Prosječna)	<b>5,3</b>
<b>N</b>	Energy efficiency class	Razred energetske učinkovitosti	<b>A+++</b>
<b>O</b>	Indicative annual electricity consumption $Q_{HE}$ (kWh/a) **	Indikativna godišnja potrošnja $Q_{HE}$ (kWh/god) **	<b>643</b>
<b>P</b>	Design load $P_{designh}$ (kW)	Projektno opterećenje uređaja $P_{designh}$ (kW)	<b>2,4</b>
<b>R</b>	Declared capacity and an indication of the back up heating capacity	Deklarirani kapacitet i oznaka rezervnog kapaciteta grijanja	<b>2,400 kW/0,0000 kW</b>
<b>S</b>	Double ducts: the indicative hourly electricity consumption $Q_{DD}$ (kWh/60min.) ***	Dvokanalni uređaj: indikativna potrošnja električne energije na sat $Q_{DD}$ (kWh/60 minuta) ***	-
<b>T</b>	Single ducts: the indicative hourly electricity consumption $Q_{SD}$ (kWh/60min.) ***	Jednokanalni uređaj: indikativna potrošnja električne energije na sat $Q_{SD}$ (kWh/60 minuta) ***	-
<b>U</b>	Cooling capacity $P_{rated}$ (kW)	Kapacitet uređaja za hlađenje $P_{rated}$ (kW)	<b>2,64 kW</b>
<b>V</b>	Heating capacity $P_{rated}$ (kW)	Kapacitet uređaja za grijanje $P_{rated}$ (kW)	<b>4,10 kW</b>
<b>*</b>	Refrigerant leakage contributes to climate change. Refrigerant with lower global warming potential (GWP) would contribute less to global warming than a refrigerant with higher GWP, if leaked to the atmosphere. This appliance contains a refrigerant fluid with a GWP equal to [xxx]. This means that if 1 kg of this refrigerant fluid would be leaked to the atmosphere, the impact on global warming would be [xxx] times higher than 1 kg of CO <sub>2</sub> , over a period of 100 years. Never try to interfere with the refrigerant circuit yourself or disassemble the product yourself and always ask a professional.	Istjecanje rashladnih sredstava doprinosi klimatskim promjenama. U slučaju ispuštanja u atmosferu, rashladno sredstvo s nižim potencijalom globalnog zagrijavanja (GWP) manje bi utjecalo na globalno zagrijavanje od rashladnog sredstva s višim GWP-om. Ovaj uređaj sadrži rashladnu tekućinu s GWP-om vrijednosti navedene u gornjoj tablici. To znači da bi u slučaju istjecanja 1 kg te rashladne tekućine u atmosferu, njezin utjecaj na globalno zagrijavanje bio toliko puta veći od utjecaja 1 kg CO <sub>2</sub> tijekom razdoblja od 100 godina. Nikada sami ne pokušavajte raditi bilo kakve zahvate na rashladnom krugu, niti rastavljati proizvod i za to	
<b>**</b>	"XYZ" kWh per year, based on standard test results. Actual energy consumption will depend on how the appliance is used and where it is located.	Potrošnja energije »XYZ« kWh na godinu, na temelju rezultata standardnih ispitivanja. Stvarna potrošnja energije ovisi o načinu uporabe uređaja i o mjestu na kojem se nalazi.	
<b>***</b>	Energy consumption "X,Y" kWh per 60 minutes, based on standard test results. Actual energy consumption will depend on how the appliance is used and where it is located.	Potrošnja energije X,Y kWh na 60 minuta, na temelju rezultata standardnih ispitivanja. Stvarna potrošnja energije ovisi o načinu uporabe uređaja i o mjestu na kojem se nalazi.	

	Srpski	Македонски	Shqiptar
<b>A</b>	<b>INFORMATIVNI LIST</b>	<b>ИНФОРМАТИВЕН ЛИСТ</b>	<b>GUIDA PER PERNFORMACION</b>
<b>B</b>	Robna marka	Бренд	Marka
<b>C</b>	Ime modela	Назив на модел	Emri i modelit
<b>D</b>	Nivoi zvučne snage unutrašnja / spoljna (dB)	Ниво на бучавост внатрешна / надворешна (dB)	Niveli i zhurmes se njesise te brendshme / jashtme (dB)
<b>E</b>	Reshladno sredstvo (gas) *	Разладно средство (rac) *	Lloji i gasit *
<b>F</b>	GWP (Potencijal Globalnog Zagrevanja) *	GWP (Потенцијал за глобално загревање) *	GWP (Potenciali i ngrohjes globale) *
<b>G</b>	<b>HLAĐENJE</b>	<b>Ладење</b>	<b>FTOHJE</b>
<b>H</b>	SEER	SEER	SEER
<b>I</b>	Klasa Energetske efikasnosti	Класа на енергетска ефикасност	Efikasiteti i klases se energjise
<b>J</b>	Indikativna godišnja potrošnja $Q_{CE}$ (kWh/god) **	Индикативна годишна потрошувачка $Q_{CE}$ (kWh/год) **	Indikacioni i shpenzimeve vjetore $Q_{CE}$ (kWh/vit) **
<b>K</b>	Projektno opterećenje uređaja $P_{designc}$ (kW)	Проектно оптеретување на уредот $P_{designc}$ (kW)	Ngarkesa e funksionimit te pajisjes $P_{designc}$ (kW)
<b>L</b>	<b>GREJANJE</b>	<b>ГРЕЕЊЕ</b>	<b>NGROHJE</b>
<b>M</b>	SCOP (Klimatski tip: Prosečna)	SCOP (Климатски тип: Просечна)	SCOP (Tipi klimatik: mesatarja)
<b>N</b>	Klasa Energetske efikasnosti	Класа на енергетска ефикасност	Efikasiteti i klases se energjise
<b>O</b>	Indikativna godišnja potrošnja $Q_{HE}$ (kWh/god) **	Индикативна годишна потрошувачка $Q_{HE}$ (kWh/год) **	Indikacioni i shpenzimeve vjetore $Q_{HE}$ (kWh/god) **
<b>P</b>	Projektno opterećenje uređaja $P_{designh}$ (kW)	Проектно оптеретување на уредот $P_{designc}$ (kW)	Ngarkesa e funksionimit te pajisjes $P_{designh}$ (kW)
<b>R</b>	Deklarisani kapacitet i oznaka rezervnog kapaciteta grejanja	Деклариран капацитет и ознака на резервниот капацитет на грееење	Kapaciteti i deklaruar dhe përcaktimi i ngrohjes së kapaciteteve rezervë
<b>S</b>	Dvokanalni uređaj: indikativna potrošnja električne energije na sat $Q_{DD}$ (kWh/60 minuta) ***	Двоканален уред: индикативна потрошувачка на електрич. Енерг. на час $Q_{DD}$ (kWh/60 минути) ***	Pajisje dy-kanalshje: indikacioni i konsumit te energjise elektrike ne ore $Q_{DD}$ (kWh/60 minuta) ***
<b>T</b>	Jednokanalni uređaj: indikativna potrošnja električne energije na sat $Q_{SD}$ (kWh/60 minuta) ***	Едноканален уред: индикативна потрошувачка на електрична енерг. на час $Q_{SD}$ (kWh/60 минути) ***	Pajisje nje-kanalshje: indikacioni i konsumit te energjise elektrike ne ore $Q_{SD}$ (kWh/60 minuta) ***
<b>U</b>	Kapacitet uređaja za hlađenje $P_{rated}$ (kW)	Капацитет на редот за ладење $P_{rated}$ (kW)	Kapaciteti i pajisjes ne ftohje $P_{rated}$ (kW)
<b>V</b>	Kapacitet uređaja za grejanje $P_{rated}$ (kW)	Капацитет на редот за грееење $P_{rated}$ (kW)	Kapaciteti i pajisjes ne ngrohje $P_{rated}$ (kW)
<b>*</b>	Isticanje rashladnih sredstava doprinosi klimatskim promenama. U slučaju ispuštanja u atmosferu, rashladno sredstvo s nižim potencijalom globalnog zagrevanja (GVP) manje bi uticalo na globalno zagrevanje od rashladnog sredstva s višim GVP-om. Ovaj uređaj sadrži rashladnu tečnost sa GVP-om vrednosti navedene u gornjoj tabeli. To znači da bi u slučaju isticanja 1 kg te rashladne tečnosti u atmosferu, njen uticaj na globalno zagrevanje bio toliko puta veći od uticaja 1 kg CO2 tokom perioda od 100 godina. Nikada sami ne pokušavajte raditi bilo kakve zahvate na rashladnom krugu, niti rastavljati proizvod i za to uvek zovite stručnjaka	Истекнувањето на разладните средства допринесува за климатските промени. Во случај на испуштање во атмосферата, разладното средство со понизок потенцијал за глобално затоплување (GVP) помалку би влијало на глобалното затоплување во споредба со разладно средство со поголем GVP. Тоа би значело дека во случај на истекнување на 1 кг. од расладната течност во атмосферата, нејзиното влијание на глобалното затоплување би било толку пати поголемо од влијанието на 1 кг. CO2 во период од 100 години. Никогаш сами не пробувајте да правите било какви зафати ниту да го разклопувате производот и за тоа секогаш повикајте стручно лице.	Nenvizim gazi kontribuon ne ndryshimin e klimes. Ne rast te emettimeve ne atmosfere, gazi do te ulle potencialin e ngrohjes globale (GVP) me pak do te coje ne ngrohje globale prej gazit ne rritje te GVP-se. Kjo pajisje permbane rrjedhje gazi me vlerat e GVP-se te listuara si ne tabelen me larte. Kjo do te thote se ne rast te 1 kg te gasit ne atmosfere, ndikimi i saj ne ngrohjen globale do te ishte shume here me i madhe se ndikimi 1 kg CO2 per nje periudhe prej 100 vjetesh.
<b>**</b>	Potrošnja energije »XYZ« kWh na godinu, na temelju rezultata standardnih ispitivanja. Stvarna potrošnja energije zavisi o načinu upotrebe uređaja i o mestu na kojem se nalazi.	Потрошувачка на енергија "xyz" kWh за една година, врз основа на резултатите од стандардните тестови. Реалната потрошувачка на енергија ќе зависи од начинот на кој можете да го користите уредот и местото каде што се наоѓа.	asnjehere mos u perpigani te beni nderhyrje ne qarkun e ftohjes, ose cmontimin e produktit dhe cdo here kerkoni ndihmen e ekspertit.
<b>***</b>	Potrošnja energije X, Y kWh na 60 minuta, na temelju rezultata standardnih ispitivanja. Stvarna potrošnja energije zavisi o načinu upotrebe uređaja i o mestu na kojem se nalazi.	Потрошувачка на енергија X, Y kWh по 60 минути игра, врз основа на резултатите од стандардните тестови. Реалната потрошувачка на енергија ќе зависи од начинот на кој можете да го користите уредот и местото каде што се наоѓа.	Shpenzimi i energjise »XYZ« kWh ne vit, bazuar ne rezultatet e testeve standardde. Konsumi aktual i energjise do te varet se si ju e perdorini pajisjen dhe nga vendi ku ajo eshte vendosur.

	Polski	Český	Slovenský
A	KARTA PRODUKTU	INFORMAČNÍ LIST	OPIS VÝROBKU
B	Znak towarowy	Ochranná známka	Ochranná známka
C	Oznaczenie modelu	Značkou modelu	Model zariadenia
D	Poziomy mocy akustycznej w pomieszczeniu i na zewnątrz chłodzenia/ogrzewania (dB)	Vnitřní a vnější hladina akustického výkonu chlazení/vytápění (dB)	Vnútrorné a vonkajšie hladiny akustického výkonu chladenia/vykurovania (dB)
E	nazwa zastosowanego środka chłodniczego *	Název použitého chladiva *	Názov použitého chladiva *
F	GWP (Współczynnik ocieplenia globalnego) *	GWP (Potenciałem globalního oteplování)*	GWP (Potenciál prispievania ku globálnemu otepleniu)*
G	CHŁODZENIA	CHLAZENÍ	CHLADENIA
H	SEER	SEER	SEER
I	Klasa efektywności energetycznej	Třída energetické účinnosti	Trieda energetickej účinnosti
J	Orientacyjne roczne zużycie energii elektrycznej QCE (kWh/r) **	Orientační roční spotřeba elektřiny QCE (kWh/rok)**	Indikativná ročná spotreba elektrickej energie QCE (kWh/a)**
K	Obciążenie projektowe P <sub>designc</sub> (kW)	Návrhové zatížení zařízení P <sub>designc</sub> (kW)	Menovité zaťaženie P <sub>designc</sub> (kW)
L	OGRZEWANIA	VYTÁPĚNÍ	VYKUROVANIA
M	SCOP	SCOP	SCOP
N	Klasa efektywności energetycznej	Třída energetické účinnosti	Trieda energetickej účinnosti
O	Orientacyjne roczne zużycie energii elektrycznej Q <sub>HE</sub> (kWh/god) **	Orientační roční spotřeba elektřiny pro průměrné otopné období Q <sub>HE</sub> (kWh/rok)**	Indikativná ročná spotreba elektrickej energie Q <sub>HE</sub> (kWh/a)**
P	Obciążenie projektowe P <sub>designh</sub> (kW)	Návrhové topné zatížení zařízení P <sub>designh</sub> (kW)	Menovité zaťaženie P <sub>designh</sub> (kW)
R	Deklarowana wydajność wraz ze wskazaniem wydajności rezerwowego podgrzewacza	Jmenovitý výkon a záložní topný výkon	Deklarovaná kapacita a údaj o kapacite záložného vykurovacieho telesa
S	Dla klimatyzatorów dwukanałowych – orientacyjne godzinowe zużycie energii elektrycznej Q <sub>DD</sub> w kWh/60 min. ***	Pro dvoukanalové klimatizátory vzduchu orientační hodinovou spotřebu elektřiny Q <sub>DD</sub> w kWh/60 minut.***	V prípade dvojkanaľových klimatizátorov indikatívna spotreba elektrickej energie za hodinu Q <sub>DD</sub> v kWh/60 minút***
T	Dla klimatyzatorów jednocanałowych – orientacyjne godzinowe zużycie energii elektrycznej Q <sub>SD</sub> w kWh/60 min. ***	Pro jednocanalové klimatizátory vzduchu orientační hodinovou spotřebu elektřiny Q <sub>SD</sub> w kWh/60 minut.***	V prípade jednocanaľových klimatizátorov indikatívna spotreba elektrickej energie za hodinu Q <sub>SD</sub> v kWh/60 minút***
U	Wydajność chłodnicza Prated (kW)	Chladičový výkon zařízení Prated (kW)	Kapac. chladenia Prated zariadenia(kw)
V	Wydajność grzewcza Prated (kW)	Topný výkon zařízení Prated (kW)	kapacita vykurovania Prated zariadenia (kW)
*	„Wycieki czynników chłodniczych przyczyniają się do zmiany klimatu. W przypadku przedostania się do atmosfery czynnik chłodniczy o niższym współczynniku ocieplenia globalnego (GWP) ma mniejszy wpływ na globalne ocieplenie niż czynnik o wyższym współczynniku GWP. Urządzenie zawiera płyn chłodniczy o współczynniku GWP wynoszącym [xxx]. Powyższe oznacza, iż w przypadku przedostania się 1 kg takiego płynu chłodniczego do atmosfery, jego wpływ na globalne ocieplenie byłby [xxx] razy większy niż wpływ 1 kg CO <sub>2</sub> w okresie 100 lat. Nigdy nie należy samodzielnie manipulować przy obiegu czynnika chłodniczego lub demontować urządzenia, należy zawsze zwrócić się o pomoc specjalisty.”	„Únik chladiva se podílí na změně klimatu. Chladivo s nižším potenciálem globálního oteplování (GWP) by se v případě úniku do ovzduší podílelo na globálním oteplování méně než chladivo s vyšším GWP. Toto zařízení obsahuje chladicí kapalinu s GWP ve výši [xxx]. To znamená, že pokud by do ovzduší unikl 1 kg této chladicí kapaliny, dopad na globální oteplování by byl v horizontu 100 let [xxx] krát vyšší než 1 kg CO <sub>2</sub> . Nenarušujte chladicí oběh ani sami výrobek nedemontujte, vždy se obraťte na odborníka.“	„Úniky chladiva prispievajú k zmene klímy. Chladivo s nižším potenciálom globálneho prispievania ku globálnemu otepleniu (GWP) by pri úniku do atmosféry prispelo ku globálnemu otepleniu v nižšej miere ako chladivo s vyšším GWP. Toto zariadenie obsahuje chladiacu kvapalinu s GWP rovnajúcim sa [xxx]. Znamená to, že ak by do atmosféry unikol 1 kg tejto chladiacej kvapaliny, jej vplyv na globálne otepľovanie by bol [xxx] krát vyšší ako vplyv 1 kg CO <sub>2</sub> , a to počas obdobia 100 rokov. Nikdy sa nepokúšajte zasahovať do chladiacej okruhu alebo demontovať výrobok a vždy sa obráťte na odborníka.“
**	„Zużycie energii elektrycznej »XYZ« kWh rocznie na podstawie wyników próby przeprowadzonej w normalnych warunkach. Rzeczywiste zużycie energii elektrycznej zależy od sposobu użytkowania urządzenia i miejsca, w którym się ono znajduje“	„Spotřeba energie „XYZ“ kWh za rok, založená na výsledcích normalizované zkoušky. Skutečná spotřeba energie závisí na způsobu použití a umístění spotřebiče.“	„Spotreba energie XYZ kWh za rok na základe výsledkov štandardného preskúšania. Skutočná spotreba energie bude závisieť od toho, ako sa zariadenie používa a kde je umiestnené.“
***	„Zużycie energii elektrycznej »X,Y« kWh na 60 min. na podstawie wyników próby przeprowadzonej w normalnych warunkach. Rzeczywiste zużycie energii elektrycznej zależy od sposobu użytkowania urządzenia i miejsca, w którym się ono znajduje“	„Spotřeba energie „X,Y“ kWh za 60 minut, založená na výsledcích normalizované zkoušky. Skutečná spotřeba energie závisí na způsobu použití a umístění spotřebiče.“	„Spotreba energie X,Y kWh za 60 minút na základe výsledkov štandardného preskúšania. Skutočná spotreba energie bude závisieť od toho, ako sa zariadenie používa a kde je umiestnené.“



	<b>Slovenski</b>	<b>Български</b>	<b>Românesc</b>
<b>A</b>	<b>PODATKOVNA KARTICA IZDELKA</b>	<b>ПРОДУКТОВ ФИШ</b>	<b>FIȘA PRODUSULUI</b>
<b>B</b>	Blagovna znamka	Търговска марка	Marca comercială
<b>C</b>	Oznaka modela	Модел	Nume model
<b>D</b>	Notranje in zunanje ravni zvočne moči hlajenja/ogrevanja (dB)	Нива на звуковата мощност вътре в помещение и на открито охлаждане/отопление (dB)	Nivelul de putere acustică interior și exterior răcire/încălzire
<b>E</b>	Ime hladilnega sredstva *	Наименование на хладилен агент*	Denumirea al agentului frigorific *
<b>F</b>	GWP (Potencial globalnega segrevanja) *	ПГЗ (потенциал за глобално затопляне) *	GWP (potențial de încălzire globală)*
<b>G</b>	<b>HLAJENJA</b>	<b>ОХЛАЖДАНЕ</b>	<b>RĂCIRE</b>
<b>H</b>	SEER	SEER	SEER
<b>I</b>	Razred energetске učinkovitosti	Класът на енергийна ефективност	Clasa de eficiență energetică
<b>J</b>	Okvirno letno porabo električne energije $Q_{CE}$ (kWh/a) **	Индикативната годишна консумация на електроенергия $Q_{CE}$ (kWh/год) **	Consumul anual indicativ de energie electrică $Q_{CE}$ (kWh/a)**
<b>K</b>	Nazivna obremenitev napr. $P_{designc}$ (kW)	Проектният товар $P_{designc}$ (kW)	Sarcina nominală $P_{designc}$ (kW)
<b>L</b>	<b>OGREVANJA</b>	<b>ОТОПЛЕНИЕ</b>	<b>ÎNCĂLZIRE</b>
<b>M</b>	SCOP	SCOP	SCOP
<b>N</b>	Razred energetске učinkovitosti	Класът на енергийна ефективност	Clasa de eficiență energetică
<b>O</b>	Okvirno letno porabo električne energije za povprečno sezono ogrevanja $Q_{HE}$ (kWh/a) **	Индикативната годишна консумация на електроенергия $Q_{HE}$ (kWh/год)**	Consumul anual indicativ de energie electrică pentru un sezon mediu de încălzire $Q_{HE}$ (kWh/a)**
<b>P</b>	Nazivno obremenitev naprave $P_{designh}$ (kW)	Проектният товар $P_{designh}$ (kW)	Sarcina nominală $P_{designh}$ (kW)
<b>R</b>	Navedeno zmogljivost in oznako zmogljivosti za zasilno ogrevanje	Обявената мощност и мощността на спомагателното електрическо подгряване	Capacitatea declarată și o indicație a capacității de încălzire de rezervă
<b>S</b>	Za dvokanalne klimatske naprave: okvirno porabo električne energije na uro $Q_{Dd}$ v kWh/60 minut ***	За двуканални климатизатори — индикативната часова консумация на електроенергия $Q_{Dd}$ в kWh за 60 минути ***	Pentru aparatele de climatizare cu conductă dublă, consumul orar indicativ de energie electrică $Q_{Dd}$ în kWh/60 de minute ***
<b>T</b>	Za enokanalne klimatske naprave: okvirno porabo električne energije na uro $Q_{Sd}$ v kWh/60 minut ***	За едноканални климатизатори — индикативната часова консумация на електроенергия $Q_{Sd}$ в kWh за 60 минути***	Pentru aparatele de climatizare cu o singură conductă, consumul orar indicativ de energie electrică $Q_{Sd}$ în kWh/60 de minute***
<b>U</b>	Zmogljivost za hlajenje $P_{rated}$ (kW)	Охладителната мощност $P_{rated}$ (kW)	Capacitatea nominală pentru răcire a aparatului $P_{rated}$ (kW)
<b>V</b>	Zmogljivost za ogrevanje $P_{rated}$ (kW)	Отоплителната мощност $P_{rated}$ (kW)	Capacitatea nominală pentru încălzire a aparatului $P_{rated}$ (kW)
<b>*</b>	„Puščanje hladilnih sredstev prispeva k podnebnim spremembam. V primeru izpusta v ozračje bi hladilno sredstvo z nižjim potencialom globalnega segrevanja (GWP) k globalnemu segrevanju prispevalo manj kot hladilno sredstvo z višjim GWP. Ta naprava vsebuje hladilno tekočino z GWP, enakim [xxx]. To pomeni, da bi bil v obdobju 100 let vpliv na globalno segrevanje v primeru izpusta v ozračje 1 kg zadevne hladilne tekočine [xxx] večji od 1 kg CO <sub>2</sub> . Nikoli ne poskušajte sami spremeniti hladilnega obtoka ali razstaviti naprave in za to vedno proste strokovnjaka.“	„Изпускането на хладилен агент допринася за изменението на климата. Хладилен агент с по-нисък потенциал за глобално затопляне (ПГЗ) би допринесъл по-малко за глобалното затопляне, отколкото хладилен агент с по-висок ПГЗ при евентуално изпускане в атмосферата. Настоящият уред съдържа хладилен агент с ПГЗ в размер на [xxx]. Това означава, че ако 1 kg от хладилния агент бъде изпуснат в атмосферата, въздействието за глобално затопляне ще бъде [xxx] пъти повече, отколкото от 1 kg CO <sub>2</sub> за период от 100 години. Никога не се опитвайте да се намесвате в работата на кръга на хладилния агент или сами да	„Scurgerea de agent frigorific contribuie la schimbările climatice. Dacă s-ar scurge în atmosferă, agenții frigorifici cu un potențial de încălzire globală (GWP) mai redus ar contribui într-un mod mai puțin semnificativ la încălzirea globală decât un agent frigorific cu un GWP mai ridicat. Acest aparat conține un fluid refrigerant cu un GWP egal cu [xxx]. Aceasta înseamnă că, dacă 1 kg din acest fluid refrigerant s-ar scurge în atmosferă, impactul asupra încălzirii globale ar fi de [xxx] ori mai mare decât 1 kg de CO <sub>2</sub> pe o perioadă de 100 de ani. Nu încercați să intervenți în circuitul agentului frigorific sau să demontați singur produsul, apelați întotdeauna la un
<b>**</b>	„Letna poraba energije „XYZ“ kWh na leto na podlagi rezultatov standardnega preskusa. Dejanska poraba energije je odvisna od načina uporabe naprave in njene lokacije.“	„Консумация на енергия „XYZ“ в kWh годишно, въз основа на резултати от стандартно изпитване. Действителната консумация на енергия ще зависи от това как се използва уредът и къде се намира той.“	„Consum de energie de «XYZ» kWh pe an, pe baza rezultatelor testelor standard. Consumul real de energie va depinde de modul de utilizare a aparatului și de locul unde este amplasat.“
<b>***</b>	„Poraba energije „X,Y“ kWh na 60 minut na osnovi rezultatov standardnega preskusa. Dejanska poraba energije je odvisna od načina uporabe naprave in njene lokacije.“	„Консумация на енергия „X,Y“ в kWh за 60 минути, въз основа на резултати от стандартно изпитване. Действителната консумация на енергия ще зависи от това как се използва уредът и къде се намира той.“	„Consum de energie de «X,Y» kWh pe 60 de minute, pe baza rezultatelor testelor standard. Consumul real de energie va depinde de modul de utilizare a aparatului și de amplasamentul acestuia.“

**PRODUCT FICHE - INFORMACIJSKI LIST - INFORMATIVNI LIST - ИНФОРМАТИВЕН ЛИСТ  
INFORMATION GUIDE - KARTA PRODUKTU - INFORMAČNÍ LIST - OPIS VÝROBKU  
PODATKOVNA KARTICA IZDELKA - ПРОДУКТОВ ФИШ - FIŞA PRODUSULUI**

**Model: Vivax ACP-12CH35AEYIs R32**

	<b>English</b>	<b>Hrvatski</b>	
<b>A</b>	<b>PRODUCT FICHE</b>	<b>INFORMACIJSKI LIST</b>	
<b>B</b>	Brand	Robna marka	<b>VIVAX</b>
<b>C</b>	Model name	Ime modela	<b>ACP-12CH35AEYIs R32</b>
<b>D</b>	Inside/Outside sound power levels	Razine zvučne snage unutarnja/vanjska (dB)	<b>59/61</b>
<b>E</b>	Name of the refrigerant *	Reshladno sredstvo (plin) *	<b>R32</b>
<b>F</b>	GWP of the refrigerant *	GWP (Potencijal Globalnog Zagrijavanja) *	<b>675</b>
<b>G</b>	<b>COOLING</b>	<b>HLAĐENJE</b>	
<b>H</b>	SEER	SEER	<b>9,0</b>
<b>I</b>	Energy efficiency class	Razred Energetske učinkovitosti	<b>A+++</b>
<b>J</b>	Indicative annual electricity consumption $Q_{CE}$ (kWh/a) **	Indikativna godišnja potrošnja $Q_{CE}$ (kWh/god) **	<b>137</b>
<b>K</b>	Design load $P_{designc}$ (kW)	Projektno opterećenje uređaja $P_{designc}$ (kW)	<b>3,5</b>
<b>L</b>	<b>HATING</b>	<b>GRIJANJE</b>	
<b>M</b>	SCOP	SCOP (Klimatski tip: Prosječna)	<b>5,3</b>
<b>N</b>	Energy efficiency class	Razred energetske učinkovitosti	<b>A+++</b>
<b>O</b>	Indicative annual electricity consumption $Q_{HE}$ (kWh/a) **	Indikativna godišnja potrošnja $Q_{HE}$ (kWh/god) **	<b>647</b>
<b>P</b>	Design load $P_{designh}$ (kW)	Projektno opterećenje uređaja $P_{designh}$ (kW)	<b>2,5</b>
<b>R</b>	Declared capacity and an indication of the back up heating capacity	Deklarirani kapacitet i oznaka rezervnog kapaciteta grijanja	<b>2,500 kW/0,0000 kW</b>
<b>S</b>	Double ducts: the indicative hourly electricity consumption $Q_{DD}$ (kWh/60min.) ***	Dvokanalni uređaj: indikativna potrošnja električne energije na sat $Q_{DD}$ (kWh/60 minuta) ***	-
<b>T</b>	Single ducts: the indicative hourly electricity consumption $Q_{SD}$ (kWh/60min.) ***	Jednokanalni uređaj: indikativna potrošnja električne energije na sat $Q_{SD}$ (kWh/60 minuta) ***	-
<b>U</b>	Cooling capacity $P_{rated}$ (kW)	Kapacitet uređaja za hlađenje $P_{rated}$ (kW)	<b>3,52 kW</b>
<b>V</b>	Heating capacity $P_{rated}$ (kW)	Kapacitet uređaja za grijanje $P_{rated}$ (kW)	<b>4,25kW</b>
<b>*</b>	Refrigerant leakage contributes to climate change. Refrigerant with lower global warming potential (GWP) would contribute less to global warming than a refrigerant with higher GWP, if leaked to the atmosphere. This appliance contains a refrigerant fluid with a GWP equal to [xxx]. This means that if 1 kg of this refrigerant fluid would be leaked to the atmosphere, the impact on global warming would be [xxx] times higher than 1 kg of CO <sub>2</sub> , over a period of 100 years. Never try to interfere with the refrigerant circuit yourself or disassemble the product yourself and always ask a professional.	Istjecanje rashladnih sredstava doprinosi klimatskim promjenama. U slučaju ispuštanja u atmosferu, rashladno sredstvo s nižim potencijalom globalnog zagrijavanja (GWP) manje bi utjecalo na globalno zagrijavanje od rashladnog sredstva s višim GWP-om. Ovaj uređaj sadrži rashladnu tekućinu s GWP-om vrijednosti navedene u gornjoj tablici. To znači da bi u slučaju istjecanja 1 kg te rashladne tekućine u atmosferu, njezin utjecaj na globalno zagrijavanje bio toliko puta veći od utjecaja 1 kg CO <sub>2</sub> tijekom razdoblja od 100 godina. Nikada sami ne pokušavajte raditi bilo kakve zahvate na rashladnom krugu, niti rastavljati proizvod i za to	
<b>**</b>	"XYZ" kWh per year, based on standard test results. Actual energy consumption will depend on how the appliance is used and where it is located.	Potrošnja energije »XYZ« kWh na godinu, na temelju rezultata standardnih ispitivanja. Stvarna potrošnja energije ovisi o načinu uporabe uređaja i o mjestu na kojem se nalazi.	
<b>***</b>	Energy consumption "X,Y" kWh per 60 minutes, based on standard test results. Actual energy consumption will depend on how the appliance is used and where it is located.	Potrošnja energije X,Y kWh na 60 minuta, na temelju rezultata standardnih ispitivanja. Stvarna potrošnja energije ovisi o načinu uporabe uređaja i o mjestu na kojem se nalazi.	

	Srpski	Македонски	Shqiptar
<b>A</b>	<b>INFORMATIVNI LIST</b>	<b>ИНФОРМАТИВЕН ЛИСТ</b>	<b>GUIDA PER PERNFORMACION</b>
<b>B</b>	Robna marka	Бренд	Marka
<b>C</b>	Ime modela	Назив на модел	Emri i modelit
<b>D</b>	Nivoi zvučne snage unutrašnja / spoljna (dB)	Ниво на бучавост внатрешна / надворешна (dB)	Niveli i zhurmes se njesise te brendshme / jashtme (dB)
<b>E</b>	Reshladno sredstvo (gas) *	Разладно средство (rac) *	Lloji i gasit *
<b>F</b>	GWP (Potencijal Globalnog Zagrevanja) *	GWP (Потенцијал за глобално загревање) *	GWP (Potenciali i ngrohjes globale) *
<b>G</b>	<b>HLAĐENJE</b>	<b>Ладење</b>	<b>FTOHJE</b>
<b>H</b>	SEER	SEER	SEER
<b>I</b>	Klasa Energetske efikasnosti	Класа на енергетска ефикасност	Efikasiteti i klases se energjise
<b>J</b>	Indikativna godišnja potrošnja $Q_{CE}$ (kWh/god) **	Индикативна годишна потрошувачка $Q_{CE}$ (kWh/год) **	Indikacioni i shpenzimeve vjetore $Q_{CE}$ (kWh/vit) **
<b>K</b>	Projektno opterećenje uređaja $P_{designc}$ (kW)	Проектно оптеретување на уредот $P_{designc}$ (kW)	Ngarkesa e funksionimit te pajisjes $P_{designc}$ (kW)
<b>L</b>	<b>GREJANJE</b>	<b>ГРЕЕЊЕ</b>	<b>NGROHJE</b>
<b>M</b>	SCOP (Klimatski tip: Prosečna)	SCOP (Климатски тип: Просечна)	SCOP (Tipi klimatik: mesatarja)
<b>N</b>	Klasa Energetske efikasnosti	Класа на енергетска ефикасност	Efikasiteti i klases se energjise
<b>O</b>	Indikativna godišnja potrošnja $Q_{HE}$ (kWh/god) **	Индикативна годишна потрошувачка $Q_{HE}$ (kWh/год) **	Indikacioni i shpenzimeve vjetore $Q_{HE}$ (kWh/god) **
<b>P</b>	Projektno opterećenje uređaja $P_{designh}$ (kW)	Проектно оптеретување на уредот $P_{designc}$ (kW)	Ngarkesa e funksionimit te pajisjes $P_{designh}$ (kW)
<b>R</b>	Deklarisani kapacitet i oznaka rezervnog kapaciteta grejanja	Деклариран капацитет и ознака на резервниот капацитет на грееење	Kapaciteti i deklaruar dhe përcaktimi i ngrohjes së kapaciteteve rezervë
<b>S</b>	Dvokanalni uređaj: indikativna potrošnja električne energije na sat $Q_{DD}$ (kWh/60 minuta) ***	Двоканален уред: индикативна потрошувачка на електрич. Енерг. на час $Q_{DD}$ (kWh/60 минути) ***	Pajisje dy-kanalshje: indikacioni i konsumit te energjise elektrike ne ore $Q_{DD}$ (kWh/60 minuta) ***
<b>T</b>	Jednokanalni uređaj: indikativna potrošnja električne energije na sat $Q_{SD}$ (kWh/60 minuta) ***	Едноканален уред: индикативна потрошувачка на електрична енерг. на час $Q_{SD}$ (kWh/60 минути) ***	Pajisje nje-kanalshje: indikacioni i konsumit te energjise elektrike ne ore $Q_{SD}$ (kWh/60 minuta) ***
<b>U</b>	Kapacitet uređaja za hlađenje $P_{rated}$ (kW)	Капацитет на редот за ладење $P_{rated}$ (kW)	Kapaciteti i pajisjes ne ftohje $P_{rated}$ (kW)
<b>V</b>	Kapacitet uređaja za grejanje $P_{rated}$ (kW)	Капацитет на редот за грееење $P_{rated}$ (kW)	Kapaciteti i pajisjes ne ngrohje $P_{rated}$ (kW)
<b>*</b>	Isticanje rashladnih sredstava doprinosi klimatskim promenama. U slučaju ispuštanja u atmosferu, rashladno sredstvo s nižim potencijalom globalnog zagrevanja (GVP) manje bi uticalo na globalno zagrevanje od rashladnog sredstva s višim GVP-om. Ovaj uređaj sadrži rashladnu tečnost sa GVP-om vrednosti navedene u gornjoj tabeli. To znači da bi u slučaju isticanja 1 kg te rashladne tečnosti u atmosferu, njen uticaj na globalno zagrevanje bio toliko puta veći od uticaja 1 kg CO2 tokom perioda od 100 godina. Nikada sami ne pokušavajte raditi bilo kakve zahvate na rashladnom krugu, niti rastavljati proizvod i za to uvek zovite stručnjaka	Истекнувањето на разладните средства допринесува за климатските промени. Во случај на испуштање во атмосферата, разладното средство со понизок потенцијал за глобално затоплување (GVP) помалку би влијало на глобалното затоплување во споредба со разладно средство со поголем GVP. Тоа би значело дека во случај на истекнување на 1 кг. од расладната течност во атмосферата, нејзиното влијание на глобалното затоплување би било толку пати поголемо од влијанието на 1 кг. CO2 во период од 100 години. Никогаш сами не пробувајте да правите било какви зафати ниту да го разклопувате производот и за тоа секогаш повикајте стручно лице.	Nenvizim gazi kontribuon ne ndryshimin e klimes. Ne rast te emetiveve ne atmosfere, gazi do te ule potencialin e ngrohjes globale (GVP) me pak do te coje ne ngrohje globale prej gazit ne rritje te GVP-se. Kjo pajisje permbane rrjedhje gazi me vlerat e GVP-se te listuara si ne tabelen me larte. Kjo do te thote se ne rast te 1 kg te gasit ne atmosfere, ndikimi i saj ne ngrohjen globale do te ishte shume here me i madhe se ndikimi 1 kg CO2 per nje periudhe prej 100 vjetesh.
<b>**</b>	Potrošnja energije »XYZ« kWh na godinu, na temelju rezultata standardnih ispitivanja. Stvarna potrošnja energije zavisi o načinu upotrebe uređaja i o mestu na kojem se nalazi.	Потрошувачка на енергија "xyz" kWh за една година, врз основа на резултатите од стандардните тестови. Реалната потрошувачка на енергија ќе зависи од начинот на кој можете да го користите уредот и местото каде што се наоѓа.	asnjehere mos u perpiani te beni nderhyrje ne qarkun e ftohjes, ose cmontimin e produktit dhe cdo here kerkoni ndihmen e ekspertit.
<b>***</b>	Potrošnja energije X, Y kWh na 60 minuta, na temelju rezultata standardnih ispitivanja. Stvarna potrošnja energije zavisi o načinu upotrebe uređaja i o mestu na kojem se nalazi.	Потрошувачка на енергија X, Y kWh по 60 минути игра, врз основа на резултатите од стандардните тестови. Реалната потрошувачка на енергија ќе зависи од начинот на кој можете да го користите уредот и местото каде што се наоѓа.	Shpenzimi i energjise »XYZ« kWh ne vit, bazuar ne rezultatet e testeve standarde. Konsumi aktual i energjise do te varet se si ju e perdorini pajisjen dhe nga vendi ku ajo eshte vendosur.

	Polski	Český	Slovenský
A	KARTA PRODUKTU	INFORMAČNÍ LIST	OPIS VÝROBKU
B	Znak towarowy	Ochranná známka	Ochranná známka
C	Oznaczenie modelu	Značkou modelu	Model zariadenia
D	Poziomy mocy akustycznej w pomieszczeniu i na zewnątrz chłodzenia/ogrzewania (dB)	Vnitřní a vnější hladina akustického výkonu chlazení/vytápění (dB)	Vnútrorné a vonkajšie hladiny akustického výkonu chladenia/vykurovania (dB)
E	nazwa zastosowanego środka chłodniczego *	Název použitého chladiva *	Názov použitého chladiva *
F	GWP (Współczynnik ocieplenia globalnego) *	GWP (Potenciałem globalního oteplování)*	GWP (Potenciál prispievania ku globálnemu otepleniu)*
G	CHŁODZENIA	CHLAZENÍ	CHLADENIA
H	SEER	SEER	SEER
I	Klasa efektywności energetycznej	Třída energetické účinnosti	Trieda energetickej účinnosti
J	Orientacyjne roczne zużycie energii elektrycznej QCE (kWh/r) **	Orientační roční spotřeba elektřiny QCE (kWh/rok)**	Indikativná ročná spotreba elektrickej energie QCE (kWh/a)**
K	Obciążenie projektowe P <sub>designc</sub> (kW)	Návrhové zatížení zařízení P <sub>designc</sub> (kW)	Menovité zaťaženie P <sub>designc</sub> (kW)
L	OGRZEWANIA	VYTÁPĚNÍ	VYKUROVANIA
M	SCOP	SCOP	SCOP
N	Klasa efektywności energetycznej	Třída energetické účinnosti	Trieda energetickej účinnosti
O	Orientacyjne roczne zużycie energii elektrycznej Q <sub>HE</sub> (kWh/god) **	Orientační roční spotřeba elektřiny pro průměrné otopné období Q <sub>HE</sub> (kWh/rok)**	Indikativná ročná spotreba elektrickej energie Q <sub>HE</sub> (kWh/a)**
P	Obciążenie projektowe P <sub>designh</sub> (kW)	Návrhové topné zatížení zařízení P <sub>designh</sub> (kW)	Menovité zaťaženie P <sub>designh</sub> (kW)
R	Deklarowana wydajność wraz ze wskazaniem wydajności rezerwowego podgrzewacza	Jmenovitý výkon a záložní topný výkon	Deklarovaná kapacita a údaj o kapacite záložného vykurovacieho telesa
S	Dla klimatyzatorów dwukanałowych – orientacyjne godzinowe zużycie energii elektrycznej Q <sub>DD</sub> w kWh/60 min. ***	Pro dvoukanalové klimatizátory vzduchu orientační hodinovou spotřebu elektřiny Q <sub>DD</sub> w kWh/60 minut.***	V prípade dvojkanaľových klimatizátorov indikatívna spotreba elektrickej energie za hodinu Q <sub>DD</sub> v kWh/60 minút***
T	Dla klimatyzatorów jednocanałowych – orientacyjne godzinowe zużycie energii elektrycznej Q <sub>SD</sub> w kWh/60 min. ***	Pro jednocanalové klimatizátory vzduchu orientační hodinovou spotřebu elektřiny Q <sub>SD</sub> w kWh/60 minut.***	V prípade jednocanaľových klimatizátorov indikatívna spotreba elektrickej energie za hodinu Q <sub>SD</sub> v kWh/60 minút***
U	Wydajność chłodnicza Prated (kW)	Chladičový výkon zařízení Prated (kW)	Kapac. chladenia Prated zariadenia(kw)
V	Wydajność grzewcza Prated (kW)	Topný výkon zařízení Prated (kW)	kapacita vykurovania Prated zariadenia (kW)
*	„Wycieki czynników chłodniczych przyczyniają się do zmiany klimatu. W przypadku przedostania się do atmosfery czynnik chłodniczy o niższym współczynniku ocieplenia globalnego (GWP) ma mniejszy wpływ na globalne ocieplenie niż czynnik o wyższym współczynniku GWP. Urządzenie zawiera płyn chłodniczy o współczynniku GWP wynoszącym [xxx]. Powyższe oznacza, iż w przypadku przedostania się 1 kg takiego płynu chłodniczego do atmosfery, jego wpływ na globalne ocieplenie byłby [xxx] razy większy niż wpływ 1 kg CO <sub>2</sub> w okresie 100 lat. Nigdy nie należy samodzielnie manipulować przy obiegu czynnika chłodniczego lub demontować urządzenia, należy zawsze zwrócić się o pomoc specjalisty.”	„Únik chladiva se podílí na změně klimatu. Chladivo s nižším potenciálem globálního oteplování (GWP) by se v případě úniku do ovzduší podílelo na globálním oteplení méně než chladivo s vyšším GWP. Toto zařízení obsahuje chladicí kapalinu s GWP ve výši [xxx]. To znamená, že pokud by do ovzduší unikl 1 kg této chladicí kapaliny, dopad na globální oteplení by byl v horizontu 100 let [xxx] krát vyšší než 1 kg CO <sub>2</sub> . Nenarušujte chladicí oběh ani sami výrobek nedemontujte, vždy se obraťte na odborníka.“	„Úniky chladiva prispievajú k zmene klímy. Chladivo s nižším potenciálom globálneho prispievania ku globálnemu otepleniu (GWP) by pri úniku do atmosféry prispelo ku globálnemu otepleniu v nižšej miere ako chladivo s vyšším GWP. Toto zariadenie obsahuje chladiacu kvapalinu s GWP rovnajúcim sa [xxx]. Znamená to, že ak by do atmosféry unikol 1 kg tejto chladiacej kvapaliny, jej vplyv na globálne oteplenie by bol [xxx] krát vyšší ako vplyv 1 kg CO <sub>2</sub> , a to počas obdobia 100 rokov. Nikdy sa nepokúšajte zasahovať do chladiaceho okruhu alebo demontovať výrobok a vždy sa obráťte na odborníka.“
**	„Zużycie energii elektrycznej »XYZ« kWh rocznie na podstawie wyników próby przeprowadzonej w normalnych warunkach. Rzeczywiste zużycie energii elektrycznej zależy od sposobu użytkowania urządzenia i miejsca, w którym się ono znajduje“	„Spotřeba energie „XYZ“ kWh za rok, založená na výsledcích normalizované zkoušky. Skutečná spotřeba energie závisí na způsobu použití a umístění spotřebiče.“	„Spotreba energie XYZ kWh za rok na základe výsledkov štandardného preskúšania. Skutočná spotreba energie bude závisieť od toho, ako sa zariadenie používa a kde je umiestnené.“
***	„Zużycie energii elektrycznej »X,Y« kWh na 60 min. na podstawie wyników próby przeprowadzonej w normalnych warunkach. Rzeczywiste zużycie energii elektrycznej zależy od sposobu użytkowania urządzenia i miejsca, w którym się ono znajduje“	„Spotřeba energie „X,Y“ kWh za 60 minut, založená na výsledcích normalizované zkoušky. Skutečná spotřeba energie závisí na způsobu použití a umístění spotřebiče.“	„Spotreba energie X,Y kWh za 60 minút na základe výsledkov štandardného preskúšania. Skutočná spotreba energie bude závisieť od toho, ako sa zariadenie používa a kde je umiestnené.“

	<b>Slovenski</b>	<b>Български</b>	<b>Românesc</b>
<b>A</b>	<b>PODATKOVNA KARTICA IZDELKA</b>	<b>ПРОДУКТОВ ФИШ</b>	<b>FIȘA PRODUSULUI</b>
<b>B</b>	Blagovna znamka	Търговска марка	Marca comercială
<b>C</b>	Oznaka modela	Модел	Nume model
<b>D</b>	Notranje in zunanje ravni zvočne moči hlajenja/ogrevanja (dB)	Нива на звуковата мощност вътре в помещение и на открито охлаждане/отопление (dB)	Nivelul de putere acustică interior și exterior răcire/încălzire
<b>E</b>	Ime hladilnega sredstva *	Наименование на хладилен агент*	Denumirea al agentului frigorific *
<b>F</b>	GWP (Potencial globalnega segrevanja) *	ПГЗ (потенциал за глобално затопляне) *	GWP (potențial de încălzire globală)*
<b>G</b>	<b>HLAJENJA</b>	<b>ОХЛАЖДАНЕ</b>	<b>RĂCIRE</b>
<b>H</b>	SEER	SEER	SEER
<b>I</b>	Razred energetске učinkovitosti	Класът на енергийна ефективност	Clasa de eficiență energetică
<b>J</b>	Okvirno letno porabo električne energije $Q_{CE}$ (kWh/a) **	Индикативната годишна консумация на електроенергия $Q_{CE}$ (kWh/год) **	Consumul anual indicativ de energie electrică $Q_{CE}$ (kWh/a)**
<b>K</b>	Nazivna obremenitev napr. $P_{designc}$ (kW)	Проектният товар $P_{designc}$ (kW)	Sarcina nominală $P_{designc}$ (kW)
<b>L</b>	<b>OGREVANJA</b>	<b>ОТОПЛЕНИЕ</b>	<b>ÎNCĂLZIRE</b>
<b>M</b>	SCOP	SCOP	SCOP
<b>N</b>	Razred energetске učinkovitosti	Класът на енергийна ефективност	Clasa de eficiență energetică
<b>O</b>	Okvirno letno porabo električne energije za povprečno sezono ogrevanja $Q_{HE}$ (kWh/a) **	Индикативната годишна консумация на електроенергия $Q_{HE}$ (kWh/год)**	Consumul anual indicativ de energie electrică pentru un sezon mediu de încălzire $Q_{HE}$ (kWh/a)**
<b>P</b>	Nazivno obremenitev naprave $P_{designh}$ (kW)	Проектният товар $P_{designh}$ (kW)	Sarcina nominală $P_{designh}$ (kW)
<b>R</b>	Navedeno zmogljivost in oznako zmogljivosti za zasilno ogrevanje	Обявената мощност и мощността на спомагателното електрическо подгряване	Capacitatea declarată și o indicație a capacității de încălzire de rezervă
<b>S</b>	Za dvokanalne klimatske naprave: okvirno porabo električne energije na uro $Q_{Dd}$ v kWh/60 minut ***	За двуканални климатизатори — индикативната часова консумация на електроенергия $Q_{Dd}$ в kWh за 60 минути ***	Pentru aparatele de climatizare cu conductă dublă, consumul orar indicativ de energie electrică $Q_{Dd}$ în kWh/60 de minute ***
<b>T</b>	Za enokanalne klimatske naprave: okvirno porabo električne energije na uro $Q_{Sd}$ v kWh/60 minut ***	За едноканални климатизатори — индикативната часова консумация на електроенергия $Q_{Sd}$ в kWh за 60 минути***	Pentru aparatele de climatizare cu o singură conductă, consumul orar indicativ de energie electrică $Q_{Sd}$ în kWh/60 de minute***
<b>U</b>	Zmogljivost za hlajenje $P_{rated}$ (kW)	Охладителната мощност $P_{rated}$ (kW)	Capacitatea nominală pentru răcire a aparatului $P_{rated}$ (kW)
<b>V</b>	Zmogljivost za ogrevanje $P_{rated}$ (kW)	Отоплителната мощност $P_{rated}$ (kW)	Capacitatea nominală pentru încălzire a aparatului $P_{rated}$ (kW)
<b>*</b>	„Puščanje hladilnih sredstev prispeva k podnebnim spremembam. V primeru izpusta v ozračje bi hladilno sredstvo z nižjim potencialom globalnega segrevanja (GWP) k globalnemu segrevanju prispevalo manj kot hladilno sredstvo z višjim GWP. Ta naprava vsebuje hladilno tekočino z GWP, enakim [xxx]. To pomeni, da bi bil v obdobju 100 let vpliv na globalno segrevanje v primeru izpusta v ozračje 1 kg zadevne hladilne tekočine [xxx] večji od 1 kg CO <sub>2</sub> . Nikoli ne poskušajte sami spremeniti hladilnega obtoka ali razstaviti naprave in za to vedno proste strokovnjaka.“	„Изпускането на хладилен агент допринася за изменението на климата. Хладилен агент с по-нисък потенциал за глобално затопляне (ПГЗ) би допринесъл по-малко за глобалното затопляне, отколкото хладилен агент с по-висок ПГЗ при евентуално изпускане в атмосферата. Настоящият уред съдържа хладилен агент с ПГЗ в размер на [xxx]. Това означава, че ако 1 kg от хладилния агент бъде изпуснат в атмосферата, въздействието за глобално затопляне ще бъде [xxx] пъти повече, отколкото от 1 kg CO <sub>2</sub> за период от 100 години. Никогa не се опитвайте да се намесвате в работата на кръга на хладилния агент или сами да	„Scurgere de agent frigorific contribuie la schimbările climatice. Dacă s-ar scurge în atmosferă, agenții frigorifici cu un potențial de încălzire globală (GWP) mai redus ar contribui într-un mod mai puțin semnificativ la încălzirea globală decât un agent frigorific cu un GWP mai ridicat. Acest aparat conține un fluid refrigerant cu un GWP egal cu [xxx]. Aceasta înseamnă că, dacă 1 kg din acest fluid refrigerant s-ar scurge în atmosferă, impactul asupra încălzirii globale ar fi de [xxx] ori mai mare decât 1 kg de CO <sub>2</sub> pe o perioadă de 100 de ani. Nu încercați să intervenți în circuitul agentului frigorific sau să demontați singur produsul, apelați întotdeauna la un
<b>**</b>	„Letna poraba energije „XYZ“ kWh na leto na podlagi rezultatov standardnega preskusa. Dejanska poraba energije je odvisna od načina uporabe naprave in njene lokacije.“	„Консумация на енергия „XYZ“ в kWh годишно, въз основа на резултати от стандартно изпитване. Действителната консумация на енергия ще зависи от това как се използва уредът и къде се намира той.“	„Consum de energie de «XYZ» kWh pe an, pe baza rezultatelor testelor standard. Consumul real de energie va depinde de modul de utilizare a aparatului și de locul unde este amplasat.“
<b>***</b>	„Poraba energije „X,Y“ kWh na 60 minut na osnovi rezultatov standardnega preskusa. Dejanska poraba energije je odvisna od načina uporabe naprave in njene lokacije.“	„Консумация на енергия „X,Y“ в kWh за 60 минути, въз основа на резултати от стандартно изпитване. Действителната консумация на енергия ще зависи от това как се използва уредът и къде се намира той.“	„Consum de energie de «X,Y» kWh pe 60 de minute, pe baza rezultatelor testelor standard. Consumul real de energie va depinde de modul de utilizare a aparatului și de amplasamentul acestuia.“



**VIVAX**

[www.VIVAX.com](http://www.VIVAX.com)