

VIVAX

Made for you

BH-02TVC
BH-02T X
BH-04TVC
BH-04TVC W
BH-04T X

UA

Посібник з експлуатації



Built-in Hob

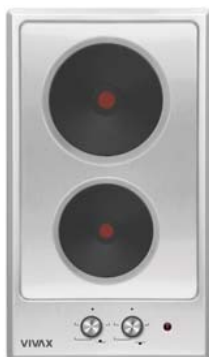
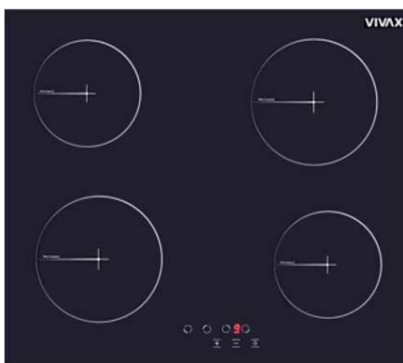
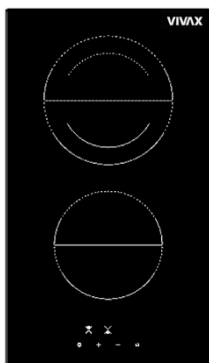

Шановний клієнт,

Рештки упаковки (пластикові пакети, полістирол і так далі) не повинні залишатися в межах досяжності дітей, оскільки вони потенційно небезпечні. Будь ласка, утилізуйте упаковку обдумано, використовуючи відповідні засоби.

У зв'язку з цим ми рекомендуємо вам уважно прочитати усе керівництво перед початком експлуатації пристрою і зберегти його в якості довідника. Якщо ви передаєте пристрій третій особі, будь ласка, передайте йому це керівництво, щоб новий власник ознайомився з функціями пристрою і попередженнями, що відносяться до безпечного використання пристрою.

Попередження: Усі наші прилади призначені тільки для побутового, а не для комерційного використання.

ЦЕЙ ПРИЛАД МАЄ БУТИ ВСТАНОВЛЕНИЙ ВІДПОВІДНО ДО ДІЮЧИХ ПРАВИЛ І ВИКОРИСТОВУВАТИСЯ ТІЛЬКИ В ДОБРЕ ВЕНТИЛЬОВАНОМУ ПРИМІЩЕННІ. ПРОЧИТАЙТЕ ІНСТРУКЦІЇ ПЕРЕД УСТАНОВКОЮ АБО ВИКОРИСТАННЯМ ЦЬОГО ПРИЛАДУ.

**УВАГА:
ОБСЛУГОВУВАННЯ**

Не допускайте пригорання цукру, соусів або соків на плиті.

Це може **ПОШКОДИТИ** скляну поверхню або навіть розплавити її та значно ускладнити подальше очищення!

Посвітління кольору на пластині є нормальним і не впливає на робочі характеристики.



ВАЖЛИВІ ПОПЕРЕДЖЕННЯ

- **Увага:** Цей прилад повинен бути заземлений!
- Будь ласка, знайдіть необхідну інформацію про потужність і номінальні характеристики вашого приладу на табличці з номінальними характеристиками, яка знаходиться за приладом.
- Перед установкою приладу переконаєтеся, що електроживлення відключене.
- Якщо шнур живлення пошкоджений, він має бути замінений виробником, його сервісним агентом або аналогічними кваліфікованими фахівцями щоб уникнути небезпеки.
- Тримайте електричні кабелі вашої плити чимдалі від гарячих ділянок; не дозволяйте їм торкатися приладу. Тримайте їх чимдалі від гострих предметів і нагрітих поверхонь.
- Використання вашого приладу підвищує вологість та температуру у приміщенні; переконайтеся, що ваша кухня добре провітрюється.
- Тривале інтенсивне використання приладу може вимагати додаткової вентиляції, наприклад збільшення рівня механічної вентиляції, якщо вона є.
- Коли плита гаряча, ніколи не торкайтеся руками до її скла.
- Цей прилад призначений лише для приготування їжі. Його не можна використовувати для інших цілей, наприклад для обігріву приміщення. Всі наші пристрої призначені тільки для побутового, а не для комерційного використання.

- Перед початком використання приладу приберіть фіранки, папір або легкозаймисті предмети подалі від приладу. Не зберігайте горючі або легкозаймисті предмети в приладі або поруч із ним.
- Даним приладом можуть користуватися діти віком від 8 років і старше, а також особи з обмеженими фізичними, сенсорними чи розумовими здібностями або з недостатнім досвідом та знаннями, якщо вони отримали нагляд чи інструктаж щодо безпечного використання приладу та розуміють пов'язані з цим небезпеки.
- Діти не повинні грати із приладом.
- Чищення та обслуговування приладу не повинні проводитись дітьми без нагляду.
- При використанні плити використовуйте рукавички. Не торкайтеся гарячих поверхонь.
- Не використовуйте плиту у вибухонебезпечній атмосфері.
- Якщо сила струму запобіжника в установці менше 16 Ампер, попросіть кваліфікованого електрика встановити запобіжник на 16 Ампер (для приладів з електричними конфорками).
- Під час використання пристрою деякі частини можуть нагріватися; дітей слід тримати подалі і постійно доглядати їх.
- Не бризкайте холодною водою на гарячу поверхню приладу. Пар, що виникає, може викликати опіки, а різкий перепад температур може призвести до пошкоджень на поверхні приладу.
- **УВАГА:** Доступні частини можуть нагріватися під час використання. Маленьких дітей слід тримати подалі.



- **УВАГА:** Під час використання прилад та його доступні частини нагріваються. Слід бути обережним, щоб не торкатися нагрівальних елементів. Дітей віком до 8 років слід тримати подалі, якщо вони не знаходяться під постійним наглядом.
- Не використовуйте для чистки скла жорсткі абразивні засоби чи гострі металеві скребки, оскільки вони можуть подряпати поверхню, що може призвести до розбивання скла.
- На конфорки або електричні плити не слід ставити нестійкі або деформовані каструлі, щоб уникнути їх перекидання, що може призвести до травми.
- Якщо сила струму запобіжника у вашій установці менше ніж 32 А, попросіть кваліфікованого електрика встановити запобіжник на 32 А. (тільки для моделей з 4 конфорками).
- Живлення приладу повинно здійснюватись через відповідний двополюсний ізолюючий вимикач, що має поділ контактів не менше 3 мм у всіх полюсах, розташований у легкодоступному місці поряд з приладом (для приладів з електричними нагрівальними плитами).
- Діти повинні знаходитись під наглядом, щоб вони не грали з приладом. Ніколи не дозволяйте грати з приладом.
- Варильна панель може бути розташована на кухні, в кухні/їдальні або спальній кімнаті, але не в приміщенні, де є ванна або душ.
- **УВАГА:** скляні кришки можуть розбитися під час нагрівання. Вимкніть всі конфорки перед закриттям кришки (якщо вона є у приладі).



Перед відкриттям кришки слід видалити всі проліті продукти.

- Не кладіть у піч легкозаймисті, вибухонебезпечні рідини або будь-який матеріал, який може деформуватися під дією нагрівання, щоб уникнути можливого ризику небезпеки, навіть якщо ваш прилад не використовується.
- Хліб може спалахнути, якщо час засмаження занадто великий. Під час підсмажування необхідний ретельний контроль.
- **ОБЕРЕЖНО:** процес готування необхідно контролювати. Необхідно постійно контролювати процес короткочасного приготування.
- **УВАГА:** Перед отриманням доступу до клем необхідно вимкнути всі ланцюги живлення.
- **УВАГА:** Приготування їжі на варильній панелі з використанням жиру або олії без нагляду може бути небезпечним і призвести до пожежі. **НІКОЛИ** не намагайтеся загасити вогонь водою, а вимкніть прилад і потім накрийте полум'я, наприклад кришкою або протипожежною ковдрою (микрою ганчіркою).
- **УВАГА:** Небезпека пожежі: не зберігайте на варильних поверхнях легкозаймисті, горючі, вибухонебезпечні рідини, здатні або деформуються під впливом тепла.
- **УВАГА:** Якщо поверхня тріснула, вимкніть прилад, щоб уникнути ураження електричним струмом.
- **УВАГА:** Цей прилад не призначений для використання особами (включаючи дітей) з обмеженими фізичними особами.
- Прилад не призначений для роботи за допомогою зовнішнього таймера або окремої системи дистанційного керування

- **УВАГА:** Цей прилад не призначений для використання особами (включаючи дітей) з обмеженими фізичними, сенсорними або розумовими здібностями, або з недостатнім досвідом та знаннями, якщо вони не отримали нагляду або інструкції з використання приладу від особи, відповідальної за їх безпеку.
- Діти повинні знаходитись під наглядом, щоб вони не грали з приладом.
- Ніколи не ставте порожню каструлю на працюючу конфорку або електричну панель.
- Не кладіть на плиту металеві предмети, такі як ножі, виделки, ложки та кришки, оскільки вони можуть нагрітись.
- Склокераміка може бути пошкоджена падінням предметів.
- **ПОПЕРЕДЖЕННЯ:** Якщо на поверхні є тріщини, вимкніть прилад, щоб уникнути ураження електричним струмом, для поверхонь варильної панелі зі склокераміки або подібного матеріалу, який захищає струмоведучі частини.
- Не намагайтеся самостійно ремонтувати прилад, зверніться до авторизованого сервісного центру. Звертайтеся до авторизованого сервісного центру та наполягайте на використанні оригінальних запасних частин.
- Не можна використовувати пароочищувач.

ПОЛОЖЕННЯ ПРИЛАДУ

Перш ніж почати використовувати прилад, будь ласка, уважно прочитайте розділ «ВАЖЛИВІ ПОПЕРЕДЖЕННЯ ТА БЕЗПЕКА»!

Перед використанням варильної панелі, будь ласка, видаліть усі легкозаймісті стрічки, пінополістирол або будь-які інші матеріали, що можуть призвести до пошкодження плити. Також вийміть із приладу посібник користувача та інші легкозаймісті матеріали.

Прилад не можна встановлювати близько до декоративних дверцят або шаф, щоб уникнути перегріву.

Цей пристрій слід використовувати лише після встановлення в кухонну шафу або підставку.

Дозволяється від'єднувати прилад після встановлення за допомогою доступної вилки або вимикача в фіксованій проводці.

MAIN PARTS

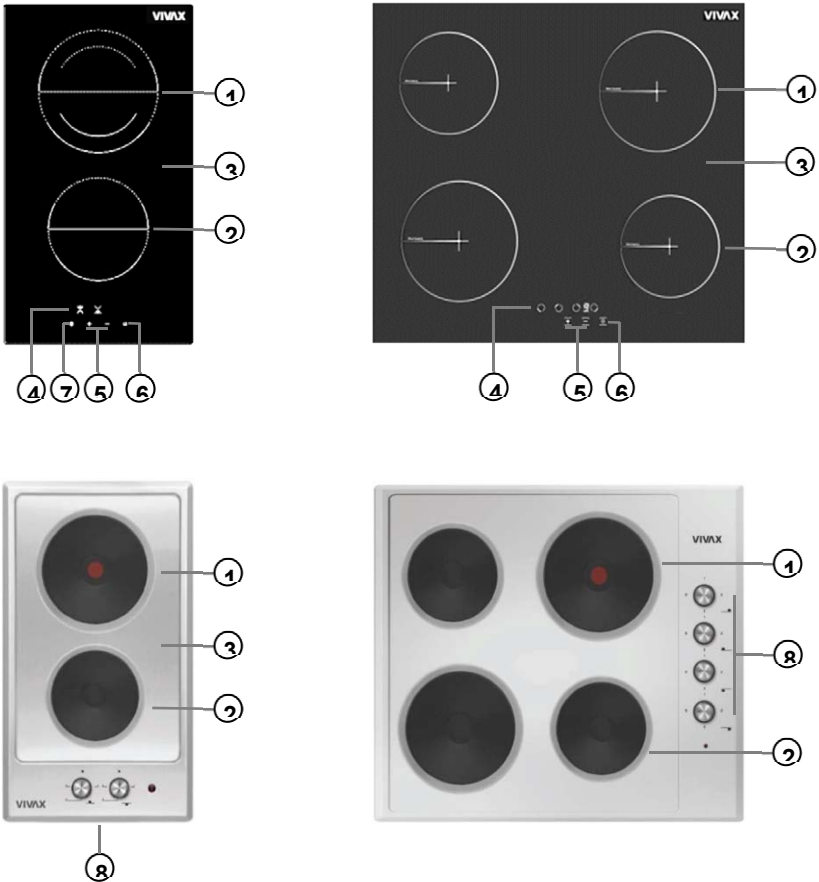

1. Конфорка 1700 Вт VC / 1500 Вт (2000 Вт Rapid)
2. Зона VC 1200 Вт / Конфорка 1000 Вт
3. Скляна поверхня
4. Елементи керування вибором зони нагріву
5. Елементи регулювання потужності
6. Увімкнення/вимкнення
7. Подвійна зона (опція)
8. Елементи механічного керування

ВИБІР ПРАВИЛЬНОГО ПОСУДУ

- Не використовуйте посуд із нерівними краями або зігнутим дном.

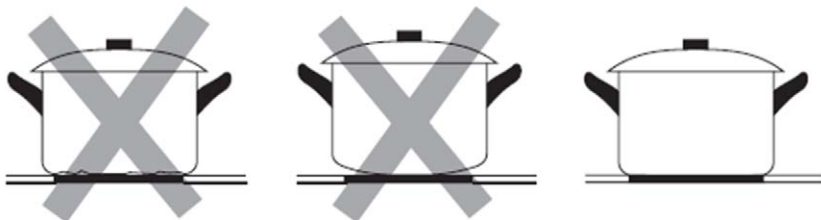

- Переконайтеся, що дно каstrулі гладке, прилягає рівно до скла та має такий самий розмір, що й зона нагрівання. Завжди розташовуйте каstrулю по центру конфорки

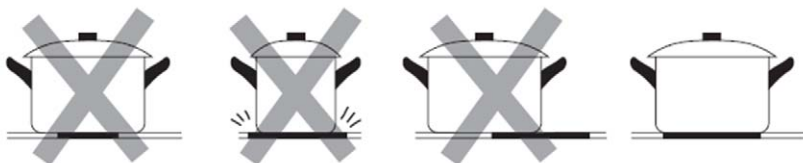

ВИКОРИСТАННЯ СКЛОКЕРАМІЧНОЇ ПЛИТКИ

СЕНСОРНЕ УПРАВЛІННЯ

- Елементи керування реагують на дотик, тому вам не потрібно натискати на них.
- Використовуйте подушечку пальця, а не кінчик.
- Ви почуєте звуковий сигнал кожного разу, коли буде зареєстровано дотик.
- Слідкуйте за тим, щоб елементи керування завжди були чистими, сухими та щоб на них не було жодних предметів (наприклад, посуду чи тканини). Навіть тонка плівка води може ускладнити роботу елементів керування.

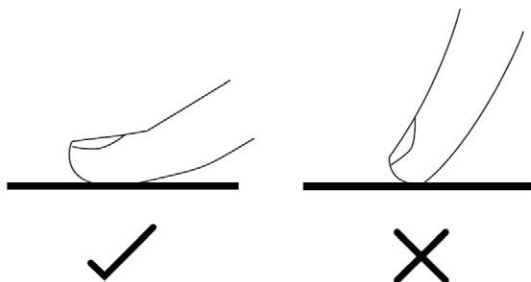

- Завжди знімайте каструлі з керамічної плити – не тягніть їх по поверхні, інакше вони можуть подряпати скло.

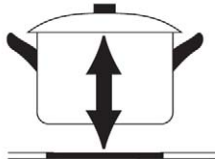
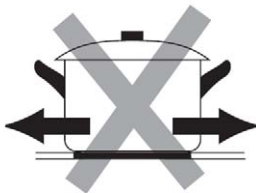



ПОЧАТОК ПРИГОТУВАННЯ ЇЖІ

Після ввімкнення зумер подасть один звуковий сигнал, усі індикатори засвітяться на 1 секунду, а потім згаснуть, вказуючи на те, що склокерамічна поверхня перейшла в режим очікування.

<p>Торкніться регулятора ON/OFF  усі індикатори покажуть «-»</p> <p>ПОПЕРЕДЖЕННЯ: електронні компоненти залишаються активними протягом 20 секунд. Якщо протягом цього періоду не починається готування, пристрій автоматично переходить у «режим вимкнення» із звуковим сигналом.</p>	
<p>Поставте відповідну каструлю на конфорку, яку ви бажаєте використовувати.</p> <ul style="list-style-type: none"> • Переконайтеся, що дно каструлі та поверхня конфорки чисті та сухі. 	
<p>Торкніться регулятора вибору зони нагріву.</p>	
<p>Виберіть рівень нагрівання, торкаючись кнопки « - » або «+» (від «U» до «9»).</p> <ul style="list-style-type: none"> • Якщо ви не виберете рівень нагрівання протягом 20 секунд, склокерамічна варильна панель автоматично вимкнеться. Вам потрібно буде почати знову з кроку 1. • Ви можете змінити рівень нагріву в будь-який час під час приготування. • Утримуючи будь-яку з цих кнопок, значення буде змінюватися вгору або вниз. 	

ФУНКЦІЯ ПІДТРИМАННЯ ТЕПЛА (опціональна, не в усіх моделях)

Функція підтримання тепла зберігає приготовану їжу в тепло. У цій функції вибрана варильна поверхня працює з меншою потужністю. Функція підтримання тепла також є рівнем при приготуванні.

<p>Торкніться регулятора ON/OFF,  і індикатори покажуть «-»</p> <p>ПОПЕРЕДЖЕННЯ: електронні компоненти залишаються активними протягом 20 секунд. Якщо протягом цього періоду не починається приготування, пристрій автоматично переходить у «режим вимкнення» із звуковим сигналом.</p>	
<p>Торкніться регулятора вибору зони нагріву.</p>	
<p>Натисніть клавішу «+» один раз.</p> <ul style="list-style-type: none"> За допомогою цього дотику на відповідній варильній панелі з'явиться значок «». <p>Таким чином, підтримка тепла буде активована.</p>	

ЗАВЕРШЕННЯ ПРИГОТУВАННЯ ЇЖІ

Після ввімкнення зумер подасть один звуковий сигнал, усі індикатори засвітяться на 1 секунду, а потім згаснуть, вказуючи на те, що склокерамічна поверхня перейшла в режим очікування.

<p>Торкніться регулятора вибору зони нагріву, яку ви бажаєте вимкнути.</p>	
<ul style="list-style-type: none"> Вимкніть зону нагрівання, прокрутивши вниз до «0» або одночасно торкнувшись «-» і «+». Варильна поверхня вимкнеться самостійно через 20 секунд 	 <p>OR</p>  
<p>Вимкніть всю варильну поверхню, торкнувшись регулятора ON/OFF.</p>	



УВАГА

«Н» покаже, яка конфорка гаряча на дотик (>60°C). Він зникне, поверхня охолоне до безпечної температури. Його також можна використовувати як функцію енергозбереження, якщо ви хочете нагріти інші каструлі, використовуйте конфорку, яка ще гаряча.





коли

Блокування елементів керування

Ви можете заблокувати елементи керування, щоб запобігти ненавмисному використанню (наприклад, щоб діти випадково не ввімкнули конфорки).

Коли елементи керування заблоковано, усі елементи керування, крім керування ON/OFF., вимкнено.

Щоб заблокувати елементи керування до ВИМКНЕННЯ варильної панелі:

1. Одночасно натисніть клавішу вибору передньої лівої варильної панелі () і клавішу мінус (-). У цей час ви почуєте короткий попереджувальний сигнал.
2. Приберіть пальці з панелі керування плитою.
3. Знову натисніть передню ліву кнопку вибору варильної панелі ()
4. У цей час увімкнено блокування від дітей, і на всіх конфорках відображається значок «L», що вказує на цей стан.
Значки та «L» і «H» відображаються по черзі, якщо будь-яка варильна поверхня гаряча.

Щоб розблокувати елементи керування:

Переконайтеся, що склокерамічну плиту ввімкнено:

Піктограма «L» відображається на всіх дисплеях, коли піч увімкнена та активовано блокування від дітей

Значки «L» і «H» відображаються по черзі, якщо будь-яка варильна поверхня гаряча. Ви можете ввімкнути або вимкнути плиту лише за допомогою кнопки живлення ()



1. Одночасно натисніть клавішу вибору передньої лівої варильної панелі () і клавішу мінус (-), при цьому ви почуєте короткий попереджувальний сигнал.
На всіх дисплеях відображається значок «O». Значки «L» і «H» відображаються по черзі, якщо будь-яка варильна поверхня гаряча.



ПОПЕРЕДЖЕННЯ: Блокування від дітей деактивовано, доки плиту не буде вимкнено, лише за допомогою кроків, виконаних у цьому розділі. Іншими словами, блокування від дітей буде активовано знову, якщо пристрій вимкнути та знову ввімкнути. Таким чином, блокування від дітей буде активовано щоразу, коли плиту вимикають і вмикають

To Deactivate the Child Lock completely: (Щоб повністю вимкнути блокування від дітей)

Піктограма «L» відображається на всіх дисплеях, коли піч увімкнена та активовано блокування від дітей

Значки «L» і «H» відображаються по черзі, якщо будь-яка варильна поверхня гаряча. Ви можете ввімкнути або вимкнути плиту лише за допомогою кнопки живлення ()



1. Одночасно натисніть клавішу вибору передньої лівої варильної панелі () і клавішу мінус (-), при цьому ви почуєте короткий попереджувальний сигнал.

- Знову натисніть клавішу мінус (-). Це має бути виконано одразу після 1-го кроку. Блокування від дітей вимкнено назавжди. Іншими словами, блокування від дітей має залишатися деактивованим, навіть якщо пристрій вимкнути та знову ввімкнути.
- Після цих процедур пристрій переходить у режим очікування. Однак піктограма « H » має відображатися у разі гарячої варильної панелі, навіть якщо пристрій переходить у режим очікування.



ПОПЕРЕДЖЕННЯ: блокування від дітей має бути вимкнено у разі відключення електроенергії.



WARNING

When the hob is in the lock mode, all the controls are disable except the **ON/OFF**  you can always turn the ceramic hob off with the **ON/OFF** control in an emergency, but you shall unlock the hob first in the next operation.



The settings below are guidelines only. The exact setting will depend on several factors, including your cookware and the amount you are cooking. Experiment with the Ceramic hob to find the settings that best suit you.

Налаштування нагріву	Відповідність
U	<ul style="list-style-type: none"> • Функція тепла
1-2	<ul style="list-style-type: none"> • делікатний підігрів для невеликої кількості їжі • розтоплення шоколаду, масла та продуктів, що швидко пригорають • легке тушкування • повільний підігрів
3-4	<ul style="list-style-type: none"> • підігрів • швидке кипіння • варіння рису
5-6	<ul style="list-style-type: none"> • приготування млинців та оладків
7-8	<ul style="list-style-type: none"> • пасерування • приготування макаронів
9	<ul style="list-style-type: none"> • обсмажування • припикання • доведення супу до кипіння • кип'ятіння води

ВИКОРИСТАННЯ ПЛИТИ

60cm model

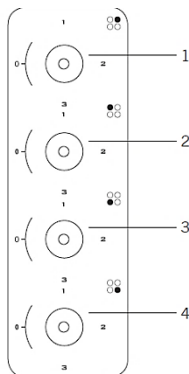

30cm model

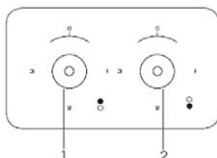

1. Регулювання потужності конфорки 180 мм
2. Регулювання потужності конфорки 145 мм
3. Регулювання потужності конфорки 180 мм
4. Регулювання потужності конфорки 145 мм

ПРИМІТКА. Панель керування вище наведена лише для ілюстрації. Розгляньте панель керування на вашому пристрої.

РЕКОМЕНДАЦІЇ З ПРИГОТУВАННЯ ЇЖИ



Будьте обережні під час смаження, оскільки олія та жир нагріваються дуже швидко, особливо якщо ви використовуєте PowerBoost. При надзвичайно високих температурах олія та жир самозаймаються, що створює серйозну небезпеку пожежі.

1. Кулінарні поради

- Коли їжа закипить, зменште температуру.
- Використання кришки скоротить час приготування та заощадить енергію, зберігаючи тепло.
- Зведіть до мінімуму кількість рідини або жиру, щоб скоротити час приготування.
- Почніть готувати на високій потужності та зменште її, коли страва нагріється.



Наведені нижче налаштування є лише рекомендаціями. Точне налаштування залежатиме від кількох факторів, зокрема від посуду та кількості, яку ви готуєте. Експериментуйте з керамічною варильною поверхнею, щоб знайти налаштування, які вам найкраще підходять.

ДОГЛЯД ТА ОЧИЩЕННЯ

Що?	Як?	Важливо!
Щоденні забруднення на склі (відбитки пальців, сліди, плями, залишені їжею або несолодкі залишки на склі)	<ol style="list-style-type: none"> 1. Вимкніть варильну поверхню. 2. Нанесіть засіб для чищення плит, поки скло ще тепле (але не гаряче!) 3. Промийте та витріть насухо чистою тканиною або паперовим рушником. 4. Знову увімкніть живлення варильної поверхні. 	<ul style="list-style-type: none"> • Після вимкнення живлення варильної поверхні не буде індикації «гаряча поверхня», але конфорка все ще може бути гарячою! Будьте дуже обережні. • Надмічні мочалки, деякі нейлонові мочалки та жорсткі/абразивні чистячі засоби можуть подряпати скло. Завжди читайте етикетку, щоб перевірити, чи підходить ваш миючий засіб або мочалка. • Ніколи не залишайте залишки миття на варильній поверхні: скло може забруднитися.
Закипання, розплавлення та розлиття гарячого цукру на скло	<p>Негайно видаліть їх лопаткою, або скребком, придатним для склокерамічних плит, але остерігайтеся гарячих поверхонь конфорок:</p> <ol style="list-style-type: none"> 1. Вимкніть варильну поверхню на стіні. 2. Тримайте лопатку або посуд під кутом 30° і зішкрібте забруднення або пролиту речовину на прохолодну ділянку варильної поверхні. 3. Очистіть забруднення або протріть їх ганчіркою або паперовим рушником. 4. Виконайте кроки 2–4 для розділу «Щоденне забруднення скла», що описано вище. 	<ul style="list-style-type: none"> • Якнайшвидше видаліть плями, залишені розплавленим продуктом, солодкою їжею або розлиттям. Якщо залишити все остигати на склі, їх важко видалити або навіть остаточно пошкодити скляну поверхню. • Небезпека порізу: коли кришка безпеки втягнута, лезо скребка гостре як бритва. Використовуйте з особливою обережністю та завжди зберігайте в безпечному та недоступному для дітей місці.
Переливи на сенсорному управлінні	<ol style="list-style-type: none"> 1. Вимкніть варильну поверхню. 2. Зберіть пролиту речовину 3. Протріть область сенсорного керування чистою вологою губкою або тканиною. 4. Витріть ділянку насухо паперовим рушником. 5. Знову увімкніть варильну поверхню. 	<p>Варильна поверхня може подавати звуковий сигнал і сенсорне керування може не працювати, поки є рідина на них. Обов'язково витріть насухо зону сенсорного керування перед тим, як знову увімкнути плити.</p>

УВАГА

Розлитий соус, фруктовий сік тощо необхідно якомога швидше витерти м'якою тканиною, змоченою в теплій воді з миючим засобом.

Не допускайте пригорання соусів або соків на плиті. Це може ПОШКОДИТИ скляну поверхню або навіть розплавити скляну поверхню, що може значно ускладнити подальше очищення! Посвітління кольору на поверхні є нормальним і не впливає на робочі характеристики.

Не використовуйте сталеву мочалку або ножі для очищення відкладень бруду. Змастіть плями тканиною, що була попередньо ретельно просочена миючим засобом, але будьте обережні, щоб не подряпати скляну поверхню.

Посвітління кольору на поверхні є нормальною і не впливає на робочі характеристики.

Пароочисник використовувати не можна!

ЯКЩО ПРИЛАД НЕ ПРАЦЮЄ

Проблема	Можлива причина	Що робити
Варильну поверхню не можна ввімкнути.	Немає напруги.	Переконайтеся, що склокерамічну плиту підключено до джерела живлення та ввімкнено. Перевірте, чи не відбулося відключення електроенергії у вашому домі чи районі. Якщо ви все перевірили, а проблема не зникає, викличте кваліфікованого фахівця.
Сенсорне керування не відкликається.	Елементи керування заблоковано.	Розблокуйте елементи керування. Див. Інструкцію у розділі «Використання плити».
Сенсорне керування важко використовувати.	Над елементами керування може бути невелика плівка води або ви можете торкатися елементів керування кінчиком пальця.	Переконайтеся, що область сенсорного керування суха, і торкайтеся елементів керування подушечкою пальця.
Скло дряпається.	Посуд з нерівними краями.	Використовуйте посуд з плоским і гладким дном. Див. «Вибір правильного посуду». Див. «Догляд і очищення».
Деякі каstrулі видають потрiскування або клацання.	Це може бути спричинено конструкцією посуду (шари різних металів по-різному вібрують).	Це нормально для кухонного посуду і не означає несправності.

Коди помилок VITROCERAMIC і рекомендації щодо вирішення

Коди помилок, їх можливі причини та рекомендації щодо вирішення наведено в таблиці нижче.

Зверніться до авторизованого сервісного центру для будь-якого сервісного втручання. Не намагайтеся ремонтувати пристрій самостійно!

Код помилки	Опис помилки	Потенціальна причина помилки	Вирішення
ER 03 та безперервний звуковий сигнал	Використання кнопок; блок управління порушується через 10 секунд.	Вода або посуд на склі над блоком керування	Очистіть поверхні плити
ER 20	Несправність спалаху.	^ C помилка.	Замініть електронну плату.
ER 21	Надмірна температура	Температура навколишнього середовища для електроніки занадто висока	Дайте варильній поверхні охолонути. Перевірте температуру пристрою.
ER 22	Управління повертається через 3,5 – 7,5 секунд. Коротке замикання або подібна проблема	Помилка короткого замикання при виявленні ключів.	Замініть електронну плату
ER 31	Дані програмного забезпечення неправильні	-	Потрібна нова конфігурація
ER 36	Помилка датчика температури	Коротке замикання або електронна плата вимикається	Замініть електронну плату
ER 40	Напруга живлення занадто низька, щоб увімкнути прилад	Первинний ПТК занадто гарячий	Від'єднайте варильну панель від електромережі
ER 47	Помилка зв'язку між конфігурацією електронної плати та нагрівальними елементами	Немає зв'язку або зв'язок несправний	Переконайтеся, що з'єднувальний кабель під'єднано правильно та справно
ER 400	Некоректне підключення	Блок керування підключено неправильно	Підключіть плиту до правильної напруги в мережі

УВАГА: Якщо пристрій працює на макс. занадто тривалий час, він може автоматично вимкнутися. Це звичайний захід безпеки пристрою.

ВСТАНОВЛЕННЯ

Підбір монтажного обладнання

1. Виріжте робочу поверхню за розмірами, вказаними на кресленні. З метою встановлення та використання навколо отвору має бути забезпечено мінімум 50 мм вільного простору. Переконайтеся, що товщина робочої поверхні становить не менше 30 мм. Виберіть термостійкий матеріал робочої поверхні, щоб уникнути більшої деформації, спричиненої тепловим випромінюванням від конфорки. Як показано нижче:

2 зони

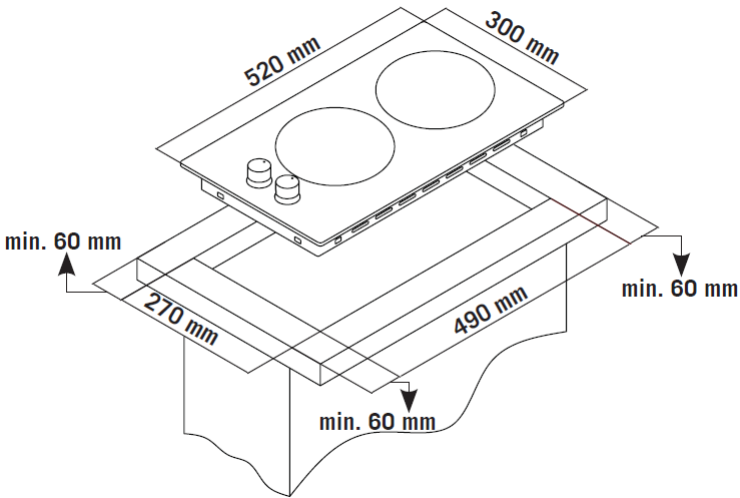

4 зони

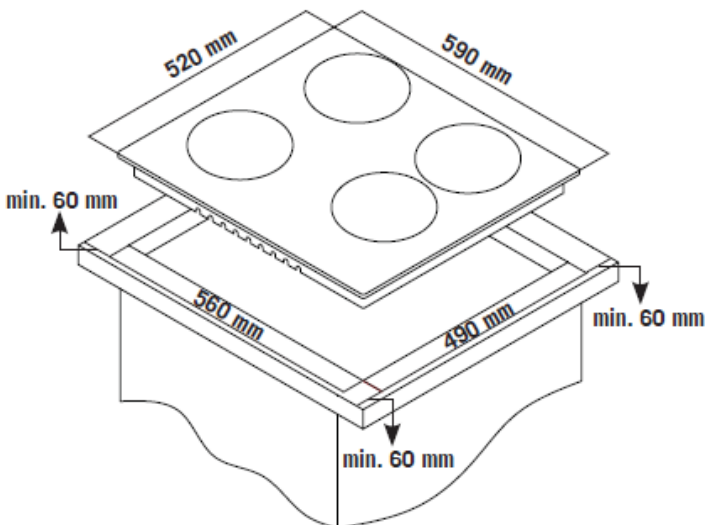

2. Пливу можна використовувати на стільниці шафи. Варильну панель слід розташувати горизонтально. Як показано нижче:

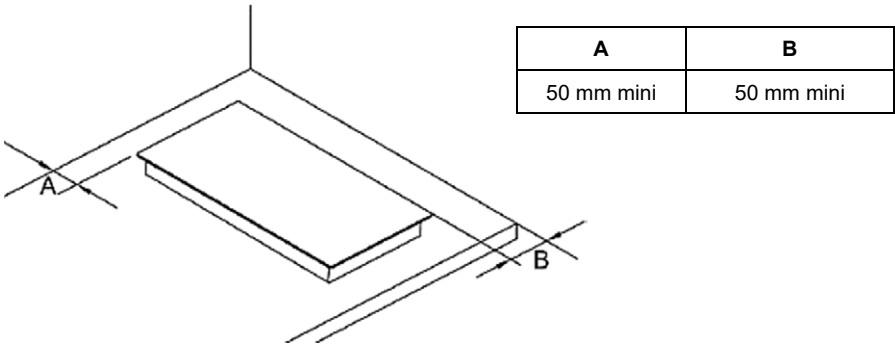

За будь-яких обставин переконайтеся, що склокерамічна плита добре вентилюється, а отвори для входу та виходу повітря не заблоковані.

Переконайтеся, що склокерамічна варильна поверхня справна. Як показано нижче.

Примітка: безпечна відстань між конфоркою та шафою над конфоркою має бути не менше 650 мм

be at least 650mm.

A (мм) (мин)	B (мм)	C (мм)	D	E
650	50 mini	30mini	Air intake	Air exit 10 mm

Перед встановленням кріпильних кронштейнів

Пристрій слід розмістити на стійкій гладкій поверхні (використовуйте упаковку). Не застосовуйте силу до елементів керування, які виступають із плити.

Закріпіть варильну панель на робочій поверхні за допомогою чотирьох кронштейнів на нижній частині плити (див. малюнок) після встановлення. Відрегулюйте положення кронштейна відповідно до різної товщини робочої поверхні.

3. Покладіть ущільнювальну стрічку на край плити

4. Прикріпіть стільницю до стільниці за допомогою кронштейнів, що входять до комплекту, як показано на малюнку нижче.

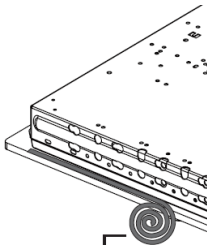
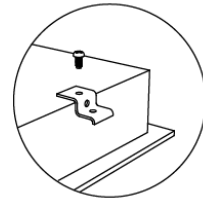
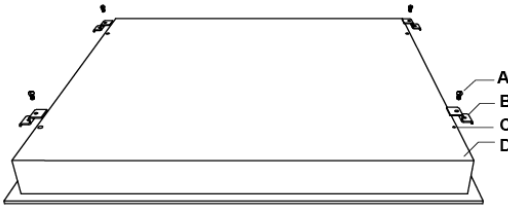

Ущільнювальна стрічка.

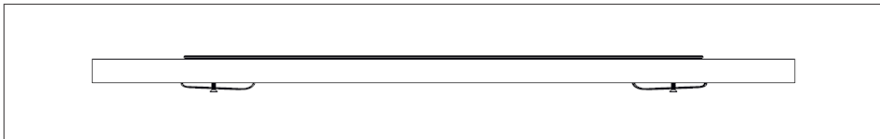
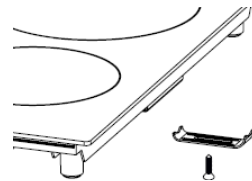
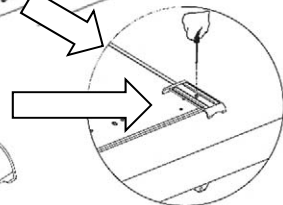
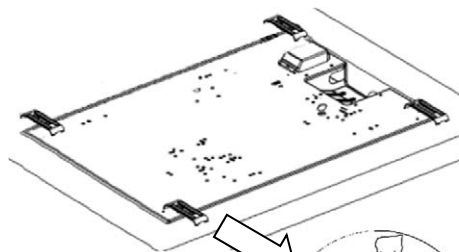

Застереження

1. Плита повинна бути встановлена кваліфікованим персоналом або техніками. До ваших послуг професіонали. Ніколи не проводите процедуру самостійно.
2. Плиту не можна встановлювати на охолоджувальне обладнання, посудомийні та роторні сушарки.
3. Плита повинна бути встановлена таким чином, щоб забезпечити краще теплопровіювання для підвищення її надійності.
4. Стіна та зона індукваного нагріву над робочою поверхнею мають витримувати нагрівання.
5. Щоб уникнути будь-яких пошкоджень, сендвіч-шар і клей повинні бути стійкими до тепла.
6. Не можна використовувати пароочищувач.
7. Цю кераміку можна підключати лише до джерела живлення з системним опором не більше 0,427 Ом. У разі необхідності зверніться до свого органу постачання для отримання інформації про опір системи.

Підключення плити до електромережі

Джерело живлення повинно бути підключено згідно з відповідним стандартом або однополюсним автоматичним вимикачем. Спосіб підключення показаний нижче

1. Якщо кабель пошкоджений або потребує заміни, це повинен зробити фахівець післяпродажного обслуговування за допомогою відповідних інструментів, щоб уникнути будь-яких нещасних випадків.
2. Якщо прилад підключається безпосередньо до електромережі, необхідно встановити багатополісний автоматичний вимикач з мінімальним зазором між контактами 3 мм.
3. Встановлювач повинен переконатися, що електричне підключення виконано належним чином і воно відповідає правилам безпеки.
4. Кабель не повинен бути зігнутим або стиснутим.
5. Кабель має регулярно перевірятися та замінюватись лише кваліфікованою особою.

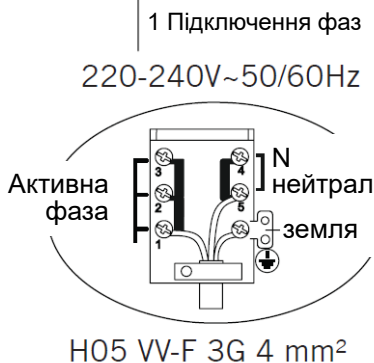
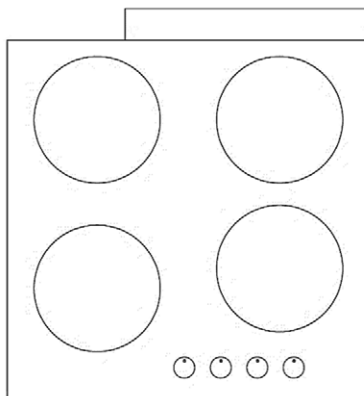
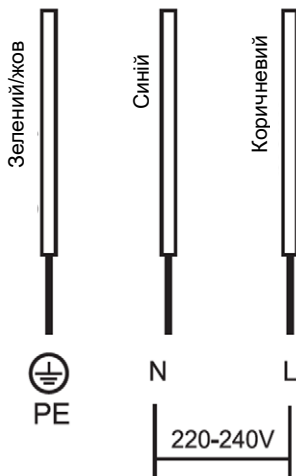

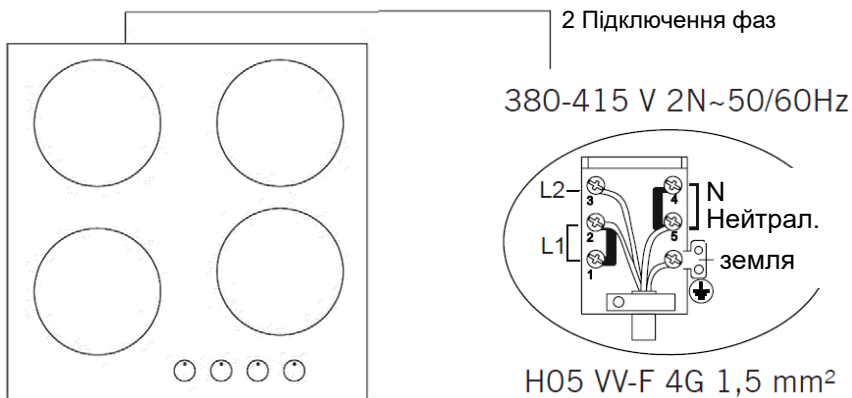
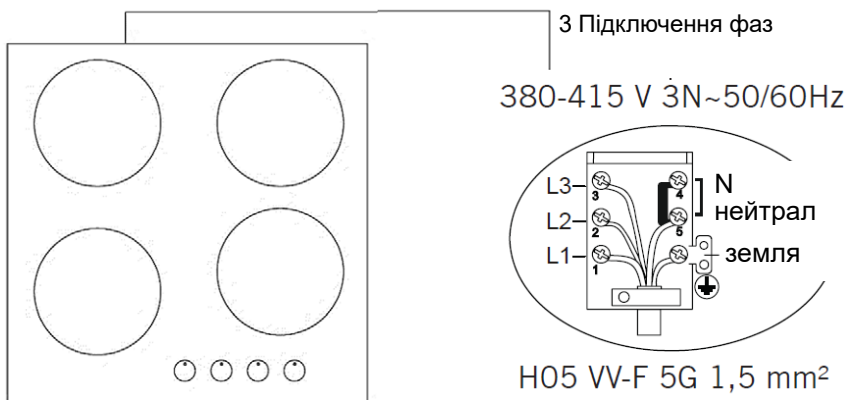

ТЕХНІЧНІ ХАРАКТЕРИСТИКИ

Cooking Hob	VH-02TVC	VH-02T X	VH-04TVC	VH-04T X
Зона приготування їжі	2 зони	2 зони	4 зони	4 зони
Напруга живлення	220-240V~ 50Hz		220-240V AC/380-415V 2N AC, 50Hz	
Встановлена електроенергія	2900W	2500W	6000W	5500W
Розмір продукту ДхШхВ	300 x 520 x 55 mm		590 x 520 x 55 mm	
Вбудовані розміри АхВ	270 x 490 mm		560 x 490 mm	

УТИЛІЗАЦІЯ ЕЛЕКТРИЧНОГО ТА ЕЛЕКТРОННОГО ОБЛАДНАННЯ



Для захисту навколишнього середовища та найповнішої переробки використаної сировини споживачів просять повернути обладнання, яке прийшло в непридатність, до громадського пункту збору електричних та електронних відходів.

Символ хреста вказує на те, що цей продукт повинен бути повернутий в пункт збору електронних відходів для подальшої переробки шляхом максимально можливої переробки сировини.

Забезпечивши безпеку цього продукту, ви можете запобігти можливим негативним наслідкам для навколишнього середовища і здоров'я людини, які в іншому випадку могли бути викликані неправильною утилізацією даного продукту. Переробляючи матеріали з цього продукту, ви допоможете зберегти здорове навколишнє середовище і природні ресурси.

Для отримання додаткової інформації про збір продукції ЕЕ, будь ласка, зв'яжіться з дилером, у якого ви придбали продукт.

Декларація відповідності ЄС

Цей пристрій виготовляється відповідно до чинних європейських стандартів і відповідно до всіх чинних директив і правил.

Декларацію відповідності ЄС можна завантажити за наступним посиланням: www.msan.hr/dokumentacijaartikala



Гарантійний талон

VIVAX

UA

МОДЕЛЬ

СЕР. НОМЕР

ДАТА ПРОДАЖУ

МАГАЗИН І НОМЕР РАХУНКУ

ПІДПИС І ПЕЧАТКА

Без пред'явлення цього талону, за його невірною заповнення чи відсутності печатки торговельної організації претензії до якості не приймаються та ремонт не здійснюється.

Гарантійні зобов'язання

Гарантійні зобов'язання щодо придбаного Вами приладу - це безкоштовне усунення несправностей приладу уповноваженими сервісними центрами впродовж гарантійного строку, який діє протягом 12/24/30 місяців (в залежності від типу товару) від дати продажу або встановлення приладу (якщо прилад потребує спеціального встановлення та підключення).

30 місяців	ТВ
24 місяці	ХОЛОДИЛЬНИКИ, МОРОЗИЛЬНИКИ, АВТОМАТИЧНІ ПЛИТКИ, ПРАЛЬНІ ТА СУШИЛЬНІ МАШИНИ, ПОСУДОМИЙНІ МАШИНИ, ВИТЯЖКИ, ДУХОВІ ТА ВАРИЛЬНІ ПРИЛАДИ, ВОДОНАГРІВАЧІ
12 місяців	МАЛА ПОБУТОВА ТЕХНІКА

Згідно до вимог Закону України «Про захист прав споживачів», щодо гарантійного обслуговування просимо Вас звертатися за телефоном гарячої лінії 0 800 212 058. Ваш запит буде розподілений у відповідний авторизований центр обслуговування. Перелік центрів обслуговування розміщений на офіційному сайті імпортера бренду Vivax - <https://dclink.ua/>

Гарантійні зобов'язання поширюються тільки на прилади, що використовуються за призначенням виключно в побутових цілях (домашніх умовах), родиною згідно інструкції з експлуатації. Гарантійні зобов'язання виконуються тільки при пред'явленні правильно оформленого гарантійного талону. Гарантійний талон заповнюється на момент продажу та повинен містити таку інформацію: модель та серійний номер приладу, дату продажу, назву та печатку торговельної організації, відомості про постачальника та, після встановлення і підключення приладу (якщо прилад потребує спеціального встановлення та підключення) - відомості, про встановлення.

Гарантійні зобов'язання не виконуються у разі

- відсутності правильно оформленого гарантійного талону;
- виявлення виправлень в заповненні гарантійного талону;
- неможливості ідентифікувати прилад;
- порушення споживачем правил користування, транспортування, підключення та зберігання приладу;
- потрапляння всередину приладу сторонніх предметів, рідини, домашніх тварин, комах або гризунів;
- виявлення факту втручання у конструкцію виробу осіб, що не мають на це відповідного дозволу виробника;
- виявлення пошкоджень приладу, спричинених нестабільністю електромережі, газопроводу, мережі водопостачання та каналізації, норми функціонування яких не відповідають встановленим українським стандартам; суттєвим негативним впливом навколишнього середовища (блискавка, пожежа, повінь), що не піддаються контролю з боку виробника, а також недбалим користуванням приладом;
- якщо висунуті споживачем претензії щодо функціональних характеристик приладу є необґрунтованими, тому що наявні функціональні характеристики відповідають тим, які заявлені заводом-виробником;
- якщо споживач висуває вимоги до частин приладів, що з часом зношуються: жирові та вугільні фільтра для витяжки, батарейки, акумулятори тощо, а також до частин приладу, які легко б'ються: скло, пластмаса, лампи;
- якщо споживач висуває вимоги на такі види робіт, які він згідно інструкції з експлуатації може виконувати самостійно, наприклад: звичайний догляд за приладами, чистка кавоварок та кавомашин, видалення накипу, тощо;

- виявлення хімічних, механічних та термічних пошкоджень на скляних, пластмасових та емальованих частинах приладів.

Вимоги, які споживач може висунути до продавця або виробника приладу, визначаються чинним законодавством України.

Права, які надані споживачеві згідно зі статтю 8 Закону України «Про захист прав споживачів», при виявленні істотних недоліків виконуються тільки у разі підтвердження цих недоліків уповноваженими сервісними центрами.

Всі прилади повинні бути обов'язково заземлені. Незаземлені прилади є потенційно небезпечними. Виробник не несе відповідальності за шкоду, завдану здоров'ю і майну споживача, якщо вона викликана недотриманням норм встановлення і підключення приладу.

Помилковим є виклик, коли споживач вважає прилад несправним в той час, коли йдеться про заходи, які споживач може виконати самостійно та про що зазначено в інструкції наприклад: перевірка наявності напруги в мережі, подача води в прилад, прочистка стоку води, тощо.

Транспортні витрати, послуги з підключення, встановлення та запуску приладу сплачуються споживачем, якщо інше не передбачено умовами продажу приладу торговельною організацією.

Для встановлення і підключення придбаної побутової техніки Ви можете скористатися послугами спеціалістів найближчого уповноваженого сервісного центру. Ви можете також скористатися послугами продавця або будь-яких інших кваліфікованих спеціалістів. Однак виробник та торговельна організація не несе гарантійних зобов'язань та відповідальності в тому випадку, якщо прилад вийшов з ладу або були завдані збитки внаслідок його неправильного встановлення та підключення до мереж.

Заповнення розділу «Відомості про встановлення» є обов'язковим та дозволить визначити винуватця у випадку виходу приладу з ладу або заподіяння шкоди

Все обладнання має бути обов'язково заземлено. Незаземлене обладнання є потенційно небезпечним. Виробник не несе відповідальності за шкоду здоров'ю та власності якщо вона заподіяна недотриманням норм встановлення.

Виріб отримав, комплектність перевірена, з умовами гарантії ознайомлений

ТЕЛЕФОН ГАРЯЧОЇ ЛІНІЇ: 0 (800) 212 058

Інформація про встановлення виробу

Дата встановлення	Фірма-встановник	Майстер (П.І.Б.)	Роботу прийняв (підпис власника)

ДАТА РЕМОНТУ		
ПІДПИС МАЙСТРА		
ДАТА РЕМОНТУ		
ПІДПИС МАЙСТРА		



VIVAX

www.VIVAX.com