

VIVAX

Made for you

LED TV-32LE112T2
LED TV-32LE112T2S2
LED TV-40LE112T2S2

HR

Upute za uporabu

Jamstveni list / Servisna mjesta

BIH

Korisničko uputstvo

Garantni list / Servisna mjesta

SR

Korisničko uputstvo

Garantni list / Servisna mjesta

CG

Korisničko uputstvo

Garantni list / Servisna mjesta

MAK

Упатства за употреба

Гарантен лист / Цервисни места

AL

Udhëzime për shfrytëzim

Fletë garancioni / Qendrat e servisimit

EN

Instruction Manuals



RoHS



HDMITM
HIGH-DEFINITION MULTIMEDIA INTERFACE

TV-32LE112T2

VIVAX
Made for you

LED TV-32LE112T2
LED TV-32LE112T2S2
LED TV-40LE112T2S2

HR BiH CG
Upute za uporabu



RoHS



HDMITM
HIGH-DEFINITION MULTIMEDIA INTERFACE

SADRŽAJ

Dobrodošli	3
Bitne sigurnosne upute	5
Postavljanje	11
Postavljanje nosača (nogica)	11
Postavljanje na zid	12
Prednja strana TV prijarnika	13
Kontrolna ploča	14
Stražnja strana TV prijarnika	15
Priklučenje TV-a na antenu i vanjske uređaje	16
Daljinski upravljač	19
Uporaba daljinskog upravljača	22
Osnovne funkcije	24
Odabir izvora	24
Prva instalacija	25
Korištenje glavnog izbornika	26
CHANNEL (Izbornik kanala)	26
PICTURE (Izbornik slike)	33
SOUND (Izbornik zvuka)	34
TIME (Izbornik vremena)	35
LOCK (Izbornik zaključavanja)	36
Hotel Mode (Hotelski mod)	38
SETUP (Izbornik postavljanja)	39
SCREEN (Izbornik PC zaslona)	42
Korištenje medija	43
PHOTO (Izbornik fotografija)	43
MUSIC (Izbornik glazbe)	44
MOVIE (Izbornik filma)	45
TEXT (Izbornik teksta)	46
Ostale informacije	47
Rješavanje problema	47
Tehničke specifikacije	50
Odlaganje istrošenog uređaja	51
EU Izjava o sukladnosti	51
Informacijski list	51
Jamstvena izjava (na kraju uputa)	

DOBRODOŠLI

Ovaj uređaj zadovoljava najviše standarde, inovativnu tehnologiju te visoku udobnost korištenja.



Pomoću ovog televizora u udobnosti vaše dnevne sobe, sve radnje možete izvršavati brzo i jednostavno.



Media player — Pristupite svojim muzičkim zapisima, slikama i video materijalima putem vašeg USB medija te ih pokrenite direktno na TV prijamniku.

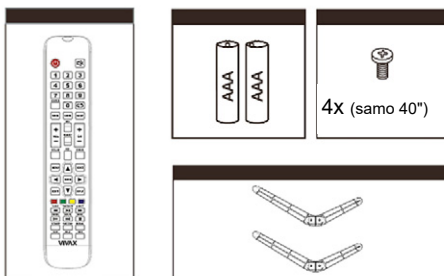


Kontrolirajte sve funkcije pomoću jednog daljinskog upravljača. Priključite vaš televizor direktno na zemaljsku, ili kabelsku mrežu te uživajte u sadržajima u najvišoj kvaliteti.


Popis pribora uz uređaj


Prilikom otvaranja kutije i instalacije uređaja, provjerite da li ste uz vaš uređaj dobili sav potreban pribor:

- Korisnički priručnik s jamstvenom izjavom
- Daljinski upravljač
- Baterije x2
- Nogice (stalak) + vijci za stalak



Slike služe samo kao referenca i mogu se neznatno razlikovati od stvarnog proizvoda. Pri tome funkcionalnost ostaje ista.

 Munja sa simbolom strelice unutar trokuta upozorava korisnika na prisutnosti opasnog neizoliranog napona unutar proizvoda, te koji može biti dovoljno jak da bi predstavljao rizik od strujnog udara ili ozljeda.

 Uskličnik unutar trokuta upozorava korisnika o prisutnosti važnih uputa o rukovanju i održavanju u dokumentu priloženom u pakiranju.



OPREZ



RIZIK OD STRUJNOG UDARA NE OTVARAJTE UREĐAJ

Ne otvarajte stražnji poklopac. U nikojem slučaju korisniku nije dozvoljeno otvaranje i ugađanje dijelova unutar televizijskog prijamnika. Samo kvalificirani i ovlašteni serviser ima znanje i iskustvo za takav rad.



Glavni utikač koristi se za isključivanje TV prijamnika sa napajanja. Kada je utikač priključen na napajanje, uređaj će biti u pripravnosti za rad (standby).



Neppravilna zamjena baterije, uključujući zamjenu druge baterije sličnog ili istog tipa, može dovesti do rizika od izbijanja požara ili eksplozije. Ne izlažite baterije toplini, poput sunčevoj svjetlosti, vatri ili sličnim vremenskim nepogodama.



Uređaj se ne smije izlagati kapanju ili prskanju vode ili drugih tekućina, te ga se ne smije postavljati ispod predmeta koji sadrže vodu.

Molimo Vas pročitajte sljedeće sigurnosne upute te ih sačuvajte radi buduće upotrebe. Uvijek pratite sva upozorenja i upute naznačene na uređaju ili ovim uputama.

SIGURNOSNE UPUTE

- 1. Pročitajte, sačuvajte i pridržavajte se svih uputa.**
Pročitajte sve sigurnosne i operativne upute o TV prijamniku. Sačuvajte ih za buduću uporabu. Pravilno pratite sve radnje i upute.
UPOZORENJE: Osobe (uključujući i djecu) sa smanjenim fizičkim, živčanim ili mentalnim smetnjama ili koji nemaju dovoljno iskustva i/ili znanja za sigurno korištenje uređaja ne dozvolite korištenje električnih uređaja bez nadzora!
- 2. Poštujte upozorenja**
Poštujte sva upozorenja na uređaju te u korisničkim uputama.
- 3. Čišćenje**
Isključite TV prijamnik iz zidne utičnice. Ne koristite tekućine, abrazive ili aerosolne čistače. Takve tvari mogu trajno oštetiti kućište i zaslon televizora. Koristite mekanu i lagano navlaženu krpu za čišćenje.
- 4. Dodaci i oprema**
Nikada nemojte koristiti dodatke i/ili opremu bez odobrenja proizvođača. Takvi dodaci mogu dovesti do rizika od požara, strujnog udara ili druge ozljede.
- 5. Voda i vlaga**
Uređaj nemojte izlagati kapanju ili prskanju tekućina. Ne stavljajte nikakve posude i predmete koji su napunjeni vodom, poput vaza.
- 6. Postavljanje**
Ne postavljajte televizor na nestabilna kolica, stalke ili stolove. Postavljanje televizora na nestabilnu površinu može dovesti do pada televizora te prouzrokovati ozbiljne ozljede i oštećenje uređaja. Koristite samo kolica, stalke ili nosače koje je preporučio proizvođač ili prodavač.
- 7. Ventilacija**
Utori i otvori televizora namijenjeni su ventilaciji, kako bi se osigurao pouzdan rad te kako bi se uređaj zaštitio od pregrijavanja. Nemojte pokrivati otvore na kućištu, te

nikada ne postavljajte televizor u zatvoreni prostor kao što je ugradbeni kabinet, ukoliko nije osigurana prikladna ventilacija. Ostavite minimalno 10 cm prostora oko uređaja.

8. Izvor napajanja

Ovaj televizor trebao se napajati samo iz izvora napajanja navedenih na naljepnici sa stražnje strane uređaja. Ukoliko niste sigurni u vrijednost napajanja u vašem domaćinstvu, kontaktirajte vašeg dobavljača električne energije, servis ili prodavača uređaja.

9. Uzemljenje ili polarizacija



Uređaj koji na naljepnici sa stražnje strane ima ovu oznaku opremljen je dvopolnim utikačem za izmjenično napajanje. Uređaj posjeduje dvostruku izolaciju (Klasa II zaštite), te nije potrebno dodatno uzemljenje. Provjerite stražnju stranu uređaja za provjeru potrebe uzemljenja. Ukoliko uređaj nema ovu oznaku, uređaj je potrebno priključiti na uzemljenu utičnicu.

10. Grmljavina

Kao dodatna zaštita televizora tijekom grmljavinskog nevremena, ili kada ostavljate uređaj bez nadzora ili ukoliko nećete uređaj koristiti duži vremenski period, odspojite uređaj iz zidne utičnice, te odspojite kabel antene ili kablenskog sustava. To će sačuvati televizor od oštećenja uzrokovanih udarom groma ili strujnim udarom.

11. Antenski kabel

Antenski kablovi ne bi trebali biti smješteni u blizini naponskih kablova ili drugih električnih krugova ili tamo gdje postoji opasnost od njegova pada na naponske kablove. Prilikom postavljanja vanjske antene posebnu pozornost posvetite da se kablovi slučajno ne dotiču, pošto kontakt s njima može biti fatalan.

12. Preopterećenje

Nemojte preopteretiti zidne utičnice i produžne kabele jer to može dovesti do požara ili strujnog udara.

13. Ulaz predmeta i tekućina

Nikada ne gurajte nikakve predmete u otvore televizora pošto oni mogu doći u dodir sa mjestima opasnog napona ili izazvati kratki spoj dijelova što može dovesti do požara ili strujnog udara. Nemojte dozvoliti da se po ili unutar uređaja proliju bilo kakve tekućine.

14. Uzemljenje vanjske utičnice

Ukoliko je vanjska antena ili kablanski sustav povezan sa televizorom, osigurajte da je antena ili kablanski sustav uzemljen kako bi se osigurala zaštita od udara visokog napona i nakupljenog statičkog naboja. Odjeljak 810 Nacionalnog Električnog Koda, ANSI/NFPA Br. 70-1984 daje informacije o pravilnom uzemljenju, uzemljenju glavnog kabela i spajanju uzemljenja.

15. Servisiranje

Ne pokušavajte samostalno servisirati televizor jer otvaranje i uklanjanje poklopaca može dovesti do izaganju opasnim naponima i drugim opasnostima. Servisiranje uređaja prepustite kvalificiranom ovlaštenom serviseru.

16. Šteta i neispravnost koja zahtjeva servis

Odspojite televizor iz zidne utičnice te prepustite servisiranje kvalificiranom serviseru pod sljedećim uvjetima:

- Ukoliko je kabel napajanja ili utikač oštećen
- Ukoliko je prolivena tekućina, ili su predmeti upali unutar otvora i u televizor
- Ukoliko je televizor bio izložen kiši ili vodi.
- Ukoliko televizor radi suprotno od uputa za uporabu. Ugodite samo one kontrole koje su objašnjene i pokrivena korisničkim uputama. Nepravilno ugađanje drugih kontrola koje nisu obuhvaćene i namjenjenu

ugađanju od strane korisnika može dovesti do oštećenja te će često zahtijevati više rada od strane servisera.

- Ukoliko je televizor pao ili je kućište oštećeno

17. Zamijenski dijelovi

Kada je potrebno ugraditi zamijenske dijelove, provjerite i budite sigurni da je serviser zamijenio dijelove koje je specificirao proizvođač ili koji imaju iste karakteristike kao i originalni dijelovi. Neovlaštene zamjene mogu dovesti do požara, strujnog udara ili drugih opasnosti.

18. Sigurnosna provjera

Nakon završetka servisa ili popravka televizora zamolite servisere da provjere uređaj na sigurnost.

19. Grijanje i toplina



Uređaj treba postaviti dalje od izvora topline kao što su radijatori, pećnice ili drugi proizvodi (uključujući pojačala) koji proizvode toplinu. Televizor se ne smije postaviti u blizini otvorenog plamena i izvora jake topline kao npr. električne grijalice.

20. Uporaba Slušalica - Oprez



Pretjerana razina zvuka u slušalicama može dovesti do gubitka sluha. Ukoliko primjetite bilo kakve smetnje u sluhu, prekinite uporabu slušalica. Kako bi spriječili moguće oštećenje sluha, nemojte upotrebljavati slušalice na visokoj razini zvuka dulje vrijeme.

21. Utikač strujnog kabela treba biti lako dostupan. Ne stavljajte televizor ili komade namještaja na strujni kabel. Oštećeni priključni kabel/utikač može izazvati požar ili strujni udar. Rukujte priključnim kabelom držeći ga za utikač, ne isključujte televizori povlačenjem strujnog kabela. Nikada ne dirajte strujni kabel/utikač mokrim rukama zbog opasnosti od kratkog spoja ili strujnog

udara. Nikada ne pravite čvorove na kabelu i ne vežite ga drugim kabelima

- 22.** Za instaliranje i korištenje televizora koji nisu namjenjeni postavljanju na pod, te će se vjerojatno koristiti u domaćinstvu i koji teže preko 7 kg, pridržavajte se slijedećih upozorenja i uputa:

UPOZORENJE

Nikada ne postavljajte televizor na nestabilnu lokaciju. Televizor može pasti te prouzročiti teške ozljede ili smrt. Puno ozljeda, pogotovo kada je riječ o djeci, može se izbjeći poduzimajući jednostavne mjere predostrožnosti poput:

- Korištenje kabineta ili stalaka koje preporuča proizvođač
- Koristiti samo namještaj koji sigurno i stabilno može nositi televizor
- Osigurati da rub televizora ne prelazi rub namještaja.
- Ne postavljajte televizor na visoki namještaj (npr. visoke ormariće ili police) bez pričvršćenja namještaja i televizora za prikladnu potporu.
- Ne postavljajte televizor na pokrivače ili druge materijale koji se mogu nalaziti između televizora i namještaja.
- Educirajte djecu o mogućoj opasnosti zbog penjanja po namještaju kako bi dohvatili televizor i njegove kontrole.

Ukoliko premještate vaš postojeći televizor, isto tako pridržavajte se gore navedenih uputa.

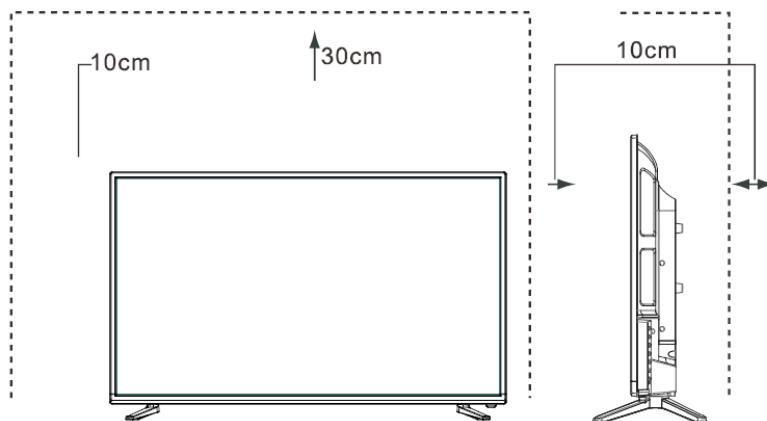
- 23.** Ovaj aparat nije namjenjen da ga koriste osobe (uključujući i djecu) sa umanjenim tjelesnim, osjetilnim ili mentalnim sposobnostima ili osobe kojima nedostaje znanje i iskustvo za korištenje aparata, osim ako nisu pod nadzorom osobe koja je zadužena za njihovu sigurnost ili ako od nje nisu dobile poduku o uporabi aparata.

Djeca ne uviđaju uvijek ispravno moguće opasnost. Gutanje baterija može biti smrtonosno. Čuvajte baterije izvan dohvata male djece. Ako se baterija proguta, odmah zatražite liječničku pomoć. Pakiranje uređaja i zaštitne vreće sklonite podalje od djece. Postoji opasnost od gušenja.

LED Zaslon

Materijali koji se koriste pri proizvodnji zaslona ovog proizvoda sastoje se od krhkih elemenata i stakla. Zaslon i uređaj mogu se oštetiti u slučaju pada ili udaraca. LED zaslon je proizvod visoke tehnologije i nudi visoku kvalitetu slike. Ponekad, može doći do pojave nekoliko neaktivnih malih točaka na zaslonu, koje mogu biti tamne ili svjetli plavim, zelenim ili crvenim svjetlom. Ovo nema nikakvog učinka na rad samog uređaja.

POSTAVLJANJE UREĐAJA



Postavite TV prijamnik na čvrstu i ravnu površinu ostavljajući prostor od najmanje 10 cm oko uređaja i 30 cm od vrha uređaja do police ili plafona.

POSTAVLJANJE NOSAČA (NOGICA)

VAŽNO

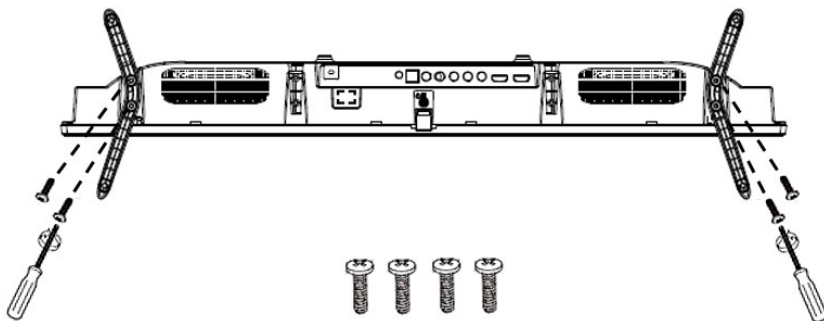
- TV zaslon vrlo je osjetljiv te mora biti uvijek zaštićen za vrijeme uklanjanja ambalaže, postavljanja nogica ili montaže uređaja na zid. Osigurajte da nikakvi tvrdi ili oštri predmeti ili drugi objekti koji mogu ogrebat i oštetiti zaslon ne dođu u kontakt sa zaslonom. Nemojte pritiskati i grubo povlačiti za ekran ili rub kućišta, jer to može dovesti do oštećenja i pucanja stakla zaslona.
- Tijekom uporabe na ravnoj površini, kućište TV prijamnika mora biti pričvršćeno za priloženi nosač (nogice) kao što je prikazano na donjim slikama.
- Slike proizvoda služe samo za informaciju, stvarni proizvod može se neznatno razlikovati u izgledu.

PAŽNJA! Odspojite AC kabel napajanja iz utičnice prije postavljanja nosača ili zidnog nosača

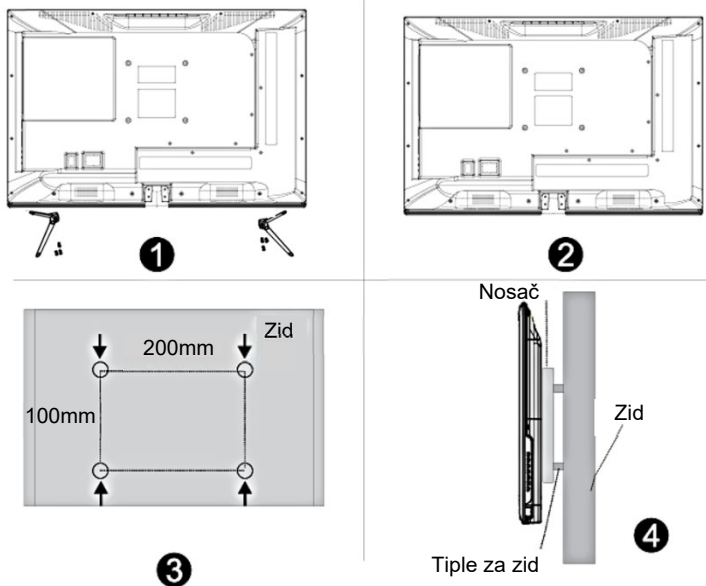
OPREZI!

Pažljivo postavite televizor zaslonom okrenutim prema dolje na ravnu i mekanu površinu kako bi izbjegli oštećenje zaslona ili kućišta. Pratite donje ilustracije i tekstualne upute kako bi pričvrstili nogice na uređaj:

1. Oprezno izvadite TV prijamnik iz kutije i postavite ga na stabilnu i mekanu površinu-
2. Postavite stalak ili nogice na kućište kao što je prikazano na slici. Dulji dio nogica usmjeren je prema zaslonu.
3. Oprezno pritegnite vijke koje ste dobili u kompletu za pričvršćenje nogica na kućište.

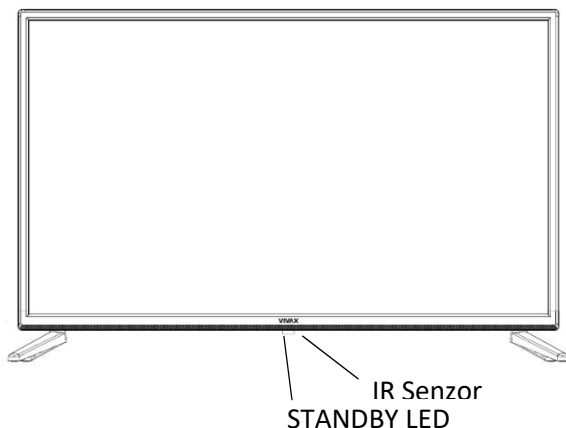


Instalacija na zid



- Prije postavljanja TV prijavnika na zid, obavezno uklonite nogice ili stalak.
- Ako postavite televizor na strop ili kosi zid, može doći do pada uređaja i ozbiljnih ozljeda. Koristite samo kvalitetan i odgovarajući zidni nosač, a za ugradnju kontaktirajte vašeg prodavača ili ovlaštenu servis.
- Kako biste spriječili ozljede, TV mora biti čvrsto pričvršćen sukladno uputama za instalaciju nosača.
- Koristite vijke i dimenzije dane u uputi za ugradnju nosača.
- Zidni nosač i pripadajući dijelovi nosača su dodatna oprema koja se nabavlja odvojeno i nisu dio standardnog seta pribora koji se isporučuje s TV uređajem.
- Slika montaže je samo inormativna. Za detaljnije upute, molimo vas da proučite upute koje ste dobili uz zidni nosač.

PREDNJA STRANA TV PRIJAMNIKA



		Description
1	IR senzor daljinskog upravljača	Prima signal iz daljinskog upravljača. Ne postavljajte nikakve prepreke između senzora pošto to može utjecati na ispravan rad i kontrolu uređaja putem daljinskog upravljača.
2	Indikator stanja	Crveno svjetlo svijetli u modu čekanja..

NAPOMENE

Slika je samo informativna.

Uključenje televizora traje nekoliko sekundi kako bi se pokrenuo sustav uređaja. Nemojte naizmjenice isključivati i uključivati televizor jer to može dovesti do nepravilnog rada.

KONTROLNA PLOČA

Prikaz / Isključenje kontrola na zaslonu:

Za prikaz kontrola na zaslonu pritisnite tipku koja se nalazi sa donje strane uređaja.

Na zaslonu će se pojaviti kontrole kao što je prikazano na slici (Slika 1). Prikaz automatski nestaje nakon 5 sekundi neaktivnosti.






Odabir kontrole:

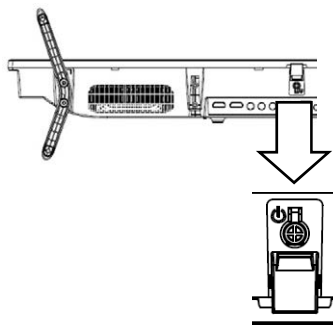
Kratkim pritiskom na tipku kružno odabirete svaku pojedinu kontrolu.

Aktiviranje odabrane kontrole:

Dulje pritisnite tipku za aktivaciju odabrane funkcije ili ulazak u izbornik.

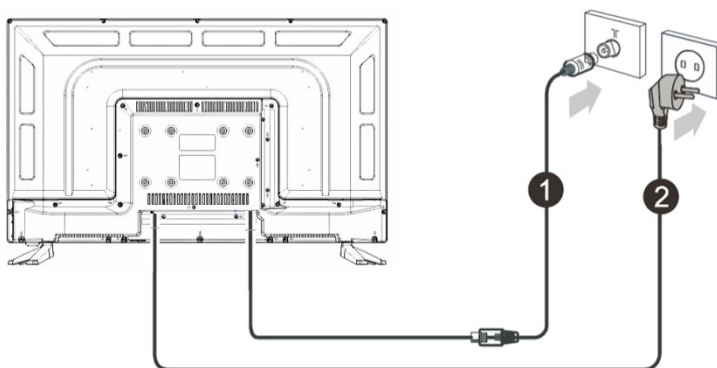
Kontrole odgovaraju tipkama daljinskog upravljača:

-  **Uključenje / Isključenje (Čekanje)**
-  **Izbornik**
-  **Lista Izvora (Source)**
-  **CH +/- , Izbornik: Navigacija unutar izbornika**
-  **VOL +/-, Izbornik: Promjena odabrane opcije**



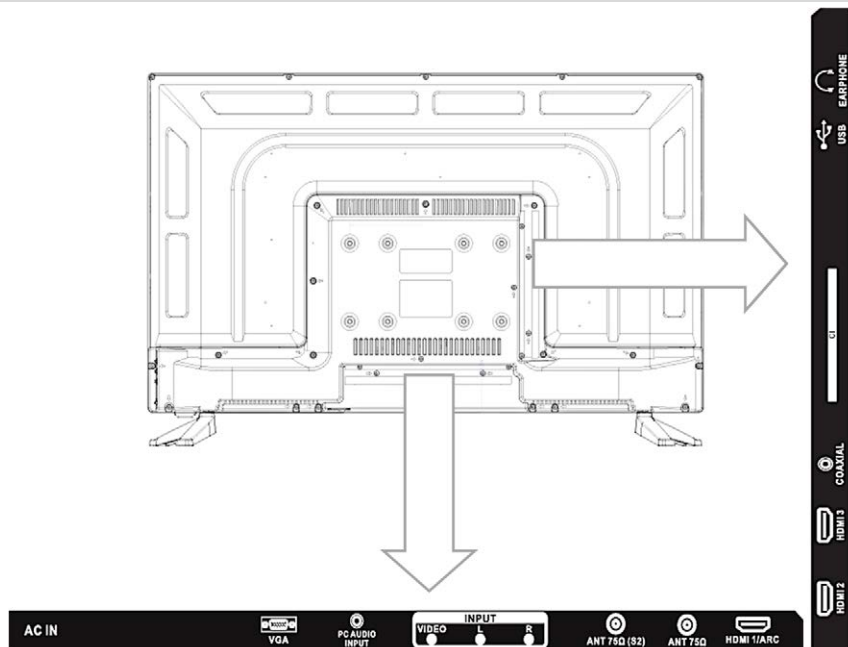
Slika 1

PRIKLJUČENJE ANTENE I KABELA NAPAJANJA



1. Priključite antenski kabel u antenski ulaz na stražnjoj strani uređaja i u zidnu antensku utičnicu ili izravno na antenu.
2. Priključite utikač napajanja u zidnu utičnicu napajanja.

STRAŽNJA STRANA TV PRIJAMNIKA



NAPOMENA: Model TV-32LE112T2 ne sadrži „ANT (S2)“ priključak.

NAPOMENE

Slika je samo za informaciju. Vaš uređaj može se neznatno razlikovati od gornje slike.

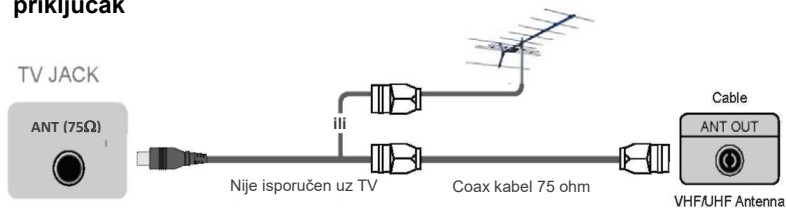
Provjerite poziciju i tip priključka prije spajanja. Labavi spojevi i veze mogu dovesti do problema sa slikom ili zvukom. Provjerite da su svi priključci čvrsti i sigurni.

Nemaju svi vanjski A/V uređaji mogućnost spajanja na TV prijamnik. Molimo vas da prije priključenja vašeg vanjskog uređaja provjerite u korisničkom priručniku Vašeg A/V uređaja kompatibilnost i postupak spajanja.

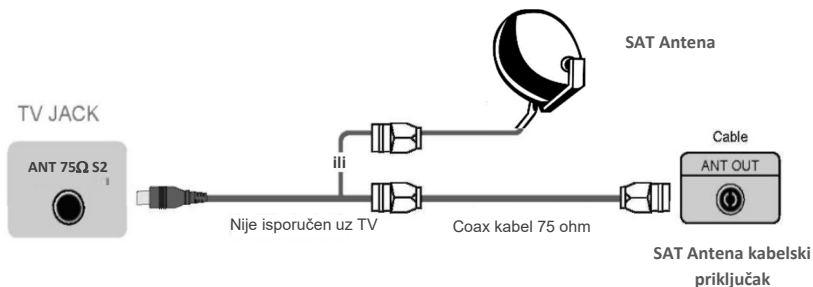
Prije spajanja vanjske opreme odspojite kabel napajanja iz utičnice. Pridržavajte se i postupajte sukladno svim sigurnosnim upozorenjima kako bi izbjegli opasnost od strujnog udara.

► PRIKLJUČENJE

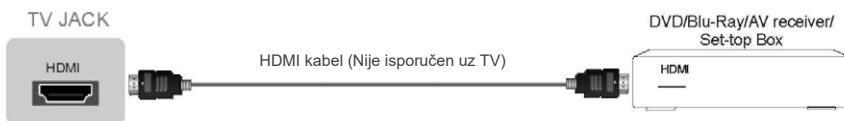
- **ANT 75Ω : TV DVB-T2 priključak na vanjsku VHF/UHF antenu ili kabelski priključak**



- ▶ **ANT 75Ω (S2) priključak za satelitsku antenu ili sat. kabelski priključak** (opcija, samo T2S2 modeli)



- ▶ **HDMI1, HDMI2, HDMI3 Digitalni priključak**



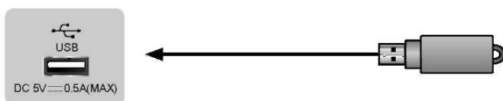
Priključite HDMI kabel između HDMI priključka TV prijarnika i vanjske A/V opreme.

Neki uređaji poput DVD reproduktora zahtijevaju da se HDMI signal postavi kao izlazni signal na postavkama uređaja. Pogledajte korisnički priručnik uređaja radi uputa o postavljanju izlaza. Uzmite u obzir da HDMI priključak pruža podršku video i audio reprodukciji, te nije potrebno odvojeno priključivati audio kabel.

- Pritisnite tipku [**SOURCE**], kada se prikaže izbornik sa listom izvora pritisnite tipke [**▲/▼**] kako bi odabrali izvor [**HDMI**] na koji je spojen vanjski A/V uređaj i za odabir pritisnite tipku **ENTER**.

Napomena: HDMI1 podržava ARC (Audio Return Channel) funkciju. Pomoću ove funkcije, nije potrebno zasebno priključivanje RCA audio kabela na vaš audio sustav.

- ▶ **USB**



Priključite USB uređaj kao što je USB memorija ili USB tvrdi disk ili digitalnu kameru za pregledavanje fotografija, slušanje glazbe ili gledanje video materijala. Ovaj ulaz koristi se i za nadogradnju software-a. Nadogradnja će se izvršiti automatski čim USB sa datotekama za nadogradnju bude umetnut u USB sučelje.

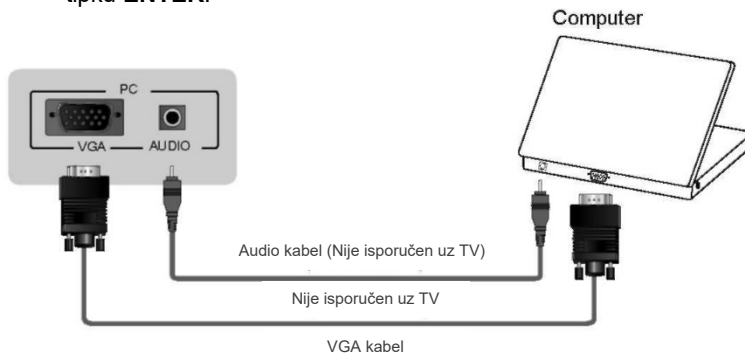
NAPOMENE

- Prilikom priključenja tvrdog diska ili USB memorije, uvijek priključite adapter napajanja spojenog uređaja u izvor napajanja. Preopterećenje USB priključka može dovesti do oštećenja. Najveća dozvoljena potrošnja struje USB ulaza iznosi 500mA.
- TV prijamnik ne podržava samostalne, nestandardne tvrde diskove visokih performansi koji nemaju vanjsko napajanje, ukoliko je zahtjevana struja jača ili jednaka 500mA. To može dovesti do oštećenja TV uređaja ili tvrdog diska.
- USB utor podržava napon od 5V.
- Maksimalna podržana veličina prostora za pohranu je 1T.
Ako želite reproducirati DTV video, brzina prijenosa USB uređaja za pohranu ne smije biti manja od 5 MB/s.

► PC

Priključite VGA i audio kabele između TV prijamnika i računala.

- Pritisnite tipku **[SOURCE]**, kada se prikaže izbornik sa listom izvora pritisnite tipke **[▲/▼]** kako bi odabrali izvor **[PC]** i za odabir pritisnite tipku **ENTER**.

**► DIGITAL COAX AUDIO OUT**

Za reprodukciju TV Audio sadržaja na vanjskom uređaju, priključite vanjski digitalni audio uređaj na Digitalni izlaz TV uređaja. Prije spajanja digitalnog audio sustava na priključak trebali bi smanjiti jačinu zvuka TV uređaja i audio sustava kako bi izbjegli nenadano pojačanje zvuka.

TV DIGITAL AUDIO

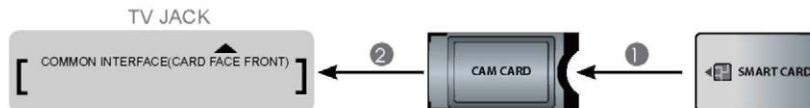
**► EARPHONE (SLUŠALICE)**

Priključite slušalice u audio izlaz iz televizora.

Slušalice (nisu uključene u komplet)

► COMMON INTERFACE (CI+ SUČELJE)

Umetnite CI modul za otvaranje kodiranih programa kao što su PAYTV ili HD PAYTV programi.



NAPOMENE

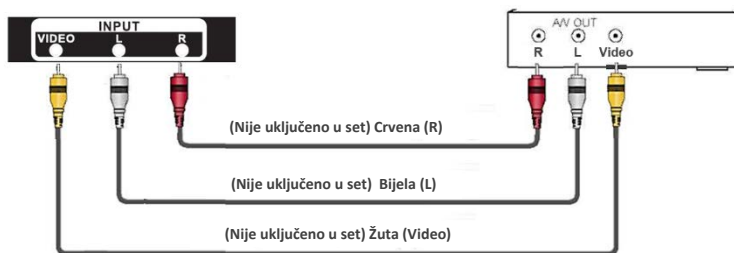
- Prije umetanja/uklanjanja CI modula osigurajte da je televizor isključen. Zatim umetnite CI karticu u CI modul u skladu sa uputama proizvođača.
- Nemojte učestalo umetati ili uklanjati CI modul pošto to može dovesti do oštećenja sučelja ili dovesti do kvara.
- CI modul i karticu morate dobiti od pružatelja usluga za Programe koje želite gledati.
- Umetnite CI modul sa Smart Karticom u smjeru prikazanom na modulu i Smart kartici.
- CI nije podržan u nekim državama i regijama; provjerite sa ovlaštenim distributerom.

► AV INPUT

Koristite audio i video kabele kako bi povezali TV prijamnik sa vanjskim AV uređajem putem kompozitnog video/audio priključka. (Video = žuti konektor, Audio lijevo = bijeli konektor i Audio desno = crveni konektor).

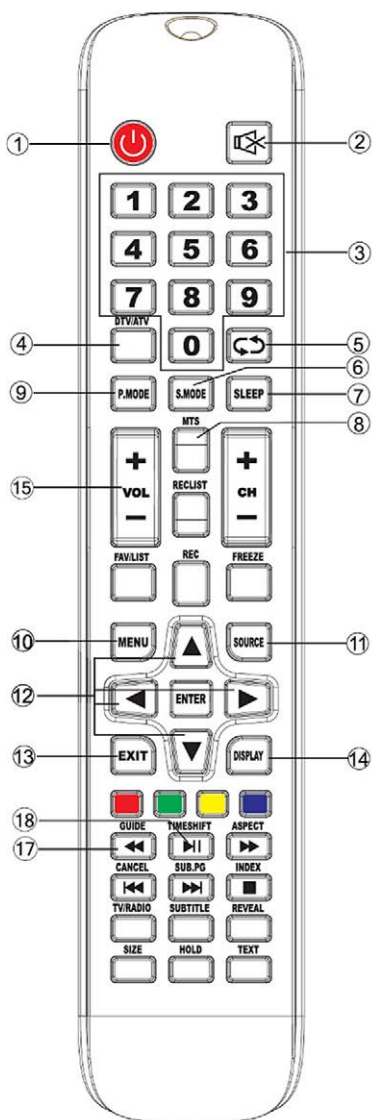
- Pritisnite tipku [**SOURCE**], kada se prikaže izbornik sa listom izvora pritisnite tipke [**▲/▼**] kako bi odabrali izvor [**AV**] i za odabir pritisnite tipku **ENTER**.



VCR/DVD Reprodukator/Snimač/ Set-top prijamnik/Sat prijamnik/ Video cam



RCA kablovi nisu uključeni u set

DALJINSKI UPRAVLJAČ



- POWER:** Pritisnite za uključenje / isključenje TV-a.
- MUTE** : Utišanje zvuka
- TIPKE (0-9)** : Pritiskom ovih tipki unose se brojevnne znamenke. Direktno se biraju programi u ATV i DTV modu, te unose lozinke za roditeljsko zaključavanje.
- DTV/ATV:** Preklapanje između Digitalnog (DTV) i Analognog (ATV) moda rada.
- : Naizmjenično biranje zadnja dva odabrana TV programa.
- S.MODE (SOUND MODE):** Odabir moda prikaza zvuka
- SLEEP:** Ugađanje Auto-isključenja
- MTS:** Pritisnite za pristup NICAM modu rada (opcija, ne svi modeli)
- P.MODE (PICTURE MODE):** Odabir moda prikaza slike.
- MENU:** Ulaz u Glavni Izbornik.
- SOURCE:** Odabi ulaznog signala.
- ENTER /▲/▼/◀/▶:** Pritisnite **ENTER** tipku za potvrdu opcije ili potvrdu ugađanja / navigacijske tipke služe za navigaciju kroz izbornike i odabir opcija
- EXIT:** povratak ili izlazak iz izbornika.
- DISPLAY:** Prikaz informacija o Izvoru ili Programu
- VOL ▲▼:** Ugađanje jačine zvuka.
- TV/RADIO:** U DTV modu rada, odabir TV Programa ili DTV Radio moda
- GUIDE / ◀◀:**

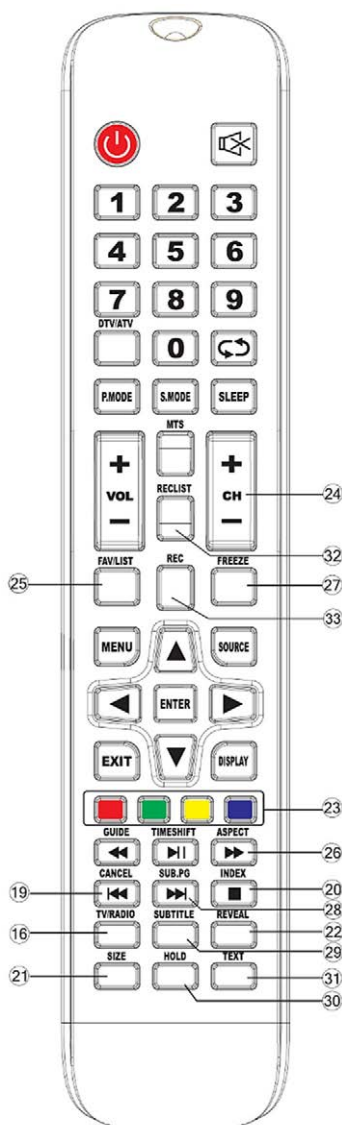
DTV Mod: Prikaz „Electronic Program Guide“ (EPG-Elektroničkog vodiča)

MEDIA Mod: Brza pretraga zapisa prema natrag.

18. TIME SHIFT / ▶▶||:

DTV Mode: Aktivacija „Time shift funkcije“ (Pauza i naknadna reprodukcija).

MEDIA Mod: Reprodukcija/Pauza



19. CANCEL / |◀◀:

TXT mod: Tijekom pretraživanja TXT stranice, pritisnite tipku za povratak u TV mod. Kada se pronade tražena stranica, na vrhu TV slike pojavit će se broj stranice. Pritisnite tipku ponovo za povratak u TXT prikaz kako biste pregledali stranicu.

MEDIA Mod: Odabir prethodnog odlomka/zapisa.

20. INDEX / ■:

TXT Mod: Pristup početnoj stranici Teleteksta.

MEDIA Mod: Zaustavljanje reprodukcije.

21. SIZE: TXT mod: Promjena veličine prikaza teksta.

22. REVEAL: TXT mod: Prikaz skrivenog teksta.

23. TIPKE U BOJI: TXT mod: Brzi pristup za odabir teletekst funkcije u odgovarajućoj boji.

24. CH ▲ ▼: Odabir programa.

25. FAV / LIST: Prikaz FAV liste (Liste omiljenih programa).

26. ASPECT/ ►►:

TV Mod: Odabir veličine i omjera prikaza slike na zaslonu.

MEDIA Mod: Brza pretraga zapisa prema naprijed.

27. FREEZE: Zamrzavanje slike.

28. SUB.PG / ►►|:

TXT Mod: Prikaz podstranice teleteksta
MEDIA Mod: Odabir sljedećeg odlomka/zapisa.

29. SUBTITLE: Odabir prikaza podnaslova

30. HOLD: TXT mod: Zadržavanje trenutne stranice i zaustavljanje učitavanja novog teletekst sadržaja.

31. TXT: TXT mod: Otvaranje/Zatvaranje teletekst stranice.

32. RECLIST: Prikaz liste snimljenih zapisa.

33. REC: DTV Mod: Snimanje trenutnog DTV programa na vanjsku USB memoriju.

► UMETANJE BATERIJA U DALJINSKI UPRAVLJAČ

Otvorite stražnji poklopac kako bi otvorili odjeljak za baterije daljinskog upravljača.

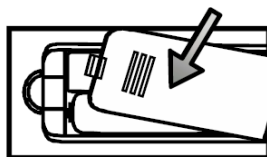
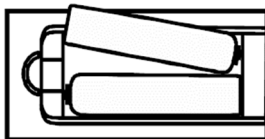
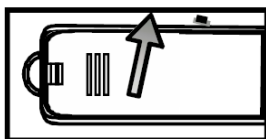
Umetnite dvije AAA baterije. Osigurajte da se (+) i (-) na bateriji poklapa sa (+) i (-) naznačenim na odjeljku za baterije.

Zatvorite poklopac odjeljka.

(1) Lagano otvorite

(2) Umetnite baterije

(3) Lagano gurnite poklopac



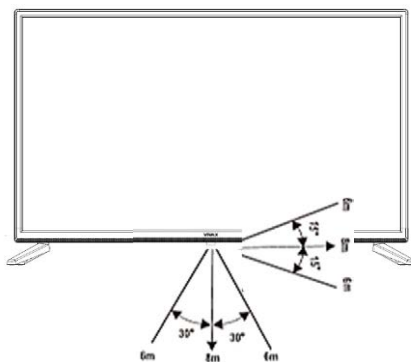
NAPOMENE

- Slika proizvoda služi samo za informaciju, stvarni proizvod može se razlikovati u izgledu.
- Stare baterije odložite u označeno mjesto za odlaganje. Nemojte bacati baterije u vatru.
- Ne miješajte tipove baterija te ne kombinirajte korištene sa novim baterijama.
- Odmah zamijenite prazne baterije kako bi spriječili curenje kiseline u odjeljak za baterije daljinskog upravljača.
- Ukoliko ne planirate koristiti daljinski upravljač dulje vrijeme uklonite baterije.
- Baterije ne bi trebale biti izložene pretjeranoj toplini poput sunčeve svjetlosti, grijalica ili vatri.
- Kemikalije iz baterija mogu izazvati osip i opekline na koži. Ukoliko baterije cure očistite odjeljak krpom. Ukoliko kemikalije dođu u doticaj sa kožom, odmah operite kožu.

Domet rada daljinskog upravljača

1. Usmjerite daljinski upravljač prema televizoru na udaljenosti ne većoj od 5 metara od senzora na televizoru i unutar 60° ispred televizora.

Radna udaljenost može varirati ovisno o svjetlosti prostorije.



UPORABA DALJINSKOG UPRAVLJAČA

• **Uključivanje i isključivanje**

- Za isključivanje u mod pripravnosti (standby): Pritisnite [(I) Power Standby] na stražnjoj strani uređaja ili na daljinskom upravljaču kako bi prebacili uređaj iz radnog moda u standby način rada. Uređaj možete ponovno uključiti ponovnim pritiskom [(I) Power Standby].
- Prikaz napajanja: Svjetleća oznaka označava način "Standby". Kada je uređaj odspojen s napajanja, neće biti nikakve svjetleće oznake.

► **NAPOMENA**

Odspojite kabel iz utičnice ukoliko nećete koristiti uređaj duže vrijeme. Pričekajte najmanje 5 sekundi nakon ponovnog priključenja kako bi mogli ponovno pokrenuti uređaj.

• **Source: Odabir izvora (ulaza)**

- Odaberite izvor ovisno o tome koji je video uređaj spojen na televizor.
- Kako bi odabrali izvor: Pritisnite tipku [SOURCE]. Kada se pojavi lista izvora, pritisnite [▲/▼] kako bi odabrali željeni izvor te zatim pritisnite **ENTER** za potvrdu.

• **Ugađanje jačine zvuka**

Pritisnite [VOL▲ / VOL▼] kako bi pojačali ili smanjili jačinu zvuka.

Pritisnite tipku **MUTE** kako bi potpuno utišali zvuk. Ponovno pritisnite **MUTE** kako bi ponovno uključili zvuk.

• **Promjena kanala**

Pritisnite tipke (CH▲ / CH▼) kako bi odabrali slijedeće ili prethodno programsko mjesto. Za direktan odabir programskog mjesta, npr. za odabir kanala 12 pritisnite 1, zatim 2.

• **Odabir Audio moda**

Pritisnite tipku "SMODE" kako bi odabrali između nekoliko različitih Audio modova.

• **Odabir moda Slike**

Pritisnite tipku "PMODE" kako bi odabrali između nekoliko različitih predefiniраниh načina prikaza slike.

• **Odabir omjera slike**

Pritisnite tipku [ASPECT] kako bi promijenili prikaz slike na zaslonu

► **NAPOMENA**

Opcija omjera slike mijenja se ovisno o različitom izvoru.

- **Postavljanje sata timera**

Možete ugoditi samoisključenje uređaja, tj. možete ugoditi vrijeme nakon kojeg će se TV prijamnik automatski isključiti.

Višestruki pritiskom na tipku “**SLEEP**” omogućuje vam promjenu vremena samoisključenja: Off (Isklj.), 15Min, 30Min, 45Min, 60Min, 90Min, 120Min i 240Min

- **Audio funkcija**

Pritisnite [**AUDIO**] tipku i na zaslonu će se prikazati Audio opcije: Stereo, Dual I, Dual II, Mixed.

- **Prikaz popisa programa**

Pritisnite tipku [**ENTER**] kako bi prikazali punu listu dostupnih digitalnih i analognih programa.

- **Elektronski Programski vodič (EPG)**



Omogućava pristup sadržaju televizijskih programa koji će biti dostupni u sljedećih nekoliko dana. Uslugu prikaza EPG

informacija daje distributer TV programa i to samo za digitalne DVB-T programe

OSNOVNE FUNKCIJE

Odabir izvora

Pritisnite **SOURCE** tipku za prikaz raspoloživih izvora.

Pritisnite **▼ / ▲** za odabir željenog ulaznog izvora.

Pritisnite **ENTER** tipku za potvrdu izbora.

Pritisnite tipku **EXIT** za izlazak iz prikaza.

Napomena:

DVB-S izvor moguće je samo kod modela T2S2



First Time Installation (Prva instalacija)

Priključite antenski RF kabel u "RF-In" ulaz na stražnjoj strani TV prijamnika.

Language (Odabir jezika prikaza)

Pritisnite tipke **◀ / ▶** i **OK** kako bi odabrali jezik koji će se koristiti za prikaz izbornika i poruka.



Country (Odabir zemlje ili regije instalacije)

Pritisnite tipke **▼ / ▲** i **OK** kako bi označili zemlju ili regiju u kojoj se instalira TV prijamnik.

Environment (Okolina rada)

Pritisnite tipke **◀ / ▶** i **ENTER** kako bi odabrali **Shop (Mod trgovine)** (za prikaz slike u trgovini odaberite Shop mode). Za standardnu kućnu uporabu postavite opciju na **Home Mode (Kućni mod)**. Kada je odabrana opcija **Shop Mode (Mod Trgovine)**, na zaslonu će stalno biti prikazana traka sa karakteristikama TV prijamnika.

Automatska instalacija

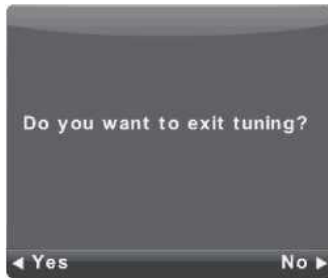


TV prijamnik može automatski pretražiti sve kanale i pronaći sve programe

U opciji **Tune Type (Tip ugađanja)** možete odabrati pretragu **ATV** (Analogni programi) i **ATV+DTV** (Analogni i Digitalni programi). Za vrijeme pretrage ATV (Analognih TV programa) možete pritisnuti tipku **MENU** i lijevu strelicu kako bi preskočili ATV postavljanje (ukoliko u vašoj regiji nema ATV programa).

U opciji **Digital Type** (Digitalni tip) možete odabrati da li vršite pretragu DVB-T ili DVB-C (kabelskih programa).

Opcijom **LCN** ugađate želite li prikaz programa u listi prema redosljedu kako je to odredio davatelj usluge (opcija "On") ili da se programi poredaju prema redosljedu kako su pronađeni (opcija LCN potavljena na "Off")



UPORABA GLAVNOG IZBORNIKA

CHANNEL (Izbornik Ugađanja programa)

Pritisnite tipku **MENU** kako bi prikazali Glavni izbornik.

Pritisnite tipke ◀ / ▶ kako bi odabrali podizbornik **CHANNEL (KANAL)** u glavnom izborniku.

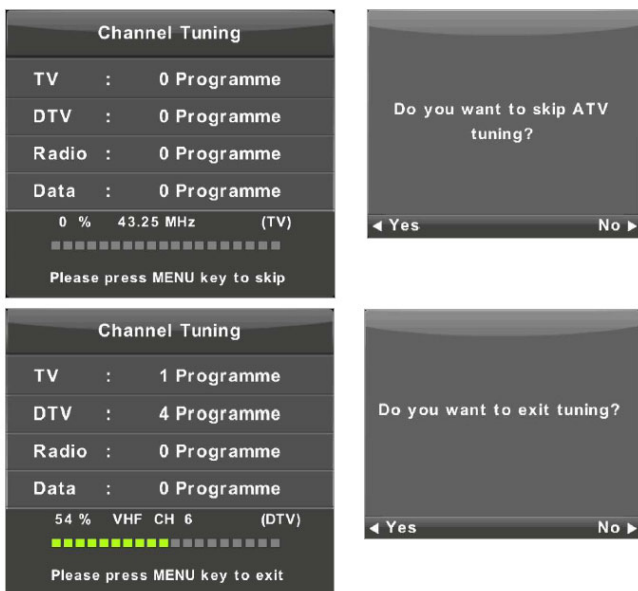


1. Pritisnite tipke ▼ / ▲ kako bi odabrali opcije koje želite ugoditi u izborniku **CHANNEL**.
2. Pritisnite **ENTER** za ugađanje.
3. Za završetak ugađanja pritisnite **ENTER** za spremanje i povratak u glavni izbornik.

Auto Tuning (Auto Ugađanje)

Pritisnite ▼ / ▲ za odabir **Auto Tuning (Automatsko ugađanje)**, zatim pritisnite **ENTER / ▶** za ulazak.





ATV Manual Tuning (ATV Ručno ugađanje)

Current CH (Trenutni kanal)

Odabir broja programskog mjesta

Color System (Sustav boja)

Odabire sustava boja
(Dostupni sustavi: AUTO, PAL, SECAM)

Sound System (Sustav zvuka)

Odabir sustava zvuka

Fine Tune (Fino ugađanje)

Za fino ugađanje frekvencije pritisnite tipke ◀ ili ▶ .



Search (Pretraga)

Početak pretrage kanala.

DTV Manual Tuning (DTV Ručno ugađanje)

Pritisnite ▼ / ▲ kako bi odabrali DTV Manual Tuning (DTV Ručno ugađanje), zatim pritisnite **ENTER** kako bi ušli u podizbornik.

Pritisnite ◀ / ▶ kako bi odabrali kanal, zatim pritisnite **ENTER** za pretragu kanala.



Program Edit (Uređivanje programa)

Pritisnite ▼ / ▲ za odabir opcije **Program Edit (Uređivanje programa)**, zatim pritisnite **ENTER** kako bi ušli u podizbornik.



Obojene Tipke u tri boje su prečaci za uređivanje programa.

Prvo pritisnite ▼ / ▲ kako bi označili program koji želite uređivati a zatim:

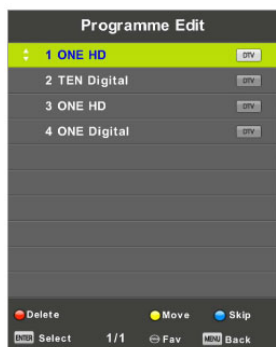
Pritisnite **Crvenu tipku** za brisanje programa sa liste.

Pritisnite **Žutu tipku** za pomicanje programa u listi.

Pritisnite **Plavu tipku** za preskok odabranog programa kada se programi biraju uz pomoć tipki ▼/▲. TV prijamnik će automatski preskočiti program kada se koristi **CH+/-** za pregledavanje programa.

Pritisnite tipku **FAV** kako bi dodali ili uklonili program iz liste omiljenih programa (FAV lista).

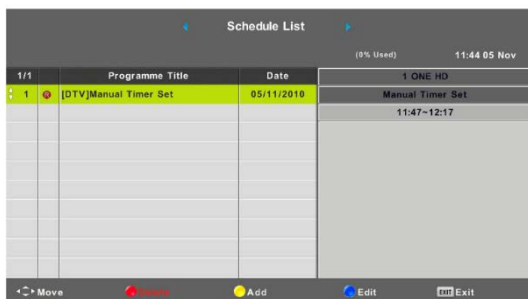
Pritisnite tipku **FAV** kako bi dodali ili uklonili program iz liste omiljenih programa (FAV lista).



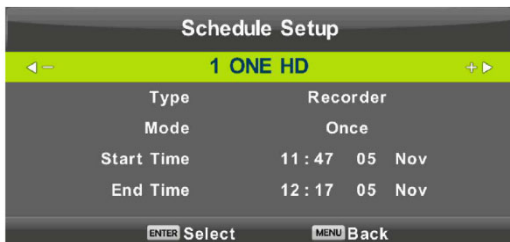
Schedule List (Raspored prikaza i Timera)

Pritisnite ▼ / ▲ tipku za odabir raspored prikaza Timera, zatim **ENTER** za ulazak u pod-izbornik.

On je dostupan pod **SOURCE**.



Pritisnite žutu tipku za ulazak u donje prikazani izbornik.



Ukoliko vrijeme nije dobro uneseno pojaviti će se upozorenje o konfliktu.

Signal Information (Informacije o signalu)

Pritisnite ▼/▲ kako bi prikazali Informacije o signalu.

Pritisnite **ENTER** kako bi vidjeli detaljne informacije o signalu.

Ova opcija dostupna je samo kada je TV prijamnik u DTV modu prijama.



Izbornik CHANNEL kada je odabran IZVOR DVB-S (Satelit) (opcija, samo modeli T2S2)



1. Pritisnite tipke ▼ / ▲ kako bi odabrali opcije koje želite ugoditi u izborniku **CHANNEL**.

2. Pritisnite tipku **ENTER** za ugađanje.
3. Pritisnite tipke **▼ / ▲** za odabir opcije koju želite ugađati u **CHANNEL (KANAL)** izborniku.
4. Nakon ugađanja, pritisnite tipku **ENTER** za spremanje i vraćanje u prethodni izbornik.

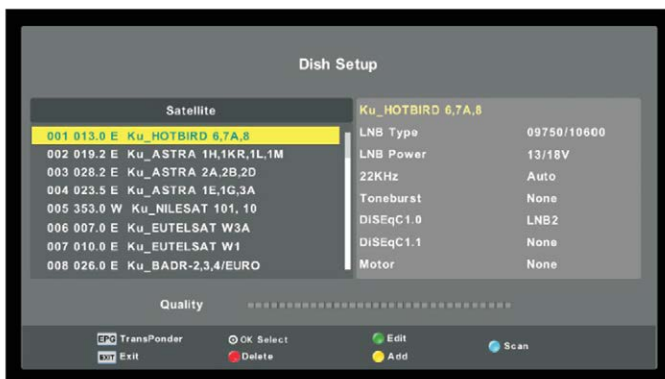
Auto Tuning (Auto ugađanje)

Pritisnite tipke **▼ / ▲** za odabir opcije Auto Tuning (Auto Ugađanje), tada pritisnite **ENTER / ►** za ulaz u opciju.



Dish Setup (Ugađanje Sat Antene)

Pritisnite tipke **▼ / ▲** za odabir Dish Setup (Ugađanje Sat Antene), tada pritisnite **ENTER / ►** za ulaz u opciju.



PICTURE MENU (Izbornik Slika)

1. Pritisnite tipku **MENU** za prikaz glavnog izbornika.



2. Pritisnite tipke ◀ / ▶ kako bi odabrali podizbornik **PICTURE (SLIKA)** u glavnom izborniku
3. Pritisnite ▼ / ▲ kako bi odabrali opciju koje želite ugađati u izborniku **PICTURE (SLIKA)**.
4. Pritisnite **ENTER** za ugađanje opcije.
5. Za završetak ugađanja pritisnite **ENTER** za spremanje i povratak u glavni izbornik.

Opaska: Funkcija 120Hz podržana je samo kod UHD TV prijarnika.

Picture Mode (Mod prikaza slike)

Pritisnite ▼ / ▲ za odabir moda slike, zatim pritisnite **ENTER** kako bi ušli u podizbornik.

Možete ugađati kontrast, svjetlinu, boju, oštrinu i nijansu jedino kada je odabran mode “**Personal**” (**Osobno**).

SAVJET: Možete pritisnuti tipku **Picture Mode** kako bi direktno promijenili mod slike.

Contrast/ Brightness/ Color/ Tint / Sharpness (Kontrast/Svjetlost/Boja /Nijansa/ Oštrina)

Pritisnite ▼ / ▲ za odabir opcija, zatim pritisnite ◀ / ▶ za ugađanje.

Kontrast Ugodite kontrast.

Svjetlina Ugodite svjetlinu slike, ovo utječe na tamne dijelove slike.



- Boja** Ugodite zasićenost boje.
Nijansa Koristi se kao nadomjestak za boju u NTSC sistemu prijenosa.
Oštrina Ugodite oštrinu slike

Colour Temp (Temperatura boje)

Promjena cjelokupnog tona boje u slici. Pritisnite ▼ / ▲ kako bi odabrali Temperaturu boje, zatim pritisnite **ENTER** kako bi ušli u podizbornik.

Pritisnite **ENTER** kako bi odabrali (Dostupni načini: **Cold (Hladno)**, **Normal (Normalno)**, **Warm (Toplo)**.)

Možete promijeniti vrijednosti crvene, zelene i plave kada je temperatura boje u **Personal (Osobnom)** modu.

- Hladno** Pojačava plavi ton bijele.
Normalno Pojačava povezane boje za bijelu.
Toplo Pojačava crveni ton bijele.



Noise Reduction (Smanjenje šuma u slici)

Ugodite opciju kako bi filtrirali i smanjili šum slike te poboljšali njenu kvalitetu.

Pritisnite ▼ / ▲ kako bi odabrali Smanjenje šuma, zatim pritisnite **OK** kako bi ušli u podizbornik.

- Isključeno** Odaberite kako bi isključili smanjenje šuma.
Nisko Minimalno uklanja šum
Srednje Srednje uklanja šum
Visoko Maksimalno uklanja šum
Default Vraćanje na početne postavke



120Hz Mode (opcija)

Omogućen jedino kod UHD modela.

HDMI Mode

Ugađanje vrste prepoznavanja izvora HDMI signala, ovisno i vrsti izvora HDMI signala (Auto, Video ili PC).

Pritisnite tipke ▼ / ▲ za odabir HDMI Mode opcije, tada pritisnite **ENTER** za ulazak u podizbornik za ugađanje.



SOUND MENU (Izbornik zvuka)

1. Pritisnite tipku **MENU** za prikaz glavnog izbornika.
2. Pritisnite tipke ◀ / ▶ kako bi odabrali podizbornik **SOUND (ZVUK)** u glavnom izborniku
3. Pritisnite ▼ / ▲ kako bi odabrali opciju koje želite ugađati u izborniku **SOUND (ZVUK)**.
4. Pritisnite **ENTER** za ugađanje opcije.
5. Za završetak ugađanja pritisnite **MENU** za spremanje i povratak u glavni izbornik.



Sound Mode (Mod zvuka)

Pritisnite ▼ / ▲ za odabir moda zvuka, zatim pritisnite **ENTER** kako bi potvrdili odabir.

Možete ugađati nivo dubokih i visokih tonova kada je odabran mode “**Personal**” (**Osobno**).

SAVJET: Možete pritisnuti tipku **SOUND Mode** kako bi direktno promijenili mod zvuka.

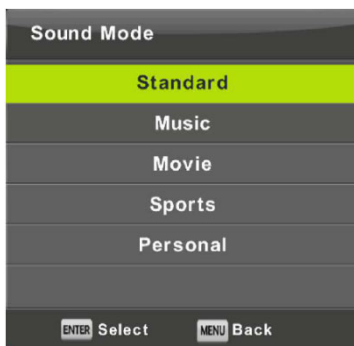
Standardno Proizvodi ujednačen zvuk.

Music (Glazba) Čuva originalni zvuk. Dobar za glazbene programe.

Movie (Film) Pojačava visoke i duboke tonove.

Sport Pojačava srdnje tonove (vokale) za sport.

Personal (Osobno) Odaberite kako bi prilagodili postavke.



Napomena: Ugađanje visokih i dubokih tonova dostupno je samo u **Personal (Osobnom)** modu.

Balance (Balans)

Pritisnite ▼ / ▲ za odaberi opcija, pritisnite ◀ / ▶ za ugađanje balansa zvuka.

Auto Volume level (Automatski nivo zvuka)

Pritisnite ▼ / ▲ za ugađanje Automatskog nivoa zvuka (auto prilagodba jačine zvuka na pojedinim audio programima), pritisnite ◀ / ▶ za uključivanje/isključivanje opcije.

SPDIF Mod

Pritisnite ▼ / ▲ kako bi odabrali SPDIF mod rada (Mod Digitalnog Audio izlaza), zatim pritisnite ◀ / ▶ kako bi odabrali: Isključeno / PCM / Auto.

AD Switch (AD Uključenje)

Audio Description-Amblyopia: funkcija za slijepe koja dodaje dodatni audio zapis koji se miješa sa originalnim zvukom kojim se dodatno opisuju događanja ne zaslonu.

Pritisnite ▼ / ▲ kako bi odabrali funkciju AD uključjenje, zatim pritisnite ◀ / ▶ kako bi odabrali uključeno/isključeno.

Napomena: Ova opcija mora biti podržana od distributera programa.

Napomene:

Balance: Ova opcija može ugađati jačinu zvuka na lijevom ili desnom zvučniku, omogućujući vam da optimalno izbalansiran zvuk, ovisno od vašeg mjesta slušanja.

Auto Volume (Automatska jačina): Ova opcija automatski ugađa jačinu zvuka i smanjuje razlike nivoa zvuka između TV programa.

TIME MENU (Izbornik vremena)

1. Pritisnite tipku **MENU** za prikaz glavnog izbornika.
2. Pritisnite tipke ◀ / ▶ kako bi odabrali podizbornik **TIME (VRIJEME)** u glavnom izborniku
3. Pritisnite ▼ / ▲ kako bi odabrali opciju koje želite ugađati u izborniku **TIME (VRIJEME)**.
4. Pritisnite **ENTER** za ugađanje opcije.
5. Za završetak ugađanja pritisnite **MENU** za spremanje i povratak u glavni izbornik



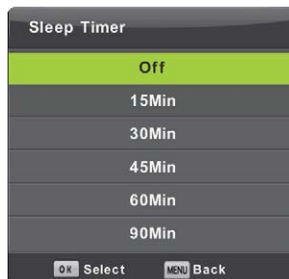
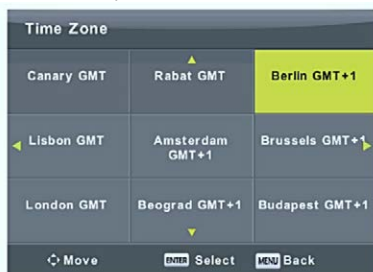
Time Zone (Vremenska zona)

Pritisnite ▼ / ▲ / ◀ / ▶ kako bi odabrali vremensku zonu, zatim pritisnite **ENTER** kako bi ušli u podizbornik.

Sleep Timer (Samoisključenje)

Pritisnite ▼ / ▲ kako bi odabrali opciju **Sleep Timer (Samoisključenje)**, zatim pritisnite **ENTER** kako bi ušli u podizbornik odabira vremena.

Pritisnite ▼ / ▲ kako bi odabrali: Off (Isklj.), 15Min, 30Min, 45Min, 60Min, 90Min, 120Min, 240Min).



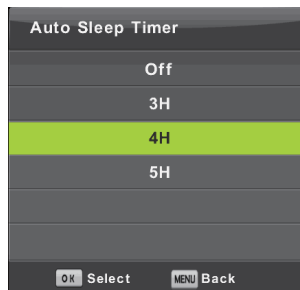
Auto Standby (Auto isključenje)

Pritisnite ▼ / ▲ kako bi odabrali Auto Standby opciju, zatim pritisnite **ENTER** kako bi ušli u podizbornik.

Pritisnite ▼ / ▲ i **ENTER** za odabir.

Savjeti: *Ovom opcijom ugađate Automatsko isključenje uređaja. Ukoliko u naznačenom vremenu nije bilo upravljanja daljinskim upravljačem uređaj će se automatski isključiti.*

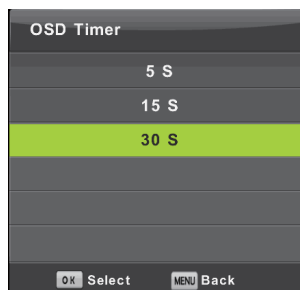
Ukoliko izvedete bilo kakvu radnju, vrijeme će se resetirati i započeti će ponovno odbrojavanje.



OSD Timer (OSD vrijeme prikaza)

Pritisnite ▼ / ▲ kako bi odabrali OSD Timer, zatim pritisnite **ENTER** kako bi ušli u podizbornik.

Pritisnite ▼ / ▲ i **ENTER** za odabir vremena prikaza informacija na zaslonu.



LOCK MENU (Zaključavanje)

Pritisnite tipku **MENU** za prikaz glavnog izbornika.



Pritisnite tipke ◀ / ▶ kako bi odabrali podizbornik **LOCK (ZAKLJUČAVANJE)** u glavnom izborniku.

1. Pritisnite ▼ / ▲ kako bi odabrali opciju koje želite ugađati u izborniku **LOCK**.
2. Pritisnite **ENTER** / ◀ / ▶ za ugađanje opcije.
3. Za završetak ugađanja pritisnite **ENTER** za spremanje i povratak u glavni izbornik

Lock System (Sustav zaključavanja)

Pritisnite ▼/▲ kako bi odabrali sustav zaključavanja, zatim pritisnite **ENTER** kako bi sljedeće tri opcije bile važeće.

Početna lozinka je **0000**, ukoliko zaboravite lozinku kontaktirajte servisni centar.

Set Password (Postavljanje lozinke)

Pritisnite ▼ / ▲ kako bi odabrali Postavljanje lozinke, zatim pritisnite **ENTER** kako bi ušli u podizbornik i postavili novu lozinku.

Channel Lock (Zaključavanje programa)

Pritisnite ▼ / ▲ kako bi odabrali Zaključavanje programa, zatim pritisnite **ENTER** kako bi ušli u podizbornik.

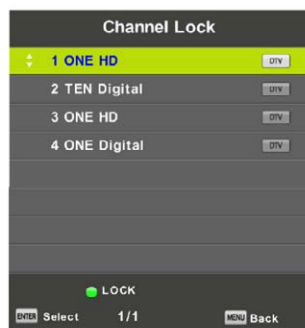
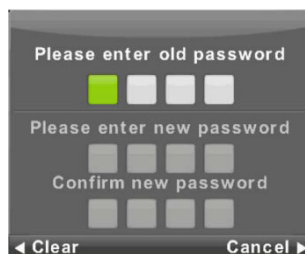
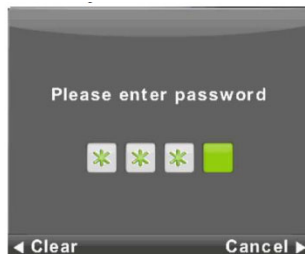
Pritisnite **Zelenu tipku** za Zaključavanje/ Otključavanje Programa.

Parentall Guidance (Roditeljski nadzor)

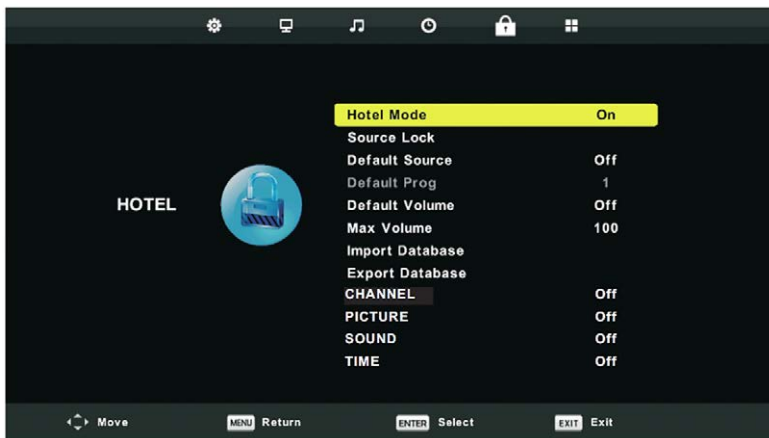
Pritisnite ▼ / ▲ kako bi odabrali opciju **Parental Guidance (Roditeljski nadzor)**, zatim pritisnite **ENTER** kako bi ušli u podizbornik te odabrali dob koja je prikladna Vašoj djeci

Key Lock (Zaključavanje tipki)

Pritisnite ▼ / ▲ kako bi odabrali zaključavanje tipki na uređaju, zatim pritisnite ◀/ ▶ kako bi odabrali uključeno/isključeno. Kada je funkcija zaključavanja tipki aktivna, nije moguće koristiti tipke kućišta uređaja.



Hotel Mode (Hotelski mod)



1. Pritisnite **▼ / ▲** kako bi odabrali Hotelski mod u izborniku zaključavanja.
2. Pritisnite **ENTER** kako bi ušli u podizbornik.
3. Za završetak ugađanja pritisnite **ENTER** za spremanje i povratak u glavni izbornik.
4. Pritisnite **▼/▲** za odabir opcije **Hotel Mode**, tada pritisnite **◀ / ▶** za odabir uključanja/isključanja hotelskog moda.

Source Lock (Zaključavanje izvora)

Pritisnite **▼ / ▲** kako bi odabrali koji izvor će biti dostupan ili nedostupan kada je Hotelski mod aktivan.

Default Source (Zadani izvor)

Pritisnite **▼ / ▲** kako bi odabrali Zadani izvor (izvor na koji se TV prijamnik postavlja prilikom svakog uključjenja).

Default Type/Prog (Zadani Tip / Prog)

Pritisnite **▼ / ▲** kako bi odabrali Zadani tip i broj programskog mjesta na koji će se TV prijamnik uključiti (ukoliko je kao zadani izvor odabran TV program).

Default Vol. / Max Vol (Postavljena/Maksimalna jačina zvuka)

Pritisnite **▼ / ▲** za odabir jačine zvuka prilikom uključjenja i Maksimalne jačine zvuka.

Import / Export Detabas (Uvoz / Izvoz podataka)

Pritisnite **▼ / ▲** za Uvoz / Izvoz baze podataka (programa) za kopiranje iz TV-a u TV.

CHANNEL / PICTURE / SOUND / TIME / LOCK / SETUP

Pritisnite tipke **▼ / ▲** za odabir koje Izbornike želite sakriti kako ne bi bili dostupni od strane hotelskog gosta, tada pritisnite **◀ / ▶** za odabir **On (Uklj.)** ili **Off (Isklj.)**.

Clear Lock (Poništi zaključavanje)

Pritisnite **▼ / ▲** kako bi odabrali Poništi zaključavanje, zatim pritisnite **ENTER** kako bi poništili postavke koje su postavljene u Hotelskom modu.

SETUP MENU (Izbornik postavljanja)



1. Pritisnite tipku **MENU** za prikaz glavnog izbornika.
2. Pritisnite tipke ◀ / ▶ kako bi odabrali podizbornik **SETUP (POSTAVKE)** u glavnom izborniku
3. Pritisnite ▼ / ▲ kako bi odabrali opciju koje želite ugađati u izborniku **SETUP (POSTAVKE)**.
4. Pritisnite **ENTER** za ugađanje opcije.
5. Za završetak ugađanja pritisnite **MENU** za spremanje i povratak u glavni izbornik

Language (OSD jezik)

Odaberite OSD jezik koji će biti prikazan. Zadani odabrani jezik izbornika je Engleski.

Pritisnite ◀ / ▲ / ▼ / ▶ za odabir jezika izbornika



Teletext Language (Teletekst jezik)

Pritisnite ▼ / ▲ kako bi odabrali Teletext jezik, zatim pritisnite **ENTER** kako bi ušli u podizbornik.

Pritisnite ▼ / ▲ kako bi odabrali tip prikaza Teletext jezika.



Audio Languages (Audio Jezici)

Pritisnite ▼ / ▲ kako bi odabrali Audio jezike, zatim pritisnite **ENTER** kako bi ušli u podizbornik.

Pritisnite ◀ / ▶ kako bi odabrali primarni Audio jezik.

Pritisnite ▼ / ▲ / ◀ / ▶ kako bi odabrali Audio jezik



Subtitle languages (Jezici podnaslova)

Pritisnite ▼ / ▲ kako bi odabrali Jezik podnaslova, zatim pritisnite **ENTER** kako bi ušli u podizbornik.

Pritisnite ◀ / ▶ kako bi odabrali primarni Jezik podnaslova

Pritisnite ▼ / ▲ / ◀ / ▶ kako bi odabrali Jezik podnaslova.



Hearing impaired (Za osobe oštećenog sluha)

Pritisnite ▼ / ▲ tipku za odabir Hearing Impaired (dodatni podnaslovi s opisima događaja na zaslonu), zatim pritisnite **ENTER** za odabir **On (Uklj.)** ili **Off (Isklj.)**.

PVR system data (PVR sustav podataka)

Pritisnite ▼ / ▲ za odabir **PVR File System**, zatim pritisnite **ENTER** za ulazak u podizbornik.

Pritisnite ▼ / ▲ za odabir **Check PVR File System**, zatim **ENTER** za test. Potom će se provjeriti brzina učitavanja podataka s USB-a.

Format: Formatiranje USB memorije
Free Record Limit: Limitiranje duljine snimanja



Aspect ratio (Omjer slike)

Pritisnite ▼ / ▲ kako bi odabrali Omjer slike, zatim pritisnite **ENTER** kako bi ušli u podizbornik.

Pritisnite ▼ / ▲ kako bi odabrali Omjer slike. (Dostupne opcije su: **Auto**, **4:3**, **16:9**, **Zoom1**, **Zoom2**).



Blue Screen (Plavi zaslon)

Pritisnite ▼ / ▲ kako bi odabrali Plavi zaslon ukoliko nema signala (programa), zatim pritisnite **ENTER** kako bi odabrali uključeno/isključeno.

First Time Installation - Setup Wizard (vraćanje na prvu instalaciju)

Pritisnite ▼ / ▲ za odabir opcije **First time installation (Prva instalacija)**, zatim pritisnite **ENTER** za ulazak u izbornik potvrde.

Reset (Tvornički postav)

Pritisnite ▼ / ▲ za odabir opcije **Reset**, zatim pritisnite **ENTER** za ulazak u podizbornik.

Software Update (USB) (Nadogradnja software-a preko USB-a)

Pritisnite ▼ / ▲ kako bi odabrali Ažuriranje Software-a (USB), umetnite Vaš USB uređaj u USB utor, zatim pritisnite **ENTER** za početak ažuriranja software-a.

HDMI CEC

Pritisnite ▼ / ▲ kako bi odabrali HDMI CEC (uključivanje međusobne komunikacije između uređaja putem HDMI priključka), zatim pritisnite **ENTER** kako bi ušli u podizbornik.

HDMI CEC

Pritisnite ◀ / ▶ kako bi uključili/isključili HDMI CEC kontrolu.

HDMI ARC (Audio Receiver kontrola)

Pritisnite ◀ / ▶ za uključ./isključ. HDMI ARC kontrole.

Auto Standby (Automatsko isključivanje)

Pritisnite ◀ / ▶ kako bi uključili/isključili Automatsko isključivanje uređaja putem HDMI ulaza.

Device List (Popis uređaja)

Pritisnite **ENTER** kako bi otvorili listu uređaja.



SCREEN ((Izbornik zaslona) samo u načinu rada na PC-u)

Pritisnite **MENU** kako bi prikazali glavni izbornik.

Pritisnite ◀ / ▶ kako bi odabrali **SCREEN** u glavnom izborniku (samo VGA-PC mod).

1. Pritisnite ▼ / ▲ kako bi odabrali opciju koju želite ugađati u izborniku **SCREEN**.
2. Pritisnite **ENTER** za ugađanje.
3. Nakon završetka ugađanja, pritisnite **ENTER** kako bi sačuvali postavke i vratili se u prethodni izbornik.



Auto Adjust (Auto Ugađanje)

Pritisnite **OK** za Auto ugađanje/H-Offset/V-Offset/Veličine prikaza slike.

H-Offset (Ugađanje horizontalne pozicije slike).

Pritisnite ▼ / ▲ kako bi odabrali H-Offset, zatim pritisnite **ENTER** kako bi ušli u podizbornik.

V-Offset

Ugađanje vertikalne pozicije slike.

Pritisnite ▼ / ▲ kako bi odabrali V-Offset, zatim pritisnite **ENTER** kako bi ušli u podizbornik.

Size (Veličina)

Ugađanje veličine slike na zaslonu.

Pritisnite ▼ / ▲ kako bi odabrali Veličinu, zatim pritisnite **ENTER** kako bi ušli u podizbornik.

Phase (Faza)

Ugodite frekvenciju horizontalne linije.

Pritisnite ▼ / ▲ kako bi odabrali Fazu, zatim pritisnite **ENTER** kako bi ušli u podizbornik

Position Reset (Resetiranje)

Pritisnite ▼ / ▲ kako bi odabrali Reset pozicije prikaza (tvornički postav), zatim pritisnite **ENTER** za potvrdu.

Napomene:

1. Smanjenje šuma slike u opcijama **SLIKE** nije moguće.
2. **AD** preklop (**AD switch**) u **SOUND** opciji nije moguće.
3. **Time** (izbornik vremena) isti jei za **Zračni (Air)** način.
4. **Zaključavanje programa** i **Roditeljski nadzor** nevažeći su u opciji **ZAKLJUČAVANJA**.
5. **Audio jezici**, **jezici titlova**, **oštećen sluh** nisu važeći u opciji **POSTAVLJANJE**.
6. **Kada je TV u PC izvoru**, pristup izborniku **Channel (Kanali)** nije moguće.

MEDIA OPERATION (USB MEDIJA OPERACIJE)

Napomena: Prije korištenja izbornika **MEDIA (MEDIJ)**, priključite USB vanjsku memoriju i zatim pritisnite **INPUT** tipku kako bi odabrali **SOURCE** ulaz za medije. Pritisnite **▼ / ▲** kako bi odabrali **MEDIA** u izborniku izvora, zatim pritisnite **ENTER** kako bi otvorili izbornik.

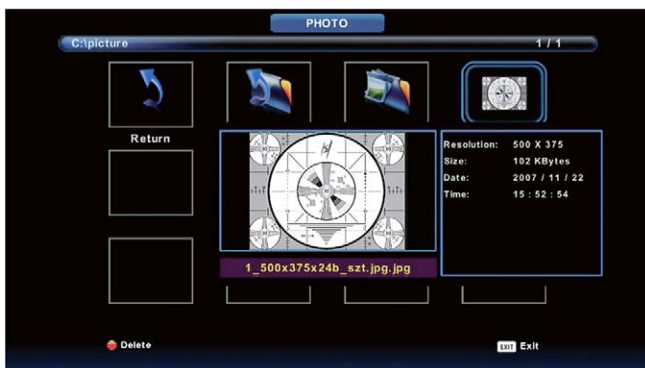


Pritisnite **◀ / ▶** kako bi odabrali opciju koju želite postaviti u glavnom izborniku medija, zatim pritisnite **ENTER** za ulazak.

Photo menu (Izbornik fotografija)

Pritisnite **◀ / ▶** kako bi odabrali **PHOTO (Fotografije)** u glavnom izborniku, zatim pritisnite **ENTER** za ulaz.

Pritisnite tipku **ENTER** kako bi se vratili u prethodni izbornik



Pritisnite **◀ / ▶** kako bi odabrali koje datoteke želite otvoriti.

Pritisnite **MEDIA** tipku za pokretanje slika.

Prilikom označavanja opcije, informacije o slici pojavit će se s desne strane, dok će se slika prikazivati centralno.



Music Menu (Izbornik Audio zapisa)

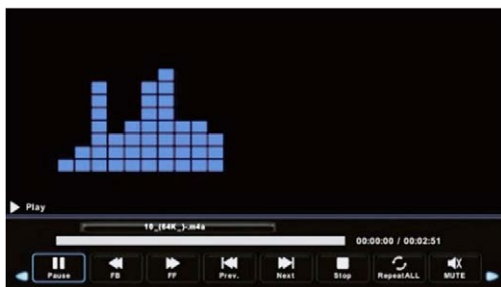


Pritisnite ◀ / ▶ kako bi odabrali **MUSIC (GLAZBA)** s glavnog izbornika, zatim pritisnite **ENTER** za ulaz. Pritisnite **EXIT** kako bi se vratili na prethodni izbornik



Pritisnite ◀ / ▶ kako bi odabrali zapis koji želite slušati ili gledati, a zatim **ENTER** za ulaz u izbornik komandi.

Pritisnite ◀ / ▶ da se vratite u prijašnji izbornik.



Movie menu (Film-Video Izbornik)

Pritisnite ◀ / ▶ kako bi odabrali **MOVIE (FILM)** u glavnom izborniku, zatim pritisnite **ENTER** za ulaz. Pritisnite **EXIT** kako bi se vratili na prethodni izbornik.

Pritisnite ◀ / ▶ kako bi odabrali zapis koji želite gledati, zatim pritisnite **ENTER** za ulaz.

Pritisnite tipku **MEDIA** kako bi pokrenuli reprodukciju odabranog zapisa.



Pritisnite tipku **INFO** kako bi prikazali izbornik u dnu zaslona i odabrali jednu od opcija za reprodukciju.

Pritisnite **ENTER** kako bi potvrdili odabir.

Iste tipke možete koristiti i na daljinskom upravljaču



Text menu (Izbornik za prikaz teksta)



Pritisnete ◀ / ▶ kako bi odabrali opciju **TEXT** u glavnom izborniku, zatim pritisnite **ENTER** kako bi ušli u opciju.

Pritisnite ◀ / ▶ kako bi odabrali medij/zapis koji želite prikazati, zatim pritisnite **ENTER** za izlazak.

Pritisnite ◀ / ▶ kako bi odabrali povratak na prethodni izbornik.

OSTALE INFORMACIJE

Rješavanje problema

Ukoliko televizor ne radi ispravno prije nego kontaktirate ovlaštenu servis, pažljivo pročitajte donju tablicu.

Preporuča se isključivanje uređaja iz utičnice na 60 sekundi te zatim ponovno uključivanje. Ovaj jednostavni process često pomaže u uklanjanju problema u radu uređaja.

Kontaktirajte Službu za korisnike ukoliko problem nije riješen ili imate drugih problema.

SIMPTOMI	MOGUĆA RJEŠENJA
<i>Nema slike ili zvuka</i>	<ul style="list-style-type: none"> • Provjerite da li je kabel napajanja uključen u utičnicu. • Provjerite napajanja na donjem desnom rubu kućišta mora biti uključen (ukoliko postoji). Pritisnite tipku napajanja na daljinskom upravljaču kako bi uključili uređaj. • Provjerite da li LED oznaka svijetli. Ukoliko svijetli TV je uključen.
<i>Povezan je vanjski izvor na TV ali nema slike i/ili zvuka.</i>	<ul style="list-style-type: none"> • Provjerite da li su pravilno priključeni kablovi izlaza na vanjskom izvoru i ulazu na TV. • Provjerite jeste li pravilno odabrali izvor signala.
<i>Nakon uključivanja TV uređaj nekoliko sekundi ne prikazuje sliku. Da li je to normalno?</i>	<ul style="list-style-type: none"> • Da, to je normalno. TV pretražuje prethodne postavke i inicijalizira TV.
<i>Slika je normalna ali nema zvuka.</i>	<ul style="list-style-type: none"> • Provjerite postavke jačine zvuka. • Provjerite da li je uključena funkcija Utišanja (Mute).
<i>Zvuk ali bez slike ili crno bijela slika.</i>	<ul style="list-style-type: none"> • Ukoliko je slika crno-bijela, isključite TV iz utičnice te opet ga uključite nakon 60 sekundi. • Provjerite da li je boja postavljena na 50 ili više. • Provjerite sliku na nekom drugom programu.

<i>Zvuk i slika su iskrivljeni ili izgledaju valoviti.</i>	<ul style="list-style-type: none"> Električni uređaj može ometati rad TV-a. Isključite susjedne uređaje, ukoliko smetnje nestanu, udaljite uređaje od TV-a. Umetnite utikač uređaja u drugu utičnicu.
<i>Zvuk i slika je mutna ili povremeno nestaje.</i>	<ul style="list-style-type: none"> Ukoliko koristite vanjsku antenu provjerite njen smjer, poziciju i spoj antene. Ugodite smjer antene ili ponovno pretražite kanale.
<i>Horizontalna/vertikalna crta na slici ili se slika trese.</i>	<ul style="list-style-type: none"> Provjerite postoji li izvor smetnji u blizini, poput kućanskih uređaja ili električnih alata.
<i>Plastično kućište proizvodi zvuk pucketanja</i>	<ul style="list-style-type: none"> Zvuk pucketanja može se pojaviti zbog promjene temperature i zagrijavanja kućišta. Ova promjena uzrokuje širenje ili skupljanje kućišta. To je normalno i TV je ispravan.
<i>Daljinski upravljač ne radi.</i>	<ul style="list-style-type: none"> Provjerite da li je TV priključen na napajanje i da radi. Promijenite baterije u daljinskom upravljaču. Provjerite da li su baterije pravilno umetnute.

Lista formata

Media	Ekstenzija	Codec		Napomena
		Video	Audio	
VIDEO	.mpg	MPEG-1, MPEG-2	MP3, WMA	Max Resolution: 1920x1080
		MJPEG		Max Data Rate: 40 Mbps
	.avi	MPEG-4 SP/ASP, H.263/H.264		Max Resolution: 1920x1080 Max Data Rate: 20 Mbps
		MPEG-2, H.264, AVS*, AVS+ HEVC		
.ts				

VIDEO	.mov .mkv	MPEG-4 SP/ASP, H.263/H.264, HEVC	AAC, AC3*,PCM	Max Resolution: 720x576 Max Data Rate: 40 Mbps
	.dat	MPEG-1		
	.mp4	MPEG-4 SP/ASP, H.263/H.264, HEVC		
		MPEG-1, MPEG-2		
	.vob	MPEG-2		
	.rm*/.rmvb *	RV30/RV40	COOK, MP2	Max Resolution: 1920x1080
AUDIO	.mp3	--	MP3	Sample Rate: 8K~48KHz Bit Rate: 32K~320Kbps
	.m4a/.aac	--	AAC	Sample Rate: 16K~48KHz Bit Rate: 32K~442Kbps Channel: Mono/Stereo
PHOTO	.jpg/	Progressive JPEG		Max Resolution: 1024x768
	.jpeg	Baseline JPEG		Max Resolution: 15360x8640
	.bmp	BMP		Max Resolution: 9600x6400 Pixel Depth: 1/4/8/16/24/32 bpp
	.png	Non-interlaced		Max Resolution: 9600x6400
Interlaced		Max Resolution: 1280x800		
PODNASLOV	.srt	SubRip		
	.ssa/.ass	SubStation Alpha		
	.smi	SAMI		
	.sub	SubViewer MicroDVD DVDSubtitleSystem Subldx(VobSub)		SubViewer 1.0 & 2.0 Only
	.txt	TMPlayer		

Ako uređaj ne podržava medijski format ili codec, na zaslonu će biti prikazana poruka i upozorenje.

OPASKA:

Može se dogoditi da uslijed različitih verzija "Codec"-a i verzija formata, uređaj možda neće podržavati gore navedene formate. Ukoliko se to dogodi, prebacite vaš zapis u drugi kompatibilni format. Proizvođač ne odgovara za nekompatibilnost uređaja i vaših zapisa i za eventualni gubitak sadržaja vaših zapisa.

TEHNČKE SPECIFIKACIJE

Model	TV-32LE112T2	TV-32LE112T2S2	TV-40LE112T2S2
Veličina sa postoljem (mm)	732 x 471 x 181		904 x 567 x 207
Veličina bez postolja (mm)	732 x 434 x 86		904 x 518 x 82
Težina sa postoljem (kg)	3,5		5,7
Težina bez postolja (kg)	3,4		5,6
Dijagonala zaslona	32 inches		40 inches
Rezolucija zaslona	1366 x 768		1920 x 1080
Izlaz zvuka (RMS)	8 W +8 W		8 W + 8 W
Nazivna snaga	56 W		70 W
Izvor napajanja	100-240V ~ 50/60Hz		100-240V ~ 50/60Hz
AV Sustav boja	PAL NTSC SECAM		PAL NTSC SECAM
Televizijski sustav	PAL/SECAM-B/G, D/K, DVB-T+C DVB-T2 H 265	PAL/SECAM-B/G, D/K, DVB-T+C DVB-T2 H 265+DVB-S2	PAL/SECAM-B/G, D/K, DVB-T+C DVB-T2 H 265+DVB-S2
Uvjeti okoliša	Temperature: 5°C - 45°C Humidity: 20% - 80% RH Atmosfere pressure: 86 kPa - 106 kPa		
VGA način	640 x 480, 800 x 600, 1024 x 768, 1280 x 1024 60Hz, 1366x768 60Hz		640 x 480, 800 x 600, 1024 x 768, 1280 x 1024 60Hz, 1902x1080 60Hz
HDMI način	480I / 60Hz, 480P / 60Hz, 576I / 50Hz, 576P / 50Hz, 720P / 50Hz, 720P / 60Hz, 1080I / 50Hz, 1080I / 60Hz, 1080P / 50Hz, 1080P / 60Hz 640 x 480, 800 x 600, 1024 x 768 60Hz		480I / 60Hz, 480P / 60Hz, 576I / 50Hz, 576P / 50Hz, 720P / 50Hz, 720P / 60Hz, 1080I / 50Hz, 1080I / 60Hz, 1080P / 50Hz, 1080P / 60Hz 640 x 480, 800 x 600, 1024 x 768 60Hz

Proizvedeno po licenci Dolby Laboratories.
Dolby i dvostruki D znak su zaštićene robne marke Dolby Laboratories.



HDMI, HDMI logo i „High-Definition Multimedia Interface“ su zaštićene robne marke ili registrirane robne marke u vlasništvu HDMI Licensing LLC.



"CI Plus" logo je zaštićena robna marka CI Plus LLP company.



Odlaganje u otpad stare električne i elektroničke opreme



Proizvodi označeni ovim simbolom označavaju da proizvod spada u grupu električne i elektroničke opreme (EE proizvodi) te se ne smije odlagati zajedno s kućnim i glomaznim otpadom. Zbog toga ovaj proizvod treba odložiti na označeno sabirno mjesto za prikupljanje električne i elektroničke opreme.

Pravilnim odlaganjem ovog proizvoda spriječiti ćete moguće negativne posljedice na okoliš i ljudsko zdravlje, koje bi inače mogli biti ugroženi zbog neodgovarajućeg odlaganja istrošenog proizvoda. Recikliranjem materijala iz ovog proizvoda pomoći ćete sačuvati zdrav životni okoliš i prirodne resurse.

Za detaljne informacije o sakupljanju EE proizvoda obratit će se M SAN Grupi d.o.o. ili prodavaonici u kojoj ste kupili proizvod. Više informacija možete pronaći na www.elektrootpad.com i info@elektrootpad.com, te pozivom na broj: 062 606 062

Odlaganje potrošenih baterija



Provjerite lokalne propise u vezi odlaganja potrošenih baterija ili nazovite lokalnu službu za korisnike kako bi dobili upute o odlaganju starih i potrošenih baterija.

Baterije iz ovog proizvoda ne smiju se bacati zajedno s kućnim otpadom.

Obavezno odložite stare baterije na posebna mjesta za odlaganje iskorištenih baterija koja se nalaze na svim prodajnim mjestima gdje možete kupiti baterije.

EU Izjava o sukladnosti

M SAN grupa d.o.o. ovime izjavljuje da je radijska oprema tipa TV prijamnik u skladu s Direktivom 2014/53/EU (RED Direktiva).

Cjeloviti tekst EU izjave o sukladnosti dostupan je na sljedećoj internetskoj adresi: www.msan.hr/dokumentacija/artikala



Informacijski list proizvoda

Podaci i informacijski list su uneseni u EPREL podatkovnu bazu.

Za više informacija i Informacijski list proizvoda molimo vas da skenirate QR kod na energetske naljepnice ili posjetite Vivax web stranicu: www.vivax.com



TV-32LE112T2



TV-32LE112T2S2



TV-40LE112T2S2

LED TV-32LE112T2
LED TV-32LE112T2S2
LED TV-40LE112T2S2

SR BiH CG
Uputstva za upotrebu



SADRŽAJ

Dobrodošli	3
Bitna sigurnosna uputstva	5
Postavljanje	11
Postavljanje nosača (nogica)	11
Postavljanje na zid	12
Prednja strana TV prijemnika	13
Kontrolna ploča	14
Zadnja strana TV prijemnika	15
Priklučenje TV-a na antenu i spoljne uređaje	15
Daljinski upravljač	19
Umetanje baterija u daljinski upravljač	21
Upotreba daljinskog upravljača	22
Osnovne funkcije	24
Odabir izvora	24
Prva instalacija	24
Korišćenje glavnog menija	26
CHANNEL (Meni kanala)	26
PICTURE (Meni slike)	32
SOUND (Meni zvuka)	33
TIME (Meni vremena)	35
LOCK (Meni zaključavanja)	36
Hotel Mode (Hotelski mod)	38
SETUP (Meni postavljanja)	39
SCREEN (Meni PC ekrana)	42
Korišćenje medija	43
PHOTO (Meni fotografija)	43
MUSIC (Meni glazbe)	44
MOVIE (Meni filma)	45
TEXT (Meni teksta)	46
Ostale informacije	47
Rešavanje problema	47
Tehničke specifikacije	50
Odlaganje istrošenog uređaja	51
Izjava o usaglašenosti	51
Lista sa podacima	51
Izjava o saobraznosti (na kraju uputstava)	

DOBRODOŠLI

Ovaj proizvod inovativnih tehnologija, zadovoljava najviše standarde i omogućava visoku udobnost korišćenja.



Pomoću ovog televizora u udobnosti vaše dnevne sobe, sve radnje možete da izvršavate brzo i jednostavno.



Medija plejer — Pristupite svojoj muzici, slikama i filmovima preko mreže ili USB medija i pokrenite ih na televizoru.

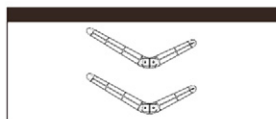
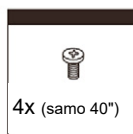


Sve radi pomoću jednog daljinskog upravljača. Spojite televizor na antenu, satelitsku antenu ili kablovsku mrežu i uživajte u sadržajima, u visokom kvalitetu.


Popis pribora uz uređaj


Prilikom otvaranja pakovanja i instalacije uređaja, proverite da li ste uz vaš uređaj dobili sav potreban pribor:

- Korisnička uputstva s izjavom o sabraznosti
- Daljinski upravljač
- Baterije x2
- Stalac ili nogice + Šrafi za stalac ili nogice



Slike služe samo kao referenca i mogu da se neznatno razlikuju od stvarnog proizvoda. Pri tome funkcionalnost ostaje ista.

 Munja sa simbolom strelice unutar trougla upozorava korisnika na prisutnosti opasnog neizolovanog napona unutar proizvoda koji može da bude dovoljno jak da bi predstavljao rizik od strujnog udara i ozleda.

 Uzvičnik unutar trougla upozorava korisnika na uputstva o rukovanju i održavanju, priložena u pakovanju.



OPREZ



RIZIK OD STRUJNOG UDARA NE OTVARAJTE UREĐAJ

Ne otvarajte stražnji poklopac. Ni u kom slučaju korisniku nije dozvoljen rad unutar televizijskog seta. Samo kvalifikovani tehničar iz ovlašćenog servisa ima dozvolu za takav rad.



Glavni utikač koristi se za isključivanje TV prijemnika sa napajanja. Kada je utikač priključen na napajanje, uređaj će da bude u stanju mirovanja (standby).



Nepravilna zamena baterije, uključujući zamenu druge baterije sličnog ili istog tipa, može da dovede do rizika od izbijanja požara ili eksplozije. Ne izlažite baterije toploti, poput sunčeve svetlosti, vatri ili sličnim vremenskim nepogodama.



Uređaj se nesme da se izlaže kapanju ili prskanju vode ili drugih tečnosti, te ga se ne sme postavljati ispod predmeta koji sadrže vodu.

Pročitajte sledeća sigurnosna uputstva i sačuvajte ih za slučaj da vam kasnije zatrebaju. Uvek se pridržavajte uputstava i vodite računa o navedenim upozorenjima.

SIGURNOSNE UPUTE

1. Pročitajte, sačuvajte i pridržavajte se uputstva. Pročitajte sva sigurnosna i operativna uputstva o televizoru. Sačuvajte ih za buduću upotrebu. Rukujte uređajem u skladu s uputstvima!

UPOZORENJE: Osobe (uključujući i decu) sa smanjenim fizičkim, živčanim ili mentalnim smetnjama ili koji nemaju dovoljno iskustva i/ili znanja za sigurno korišćenje uređaja ne dozvolite korišćenje električnih uređaja bez nadzora!

2. **Poštujte upozorenja**

Poštujte sva upozorenja na uređaju te u korisničkim uputama.

3. **Čišćenje**

Isključite televizor iz zidne utičnice. Ne koristite agresivna sredstva za čišćenje jer mogu trajno da oštete kućište i ekran televizora. Za čišćenje koristite meku, vlažnu krpu.

4. **Dodaci i oprema**

Nikada ne koristite dodatke i/ili opremu koji nisu preporučeni ili odobreni od proizvođača, pošto takvi dodaci mogu da povećaju rizik od požara, strujnog udara ili povreda.

5. **Voda i vlaga**

Uređaj ne sme da se postavlja na mestima gde bi po njemu mogla da prska voda niti na uređaj ili u njegovu neposrednu bizinu smeju da se stavljaju predmeti puni vode (npr. vaza sa cvećem).

6. **Postavljanje**

Televizor postavite na ravnu, tvrdu i stabilnu podlogu (polica, stočić, komoda itd). Postavljanje televizora na nestabilnu površinu može da dovede do pada televizora, oštećenja ali i povreda korisnika ili dece. Koristite samo kolica, stalke ili nosače koje je proporučio proizvođač ili prodavac.

7. Ventilacija

Otvori na televizoru namenjeni su za ventilaciju kako bi se obezbedio pouzdan rad televizora kao i zaštita od njegovog pregrevanja. Ne pokrivajte otvore kućišta i nikada ne postavljajte televizor u zatvoren prostor kao što su kućišta za ugradnju, ukoliko nije obezbeđena prikladna ventilacija. Ostavite minimalno 10 cm prostora oko uređaja.

8. Izvor napajanja

Ovaj televizor mora da koristi standardan izvor napajanja, naveden na oznaci na kućištu. Ako niste sigurni u vrednost napajanja u vašem domaćinstvu, kontaktirajte vašeg dobavljača električne energije, servis ili prodavca uređaja.

9. Uzemljenje



Uređaj koji na nelepnici sa zadnje strane ima ovu oznaku opremljen je dvopolnim utikačem za izmenično napajanje. Uređaj poseduje dvostruku izolaciju (Klasa II zaštite), te nije potrebno dodatno uzemljenje. Proverite zadnju stranu uređaja za proveru potrebe uzemljenja. Ukoliko uređaj nema ovu oznaku, uređaj je potrebno priključiti na uzemljenu utičnicu.

10. Grmljavina

Kao dodatnu zaštitu televizora tokom grmljavinskog nevremena ili kada ostavljate uređaj bez nadzora i korišćenja duži period vremena, isključite uređaj iz zidne utičnice. Isključite iz uređaja antenu ili kablovski sistem. To će sačuvati televizor od oštećenja izazvanih udarom groma ili strujnim udarom.

11. Antenski kabel

Spoljašnji sistem antene ne bi trebalo da bude smešten u blizini električnih vodova, električnih kola kao ni tamo gde postoji opasnost od njegovog pada na električne vodove. Prilikom postavljanja spoljašnje antene, posebna pažnja treba da se posveti zaštiti pošto kontakt antene sa vodovima visokog napona može da bude fatalan.

12. Preopterećenje

Nemojte da preopteretite zidne utičnice i produžne kablove jer tako povećavate rizik od izbijanja požara kao i od strujnog udara.

13. Ulaz predmeta i tečnosti

Nikada ne gurajte nikakve predmete u televizor kroz otvore pošto mogu doći u dodir sa delovima opasnog napona ili izazvati kratki spoj delova što može da dovede do gorenja ili strujnog udara. Nikada ne prosipajte nikakve tečnosti na ili u televizor.

14. Uzemljenje spoljašnje utičnice

Ukoliko je spoljašnja antena ili kablovski sistem povezan sa televizorom, obezbedite im adekvatno uzemljenje kako biste sačuvali televizor od udara visokog napona i nakupljenog statičkog elektriciteta.

15. Servisiranje

Ne pokušavajte samostalno da otvarate i popravljate televizor. U slučaju da se za tim ukaže potreba, servisiranje prepustite kvalifikovanom osoblju ovlašćenog servisa.

16. Situacije koje zahtevaju servisiranje

Isključite televizor iz zidne utičnice i obratite se ovlašćenom servisu pod sledećim uslovima:

- Kada su kabl napajanja ili utikač oštećeni
- Ukoliko je prosuta tečnost ili su predmeti upali u televizor
- Ukoliko je televizor izložen kiši ili vlazi.
- Ukoliko televizor radi nepravilno bez obzira na upotrebu prema uputstvima. Podesite samo one kontrole koje su pokrivene korisničkim uputstvima.
- Ukoliko je televizor pao ili je kućište oštećeno

17. Zamenski delovi

Kada je potrebna ugradnja zamenskih delova, treba da budu ugrađeni originalni delovi po specifikaciji proizvođača ili delovi koji imaju iste karakteristike kao i

originalni. Neovlašćene zamene mogu da dovedu do opasnosti od požara, strujnog udara itd.

18. Sigurnosna provera

Posle završetka servisa ili popravke televizora, zamolite servisera da u potpunosti proveri ispravnost TV uređaja.

19. Grejanje



Uređaj treba postaviti tako da je udaljen od izvora toplote kao što su radijatori, pećnice ili drugi uređaji (uključujući audio pojačala) koji proizvode veliku toplotu. Televizor ne sme da se postavi u blizini otvorenog plamena i izvora jake toplote kao npr. električne grejalice.

20. Uporaba Slušalica - Oprez



Preterano glasan zvuk iz slušalica može da dovede do privremenog ili trajnog gubitka sluha. Ukoliko primetite bilo kakve smetnje u sluhu, prekinite upotrebu slušalica. Kako bi sprečili moguće oštećenje sluha, nemojte da koristite slušalice na visokom nivou duže vreme.

21. Utikač strujnog kabl treba da bude lako dostupan.

Ne stavljajte televizor ili komade nameštaja na strujni kabl. Oštećeni priključni kabl/utikač može da izazove požar ili strujni udar. Rukujte priključnim kablom držeći ga za utikač, ne isključujte televizori povlačenjem strujnog kabl. Nikada ne dirajte strujni kabl/utikač mokrim rukama zbog opasnosti od kratkog spoja ili strujnog udara. Nikada ne pravite čvorove na kabl i ne vežite ga drugim kablovima.

22. Za instaliranje i korišćenje televizora koji nisu namenjeni postavljanju na pod, te će se verovatno koristiti u domaćinstvu i koji teže preko 7 kg, pridržavajte se sledećih upozorenja i uputstava:

UPOZORENJE

Nikada ne postavljajte televizor na nestabilnu lokaciju. Televizor može pasti te prouzročiti teške ozlede ili smrt. Puno ozleda, pogotovo kada je riječ o deci, može da se izbjegne poduzimajući jednostavne mere opreza poput:

- Korišćenje kabineta ili stalaka koje preporuča proizvođač
- Koristiti samo nameštaj koji sigurno i stabilno može da nosi televizor
- Osigurati da rub televizora ne prelazi rub nameštaja.
- Ne postavljajte televizor na visoki nameštaj (npr. visoke ormariće ili police) bez pričvršćenja nameštaja i televizora za prikladnu potporu.
- Ne postavljajte televizor na pokrivače ili druge materijale koji mogu da se nalaze između televizora i nameštaja.
- Edukujte decu o mogućoj opasnosti zbog penjanja po nameštaju kako bi dohvatili televizor i njegove kontrole.

Ukoliko pomerate vaš postojeći televizor, isto tako pridržavajte se gore navedenih uputstava.

23. Ovaj aparat nije namenjen da ga koriste osobe (uključujući i decu) sa umanjanim telesnim, osetilnim ili mentalnim sposobnostima ili osobe kojima nedostaje znanje i iskustvo za korišćenje aparata, osim ako nisu pod nadzorom osobe koja je zadužena za njihovu sigurnost ili ako od nje nisu dobile poduku o upotrebi aparata.

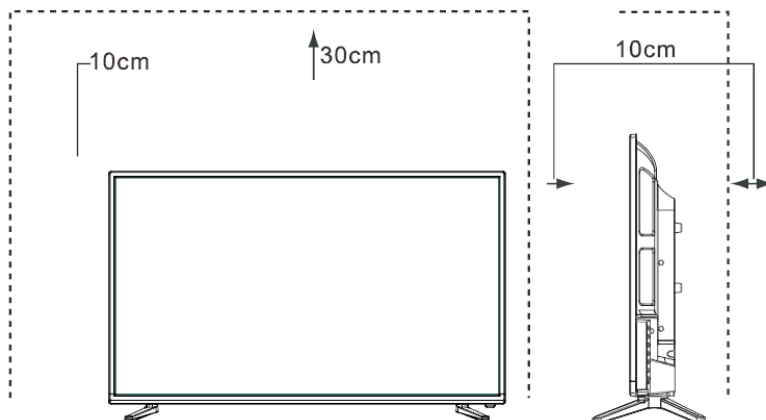
Deca ne uviđaju uvek ispravno moguće opasnosti. Gutanje baterija može da bude smrtonosno. Čuvajte baterije izvan dohvata male dece. Ako se baterija proguta, odmah zatražite lekarničku pomoć. Pakovanje uređaja i zaštitne kese sklonite podalje od dece. Postoji opasnost od gušenja.

LED Ekran

Materijali koji se koriste za proizvodnju ekrana ovog proizvoda sastoje se od lomljivih delova i stakla. Ekran i uređaj mogu sa se oštete u slučaju pada ili udarca. LED ekran je proizvod visoke tehnologije i nudi visok kvalitet slike. Ponekad, može da se desi pojava nekoliko neaktivnih malih tačaka na ekranu, koje mogu da budu tamne ili svetle plavim, zelenim ili crvenim svetlom.

Ovo nema nikakvog učinka na rad samog uređaja.

Postavljanje uređaja



Postavite TV prijemnik na čvrstu i ravnu površinu ostavljajući prostor od najmanje 10 cm oko uređaja i 30 cm od vrha uređaja do police ili gornje površine.

POSTAVLJANJE NOSAČA (NOGICA)

VAŽNO

- TV ekran vrlo je osetljiv te mora biti zaštićen u svakom trenu za vreme uklanjanja pakovanja, postavljanja nogica ili montaže uređaja na zid. Osigurajte da nikakvi tvrdi ili oštri predmeti ili drugi objekti koji mogu da ogrebu ili oštete ekran ne dođu u kontakt sa ekranom. Nemojte da pritisćete i grubo povlačite za ekran ili rub kućišta, jer to može da dovede do oštećenja ili loma stakla ekrana.
- Tokom upotrebe na ravnoj površini kućište TV prijemnika mora da bude pričvršćeno za priloženi nosač (nogice) kao što je prikazano na donjim slikama.
- Slike proizvođača služe samo za informaciju, stvarni proizvod može da se neznatno razlikuje u izgledu.

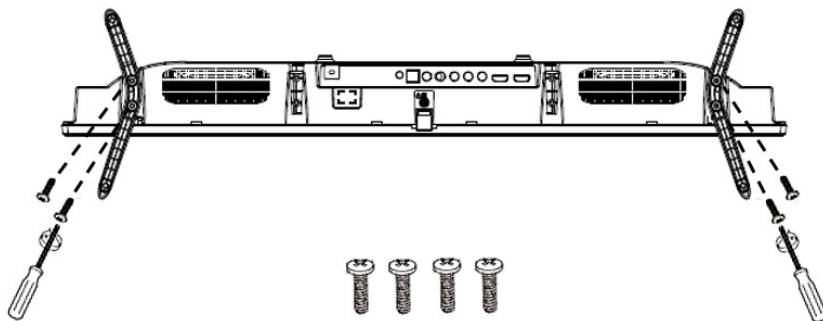
PAŽNJA!

Odspojite AC kabel napajanja iz utičnice pre postavljanja nosača ili zidnog nosača.

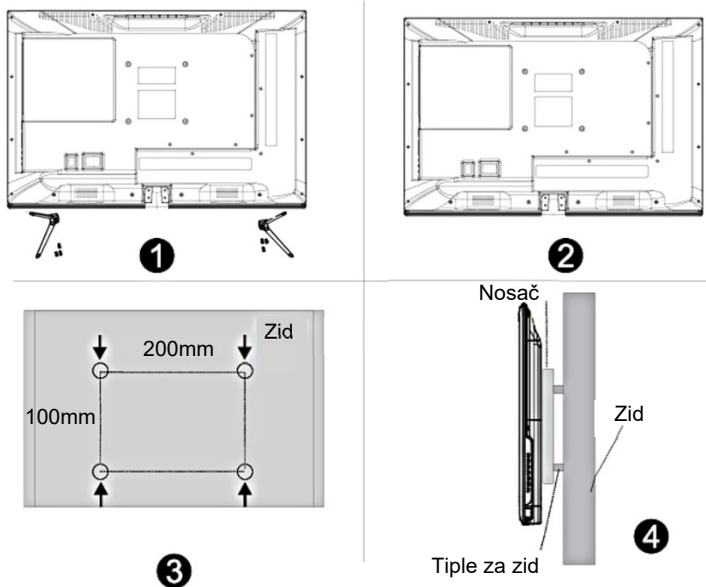
OPREZ!

Pažljivo postavite televizor ekranom okrenutim prema dole na mekanu površinu da bi izbegli oštećenje ekrana ili kućišta. Pratite donje slike i tekstualna uputstva da bi pričvrstili nogice uređaja:

1. Oprezno izvadite TV prijemnik iz kutije, odstranite svo pakovanje i postavite TV na meku i ravnu podlogu.
2. Postavite nogice na kućište kao što je prikazano na slici. Duži deo nogica mora da gleda prema ekranu.
3. Oprezno pritegnite šrafe koje ste dobili u kompletu za pričvršćenje nogica na kućište

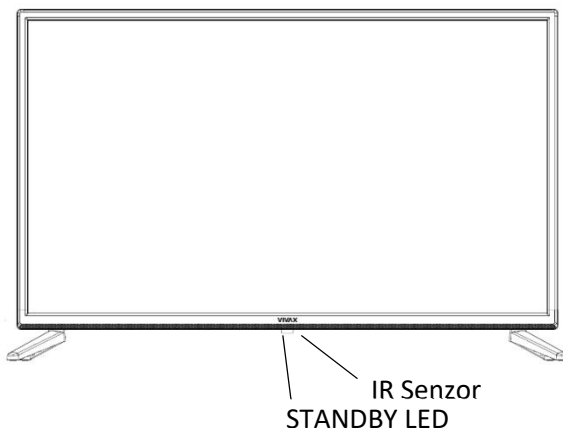


Instalacija na zid



- Pre postavljanja TV prijemnika na zid, obavezno uklonite nogice ili stalak.
- Ako postavljate televizor na plafon ili kosi zid, može da dođe do pada uređaja i ozbiljnih povreda. Koristite samo kvalitetan i odgovarajući zidni nosač, a za ugradnju kontaktirajte vašeg prodavca ili ovlašćeni servis.
- Kako biste sprečili povrede, TV mora da bude čvrsto pričvršćen prema uputstvima za instalaciju nosača.
- Koristite šrafove i dimenzije date u uputstvu za montažu nosača.
- Zidni nosač i pripadajući delovi nosača su dodatna oprema koja se nabavlja odvojeno i nisu deo standardnog seta pribora koji se isporučuje s TV uređajem.
- Slika montaže je samo inormativna. Za detaljna uputstva, molimo vas da proučite uputstva koja ste dobili uz zidni nosač.

PREDNJA STRANA TV PRIJEMNIKA



		Description
1	IR senzor daljinskog upravljača	Prima signal iz daljinskog upravljača. Ne postavljajte nikakve prepreke između senzora pošto to može da utiče na ispravan rad i kontrolu uređaja putem daljinskog upravljača.
2	Indikator stanja	Crveno svetlo svetli u modu čekanja. Plavo svetlo svijetli kada je televizor uključen.

NAPOMENE

Slika je samo informativna.

Uključenje televizora traje nekoliko sekundi da bi se pokrenuo sustav uređaja. Nemojte naizmjenice da isključujete i uključujete televizor jer to može dovesti do nepravilnog rada.

KONTROLNA PLOČA

Prikaz / Isključenje komandi na ekranu:

Za prikaz komandi na ekranu pritisnite taster koja se nalazi sa donje strane uređaja.

Na ekranu će da se pojave komande kao što je prikazano na slici (Slika 1). Prikaz automatski nestaje nakon 5 sekundi neaktivnosti.

Odabir komande:

Kratkim pritiskom na taster kružno odabirete svaku pojedinu komandu.

Aktiviranje odabrane komande:

Duže pritisnite taster za aktivaciju odabrane funkcije ili ulazak u meni.

Komande odgovaraju tasterima daljinskog upravljača:



Uključenje / Isključenje (Čekanje)



Meni



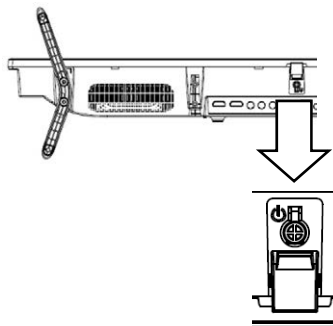
Lista Izvora (Source)



CH +/- , Meni: Navigacija unutar menija

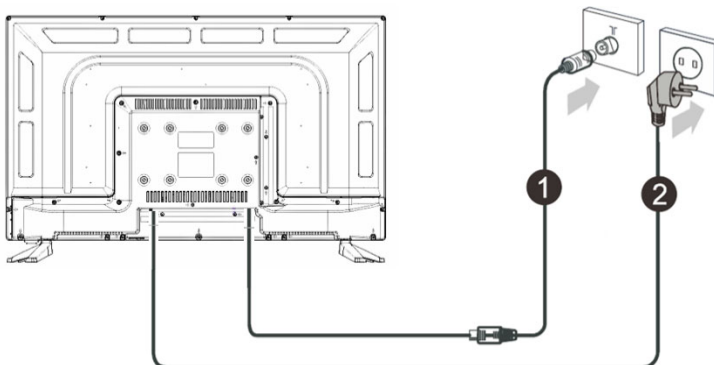


VOL +/-, Meni: Promena odabrane opcije



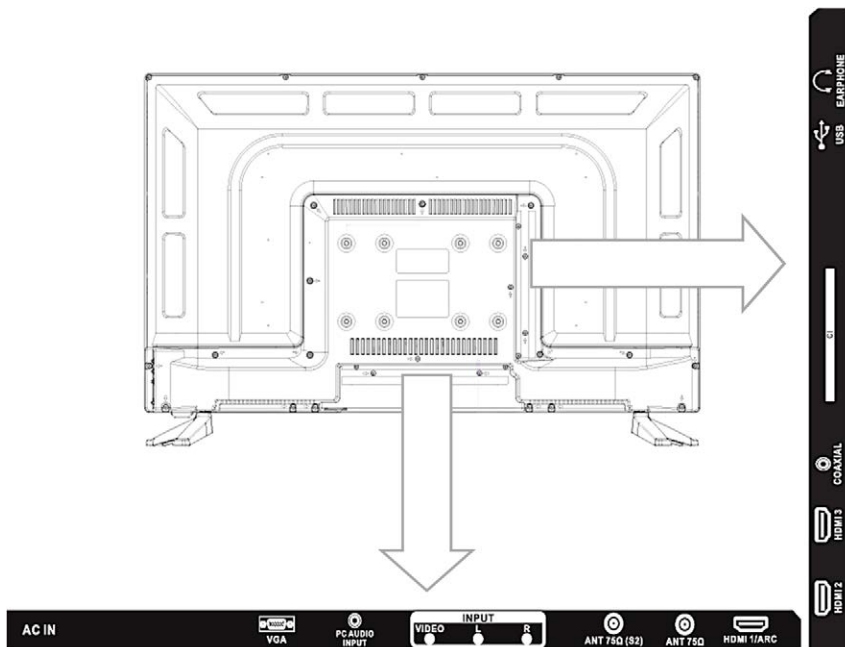
Slika 1

PRIKLJUČENJE ANTENE I KABLA NAPAJANJA



1. Priključite antenski kabl u antenski ulaz na zadnjoj strani uređaja i u zidnu antensku utičnicu ili izravno na antenu.
2. Priključite utikač napajanja u zidnu utičnicu napajanja.

STRAŽNJA STRANA TV PRIJEMNIKA



NAPOMENA: Model TV-32LE112T2 ne sadrži „ANT (S2)“ priključak.

NAPOMENE

Slika je samo za informaciju. Vaš uređaj može da se neznatno razlikuje od gornje slike.

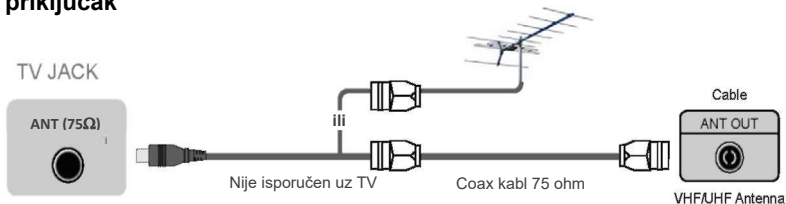
Proverite poziciju i tip priključka pre spajanja. Labavi spojevi i veze mogu da dovedu do problema sa slikom ili zvukom. Proverite da su svi priključci čvrsti i kvalitetni.

Nemaju svi spoljni A/V uređaji mogućnost spajanja na TV prijemnik. Molimo vas da pre priključenja vašeg spoljnog uređaja proverite u korisničkom priručniku vašeg A/V uređaja kompatibilnost i postupak spajanja.

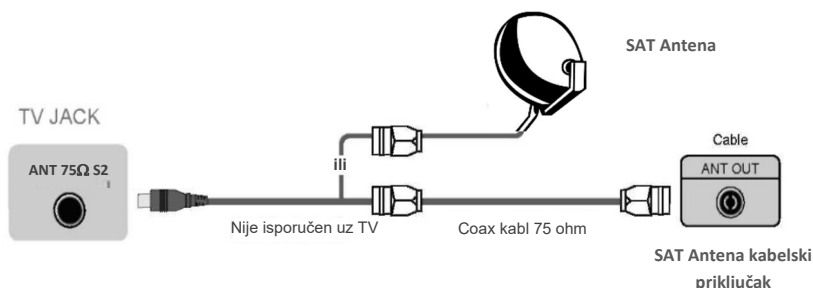
Pre spajanja spoljne opreme odspojite kabl napajanja iz utičnice. Pridržavajte se i postupajte prema svim sigurnosnim upozorenjima da bi izbegli opasnost od strujnog udar.

▶ PRIKLJUČENJE

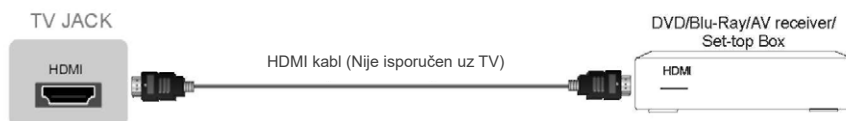
- ▶ **ANT 75Ω:** TV priključak na spoljnu VHF/UHF antenu ili kablovski priključak



- **ANT 75Ω (S2) priključak za satelitsku antenu ili sat. kablanski priključak**
(opcija, samo T2S2 modeli)



- **HDMI1, HDMI2, HDMI3 Digitalni priključak**



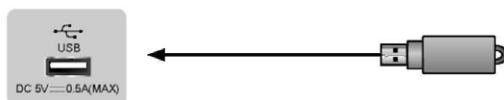
Priključite HDMI kabl između HDMI priključka TV prijemnika i spoljne A/V opreme.

Neki uređaji poput DVD reproduktora zahtevaju da se HDMI signal postavi kao izlazni signal u podešenjima uređaja. Pogledajte korisnički priručnik uređaja radi uputstava o postavljanju izlaza. Uzmite u obzir da HDMI priključak pruža podršku video i audio reprodukciji, te nije potrebno odvojeno priključivanje audio kablova.

- Pritisnite taster **[SOURCE]**, kada se prikaže meni sa listom izvora pritisnite taster **[▲/▼]** da bi odabrali izvor **[HDMI]** na koji je spojen spoljni A/V uređaj i za odabir pritisnite taster **ENTER**.

Napomena: HDMI1 podržava ARC (Audio Return Channel) funkciju. Pomoću ove funkcije, nije potrebno da priključujete RCA audio kablove na vaš audio sistem.

- **USB**



Spojite USB uređaj kao što je USB memorija ili USB tvrdi disk ili digitalnu kameru za pregledavanje fotografija, slušanje muzika ili gledanje video materijala. Ovaj ulaz koristi se i za nadogradnju softvera. Nadogradnja će da se izvrši automatski čim USB sa datotekama za nadogradnju bude umetnut u USB ulaz.

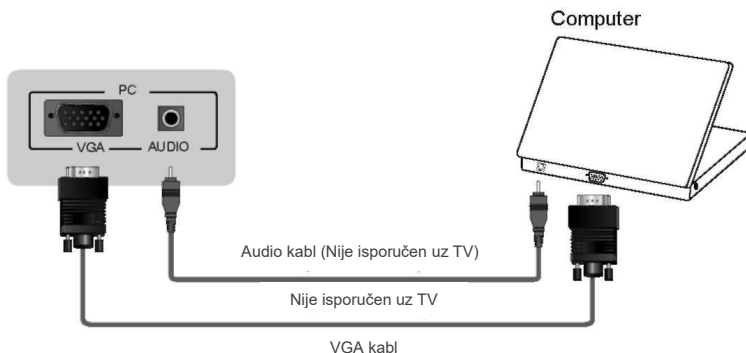
NAPOMENE

- Prilikom spajanja tvrdog diska ili USB memorije uvek priključite adapter napajanja priključenog uređaja u izvor napajanja. Preopterećenje USB priključka može da dovede do oštećenja. Najveća dozvoljena potrošnja struje iznosi 500mA.
- TV prijemnik ne podržava samostalne, nestandardne tvrde diskove koji nemaju spoljno napajanje, ako je zahtevana struja jača ili jednaka 500mA. To može da dovede do oštećenja TV uređaja ili tvrdog diska.
- USB ulaz podržava napon od 5V.
- Maksimalna podržana veličina prostora za spremanje je 1T.
Ako želite reproducirati DTV video, brzina prijenosa USB uređaja za pohranu ne smije biti manja od 5 MB/s.

► PC

Priključite VGA i audio kablove između TV prijemnika i računala.

- Pritisnite taster **[SOURCE]**, kada se prikaže meni sa listom izvora pritisnite tastere **[▲/▼]** da bi odabrali izvor **[PC]** i za odabir pritisnite taster **ENTER**.

**► DIGITAL COAX AUDIO OUT**

Za reprodukciju TV Audio sadržaja na spoljnom uređaju, priključite spoljni digitalni audio uređaj na Digitalni optički izlaz TV uređaja. Pre spajanja digitalnog audio sustava na optički priključak trebali bi smanjiti jačinu zvuka TV uređaja i audio sustava da bi izbegli nenadano pojačanje zvuka.

TV DIGITAL AUDIO

Audio pojačalo

**► EARPHONE (SLUŠALICE)**

TV JACK

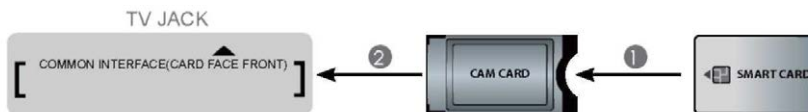


Priključite slušalice u audio izlaz iz televizora.

Slušalice (nisu uključene u komplet)

► COMMON INTERFACE (CI SUČELJE)

Umetnite CI modul za otvaranje kodiranih programa kao što su PAYTV ili HD PAYTV programi.



NAPOMENE

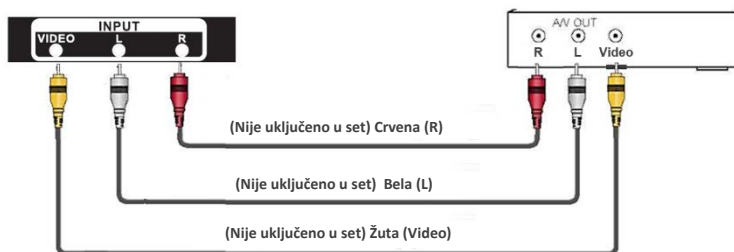
- Pre umetanja/uklanjanja CI modula obezbedite da je televizor isključen. Zatim umetnite CI karticu u CI modul prema uputstvima proizvođača modula.
- Nemojte stalno da umećete ili uklanjate CI modul pošto to može dovesti do oštećenja ili kvara.
- CI modul i karticu morate dobiti od pružatelja usluga za Programe koje želite primati.
- Umetnite CI modul sa Smart Karticom u smeru prikazanom na modulu i Smart kartici.
- CI nije podržan u nekim državama i regijama; proverite sa ovlašćenim distributerom.

► AV IN

Koristite audio i video kablove da bi povezali TV prijemnik sa spoljnim A/V uređajem putem kompozitnog video/audio priključka. (Video = žuti konektor, Audio levo = beli konektor i Audio desno = crveni konektor).

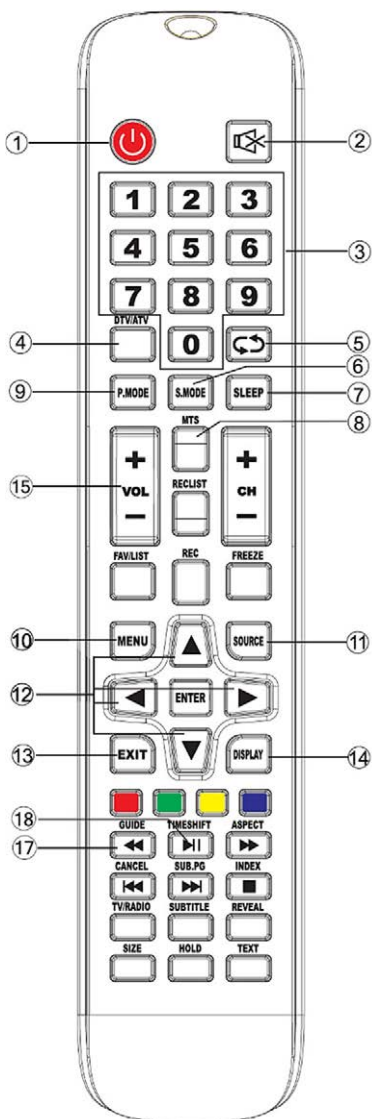
- Pritisnite taster [**SOURCE**], kada se prikaže meni sa listom izvora pritisnite tastere [**▲/▼**] da bi odabrali izvor [**AV**] i za odabir pritisnite taster **ENTER**.

VCR/DVD Reprodukator/Snimač/ Set-top prijamnik/Sat prijamnik/ Video cam



RCA kablovi nisu uključeni u set

DALJINSKI UPRAVLJAČ




18. TIME SHIFT / ►||:

DTV Mode: Aktivacija „Time shift funkcije“ (Pauza i naknadna reprodukcija).


MEDIA Mod: Reprodukcija/Pauza

1. **POWER:** Pritisnite za uključenje / isključenje TV-a.

2. **MUTE** : isključenje zvuka

3. **TIPKE (0-9)** : Pritiskom ovih tastera unose se numeričke vrednosti. Direktno se odabiru programi u ATV i DTV modu, te unose lozinke za roditeljsko zaključavanje.

4. **DTV/ATV:** Preklapanje između Digitalnog (DTV) i Analognog (ATV) moda rada.

5. : Naizmenično biranje zadnja dva odabrana TV programa.

6. **S.MODE (SOUND MODE):** Odabir moda prikaza zvuka

7. **SLEEP:** Podešavanje Auto-isključenja

8. **MTS:** Pritisnite za pristup NICAM modu rada (opcija, ne svi modeli)

9. **P.MODE (PICTURE MODE):** Odabir moda prikaza slike.

10. **MENU:** Ulaz u Glavni Meni.

11. **SOURCE:** Odabi ulaznog signala.

12. **ENTER /▲/▼/◀/▶:** Pritisnite ENTER taster za potvrdu opcije ili potvrdu podešavanja / navigacijski tasteri služe za navigaciju kroz menije i odabir opcija

13. **EXIT:** povratak ili izlazak iz menija.

14. **DISPLAY:** Prikaz informacija o Izvoru ili Programu

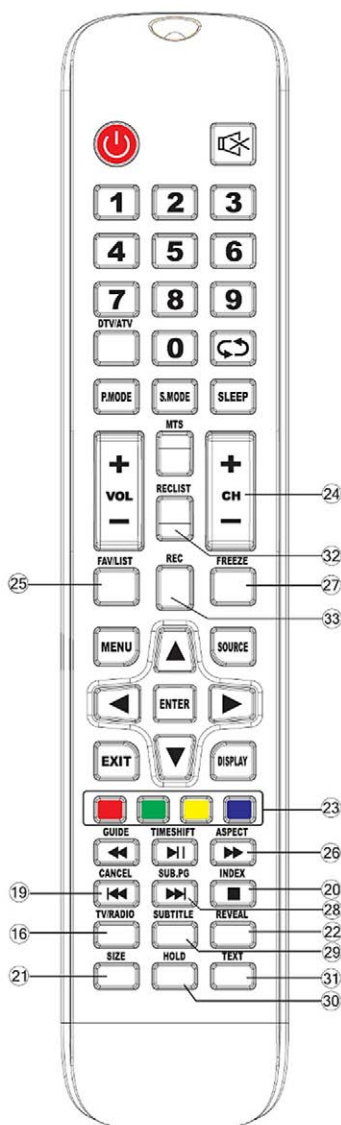
15. **VOL ▲ ▼:** Podešavanje jačine zvuka.

16. **TV/RADIO:** U DTV modu rada, odabir TV Programa ili DTV Radio moda

17. **GUIDE / ◀◀:**

DTV Mod: Prikaz „Electronic Program Guide“ (EPG-Elektroničkog vodiča)

MEDIA Mod: Brza pretraga zapisa prema nazad.



19. CANCEL / |◀◀:

TEXT mod: Tokom pretrage TXT strane, pritisnite taster za povratak u TV mod. Kada se pronade tražena stranica, na vrhu TV slike pojavit će se broj strane. Pritisnite taster ponovo za povratak u TXT prikaz da biste pregledali stranicu.

MEDIA Mod: Odabir prethodnog odlomka/zapisa.

20. INDEX / ■:

TEXT Mod: Pristup početnoj strani Teleteksta.

MEDIA Mod: Zaustavljanje reprodukcije.

21. SIZE:

TEXT mod: Promena veličine prikaza teksta.

22. REVEAL:

TEXT mod: Prikaz skrivenog teksta.

23. TIPKE U BOJI:

TEXT mod: Brzi pristup za odabir teletekst funkcije u odgovarajućoj boji.

24. CH ▲▼:

TV Mod: Odabir veličine i omjera prikaza slike na ekranu.

25. FAV / LIST:

TEXT mod: Prikaz FAV liste (Liste omiljenih programa).

26. ASPECT/ ►►:

TV Mod: Odabir veličine i omjera prikaza slike na ekranu.

27. FREEZE:

MEDIA Mod: Brza pretraga zapisa prema napred.

28. SUB.PG / ►►|:

TEXT mod: Zamrzavanje slike.

29. SUBTITLE:

TEXT Mod: Prikaz podstranice teleteksta

30. HOLD:

MEDIA Mod: Odabir sledećeg odlomka/zapisa.

29. SUBTITLE:

TV Mod: Odabir prikaza titlova

30. HOLD:

TEXT mod: Zadržavanje trenutne strane i zaustavljanje učitavanja novog teletekst sadržaja

31. TXT: TEXT mod: Otvaranje/Zatvaranje teletekst strane.

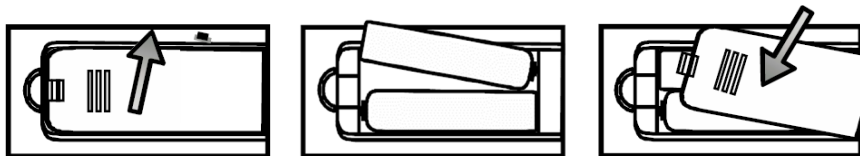
32. RECLIST: Prikaz liste snimljenih zapisa.

33. REC: DTV Mod: Snimanje trenutnog DTV programa na spoljnu USB memoriju.

► UMETANJE BATERIJA U DALJINSKI UPRAVLJAČ

Otvorite stražnji poklopac da bi otvorili odeljak za baterije daljinskog upravljača. Umetnite dvije AAA baterije. Osigurajte da se (+) i (-) na bateriji poklapa sa (+) i (-) naznačenim na odeljku za baterije. Zatvorite poklopac odeljka.

(1) Lagano otvorite (2) Umetnite baterije (3) Lagano gurnite poklopac



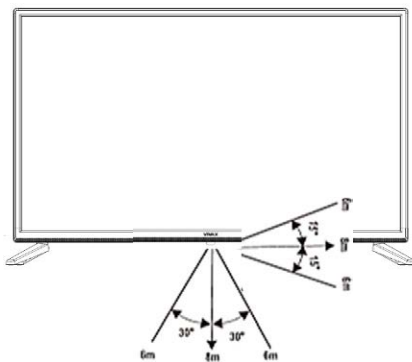
NAPOMENE

- Slika proizvoda služi samo za informaciju, stvarni proizvod može da se razlikuje u izgledu.
- Stare baterije odložite u označeno mesto za odlaganje. Nemojte da bacate baterije u vatru.
- Ne mešajte tipove baterija te ne kombinujte korišćene sa novim baterijama.
- Odmah zamenite prazne baterije da bi sprečili curenje kiseline u odeljak za baterije daljinskog upravljača.
- Ako ne planirate da koristite daljinski upravljač duže vreme uklonite baterije.
- Baterije ne smeju da se izlože preteranoj toploti poput sunčeve svetlosti, grijelica ili vatri.
- Hemikalije iz baterija mogu da izazovu osip i opekline na koži. Ako baterije cure očistite odeljak krpom. Ako hemikalije dođu u doticaj sa kožom, odmah operite kožu.

Domet rada daljinskog upravljača

1. Usmerite daljinski upravljač prema televizoru na udaljenosti ne većoj od 5 metara od senzora na televizoru i unutar 60° ispred televizora.

Radna udaljenost može da se menja zavisno o svetlosti u prostoriji.



UPORABA DALJINSKOG UPRAVLJAČA

- **Uključivanje i isključivanje**
- Isključivanje u standby način: Pritisnite [(|) Power Standby] na stražnjoj strani RHS panela ili na daljinskom upravljaču kako biste prebacili standby način rada. Jedinicu možete da aktivirate ponovnim pritiskom [(|) Power Standby].
- Prikaz napona: svetlo označava način standby. Kada je uređaj odspojen s napajanja, neće biti nikakve svetleće oznake.

► **NAPOMENA**

Odspojite kabl iz utičnice ako nećete da koristite uređaj duže vreme. Sečekajte najmanje 5 sekundi nakon ponovnog priključenja kako biste mogli ponovno pokrenuti uređaj.

- **Source: Odabir izvora (ulaza)**
Izaberite izvor ulaza u zavisnosti od toga koji je video uređaj spojen na televizor. Kako biste izabrali izvor ulaza: Pritisnite taster [**SOURCE**]. Kada se pojavi lista izvora ulaza, pritisnite [▲/▼] kako biste izabrali izvor a zatim pritisnite **ENTER** za povezivanje.
- **Podešavanje volumena**
Pritisnite [**VOL▲ / VOL▼**] kako biste povećali ili smanjili glasnoću.
Pritisnite **MUTE** kako biste potpuno isključili zvuk. Ponovno pritisnite **MUTE** kako biste ponovno uključili zvuk.
- **Promena kanala**
Pritisnite tastere (CH▲ / CH▼) kako biste išli na viši ili niži nivo. Npr. za izbor kanala 12 pritisnite 1, zatim 2.
- **Odabir Audio moda**
Pritisnite taster "**S.MODE**" kako bi odabrali između nekoliko različitih Audio modova.
- **Odabir moda Slike**
Pritisnite taster "**P.MODE**" kako bi odabrali između nekoliko različitih predefiniiranih načina prikaza slike.
- **Odabir omjera slike**
Pritisnite taster [**ASPECT**] kako bi promijenili prikaz slike na ekranu

► **NAPOMENA**

Opcija omjera slike varira u zavisnosti o trenutnom izvoru.

- **Podešavanje tajmera**

Možete da podesite koliko dugo ćete da čekate pre nego se televizor automatski ugasi.

Višestruki pritisak na taster "SLEEP" omogućiće Vam promenu podešavanaj timera za spavanje: Isključen, 15min, 30min, 45min, 60min, 90min,120min i 240min.

- **Prikaz popisa programa**

Pritisnite taster [ENTER] kako biste prikazali punu listu dostupnih digitalnih i analognih programa.

- **Elektronski Programski vodič (EPG)**



Omogućava pristup televizijskim programima koji će biti dostupni u sledećih 7 dana. Informacije prikazane putem

EPGa omogućava komercijalna televizija samo za digitalne kanale. EPG isto tako omogućava jednostavan način snimanja Vaših najdražih programa. Nema potrebe za podešavanjem komplikovanih timera.

OSNOVNE FUNKCIJE

Biranje izvora

Pritisnite **SOURCE** taster za prikaz raspoloživih izvora.

Pritisnite **▼ / ▲** za izbor željenog ulaznog izvora.

Pritisnite **ENTER** taster kako biste potvrdili izbor.

Pritisnite taster **EXIT** za izlazak.



Napomena:

DVB-S izvor moguće je samo kod modela T2S2

First Time Installation (Prva instalacija)

Priključite antenski RF kabl u "RF-In" ulaz u priključak TV prijemnika.

Language (Odabir jezika prikaza)

Pritisnite tastere **◀ / ▶** i **ENTER** kako biste izabrali jezik koji će se koristiti za prikaz menija i poruka.



Country (Odabir regije instalacije)

Pritisnite tastere **▼ / ▲** i **ENTER** kako biste označili regiju u kojoj se instalirate TV prijemnik.

Envinroment (Okolina rada)

Pritisnite tastere **◀ / ▶** i **ENTER** kako biste odabrali **Shop Mode (Mod trgovine)** (za prikaz slike u trgovini odaberite "**Shop Mode**"). Za standardnu kućnu upotrebu podesite opciju na "**Home Mode**". Kada je opcija "**Shop Mode**" aktivna, na ekranu će stalno da se prikazuje traka sa karakteristikama TV prijemnika.

Automatsko podešavanje



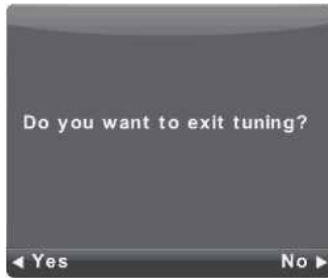
TV prijemnik može automatski da pretraži sve kanale i pronađe sve programe.



U opciji **Tune Type (Tip podešavanja)** možete odabrati pretragu **ATV** (Analogni programi) i **ATV+DTV** (Analogni i Digitalni programi). Za vreme pretrage ATV (Analognih TV programa) možete da pritisnete taster **MENU** i levu strelicu da bi preskočili ATV podešavanje (ako u vašoj regiji nema ATV programa).

U opciji **Digital Type** (Digitalni tip) možete da odaberete da li želite pretragu DVB-T ili DVB-C (kablovskih programa).

Opcijom **LCN** podešavate želite li prikaz programa u listi prema redosledu kako je to odredio davatelj usluge (opcija "On") ili da se programi prikazu prema redosledu kako su pronađeni (opcija LCN potavljena na "Off").



UPOTREBA GLAVNOG MENIJA

CHANNEL (Meni podešavanja programa)

Pritisnite taster **MENU** kako biste prikazali Glavni meni.

Pritisnite tastere ◀ / ▶ kako biste izabrali podmeni **CHANNEL (KANAL)** u glavnom meniju

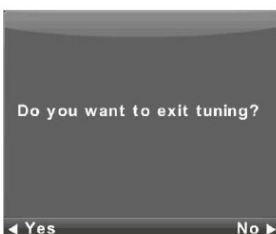


1. Pritisnite tastere ▼ / ▲ kako biste izabrali opcije koje želite da podesite u meniju **CHANNEL**.
2. Pritisnite **ENTER** za podešavanje.
3. Za završetak podešavanja pritisnite **ENTER** kako biste sačuvali podešavanja i vratili se u prethodni meni.

Auto Podešavanje

Pritisnite ▼ / ▲ za odabir **Auto Tuning (Automatsko podešavanje)**, zatim pritisnite **ENTER** za ulazak.





ATV Manual Tuning (ATV Ručno podešavanje)

Current CH (Trenutni kanal)

Odabir broja programskog mesta

Color System (Sustav boja)

Odabire sustava boja

(Dostupni sustavi: AUTO, PAL, SECAM)

Sound System (Sustav zvuka)

Odabir sustava zvuka

Fine Tune (Fino podešavanje)

Za fino podešavanje frekvencije pritisnite dugmad ◀ ili ▶ .



Search (Pretraga)

Početak pretrage kanala.

DTV Manual Tuning (DTV Ručno podešavanje)

Pritisnite ▼/▲ kako biste izabrali DTV ručno podešavanje, zatim pritisnite **ENTER** kako biste ušli u podmeni.

Pritisnite ◀/▶ kako biste izabrali kanal, zatim pritisnite **ENTER** za pretraživanje kanala.



Program Edit (Uređivanje programa)

Pritisnite ▼ / ▲ za odabir opcije **Program Edit (Uređivanje programa)**, zatim pritisnite **ENTER** kako biste ušli u podmeni.



Tasteri u tri boje su prečice za programiranje kanala.

Prvo pritisnite ▼/▲ kako biste označili kanal koji želite a zatim:

Pritisnite **Crveni taster** za brisanje programa s liste.

Pritisnite **Žuti taster** za pomicanje programa u listi omiljenih.



Pritisnite **Plavi taster** za preskakanje odabranog

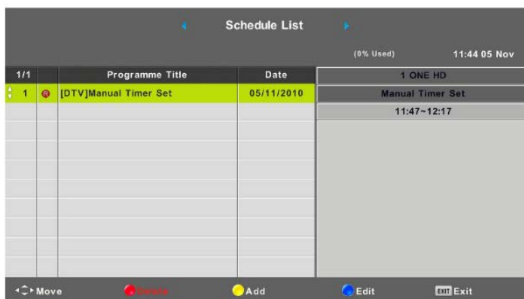
kanala. TV prijamnik će automatski da preskoči program kada se koristi **CH+/-** za pregledavanje programa.

Pritisnite taster **FAV** kako biste dodali ili uklonili kanal iz Vaše liste omiljenih (Vaš televizor će automatski preskočiti kanal kada se koristi **CH+/-** za pregledanje kanala).

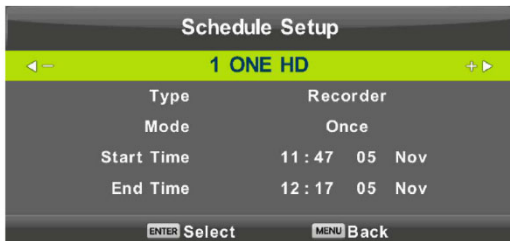
Schedule List (Raspored prikaza i Timera)

Pritisnite ▼ / ▲ tastere za odabir rasporeda prikaza Tajmera, zatim **ENTER** za ulazak u podmeni.

On je dostupan pod **SOURCE**.



Pritisnite žuti taster da uđete u dolje prikazani interfece.



Kada vreme nije dobro uneseno pojaviti će se upozorenje o konfliktu.

Signal Information (Informacije o signalu)

Pritisnite ▼/▲ kako biste prikazali Informacije o signalu.

Pritisnite **ENTER** kako biste vidjeli detaljne informacije o signalu.

Ova opcija dostupna je samo kada je TV prijemnik u DTV modu prijema.



Meni CHANNEL kada je odabran IZVOR DVB-S (Satelit) (opcija, samo modeli T2S2)



1. Pritisnite tastere ▼ / ▲ kako biste odabrali opcije koje želite podešavati u meniju **CHANNEL**.

2. Pritisnite taster **ENTER** za podešavanje.
3. Pritisnite tastere **▼ / ▲** za odabir opcije koju želite podešavati u **CHANNEL (KANAL)** meniju.
4. Nakon podešavanja, pritisnite taster **ENTER** za spremanje i vraćanje u prethodni meni.

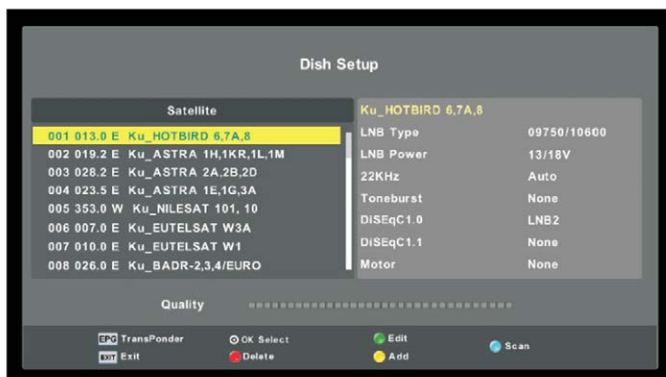
Auto Tuning (Auto podešavanje)

Pritisnite tastere **▼ / ▲** za odabir opcije Auto Tuning (Auto Podešavanje), tada pritisnite **ENTER / ►** za ulaz u opciju.



Dish Setup (Podešavanje Sat Antene)

Pritisnite tastere **▼ / ▲** za odabir Dish Setup (Podešavanje Sat Antene), tada pritisnite **ENTER / ►** za ulaz u opciju.



PICTURE MENU (Meni Slika)

1. Pritisnite taster **MENU** za prikaz glavnog menija.



2. Pritisnite tastere ◀ / ▶ kako biste odabrali podmeni **PICTURE (SLIKA)** u glavnom meniju.
3. Pritisnite ▼ / ▲ kako biste izabrali opciju koje želite da podesite u meniju **PICTURE (SLIKA)**.
4. Pritisnite **ENTER** za podešavanje opcije.
5. Za završetak podešavanja pritisnite **ENTER** kako biste sačuvali i vratili se na prethodni meni.

Picture Mode (Mod prikaza slike)

Pritisnite ▼ / ▲ za odabir moda slike, zatim pritisnite **ENTER** kako biste ušli u podmeni.

Možete podešavati kontrast, svetlinu, boju, oštrinu i nijansu jedino kada je odabran mode **“Personal” (Personalno)**.

SAVET: Možete pritisnuti taster **Picture Mode** kako biste direktno promenili mod slike.

Contrast/ Brightness/ Color/ Tint / Sharpness (Kontrast/Svetlost/Boja /Nijansa/ Oštrina)

Pritisnite ▼ / ▲ za odabir opcija, zatim pritisnite ◀ / ▶ za podešavanje.

Kontrast Podesite kontrast.

Svetlina Podesite osvetljenost slike, ovo utiče na tamne delove slike.

Boja Podesite zasićenost boje.



Nijansa Koristi se kao dodatak za boju u NTSC sistemu prenosa.

Oštrina Podesite detalje slike

Colour Temp (Temperatura boje)

Promenite celokupnu emisiju boje u slici. Pritisnite ▼/▲ kako biste izabrali Temperaturu boje, zatim pritisnite **ENTER** kako biste ušli u podmeni.

Pritisnite **ENTER** kako biste izabrali (Dostupni načini: Hladno, Standardno, Toplo).

Možete da promenite količinu crvene, zelene i plave kada je temperatura boje u Personalnom načinu.

Hladno Pojačava plavi ton bele.

Normalno Pojačava povezane boje za belu.

Toplo Pojačava crveni ton bele.



Noise Reduction (Smanjenje šuma u slici)

Kako biste filtrirali i smanjili šum slike i poboljšali njenu kvalitetu. Pritisnite ▼/▲ kako biste izabrali smanjenje šuma, zatim pritisnite **OK** kako biste ušli u podmeni.

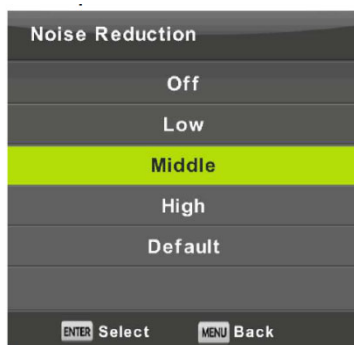
Isključeno Odaberite kako biste isključili smanjenje šuma.

Nisko Minimalno uklanja šum

Srednje Srednje uklanja šum

Visoko Maksimalno uklanja šum

Default Vraćanje na fabričko podešenje



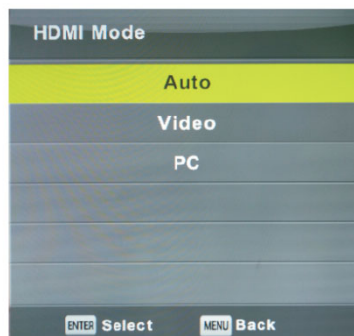
120Hz Mode (opcija)

Omogućen jedino kod UHD modela.

HDMI Mode

Podešavanje vrste prepoznavanja izvora HDMI signala, zavisno o vrsti izvora HDMI signala.

Pritisnite tastere ▼ / ▲ za odabir HDMI Mode opcije, tada pritisnite **ENTER** za ulazak u podmeni za podešavanje.



SOUND MENU (Meni zvuka)

1. Pritisnite taster **MENU** kako biste prikazali glavni meni.
2. Pritisnite ◀ / ▶ kako biste izabrali podmeni **SOUND (ZVUK)** u glavnom meniju.
3. Pritisnite ▼ / ▲ kako biste izabrali opciju koje želite podešavati u meniju **SOUND (ZVUK)**.
4. Pritisnite **ENTER** za podešavanje opcije.
5. Za završetak podešavanja pritisnite **MENU** kako biste sačuvali podešavanje i povratak u glavni meni.



Sound Mode (Mod zvuka)

Pritisnite ▼ / ▲ kako biste izabrali zvuk, zatim pritisnite **ENTER** za ulazak u podmeni.

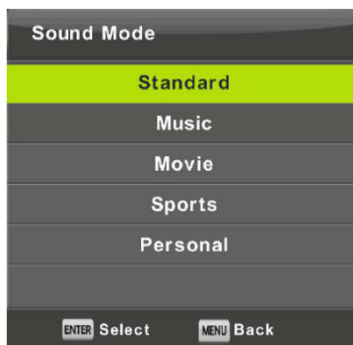
Možete da promenite nivo niskih i visokih tonova kada je odabran mode “**Personal**” (**Personalno**).

SAVET: Možete pritisnuti taster **SOUND MODE** kako biste direktno menjali opcije zvuka.

Standardno Proizvodi balansiran zvuk u svim uslovima.

Music (Muzika) Čuva originalni zvuk. Dobar za muzičke programe.

Movie (Film) Pojačava visoke i bas tonove.



Sport Pojačava vokale za sport.

Personal (Personalno) Izaberite kako biste prilagodili postavke prema vlastitoj želji.

Napomena: Podešavanje visokih i dubokih dostupno je samo u **Personal (Osobnom)** modu.

Balance (Balans)

Pritisnite ▼ / ▲ za izbor opcija, pritisnite ◀ / ▶ za podešavanje balansa zvuka.

Auto Volume level (Automatski nivo zvuka)

Pritisnite ▼ / ▲ za izbor Automatskog nivoa zvuka (auto prilagodba jačine zvuka na pojedinim audio programima), pritisnite ◀ / ▶ za uključivanje/isključivanje opcije.

SPDIF Mod

Pritisnite ▼/▲ kako biste izabrali SPDIF način, zatim pritisnite ◀/▶ kako biste izabrali isključeno/PCM/Auto.

AD Switch (AD Uključenje)

Audio Description-Amblyopia: funkcija za sljepe osobe, dodaje dodatni audio opis koji se meša sa originalnim zvukom kako bi se dodatno opisalo događanje na ekranu.

Pritisnite ▼/▲ kako biste izabrali opciju AD prekidač, zatim pritisnite ◀/▶ kako biste izabrali uključeno/isključeno.

Napomene: Ova opcija mora da bude podržana od distributera programa.

Napomene:

Balance: Ova opcija može podešavati jačinu zvuka levog ili desnog zvučnika, omogućujući vam da optimalno balansirate zvuk, zavisno od vašeg mesta slušanja.

Auto Volume (Automatska jačina): Ova opcija automatski podešava jačinu zvuka i smanjuje razlike jačine zvuka između TV programa.

TIME MENU (Meni VREME)

1. Pritisnite taster **MENU** kako biste prikazali glavni meni.
2. Pritisnite tastere ◀ / ▶ kako biste izabrali podmeni **TIME (VREME)** u glavnom meniju.
3. Pritisnite ▼ / ▲ kako biste izabrali opciju koje želite podešavati u meniju **TIME (VREME)**.
4. Pritisnite **ENTER** za podešavanje opcije.
5. Posle završetka podešavanja, pritisnite **ENTER** kako biste sačuvali promene i vratili se na prethodni meni.



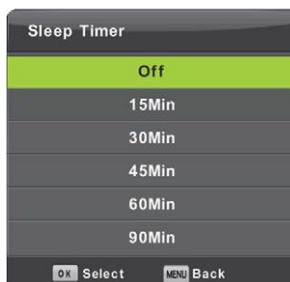
Time Zone (Vremenska zona)

Pritisnite ▼/▲ i ◀/▶ kako biste izabrali vremensku zonu, zatim pritisnite **ENTER** kako biste ušli u podmeni.

Sleep Timer (Samoisključenje)

Pritisnite ▼ / ▲ kako biste izabrali opciju **Sleep Timer (Samoisključenje)**, zatim pritisnite **ENTER** kako biste ušli u podmeni odabira vremena.

Pritisnite ▼ / ▲ kako biste odabrali: Off (Isklj.), 15Min, 30Min, 45Min, 60Min, 90Min, 120Min, 240Min).



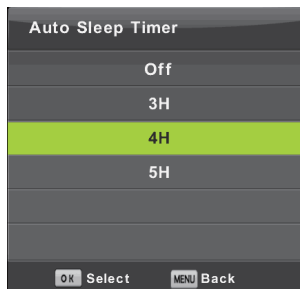
Auto Standby (Auto isključenje)

Pritisnite ▼/▲ kako biste izabrali Auto Standby, zatim pritisnite **ENTER** kako biste ušli u podmeni.

Pritisnite ▼/▲ i **ENTER** za izbor.

Saveti: *Ovom opcijom podešavate Automatsko isključenje uređaja. Ukoliko u naznačenom vremenu nije bilo upravljanja daljinskim upravljačem uređaj će automatski da se isključi.*

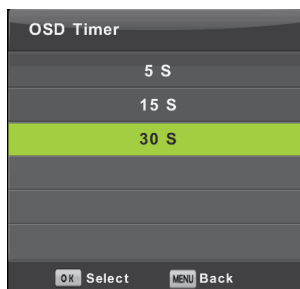
Ukoliko izvedete bilo kakvu radnju, vreme će se resetovati i odbrojavanje će započeti iznova.



OSD Timer (OSD vreme prikaza)

Pritisnite ▼/▲ kako biste izabrali OSD Tajmer, zatim pritisnite **ENTER** kako biste ušli u podmeni.

Pritisnite ▼/▲ za odabir vremena prikaza i **ENTER** za izbor.



LOCK MENU (Zaključavanje)

1. Pritisnite taster **MENU** za prikaz glavnog menija.



2. Pritisnite tastere ◀ / ▶ kako biste izabrali podmeni **LOCK (ZAKLJUČAVANJE)** u glavnom meniju.

3. Pritisnite ▼ / ▲ kako biste izabrali opciju koje želite podešavati u meniju **LOCK**.
4. Pritisnite **ENTER** za podešavanje opcije.
5. Posle završetka podešavanja, pritisnite **ENTER** kako biste sačuvali promene i vratili se na prethodni meni

Lock System (Sustav zaključavanja)

Pritisnite ▼/▲ kako biste odabrali sustav zaključavanja, zatim pritisnite **ENTER** kako bi važile sledeće tri opcije.

Početna lozinka je **0000**, ukoliko zaboravite lozinku kontaktirajte servisni centar.

Set Password (Podešavanje lozinke)

Pritisnite ▼ / ▲ kako biste odabrali Podešavanje lozinke, zatim pritisnite **ENTER** kako biste ušli u podmeni i podesili novu lozinku.

Channel Lock (Zaključavanje programa)

Pritisnite ▼ / ▲ kako biste odabrali Zaključavanje programa, zatim pritisnite **ENTER** kako bi ušli u podmeni.

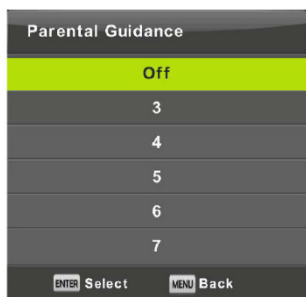
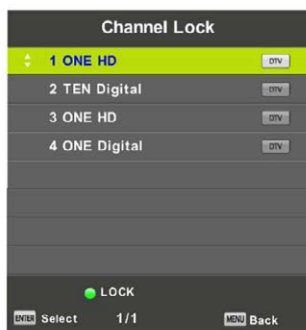
Pritisnite **Zeleni taster** za Zaključavanje/ Otključavanje Programa.

Parentall Guidance (Roditeljski nadzor)

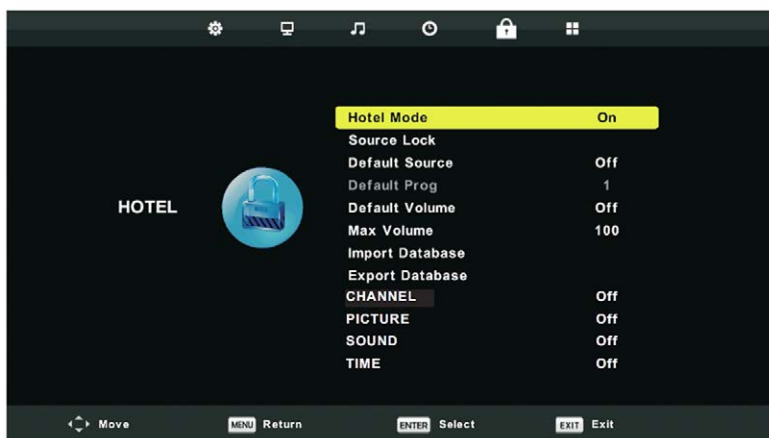
Pritisnite ▼ / ▲ kako biste odabrali opciju **Parental Guidance (Roditeljski nadzor)**, zatim pritisnite **ENTER** kako biste ušli u podmeni te odabrali uzrast u skladu sa uzrastom vaše dece.

Key Lock (Zaključavanje tastera)

Pritisnite ▼ / ▲ kako biste odabrali zaključavanje tastera na uređaju, zatim pritisnite ◀/ ▶ kako biste odabrali Uklj./Isklj. Kada je Zaključavanje uključeno ne možete koristiti tastere na televizoru.



Hotel Mode (Hotelski mod)



1. Pritisnite **▼/▲** na daljinskom upravljaču kako biste izabrali Hotelski način u meniju zaključavanja.
2. Pritisnite **ENTER** kako biste ušli u podmeni.
3. Posle zavšetka podešavanja, pritisnite **ENTER** kako biste sačuvali podešavanje i vratili se na prethodni meni.
4. Pritisnite **▼/▲** za odabir opcije **Hotel Mode**, tada pritisnite **◀ / ▶** za odabir uključavanja/isključavanja hotelskog moda.

Source Lock (Zaključavanje izvora)

Pritisnite **▼ / ▲** kako biste izabrali koji izvor će da bude dostupan ili nedostupan kada je Hotelski mod aktivan.

Default Source (Zadani izvor)

Pritisnite **▼ / ▲** kako biste izabrali Zadani izvor (izvor na koji se TV prijemnik postavlja prilikom svakog uključavanja).

Default Type/Prog (Zadani Tip / Prog)

Pritisnite **▼ / ▲** kako biste izabrali Zadani tip i broj programskog mesta na koji će se TV prijemnik uključiti (ukoliko je kao zadani izvor odabran TV program).

Default Vol. / Max Vol (Podešena/Maksimalna jačina zvuka)

Pritisnite **▼/▲** za izbor Podešenog/Maksimalnog volumena a zatim pritisnite **◀/▶** za podešavanje.

Import/Export Detabas (Unos/izvoz Baze)

Pritisnite **▼ / ▲** za Izvoz/Uvoz baze podataka (programa) za kopiranje iz TVa u TV.

CHANNEL / PICTURE / SOUND / TIME / LOCK / SETUP

Pritisnite tastere **▼ / ▲** za odabir koje menije želite da sakrijete kako nebi bili dostupni hotelskom gostu, tada pritisnite **◀ / ▶** za odabir **On (Uklj.)** ili **Off (Isklj.)**.

Clear Lock (Poništi zaključavanje)

Pritisnite **▼/▲** kako biste izabrali Poništi zaključavanje, zatim pritisnite **ENTER** kako biste potvrdili poništavanje opcija zaključavanja.

SETUP MENU (Meni podešavanja)



1. Pritisnite taster **MENU** za prikaz glavnog menija.
2. Pritisnite ◀ / ▶ kako biste izabrali podmeni **SETUP (PODEŠAVANJA)** u glavnom meniju.
3. Pritisnite ▼ / ▲ kako biste izabrali opciju koje želite podešavati u meniju **SETUP (PODEŠAVANJA)**.
4. Pritisnite **ENTER** za podešavanje opcije.
5. Posle zavšetka podešavanja, pritisnite **ENTER** kako biste sačuvali podešavanje i vratili se na prethodni meni.

Language (OSD jezik)

Odaberite OSD jezik koji će biti prikazan. Zadani odabrani jezik menija je Engleski.

Pritisnite ◀ / ▲ / ▼ / ▶ za odabir jezika menija.



Teletext Language (Teletekst jezik)

Pritisnite ▼ / ▲ kako biste izabrali Teletext jezik, zatim pritisnite **ENTER** kako biste ušli u podmeni.

Pritisnite ▼ / ▲ kako biste izabrali tip prikaza Teletext jezika.



Audio Languages (Audio Jezici)

Pritisnite ▼ / ▲ kako biste odabrali Audio jezike, zatim pritisnite **ENTER** kako biste ušli u podmeni.

Pritisnite ◀ / ▶ kako biste izabrali primarni Audio jezik.

Pritisnite ▼ / ▲ / ◀ / ▶ kako biste izabrali Audio jezik.



Subtitle languages (Jezici titlova)

Pritisnite ▼ / ▲ kako biste izabrali Jezik titla, zatim pritisnite **ENTER** kako biste ušli u podmeni.

Pritisnite ◀ / ▶ kako biste odabrali primarni Jezik titla

Pritisnite ▼ / ▲ / ◀ / ▶ kako biste odabrali Jezik titlova.



Hearing impaired (Za osobe oštećenog sluha)

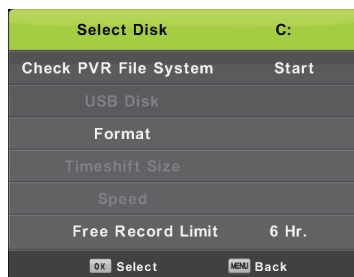
Pritisnite ▼ / ▲ taster kako biste odabrali Hearing Impaired (dodatni titlovi s opisima događaja na ekranu), zatim pritisnite **ENTER** za odabir On (Uklj.) ili Off (Isklj.).

PVR system data (PVR sustav podataka)

Pritisnite ▼ / ▲ za odabir **PVR File System**, zatim pritisnite **ENTER** za ulaz u podmni.

Pritisnite ▼ / ▲ za odabir **Check PVR File System**, zatim **ENTER** za test. Potom će se proveriti brzina učitavanja podataka s USBa.

Format: Formatiranje USB memorije
Free Record Limit: Limitiranje dužine snimanja.



Aspect ratio (Omjer slike)

Pritisnite ▼ / ▲ kako bi odabrali Omjer slike, zatim pritisnite **ENTER** kako biste ušli u podmeni.

Pritisnite ▼ / ▲ kako biste odabrali Omjer slike. (Dostupne opcije su: **Auto**, **4:3**, **16:9**, **Zoom1**, **Zoom2**).



Blue Screen (Plavi ekran)

Pritisnite ▼ / ▲ kako biste izabrali Plavi ekran ukoliko nema signala (programa), zatim pritisnite **ENTER** kako biste odabrali uključeno/isključeno.

First Time Installation - Setup Wizard (vraćanje na prvu instalaciju)

Pritisnite ▼ / ▲ kako biste izabrali opciju **First time installation**, zatim pritisnite **ENTER** za ulazak u meni.

Reset (Resetovanje)

Pritisnite ▼ / ▲ kako biste izabrali opcije **Reset**, zatim pritisnite **ENTER** za ulazak u podmeni.

Software Update (USB) (Ažuriranje software-a preko USB-a)

Pritisnite ▼ / ▲ kako biste izabrali Ažuriranje Software-a (USB), umetnite Vaš USB uređaj u USB slot, zatim pritisnite **ENTER** za početak ažuriranja software-a.

HDMI CEC

Pritisnite ▼ / ▲ kako biste izabrali HDMI CEC (uključivanje međusobne komunikacije između uređaja putem HDMI priključka), zatim pritisnite **ENTER** kako biste ušli u podmeni.

HDMI CEC

Pritisnite ◀ / ▶ kako biste uključili/isključili HDMI CEC kontrolu.

HDMI ARC (Audio Receiver kontrola)

Pritisnite ◀ / ▶ za uključ./isključ. HDMI ARC kontrole.

Auto Standby (Automatsko isključivanje)

Pritisnite ◀ / ▶ kako biste uključili/isključili Automatsko isključivanje uređaja putem HDMI ulaza.

Device List (Popis uređaja)

Pritisnite **ENTER** kako biste otvorili listu uređaja.



SCREEN ((Meni ekrana) samo u načinu rada na PC-u)

Pritisnite **MENU** kako biste prikazali glavni meni.

Pritisnite ◀ / ▶ kako biste izabrali **SCREEN** u glavnom meniju (samo VGA-PC mod).

1. Pritisnite ▼ / ▲ kako biste izabrali opciju koju želite podešavati u meniju **SCREEN**.
2. Pritisnite **ENTER** za podešavanje.
3. Posle završetka podešavanja pritisnite **ENTER** kako biste sačuvali i vratili se na prethodni meni.



Auto Adjust (Auto podešavanje)

Pritisnite **ENTER** za Auto podešavanje/H-Offset/V-Offset/Veličine prikaza slike.

H-Offset (Podešavanje horizontalne pozicije slike).

Pritisnite ▼ / ▲ kako biste izabrali H-Offset, zatim pritisnite **ENTER** kako biste ušli u podmeni.

V-Offset

Podešavanje vertikalne pozicije slike.

Pritisnite ▼ / ▲ kako biste izabrali V-Offset, zatim pritisnite **ENTER** kako biste ušli u podmeni.

Size (Veličina)

Podešavanje veličine slike na ekranu.

Pritisnite ▼ / ▲ kako biste izabrali Veličinu, zatim pritisnite **ENTER** kako biste ušli u podmeni.

Phase (Faza)

Podešavanje frekvencije faze prikaza horizontalnih linija.

Pritisnite ▼ / ▲ kako bi odabrali Fazu, zatim pritisnite **ENTER** kako bi ušli u podizbornik

Reset (Resetovanje pozicije)

Pritisnite ▼ / ▲ kako biste izabrali Reset pozicije (fabričko podešenje), zatim pritisnite **ENTER** za potvrdu.

Napomene:

1. Smanjenje šuma slike u opcijama SLIKE nije moguće.
2. AD prekidač (AD switch) u SOUND opciji nije moguć.
3. Time (meni vremena) isti je za vazdušni (Air) od rada.
4. Zaključavanje programa i Roditeljski nadzor nevažeći su u opciji ZAKLJUČAVANJA.
5. Audio jezici, jezici titlova, oštećen sluh nisu važeći u opciji PODEŠAVANJE.
6. Kada je TV u PC izvoru, pristup meniju Channel (Kanali) nije moguć.

MEDIA OPERATION (USB MEDIJA OPERACIJE)

Napomena: Pre upotrebe menija MEDIA, uključite USB uređaj, a zatim pritisnite **SOURCE** kako biste postavili Izvor ulaznog signala za medije.

Pritisnite ▼ / ▲ kako biste izabrali **MEDIA** u meniju izvora, zatim pritisnite **ENTER** kako bi otvorili izbornik.

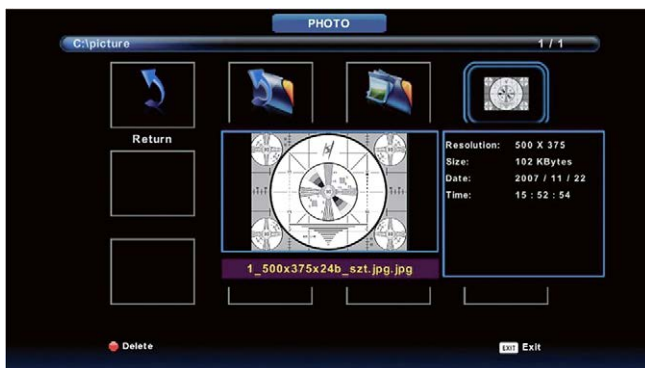


Pritisnite ◀ / ▶ kako biste izabrali opciju koju želite podešavati u glavnom meniju medija, zatim pritisnite **ENTER** za ulaz.

Photo menu (meni fotografija)

Pritisnite ◀ / ▶ kako biste izabrali **PHOTO (Fotografije)** u glavnom meniju, zatim pritisnite **ENTER** za ulaz.

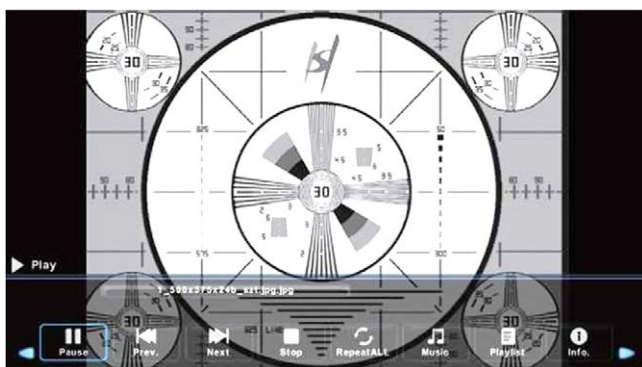
Pritisnite taster **ENTER** kako biste se vratili u prethodni izbornik



Pritisnite ◀ / ▶ kako biste odabrali koje datoteke želite da otvorite.

Pritisnite **MEDIA** taster za pokretanje slika.

Prilikom označavanja opcije koju želite, informacije o slici pojaviće se s desne strane, dok će se slika prikazivati centralno.



Music Menu (Meni muzičkih zapisa)



Pritisnite ◀ / ▶ kako biste izabrali **MUSIC (MUZIKA)** s glavnog menija, zatim pritisnite **ENTER** za ulaz.

Pritisnite **EXIT** kako biste se vratili na prethodni meni.



Pritisnite ◀ / ▶ kako biste izabrali zapis koji želite da slušate ili gledate, a zatim **ENTER** kako biste ušli u meni komandi.

Pritisnite ◀ / ▶ kako biste se vratili u prethodni meni.



Movie menu (Film-Video meni)

Pritisnite ◀ / ▶ kako biste izabrali **MOVIE (FILM)** u glavnom meniju, zatim pritisnite **ENTER** za ulaz. Pritisnite **EXIT** kako biste se vratili na prethodni meni.

Pritisnite ◀ / ▶ kako biste odabrali zapis koji želite gledati, zatim pritisnite **ENTER** za ulaz.

Pritisnite taster **MEDIA** kako biste pokrenuli reprodukciju odabranog zapisa.



Pritisnite tipku **INFO** kako biste prikazali meni u dnu ekrana i odabrali jednu od opcija za reprodukciju.

Pritisnite **ENTER** kako biste potvrdili odabir.

Iste tastere možete da koristite i na daljinskom upravljaču.



Text menu (Meni za prikaz teksta)



Pritisnete ◀ / ▶ kako biste izabrali opciju **TEXT** u glavnom meniju, zatim pritisnite **ENTER** kako biste ušli u opciju.

Pritisnete ◀ / ▶ kako biste izabrali medij/zapis koji želite da prikazete, zatim pritisnite **ENTER** za izlaz.

Pritisnete ◀ / ▶ kako biste izabrali povratak na prethodni meni.

OSTALE INFORMACIJE

Rešavanje problema

Ukoliko televizor ne radi kao obično ili se čini da ima grešaka pažljivo pročitajte tabelicu ispod.

Preporučuje se isključivanje uređaja iz utičnice na 60 sekundi a zatim ponovno pokretanje. Ovaj jednostavni proces pomaže da se uspostave stabilni uslovi strujnog kola i firmwarea uređaja.

Ukolio problem ne uspete da rešite sami, obratite se ovlašćenom servisu!.

SIMPTOMI	MOGUĆA RJEŠENJA
<i>Nema slike ili zvuka</i>	<ul style="list-style-type: none"> • Proverite je li kabl napajanja uključen u utičnicu. • Prekidač napajanja na donjoj desnoj ivici kućišta mora da bude uključen. Pritisnite taster napajanja na daljinskom upravljaču kako biste upalili uređaj. • Proverite je li LED svetlo crveno ili plavo. Ukoliko svetli, TV je OK.
<i>Povezan je spoljašnji izvor na TV ali nema slike i/ili zvuka.</i>	<ul style="list-style-type: none"> • Proverite da li su pravilno povezani kablovi izlaza na spoljašnjem izvoru i ulazu na TV. • Proverite da li ste pravilno odabrali izvor signala.
<i>Nakon uključenja TV uređaj ima nekoliko sekundi odgode do prikaza slike. Da li je to normalno?</i>	<ul style="list-style-type: none"> • Da, to je normalno. TV pretražuje prethodna podešavanja i inicijalizuje se.
<i>Slika je normalna ali nema zvuka.</i>	<ul style="list-style-type: none"> • Proverite opcije glasnoće. • Proverite da li je uključena funkcija Utišanja zvuka (Mute).
<i>Zvuk ali bez slike ili crno bela slika.</i>	<ul style="list-style-type: none"> • Ukoliko je slika crno-bela, isključite TV iz utičnice te opet ga uključite posle 60 sekundi. • Proverite da li je boja postavljena na 50 ili više. • Proverite sliku na nekom drugom programu.

<i>Zvuk i slika su iskrivljeni ili izgledaju valoviti.</i>	<ul style="list-style-type: none"> • Električni uređaj mogu da ometaju rad TV-a. Isključite susjedne uređaje, ukoliko smetnje nestanu, udaljite uređaje od TV-a. • Umetnite utikač uređaja u drugu utičnicu.
<i>Zvuk i slika su mutni ili povremeno nestaju.</i>	<ul style="list-style-type: none"> • Ukoliko koristite spoljašnju antenu proverite njen smer, poziciju i spoj antene. • Podesite smer antene ili ponovno pretražite kanale.
<i>Horizontalna/vertikalna crta na slici ili se slika trese.</i>	<ul style="list-style-type: none"> • Proverite postoji li izvor smetnji u blizini, poput kućanskih uređaja ili električnih alata.
<i>Plastično kućište proizvodi zvuk krckanja</i>	<ul style="list-style-type: none"> • Zvuk krckanja može da se pojavi zbog promene temperature i zagrevanja kućišta. Ova promjena uzrokuje širenje ili skupljanje kućišta. To je normalno i TV je ispravan.
<i>Daljinski upravljač ne radi.</i>	<ul style="list-style-type: none"> • Proverite da li je TV priključen na napajanje i da radi. • Promenite baterije u daljinskom upravljaču. • Proverite da li su baterije pravilno postavljene.

Lista formata

Media	Ekstenzija	Codec		Napomena
		Video	Audio	
VIDEO	.mpg	MPEG-1, MPEG-2		Max Resolution: 1920x1080
		MJPEG		Max Data Rate: 40 Mbps
	.avi	MPEG-4 SP/ASP, H.263/H.264		Max Resolution: 1920x1080 Max Data Rate: 20 Mbps
		MPEG-2, H.264,AVS*,AVS+ HEVC		
.ts	MPEG-2, H.264,AVS*,AVS+ HEVC			
	.mov	MPEG-4 SP/ASP, H.263/H.264, HEVC		
	.mkv	MPEG-4 SP/ASP, H.263/H.264, HEVC		
	.dat	MPEG-1		

VIDEO	.mp4	MPEG-4 SP/ASP, H.263/H.264, HEVC			
		MPEG-1, MPEG-2			Max Resolution: 720x576
	.vob	MPEG-2			Max Data Rate: 40 Mbps
	.rm*/.rmvb *	RV30/RV40	COOK, MP2		Max Resolution: 1920x1080
AUDIO	.mp3	--	MP3	Sample Rate: 8K~48KHz Bit Rate: 32K~320Kbps	
	.m4a/.aac	--	AAC	Sample Rate: 16K~48KHz Bit Rate: 32K~442Kbps Channel: Mono/Stereo	
PHOTO	.jpg/	Progressive JPEG		Max Resolution: 1024x768	
	.jpeg	Baseline JPEG		Max Resolution: 15360x8640	
	.bmp	BMP		Max Resolution: 9600x6400 Pixel Depth: 1/4/8/16/24/32 bpp	
	.png	Non-interlaced		Max Resolution: 9600x6400	
		Interlaced		Max Resolution: 1280x800	
TITLOVI	.srt	SubRip			
	.ssa/.ass	SubStation Alpha			
	.smi	SAMI			
	.sub	SubViewer MicroDVD DVDSubtitleSystem SubIdx(VobSub)		SubViewer 1.0 & 2.0 Only	
	.txt	TMPlayer			

Ako uređaj ne podržava medijski format ili codec, na ekranu će da se prikaže poruka i upozorenje.

OPASKA:

Može da se dogodi da usled različitih verzija "Codeka" i verzija formata, uređaj možda neće da podržava gore navedene formate. Ako se to dogodi, prebacite vaš zapis u drugi kompatibilni format. Proizvođač ne odgovara za nekompatibilnost uređaja i vaših fajlova i za eventualni gubitak sadržaja vaših fajlova.

Tehnčke specifikacije

Model	TV-32LE112T2	TV-32LE112T2S2	TV-40LE112T2S2
Veličina sa postoljem (mm)	732 x 471 x 181		904 x 567 x 207
Veličina bez postolja (mm)	732 x 434 x 86		904 x 518 x 82
Težina sa postoljem (kg)	3,5		5,7
Težina bez postolja (kg)	3,4		5,6
Dijagonala ekrana	32 inches		40 inches
Rezolucija ekrana	1366 x 768		1920 x 1080
Izlaz zvuka (RMS)	8 W +8 W		8 W + 8 W
Nazivna snaga	56 W		70 W
Izvor napajanja	100-240V ~ 50/60Hz		100-240V ~ 50/60Hz
AV Sustav boja	PAL NTSC SECAM		PAL NTSC SECAM
Televizijski sustav	PAL/SECAM-B/G, D/K, DVB-T+C DVB-T2 H 265	PAL/SECAM-B/G, D/K, DVB-T+C DVB-T2 H 265+DVB-S2	PAL/SECAM-B/G, D/K, DVB-T+C DVB-T2 H 265+DVB-S2
Uslovi okoline	Temperature: 5°C - 45°C Humidity: 20% - 80% RH Atmosfere pressure: 86 kPa - 106 kPa		
VGA način	640 x 480, 800 x 600, 1024 x 768, 1280 x 1024 60Hz, 1366x768 60Hz		640 x 480, 800 x 600, 1024 x 768, 1280 x 1024 60Hz, 1902x1080 60Hz
HDMI način	480I / 60Hz, 480P / 60Hz, 576I / 50Hz, 576P / 50Hz, 720P / 50Hz, 720P / 60Hz, 1080I / 50Hz, 1080I / 60Hz, 1080P / 50Hz, 1080P / 60Hz 640 x 480, 800 x 600, 1024 x 768 60Hz		480I / 60Hz, 480P / 60Hz, 576I / 50Hz, 576P / 50Hz, 720P / 50Hz, 720P / 60Hz, 1080I / 50Hz, 1080I / 60Hz, 1080P / 50Hz, 1080P / 60Hz 640 x 480, 800 x 600, 1024 x 768 60Hz

Proizvedeno po licenci Dolby Laboratories.
Dolby, dvostruki D, znak su zaštićene robne marke Dolby Laboratories.



HDMI, HDMI logo „High-Definition Multimedia Interface“ su zaštićene robne marke ili registrovane robne marke u vlasništvu HDMI Licensing LLC.



"CI Plus" logo je zaštićena robna marka ili registrovana robna marke u vlasništvu CI Plus LLP company.



Odlaganje u otpad stare električne/elektroničke opreme



Proizvodi označeni ovim simbolom pripadaju grupi električne i elektronske opreme (EE proizvodi) i ne smeju da se odlažu zajedno sa kućnim otpadom. Kad postane neupotrebljiv, ovaj proizvod bi trebalo predati u najbliži centar za prikupljanje i reciklažu električnog i elektronskog otpada. Na taj način sprečavamo negativne posledice na okolinu i zdravlje i čuvamo prirodne resurse.

Za detaljne informacije o sakupljanju EE otpada obratite se prodavcu kod kojeg ste kupili uređaj ili pogledajte na starnici www.ereciklaza.com.

Odlaganje potrošenih baterija



Proverite lokalne propise u vezi sa odlaganjem potrošenih baterija ili nazovite lokalnu službu za korisnike da biste dobili uputstva o odlaganju starih i potrošenih baterija.

Baterije iz ovog proizvoda ne smeju da se bace zajedno s kućnim otpadom.

Obavezno koristite posebna mesta za odlaganje iskorištenih baterija koja se nalaze na svim prodajnim mestima gde možete da kupite baterije.

Izjava o usaglašenosti

Kim Tec d.o.o. ovim izjavljuje da je radijska oprema tipa TV prijemnik, usaglašena sa direktivom 2014/53/EU (RED direktiva).

Za izjavu o usaglašenosti, kontaktirajte sa KimTec d.o.o., Viline vode bb, Slobodna zona Beograd L12/4, 11000 Beograd

Telefon: 011 20 70 600, fax: 011 2070 854, 011 3313 596

E-mail: prodaja@kimtec.rs



Lista s podacima proizvoda

Podaci i lista s podacima proizvoda su uneseni u EPREL bazu podataka.

Za više informacija i list s podacima proizvoda molimo vas da skenirate QR kod na energetske nalepnici ili posetite Vivax web stranicu: www.vivax.com



TV-32LE112T2



TV-32LE112T2S2



TV-40LE112T2S2



LED TV-32LE112T2
LED TV-32LE112T2S2
LED TV-40LE112T2S2

MK

Упатство за употреба



СОДРЖИНА

Добродојдовте	3
Важни сигурносни упатства	5
Поставување	10
Поставување на носач	11
Поставување на сидот	12
Преден дел на телевизорот	13
Контролен панел	14
Заден дел на телевизорот	15
Упатство за поврзување	15
Далечинскиот управувач	20
Поставување на батерии во далечинскиот управувач	21
Користење на далечинскиот управувач	22
Основни функции	24
Прва инсталација	24
Одберете извор за влез	24
CHANNEL (Мени канали)	29
PICTURE (Мени слика)	31
SOUND (Мени звук)	33
TIME (Мени време)	35
LOCK (Мени заклучување)	36
Hotel (Хотелски начин на работа)	38
SETUP (Мени поставување)	39
SCREEN PC (Мени екран)	42
Користење на медиум	43
PHOTO (Мени фотографија)	43
MUSIC (Мени музика)	44
MOVIE (Мени филм)	45
TEXT (Мени текст)	46
Други информации	47
Решавање на проблеми	47
Техничка спецификација	50
Одложување на користена електрична и електронска опр.	51
Информативен лист	51
Изјава за гаранција (на крајот на инструкции)	

ДОБРОДОЈДОВТЕ

Овој уред ги задоволува највисоките стандарди, иновативна технологија и висока удобност кај корисникот.



Со помош на овој телевизор во удобноста на Вашата дневна соба задачите можете да ги извршите брзо и едноставно.



Медиа плеер — притиснете ја вашата музика, слики и видеа преку пат на Вашата мрежа или USB медиумот и стартувајте ги директно на телевизорот.

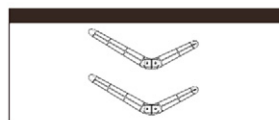
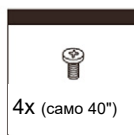
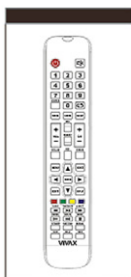


Све со помош на далечинскиот управувач. Поврзете го Вашиот телевизор директно на Вашата сателитска или кабловска мрежа и уживајте во содржината со висок квалитет.


Листа на додатоци кои одат заедно со уредот


При отворање на кутијата и инсталирање на уредот, проверете дали покрај уредот, сте го добиле и комплетниот прибор:



- Упатство за употреба и изјава за гаранција
- Далечински управувач
- Батерии x2
- Сталка + Завртки за сталка




Сликите служат само како референца и можат значително да се разликуваат од вистинскиот производ. При тоа, функционалноста останува иста.


 Гром со симбол стрелка во триаголникот предупредува за присутност на опасен напон кој не е изолиран во производот и кој може да биде доволно силен да претставува ризик од струен удар.


 Извичникот во триаголникот предупредува дека корисникот е во присуство на важни упатства за ракување и одржување во документот приложен во пакувањето.

 **ВНИМАНИЕ** 
РИЗИК ОД СТРУЕН УДАР
НЕ ОТВАРАЈ

Немојте да го отворате задниот поклопец. Во никој случај на корисникот не му е дозволено да го модификува телевизорот. Само квалификуван техничар има дозвола за такви активности.

 Главниот утикач се користи како уред за исклучување. Уредот за исклучување ќе остане во режим за работа.

 Неправилната замена на батериите, вклучувајќи и замена на други батерии слични или од ист тип, може да доведе до ризик. Немојте да ги изложувате батериите на топлина како сончева, оган или нешто слично..

 Уредот немојте да го изложувате на вода и не смее да се поставува под предмети кој содржат вода.

Ве молиме прочитајте ги следниве сигурносни упатства за Вашиот телевизор и сочувајте ги за во иднина. Секогаш следете ги сите предупредувања и упатства назнаени на телевизорот.

БИТНИ СИГУРНОСНИ УПАТСТВА

- 1. Прочитајте, чувајте ги и следете ги овие упатства**
Прочитајте ги сите сигурносни и оперативни упатства за телевизорот. Чувајте ги за во иднина. Правилно следете ги сите активности и упатства.
- 2. Почитувајте ги предупредувањата**
Почитувајте ги сите предупредувања на уредот и корисничките упатства.
- 3. Чистење**
Исклучете го телевизорот од струја. Немојте да користите течности, абразивни или аеросолни средства. Средствата можат трајно да го оштетат телевизорот. Користите мека влажна крпа за чистење.
- 4. Додатоци и опрема**
Никогаш немојте да додавате додатоци и/или опрема без одобрувања од производителот, затоа што таквите додатоци можат да доведат до ризик од оган, струен удар или друга повреда.
- 5. Вода и влага**
Уредот не смее да биде изложен на вода или и никакви предмети не смеат да стојат на телевизорот, како вазна за цвеќе или други предмети.
- 6. Поставување**
Немојте да го поставувате телевизорот на нестабилна количка, сталажа или стол. Поставувањето на телевизорот на нестабилна површина може да предизвика пад на телевизорот и да предизвика сериозни повреди и оштетувања на телевизорот. Користите само количка, сталажи или столови кој се препорачани од производителот или продачот.
- 7. Вентилација**
Словите и отворите на телевизорот се наменети за вентилација за да се осигура безбедна работа на

телевизорот и заштита од негово прегревање. Немојте да ги прекривате овие отвори на куќиштето и никогаш немојте да го поставувате телевизорот во затворен простор како што се вградени кабинети, доколку не е осигурана соодветна вентилација. Оставете минимално 10 cm простор околу уредот.

8. Извор за напојување

Овој телевизор треба да се напојува само од извор за напојување наведен на ознаката. Доколку не сте сигурни во врска со типот на напојувањето на Вашето домаќинство, консултирајте се со локалното енергетско претпријатие или продавачот на уредот.

9. Уземјување или поларизација



Овој уред е опремен со поларизиран утикач наизменична. Единица има двојна изолација (класа II заштита), и без дополнителни заземјување. Доколку не сте успеале во потполност да го вметнете утикачот пробајте да го свртите утикачот. Доколку утикачот и понатаму не влага во штекерот контактирајте го Вашиот електричар за заедно да го вметнете утикачот. Немојте да ја отстранувате сигурноста намена на поларизираниот утикач.

10. Грмотевици

Како дополнителна заштита телевизорот за време на грмотевица и невреме, или кога е оставен без надзор и се користи подолг период, исклучете го уредит од штекер и одповрзете ја антената или кабловскиот систем. Така ќе го зачувате телевизорот од оштетување предизвикано од удар на гром или струен удар.

11. Линија антена

Надворешната антена не треба да биде сместена во близина на струјни жици или други електрични кругови или на места каде што постои опасност од

негов пад на струјни жици. За време на поставување на надворешната антена посебно внимание треба да се посвети на допирање на таквите струјни кола затоа што контакт со нив може да биде фатален.

12. Преоптеретување

Немојте да ги преоптеретувате сидниот штекер и продужните кабли затоа што може да дојде до ризик од оган или струен удар.

13. Влез на предмети и течности

Никогаш немојте да буткате никакви предмет и во телевизорот низ отворите затоа што може да дојде до допир со опасен напон или да предизвика краток спој на деловите и да дојде до пожар или струен удар. Никогаш немојте да пролевате течност на или во телевизорот.

14. Уземјување на надворешниот штекер

Доколку надворешната антена или кабелскиот систем е поврзан со телевизорот осигурајте се дека антената или кабелскиот систем се уземјени за да се обезбеди заштита од удар со висок напон и насобран статичен набој. Делот Членот 810 Национален Електричен Код, ANSI/NFPA Бр. 70-1984 обезбедува информации за правилно уземјување на структурата, уземјување на главните жици, поврзување на електроди уземјена и бара во врска со електрода уземјена.

15. Сервисирање

Немојте да се обидуваат самостојно да го сервисираат телевизорот, отварање и отстранување на поклопецот може да предизвика опасен напон или други опасности. Сервисирањето препуштете го на квалификувана личност.

16. Штета која бара сервисирање

Исклучете го телевизорот од штекер и препуштете го сервисирањето на квалификувана личност под следниве услови:

- Кога кабелот за напојување или утикач се оштетени
- Доколку е пролиена течност, или предмети паднале во телевизорот
- Доколку телевизорот бил изложен на дожд или вода
- Доколку телевизорот работи несоодветно при следење на упатствата за користење. Поставете ги само оние контроли кој се покриени во корисничкото упатство. Неправилното поставување на други контроли може да предизвика оштетување и ќе има потреба од активности од страна на техничар за да го врати телевизорот во нормална состојба.
- Доколку телевизорот паднал или куќиштето е оштетено.

17. Заменски делови

Кога заменски делови се потребни осигурајте се дека сервисерот ги заменил деловите кој производителот ги има дозволено или имаат исти карактеристики како и оригиналните деови. Неовластена промена може да предизвика пожар, струен удар или други опасности.

18. Сигурносна проверка

По завршување со сервис или поправка на телевизорот замолете го сервисерот да направи проверка.

19. Греење



Уредот треба да биде поставен подалеку од извор на топлина како што се радиаторите, печките или други производи (вклучувајќи и засилувачи) кој предизвикуваат топлина.

20. Користење на слушалки - Внимание



Високо ниво на звук од слушалките може да предизвика губење на слухот. Ако забележите било нарушување во ушите, престанете со користење на слушалки.

21. Приклучете го кабелот за напојување треба да биде лесно достапен. Не го ставајте ТВ или

парчиња на мебел на кабелот за напојување. Оштетен приклучен кабел / приклучок може да предизвика пожар или електричен шок. Се справи со кабелот за напојување од штекерот или исклучете го телевизорот со влечење на кабелот. Никогаш не допирајте го кабелот за напојување / приклучокот со влажни раце може да предизвика краток спој или електричен шок. Никогаш не се направи јазол на кабелот или врзете ја со други кабли.

- 22.** Упатство за инсталирање и користење кој доаѓа од телевизорот кој не се наменети за поставување на под и кој веројатно ќе се користи во домаќинството и е потежок од 7кг ќе ги содржи следниве информации:

ПРЕДУПРЕДУВАЊЕ

Никогаш немојте да го поставувате телевизорот на нестабилна локација. Телевизорот може да падне и да предизвика тешки повреди или смрт. Повреда, особено кога децата се во прашање, може да се избегне со превземање на едноставни мерки на претпазливост како следниве:

- Користите кабинет или сталажа која ја препорачал производителот на телевизорот.
- Користи само намештај на кој телевизорот може сигурно да биде поставен.
- Осигурајте се работ на телевизороот да не преминува преку намештајот.
- Немојте да го поставувате телевизорот на висок намештај (пр. полици) без прицврстување на намештајот и телевизорот за соодветна потпора
- Немојте да го поставувате телевизорот на крпа или други материјали кој можат да се наоѓаат помеѓу телевизорот и намештајот.
- Едуцирање на децата за опасноста од качување по намештајот за да го дофатат телевизорот и неговите контроли.

Доколку Вашиот постоечки телевизор се преместува треба да се придржувате до истите упатства како погоре.

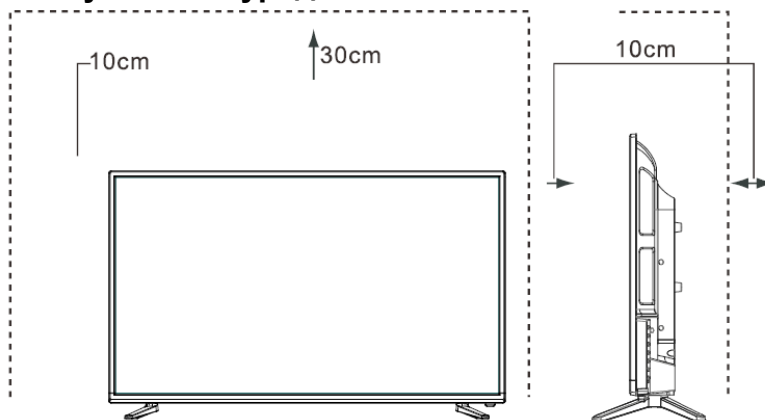
23. Овој апарат не е наменет за употреба од страна на лица (вклучувајќи и деца) со намалени физички, сензорни или ментални способности, или недостаток на знаење и искуство да го користите апаратот, освен ако не се надгледувани од страна на лицето кое е одговорно за нивната безбедност или ако ја не беа дадени обука за користење на апарати.

Децата не секогаш правилно да ги препознаат можните опасност. Прегревање може да биде фатална. Чувајте ги батериите подалеку од дофат на мали деца. Ако батеријата се проголта, веднаш побарајте медицинска помош. Опрема за пакување и заштитни кеси се потпреме далеку од децата. Постои ризик од задушување.

LED дисплеј

Материјалите што се користат за производствениот екран на овој производ се состојат од крвкни делови и стакло. Екранот и уредот може да се оштетат во случај на пад или удар. LED дисплејот е високотехнолошки производ и нуди висок квалитет на сликата. Понекогаш може да има некои неактивни мали точки на екранот, што може да биде темно или светло сино, зелено или црвено. Ова нема никакво влијание врз работата на самиот уред.

Поставување на уредот



Поставете го TV приемникот на цврста и рамна површина оставајќи простор од најмалку 10 cm околу уредот и 30 cm од врвот на уредот до полицата или до таванот.

ПОСТАВУВАЊЕ НА НОСАЧ

НАПОМЕНА

- TV екранот е многу осетлив и мора да биде заштитен во секој момент за време на отстранување на носачот. Осигурајте се дека никакви тврди или оштри предмети или други објекти мој можат да го изгребаат или оштетат екранот не дојдат во контакт со него. Немојте да вршите притисок на предниот дел на телевизорот затоа што може да дојде до пукање на екранот.
- За време на користење на рамна површина телевизорот мора да биде прицврстен на приложениот носач како што е прикажано на оваа страна.
- Сликите на производот служат само за пример но реалниот производ може да се разликува во изгледот.

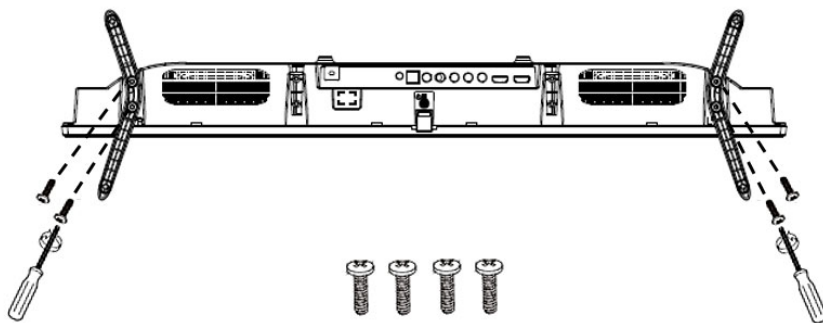
ВНИМАНИЕ: Исклучете го АС кабелот за напојување пред поставување на носачот или ѕидниот носач.

ВНИМАНИЕ

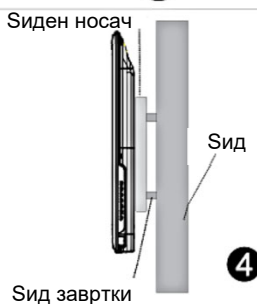
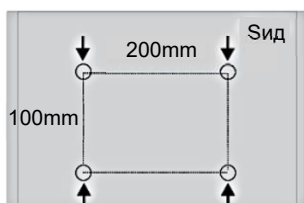
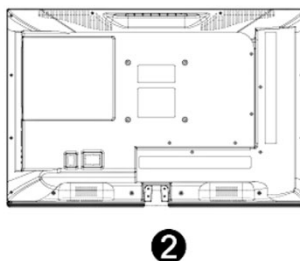
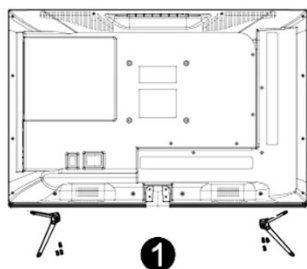
Внимателно поставете го телевизорот со лице према доле на мека површина за да избегнете оштетувања на телевизорот или гребене на екранот.

Следете ги илустрациите и текстуалните упатства подолу за да ги извршите чекорите за поставување:

1. Прицврстете го носачот на телевизорот како што е прикажано на сликата.
2. Користите ги завртките за цврсто да го прицврстите носачот

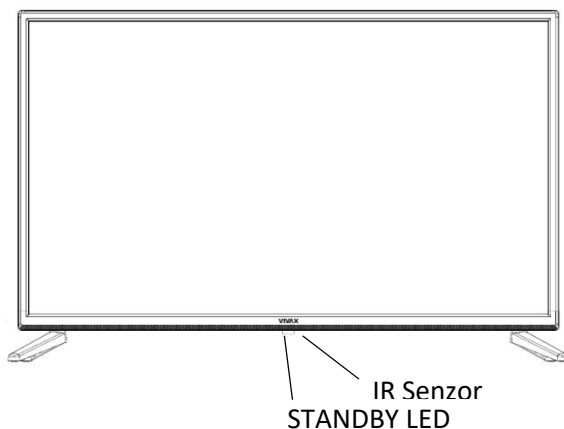


Инсталација на сидот



- Пред да го инсталирате телевизорот на сидот, не заборавајте да ги отстраните нозете или да стоите.
- Ако инсталирате телевизор на таван или тенок сид, уредот може да падне и може да настане сериозна повреда. Користете само квалитетен и соодветен држач за сид и контактирајте го вашиот продавач или овластен сервис за инсталација.
- За да спречите повреда, ТВ мора цврсто да се прицврсти на упатствата за инсталација на држачот.
- Користете ги украсите и димензиите дадени во упатството за монтажни држачи.
- Држачот за на сид и придружните делови на држачот се додатоци кои се купени одделно и не се дел од стандардниот комплет на галантерија испорачана со телевизорот.
- Монтажната слика е само несоодветна. За детални инструкции, прочитајте ги упатствата дадени со сидниот држач..

ПРЕДЕН ДЕЛ НА ТЕЛЕВИЗОРОТ



		Description
1	Далечински сензор	Ги прима далечинските сигнали од управувачот. Немојте да поставувате ништо во близина на сензорот затоа што може да влијае во неговото функционирање.
2	Далечински индикатор	Црвеното светло свети во начин на чекање. Синото светло свети кога телевизорот е вклучен.

НАПОМЕНА

- Сликата е само како за пример.
- При вклучување на телевизорот потребно му е неколку секунди да ја стартува програмата. Немојте веднаш да го исклучувате затоа што може да дојде до неправилно работење на телевизорот

КОНТРОЛЕН ПАНЕЛ

Display \ копче: сокриј ја иконата:

Кога нема „икона“ која се појавува, притиснете го копчето кое што е поставено на дното.








Иконата ќе се појави како што е прикажано на сликата (Слика 1). Иконата ќе се исклучи автоматски после 5 секунди неактивност.

Селектирање икони:

Кратко притиснете го копчето, поставете ја јамката на десно и селектирајте ја иконата.

Избор на функција на икона:

Долго притискање на копчето за да се добие функцијата на селектираната икона. Иконите одговараат на далечинскиот управувач како што е опишано подолу::

-  **Вклуч / исклуч**
-  **Мени**
-  **Извор**
-   **CH +/- / Мени: Навигација во менито**
-   **VOL +/-, Мени: Промена на избраната опција**

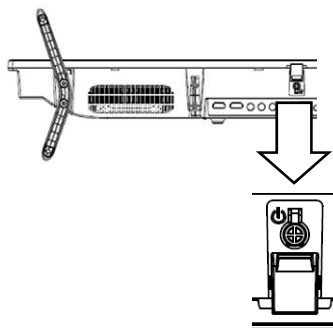
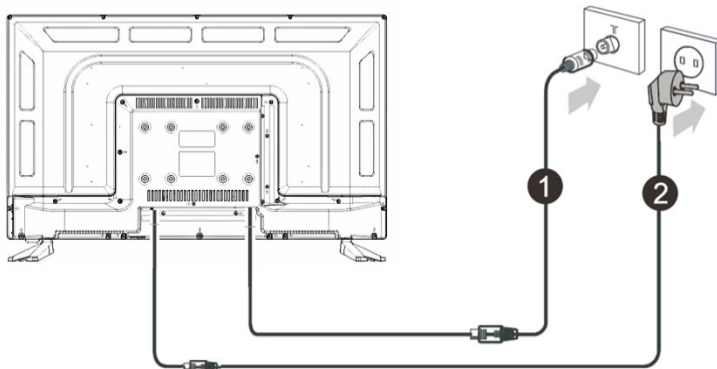


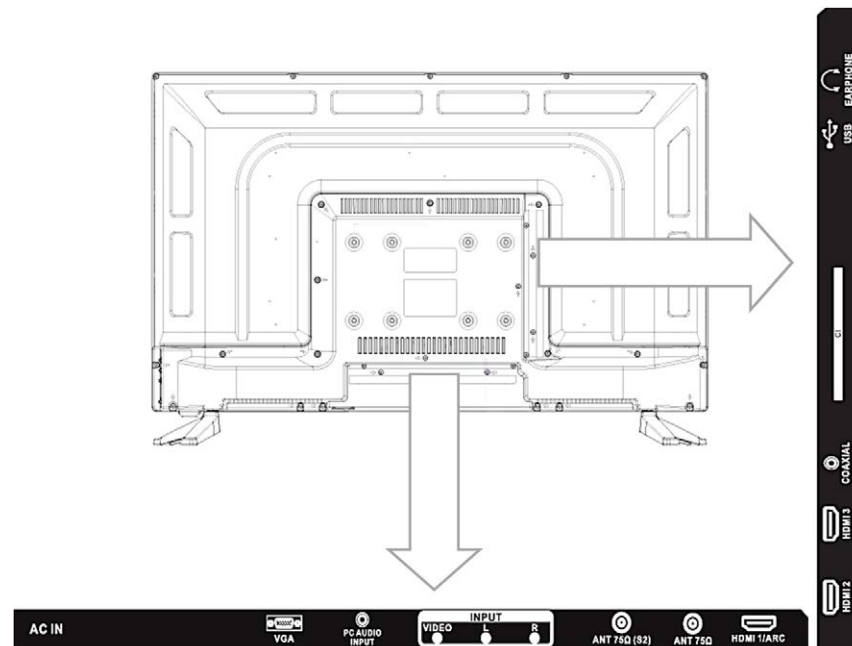
Рис 1

ПОВРЗУВАЊЕ НА АНТЕНИТЕ И КАБЕЛОТ ЗА НАПОЈУВАЊЕ

1. Приклучете антенски кабел во антенскиот влез на задната страна на уредот и во ѕидниот антенски приклучок или директно во антената.
2. Приклучете го приклучокот со напојување во ѕидниот приклучок за напојување.



ЗАДЕН ДЕЛ НА ТЕЛЕВИЗОРОТ



НАПОМЕНА: ANT (S2) опција, само модели T2S2

НАПОМЕНА

Сликата е само за пример.

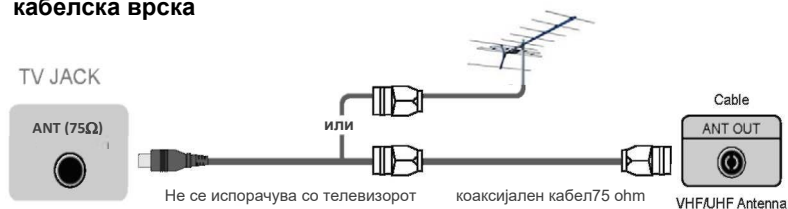
Проверете ја позицијата и типот на слот при поврзување. Слабата врска може да предизвика проблем со сликата или звукот. Проверете дали врската е цврста и сигурна.

Немаат сите A/V уреди можност за поврзување на телевизор. Ве молиме погледнете го корисничкиот прирачник на Вашиот A/V уред за да ја проверите компатибилноста за поврзување.

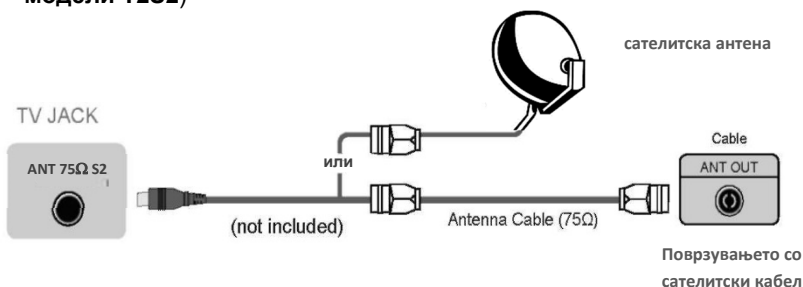
Пред поврзување на надворешната опрема исклучете го кабелот од штекер. Тоа може да доведе до струен удар.

▶ УПАТСТВО ЗА ПОВРЗУВАЊЕ

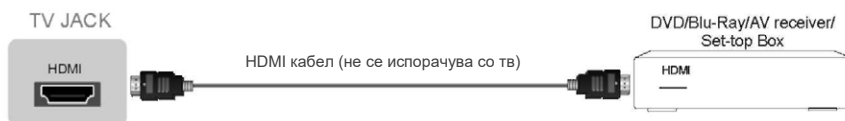
▶ ANT 75Ω ТВ-поврзување со надворешна VHF / UHF антена или кабелска врска



- **ANT 75Ω (S2) Поврзете ја сателитска антена или сат. Кабел) само модели T2S2)**



- **HDMI1, HDMI2, HDMI3 дигитално поврзување**

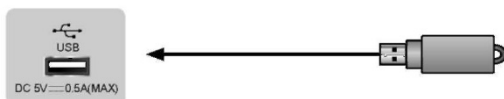


Поврзете го HDMI кабелот од надворешната A/V опрема.

Некој уреди како DVD плеерот барат HDMI сигналот да се постави како излезен сигнал на уредот. Погледнете го корисничкиот прирачник на уредот за упатство. Земете во оглед дека HDMI овозможува и видео и аудио сигнал, не е потребно да поврзувате аудио кабел.

- Приитснете го копчето [SOURCE], kada se prikaže izbornik sa listom izvora pritisnite tipke [▲/▼] кога листата со извор ќе се прикаже притиснете [▲/▼] за да го одберете изворот [HDMI] на кој ќе се поврзете.

- **USB**



Поврзете го USB уредот како што се тврдите дискови, USB уредот и дигиталните камери за прегледување на фотографија, слушање на музика, гледање филм. Во исто време надоградување е возможно преку пат на USB од датотеките за надоградување.

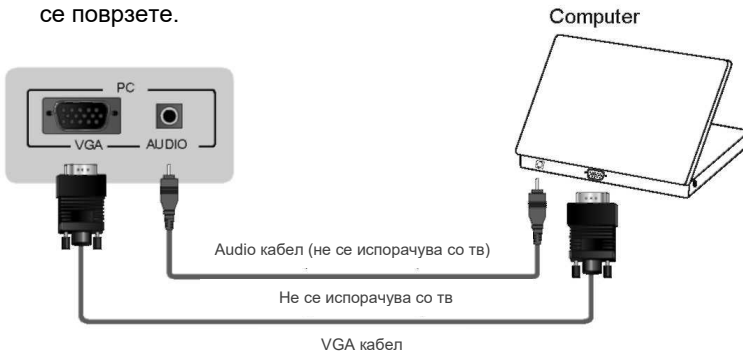
НАПОМЕНА

- За време на поврзување на тврд диск или USB уред секогаш поврзете го адаптерот на споениот уред во извор за напојување. Преминување на вкупната потрошувачка на струја може да доведе до оштетување. Највисока стапка на потрошувачка изнесува 500 mA.
- За индивидуални нестандартни тврди дискови со високи перформански доколку импулсната струја посилен или еднаква на 500mA. Тоа може да предизвика повторно стартување и самозаклучување. За тоа телевизорот не подржува вакво тип на производи.
- USB slotот подржува напон од 5V.
- Максимална подржана големина на простор за чување е 1T. Доколку сакате да сочувате видео пренос DTV програма, трансферот на USB не смее да биде помал од 5MB/sek.

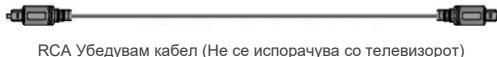
► PC

Поврзете го VGA и аудио кабелот во компјутерот.

- Приитснете го копчето **[SOURCE]**, кога листата со извор ќе се прикаже притиснете **[▲/▼]** за да го одберете изворот **[PC]** на кој ќе се поврзете.

**► DIGITAL COAX AUDIO OUT**

Поврзете се на екстерниот дигитален аудио уред. Пред поврзување на дигиталниот аудио систем на оптичкиот приклучок треба да го намалите звукот и телевизорот и системот за да се избегне ненадејно зголемување на звукот.

ТВ врска

RCA Убедувам кабел (Не се испорачува со телевизорот)

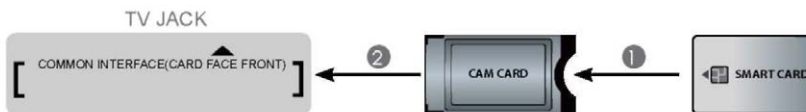
Аудио засилувач**► EARPHONE (СЛУШАЛКИ)****TV JACK**

Поврзете ги слушалките за аудио излез од телевизорот.

Слушалки (не се вклучени во комплетот)

► COMMON INTERFACE (CI ГЛАВЕН ИНТЕРФЕЈС)

Вметнете го CI модулот за гледање на шифрирана програма како што се платените или HD програмите.



НАПОМЕНА

- Пред вметнување/вадење на CI модулот осигурајте се дека телевизорот е исклучен. Потоа вметнете ја CI картичката во CI модулот согласно со упатствата на производителот.
- Немојте често да ја вметнувате и вадите картичката може да доведе до оштетување на интерфејсот или да предизвика дефект.
- CI модулот и картичката морате да ги добиете од давателот на таков тип на услуги.
- Вметнете го CI модулот со SmartКартИчката во насока прикажана на модулот и Smartкартичката.
- CI не е подржан во некој држави и региони; проверете со овластен дилер!

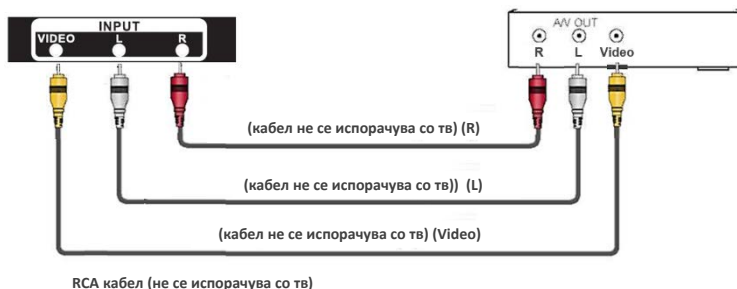
► AV IN

Поврзете го кабелот од екстерен A/V).

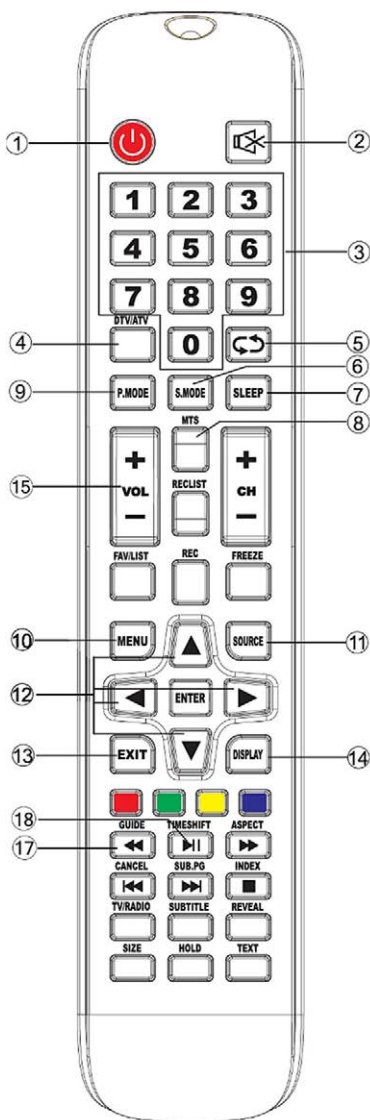
Користите аудио и видео кабли за да се поврзете на екстерниот A/V уред и композитните видео/аудио приклучоци за поврзување на телевизорот (Video = жолто, Audio лево = бело и Audio десно = црвено).

- Притиснете го копчето [**SOURCE**], кога листата со извор ќе се прикаже притиснете [**▲/▼**] за да го одберете изворот [**AV**] на кој ќе се поврзете.

VCR/DVD Reprodukotor/Snimač/ Set-top prijammnik/Sat prijammnik/ Video cam



ДАЛЕЧИСКИ УПРАВУВАЧ

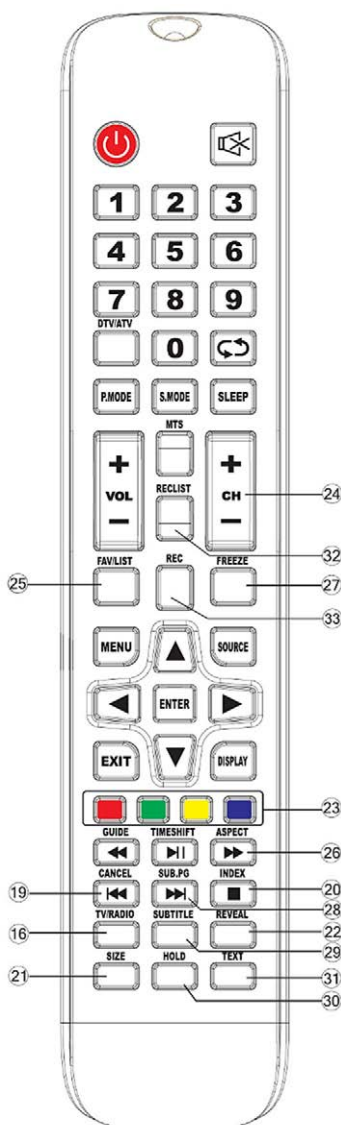


- POWER:** Стиснете за уклуч./исклуч. на телевизорот.
- MUTE** : Намалување на звукот.
- TIPKE (0-9)** : Со притискање на овие бројки се внесуваат нумерички бројки. Директно се бираат програми во ATV и DTV режим и се внесуваат пасворди за родителско заклучување.
- DTV/ATV:** Преклопувањето измеѓу дигитален (DTV) и Аналоген (ATV) режим на работа.
- : Наизменично бирање на двата последно одбрани TV програми.
- S.MODE (SOUND MODE):** Избирање режим на прикажување звук.
- SLEEP:** Подесување на Ауто-исклучување
- MTS:** Стиснете за пристап NICAM режим на работа (опција)
- P.MODE (PICTURE MODE):** Избирање режим на покажување слика.
- MENU:** Влез во главното мени.
- SOURCE:** Избирање на влезниот сигнал.
- ENTER** : Стиснете на ENTER копчето за потврда на опција или потврда на подесувања / навигациските копчиња служат за навигација низ мениата и избирање на опции.
- EXIT:** Враќање или излез од менито.
- DISPLAY:** Прикажување на информација за изворот или програмот
- VOL** : Подесување на јачината на звук.
- TV/RADIO:** U DTV режим на работа, одбирање TV програм или DTV Радио режим
- GUIDE** / : **DTV Mod:** Прикажување „Electronic Program Guide“ (EPG-Електронски водич)
MEDIA Mod: Брзо пребарување на записи наназад.

18. TIME SHIFT / :

DTV Mode: Активирање „Time shift funkcije“ (Пауза и накнадна репродукција).

MEDIA Mod: Репродукција/Пауза



19. CANCEL / |◀◀:

TXT mod: Во текот на истражувањето на TXT страници, стиснете го копчето за враќање во TV режим. Кога ќе ја пронајдете баранбата страница, на врвот на TV сликата ќе се појави бројот на страницата. Стиснете го копчето повторно за враќање во TXT приказ за да може да ја видите страницата.

MEDIA Mod: Избирање на претходниот запис.

20. INDEX / ■:

TXT Mod: Пристап до почетната страница на Телетекст.

MEDIA Mod: Стопирање на репродукцијата.

21. **SIZE:** TXT режим: Промена на големината на прикажување на текстот.

22. **REVEAL:** TXT режим: Прикажување на скриениот текст.

23. **КОПЧИЊА ВО БОЈА:** TXT режим: Брз пристап за бирање телетекст функции во прилагодлива боја.

24. **CH ▲▼:** Бирање програми.

25. **FAV / LIST:** Прикажување FAV листи (Листа на омилени програми).

26. ASPECT/ ►►:

TV Mod: Бирање големина и сооднос на прикажувањето на сликата на екранот.

MEDIA Mod: Брзо пребарување на записи према напред.

27. **FREEZE:** Стопирање на сликата.

28. SUB.PG / ►►|:

TXT Mod: Приказ на подстраници на телетекст

MEDIA Mod: Бирање на следниот запис.

29. **SUBTITLE:** Бирање приказ на поднасловот.

30. **HOLD:** TXT режим: Задржувањена моменталната страница и стопирање на вчитувањето на новата телетекст содржина

31. **TEXT:** TXT режим: Отворање/Затворање на телетекст страница.

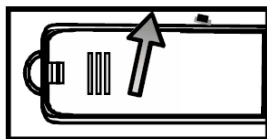
32. **RECLIST:** Прикажување на листа на снимени записи.

33. **REC:** DTV режим: Снимање на моменталниот DTV програм на надворешна USB меморија.

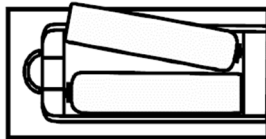
► Поставување на батерии во далечинскиот управувач

1. Извадете го задниот поклопец за да го отворите делот за батерии и далечинскиот управувач.
2. Вметнете две AAA батерии. Осигурајте се дека (+) и (-) на батериите се поклопува со (+) и (-) назначените во делот за батерии.

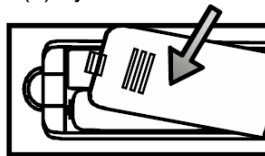
(1) Бутнете и лизнете



(2) Вметнете батерии



(3) Бутнете и лизнете

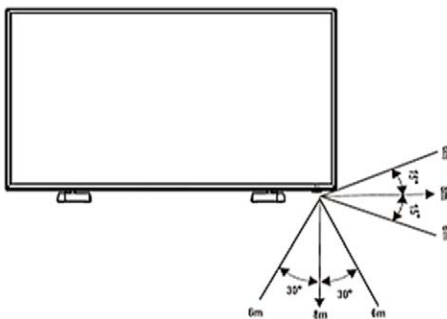


НАПОМЕНА

- Сликата за производот служи само како за пример, реалниот производ може да се разликува во изгледот.
- Одложете ги батериите во назначеното место за одложување. Немојте да ги фрлате батериите во оган.
- Немојте да мешате типови на батерии и немојте да комбинирате користени со нови батерии.
- Веднаш заменети ги празните батерии за да спречите истекување на киселина во делот за батерии.
- Доколку не планирате да го користите далечинскиот управувач подолго време отстранете ги батериите.
- Батериите не треба да бидат изложени на преголема топлина како сончевата светлина, греач или огна.
- Хемикалиите од батеријата можат да предизвикаат осип. Доколку батеријата тече исчистете го делот со крпа. Доколку хемикалиите дошле во контакт со Вашата кожа, веднаш измијте ја.

Досег на работа на далечинскиот управувач

1. Насочете го далечинскиот управувач кон телевизорот на одачеленост не поголема од 5 метри од далечинскиот сензор на телевизорот и во 60° пред телевизорот.
2. Работната одалеченост може да варира зависно од светлината во просторијата.



КОРИСТЕЊЕ НА ДАЛЕЧИНСКИОТ УПРАВУВАЧ

• Вклучување и исклучување

- Исклучување во режим на мирување: Притиснете [(|) Power Standby] на задната страна на RHS панелот или на управувачот за да префрлите во режим на мирување. Единицата можете да ја активирате со повторно притискање на [(|) Power Standby].
- Приказ напон: светлото означува начин standby. Кога прекидачот за напојување е исклучен нема да има светло.

► НАПОМЕНА

Исклучете го кабелот од штекере доколку нема да го користите уредот долго време. Почекајте најмалку 5 минути по исклучување за повторно да го вклучите уредот.

• Source Бирање на извор за влез

- Одберете извор за влез зависно од тоа кој видео уред е поврзан на телевизорот.
- За да одберете извор за влез: Притиснете го копчето [SOURCE]. Кога ќе се појави листата со извори за влез, притиснете [▲/▼] за да одберете извор а потоа притиснете **ENTER** за да се поврзете.

• Постапување на звук

Притиснете [VOL ▲ / VOL ▼] за да го зголемите или намалите звукот.

Притиснете **Mute** за да го исклучите звукот. Повторно притиснете за да се вклучи звукот.

• Промена на канал

Притиснете ги копчињата (CH ▲/CH ▼) за да идете горе или доле. Пр. за бирање на канал 12 притиснете 1, а потоа 2.

• Бирање на звучен начин

Притиснете го копчето “**SOUND**” за да одберете помеѓу 5 различни опции. Стандардно, музика, Спорт.

Бирање начин на слика

Притиснете го копчето “Слика” за да одберете помеѓу 6 различни сочувани начини на слика.

• Бирање на размер на сликата

Притиснете [Zoom] за да го промените екранот,

► НАПОМЕНА

Опцијата размер зависи од различниот извор.

- **Заледување на слика**

Притиснете [**Still**] за да ја замрзнете сликата

- **Поставување тајмер**

Можете да одберете колку долго телевизорот ќе работи пред да се исклучи.

Со притискање на копчето “**SLEEP**” ќе ви овозможи на Вас промена на тајмерот за спиење: Исклучен, 15Min, 30Min, 45Min, 60Min, 90Min, 120Min i 240Min

- **Аудио функција**

Со притискање на копчето [**I/II**] ќе се прикаже аудио опцијата како Stereo, Dual I, Dual II, Мешано.

- **Прикажување на листа со канали**

Притиснете [**ENTER**] за да ви се прикаже полна листа со достапни дигитални и аналогни канали

- **Електронски Програмски Водич (EPG)**



Ви овозможува пристап до телевизиската програма која ќе биде достапна во следните 7 дена.

Информациите прикажани преку EPG овозможува комерцијална телевизија само за дигиталните канали. EPG исто така овозможува едноставен начин на снимање на Вашата омилена програма. Нема потреба за поставување на комплициран тајмер.

ОСНОВНИ ФУНКЦИИ

Избор на изворот

Притиснете го **SOURCE** копчето за при каз на листата за влезен сигнал.

1. Пригиснетв ▼ / ▲ или **ENTER** копчето за биран-е на поскауван влезен сигнал .
2. Притиснете го **ENTER** копчето за потврда на одбранот влезен сигнал .
3. Притиснете го копчето **EXIT** за да излезете.
4. Поврзете го RF ка белот на "RF-In" приклучокот на телевизорот и на антенскиот приклучок.



Забелешка:

Изворот DVB-S е достапен само на моделите T2S2!

First Time Installation (Инсталација за прв пат)

Поврзете го RF кабелот од телевизискиот влез "RF-In" во слотот на Вашата антена.

Language (Одберете јазик)

Притиснете ◀ / ▶ и **ENTER** за да одберете јазик кој ќе го користите за менито и пораките.



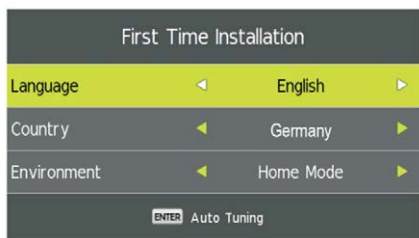
Country (Одберете држава)

Притиснете ▼ / ▲ и **ENTER** за да означите држава.

Environment (Работно опкружување)

Притиснете ги копчињата ◀ ▶ и **ENTER** за да го изберете режимот Магазин (**Store Store Mode**). За домашна употреба, поставете ја опцијата на Home Mode. Кога е избрано Shop Mode, лентата за ТВ приемник секогаш ќе се прикажува на екранот.

Автоматско поставување

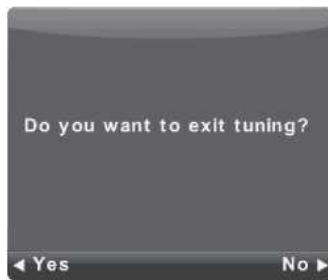


Прво поставување **ATV**, притиснете го менито и копчето од левата стрелка за да го прескокнете ATV поставувањето.

Друго поставување **DTV**, притиснете го менито и левата стрелка за да го прескокнете DTV поставувањето.

Под Digital Type (Тип Дигитален) можете да изберете дали ќе пребарување за **DVB-T** или **DVB-C** (кабелски програми).

LCN опција да се прилагоди дали сакате да го видите на програмата на листата во ред е наведено од страна на давателот на услугата или дека програмите се наредени во ред по кој тие се пронајдени (опционално LCN и се поставени на "Off").



КОРИСТЕЊЕ НА ГЛАВНОТО МЕНИ

CHANNEL (Мени канал)

Притиснете го копчето **МЕНИ** за да се прикаже главното мени.

Притиснете ◀ / ▶ за да одберете **CHANNEL (КАНАЛ)** во главното мени

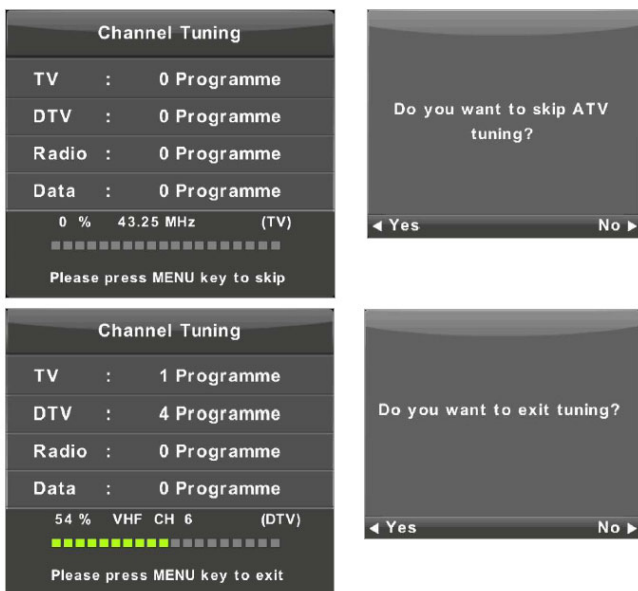


1. Притиснете ▼ / ▲ за да ја одберете опцијата која сакате да ја поставите во менито **CHANNEL**.
2. Притиснете **ENTER** за поставување.
3. По завршување со поставување притиснете **ENTER** за да ги сочувате промените и да се вратите на претходното мени.

Автоматско поставување

Притиснете ▼ / ▲ за бирање на автоматско поставување, а потоа притиснете **ENTER** за влез.





ATV Manual Tuning (ATV рачно поставување)

Current CH (Моментален канал)

Одберете број на канали

Color System (Систем боја)

Одберете ситем боја

(Достапни системи: AUTO, PAL, SECAM, NTSC)

Sound System (Систем звук)

Одберете систем звук

Fine Tune (Фино поставување)

Прецизно поставете ја фреквенцијата на каналот

Search (Пребарување)

Започнете со пребарување на канали.



DTV Manual Tuning (DTV Рачно поставување)

Притиснете ▼ / ▲ за да одберете DTV рачно поставување, потоа притиснете **ENTER** за да влезете во подменито.

Притиснете ◀ / ▶ за да одберете канал, а потоа притиснете **ENTER** за пребарување на канали



Program Edit (Уредување на програма)

Притиснете ▼ / ▲ за да одберете **Program Edit (Уредување на програма)**, потоа притиснете **ENTER** за да влезете во подменито.



Копчињата во три бои се кратенки за програмирање на канал.

Прво притиснете ▼ / ▲ за да го означите каналот кој сакате а потоа:

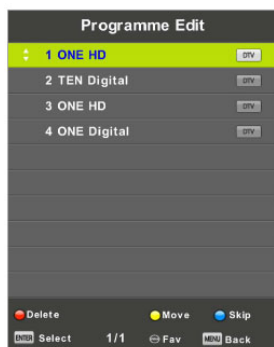
Притиснете го **Црвеното копче** за бришење на програмата од листа.

Притиснете го **Жолтото копче** за прескокнување на одбраниот канал.

Притиснете го **Синото копче** за да го прескокнете избраната програма кога програмите се избрани со помош на копчињата ▼ / ▲.

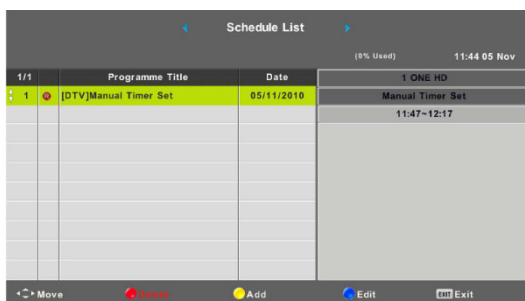
ТВ приемникот автоматски ќе го прескокне програма кога се користи **CH +/-** за да ја разгледате нашата програма.

Притиснете го копчето **FAV** за да додадете или отстраните канали од Вашата листа омилени (Вашиот телевизор автоматски ќе го прескокне каналот кога се користи **CH +/-** за пребарување на канал.).

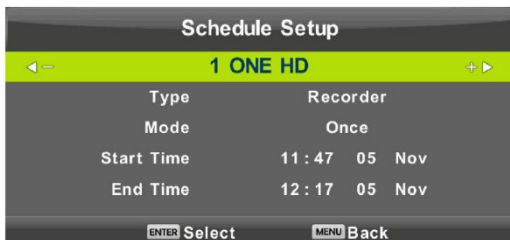


Schedule List (Timer)

Притиснете ▼ / ▲ копче за да го изберете моделот на екранот, а потоа внесете да влезат во подменито. Тоа е достапен под извор.



Притиснете го жолтото копче за да влезете на интерфејсот е прикажано подолу.



Кога времето не е внесен во вистинскиот начин, ќе се слушне звук на алармот.

Signal Information (Информации сигнали)

Притиснете ▼ / ▲ да ги изберете информациите коишто сигнал.

Притиснете **ENTER** за да ја видите детални информации за сигналот.

Достапно е само кога сигналот во DTV.



Мени CHANNEL кога е избран DVB-S (сателит) (опција)



1. Притиснете ги копчињата ▼ / ▲ за да изберете опции кои сакате додадете во менито **CHANNEL..**
2. Стиснете го копчето **ENTER** за додавање.
3. Стиснете ги копчињата ▼ / ▲ за бирање опција која сакате да ја додадете во CHANNEL менито.
4. Откако ќе додадете, стиснете го копчето **ENTER** за зачувување и враќање во претходното мени.

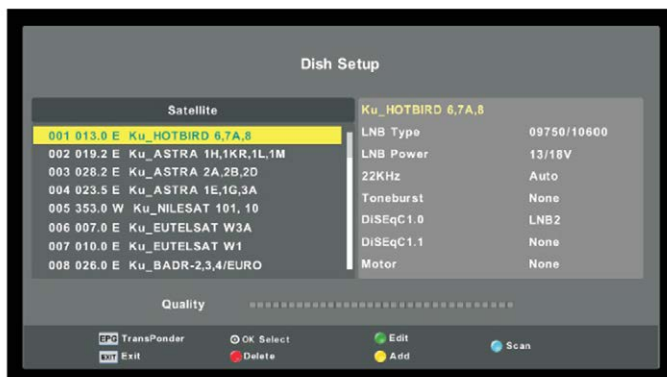
Auto Tuning (Автоматско прилагодување)

Стиснете ги копчињата ▼ / ▲ за бирање на опцијата Auto Tuning (Auto додавање), после тоа притиснете **ENTER /►** за влез во опцијата.



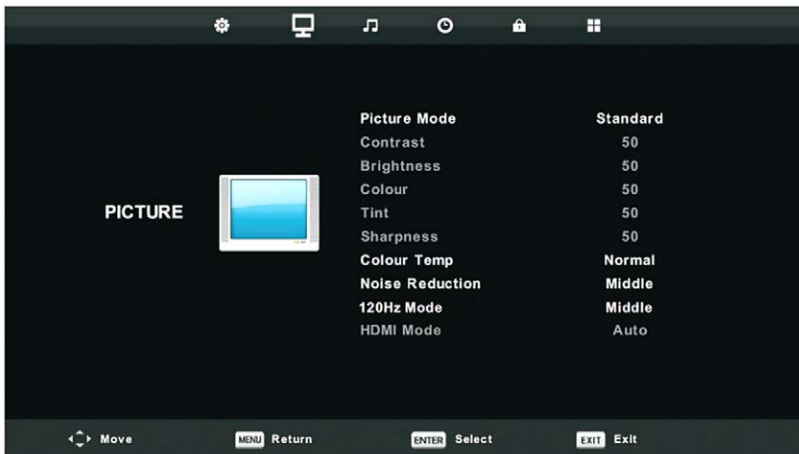
Dish Setup (Поставување на сателитска антена)

Притиснете ги копчињата ▼ / ▲ button to select Dish Setup (Подесување на CAT антената), потоа притиснете **ENTER /►** за влез во опцијата.



PICTURE MENU (Мени слика)

1. Притиснете **MENU** за да се прикаже главното мени.



2. Притиснете ◀ / ▶ за да се одбере **PICTURE (СЛИКА)** во главното мени.
3. Притиснете ▼ / ▲ за да одберете опции кој сакате да ги поставите во менито **PICTURE (СЛИКА)**
4. Притиснете **ENTER** за поставување.

По завршување со поставувањето притиснете **MENU** за да сочувате и да се вратите на претходното мени

Picture Mode (Начин слика)

Притиснете ▼/▲ за да одберете начин слика, а потоа притиснете **ENTER** за да влезете во подменито. Можете да ја промените вредноста на контрастот, светлоста, бојата, оштрината и нијансите кога сликата е во начин Лично.

СОВЕТИ: Можете да го притиснете копчето Слика за директно да го промените начинот на слика

Контраст/Светлина/Боја/Нијанса/ Оштрина

Притиснете ▼ / ▲ за бирање на опцијата, а потоа притиснете ◀ / ▶ за поставување.

Контраст Поставете го интензитетот на слика, сенките на сликата не може да се менуваат.



- Светлина** Поставете го излезот на оптичките влакна на целата слика, ќе влијае на темните деови на сликата.
- Боја** Поставете ја заситеноста на бојата спрема вашите желби.
- Нијанса** Користите како надоместок за бојата која е променета во преносот во NTSC кодот.
- Оштрина** Поставете ги деталите на сликата.

Colour Temp (Температура боја)

Променете ја севкупната емисија на бојата во сликата.

Притиснете ▼ / ▲ за да одберете Температура на боја, потоа притиснете **ENTER** за да влезете во подменито.

Притиснете **ENTER** за да одберете (Достапен начин: Ладно, Стандардно, Топло).

Можете да ги промените вредностите црвена, зелена и сина кога температурата на боја е во Прилгаоден начин.

Ладно Зголемување на синиот тон бела.

Стандардно Зголемување на поврзаната боја за бела.

Топло Зголемување на црвениот тон бела



Noise Reduction (Намалување на шумот)

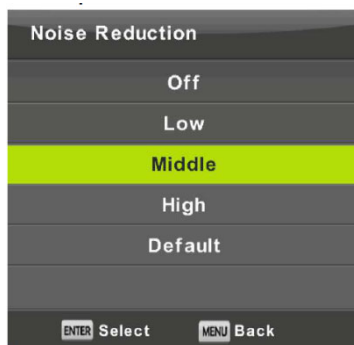
За да филтрирате и да ја намалите шумот на сликата и да го подобрите нејзиниот квалитет..

Исклучено Одберете за да исклучите детекција на бучава.

Ниско Детектирај и намали ја слабата бучава на сликата.

Средно Детектирај и намали ја средната бучава на сликата.

Високо Детектирај и намали ја силната бучава на сликата **Default** Враќање на почетне postavke.



120Hz режим (опција)

Само овозможено со UHD моделот.

HDMI Mode

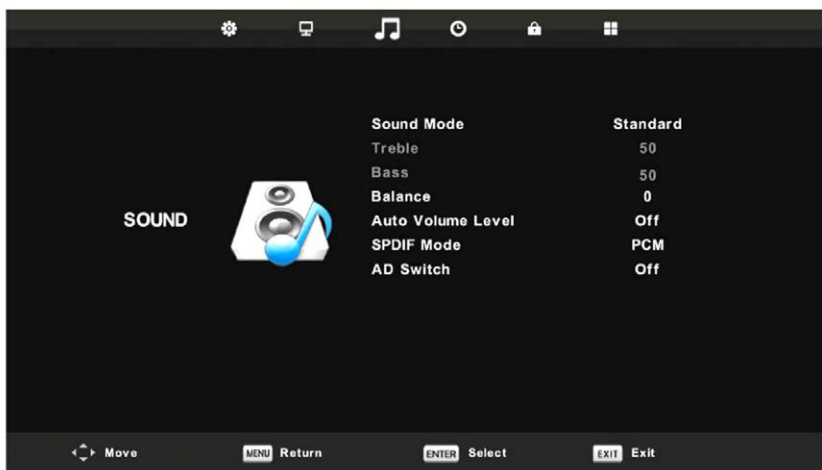
Подесување врсти на препознавање на изворот на HDMI сигналот, зависно и од видот на изворот на HDMI сигнал.

Притиснете ги копчињата ▼ / ▲ за бирање HDMI режим опцијата, потоа притиснете **ENTER** за влез во подменито за подесување.



SOUND MENU (Мени звук)

1. Притиснете **MENU** за да ви се прикаже главното мени
2. Притиснете ◀ / ▶ за да одберете **SOUND (ЗВУК)** во менито.
3. Притиснете ▼ / ▲ за да ја одберете опцијата која сакате да ја поставите во менито **SOUND (ЗВУК)**.
4. Притиснете **ENTER** за поставување.
5. По завршување со поставување, притиснете **MENU** за да сочувате и да се вратите во претходното.



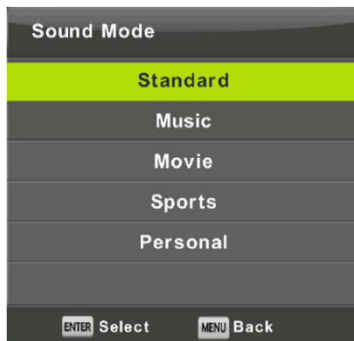
Sound Mode (Начин звук)

Притиснете ▼ / ▲ за да одберете Начин звук, а потоа притиснете **ENTER** за влез во подменито.

Притиснете ▼ / ▲ за бирање.

Можете да ја промените вредноста Сопран и Бас кога звукот е во прилагоден начин.

СОВЕТИ: Можете да притиснете Звук на далечинскиот управувач за директно да го промените начинот за звук.



Стандардно

Произведува балансиран звук во сите услови.

Музика

Го чува оригиналниот звук. Добар е за музичка програма.

Филм

Го зголемува сопран и басот за збогатено звучно искуство.

Спорт

Ги зголемува вокалите за спорт.

Прилагодено

Одберете за да ги прилагодите поставувањата.

Напомена:

Сопран и бас се дотапни само во прилагоден начин, можете да ги прилагодите по желба.

Balance (Баланс)

Притиснете ▼ / ▲ за бирање на опцијата, притиснете ◀ / ▶ за поставување

Auto Volume level (Автоматско ниво на звук)

Притиснете ▼ / ▲ за бирање на Автоматско ниво на звук, притиснете ◀ / ▶ за вклучување/исклучување.

SPDIF Начин

Притиснете ▼ / ▲ за да одберете SPDIF начин, а потоа притиснете ◀ / ▶ за да одберете исклучено/PCM/Auto.

AD Switch (AD Прекидач)

Притиснете ▼ / ▲ за да одберете AD прекидач, а потоа притиснете ◀ / ▶ за да одберете вклучено/исклучено Amblyopia функција за слепи, записите се мешаат за да го опишат моментален екран.

НАПОМЕНА:

Баланс: Може да се постави излез за звучник, овозможува најдобро слушање за Вашата позиција.

Автоматско звук: служи за намалување на нивото помеѓу програмскиот звук.

TIME MENU (Мени време)

Притиснете **MENU** за да влезете во главното мени.

Притиснете ◀ / ▶ за да одберете **TIME** за главното мени.

1. Притиснете ▼ / ▲ за бирање на опцијата која сакате да ја поставите во мениот **TIME**
2. Притиснете **ENTER** за поставување.
3. По завршување со поставувањето притиснете **MENU** за да сочувате и да се вратите во претходното мени.



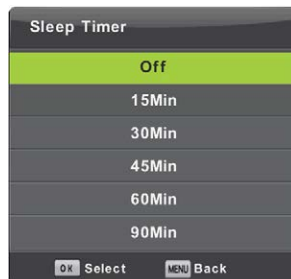
Time Zone (Временска зона)

Притиснете ▼ / ▲ / ◀ / ▶ за да одберете временска зона, потоа притиснете **ENTER** за да влезете во подменитото.

Sleep Timer (Тајмер спиење)

Притиснете ▼ / ▲ за да ја одберете опцијата Тајмер спиење, потоа притиснете **ENTER** за да влезете во подменитото.

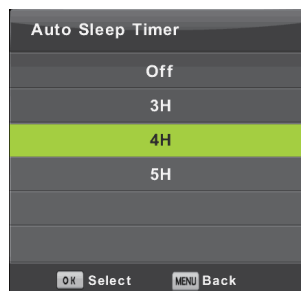
Притиснете ▼ / ▲ за да одберете. (Достапни опции се: Off, 15Min, 30Min, 45Min, 60Min, 90Min, 120Min, 240Min).



Auto Standby (Автоматски режим на подготвеност)

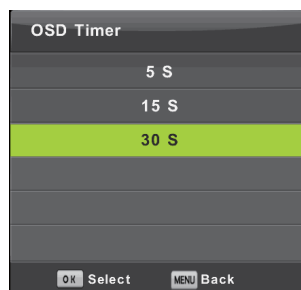
Притиснете ▼ / ▲ за да ја одберете опцијата Auto Standby, потоа притиснете **ENTER** за да влезете во подменито. Притиснете ▼ / ▲ и **ENTER** за бирање.

Совет: Далечинскиот управуач не изведува никакви активности во хипотетско време, автоматски се исклучува. Доколку извршите било каква активност, времето ќе се рестартира.



OSD Timer (OSD Тајмер)

Притиснете ▼ / ▲ за да одберете OSD Тајмер, потоа притиснете **ENTER** за да влезете во подменито. Притиснете ▼ / ▲ и **ENTER** за бирање



LOCK MENU (Мени заклучување)

Притиснете **MENU** за да ви се прикаже главното мени. Притиснете ◀ / ▶ за да одберете **LOCK (Заклучување)** од главното мени.



1. Притиснете ▼ / ▲ за да ја одберете опцијата која сакате да ја поставите во менито за заклучување.
2. Притиснете **ENTER** ◀ / ▶ за поставување.
3. По завршување со поставување притиснете **MENU** за сочувување и враќање во претходното мени.

Lock System (Систем заклучување)

Притиснете ▼ / ▲ за да го одберете заклучување на системот, потоа притиснете **ENTER** за следните опции да важат.

Почетна лозинка е **0000**, доколку ја заборавите лозинката контактирајте го вашиот сервисен центар.

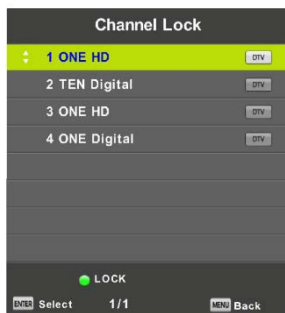
Set Password (Поставување на лозинка)

Притиснете ▼ / ▲ за да одберете Поставување на лозинка, потоа притиснете **OK** за да влезете во подменито и да поставите нова лозинка:



Channel Lock (Заклучување на канали)

Притиснете ▼ / ▲ за да одберете Заклучување на канали, а потоа притиснете **ENTER** за да влезете во подменито. Притиснете го Зеленото копче за заклучување / отклучување на каналите.



Parental Guidance (Родителски надзор)

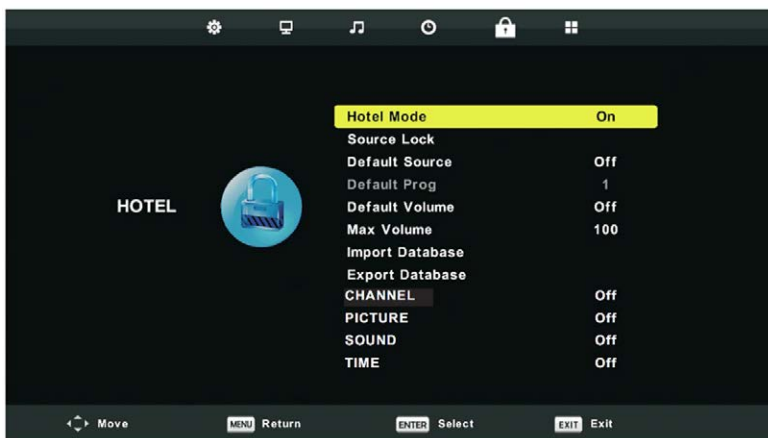
Притиснете ▼ / ▲ за да одберете Родителски надзор, а потоа притиснете **ENTER** за да влезете во подменито и да одберете возраст која е соодветна за Вашите деца.

Key Lock (Заклучување на копчиња)

Притиснете ▼ / ▲ за да одберете Заклучување на копчиња, потоа притиснете ◀ / ▶ за да одберете вклучено/исклучено. Кога Заклучување на копчињата е вклучено не можете да користите копчиња на телевизорот



Hotel Mode (Хотелски начин)



1. Притиснете ▼ / ▲ на далечинскиот управувач за да одберете Хотелски начин во менито за заклучување.
2. Притиснете **ENTER** за да влезете во подменито.
3. По завршување со поставување притиснете **MENU** за да ги сочувате и да се вратите на претходното мени.

Hotel mode (Хотелски начин)

Притиснете ▼ / ▲ за бирање на Хотелски начин, потоа ◀ / ▶ за да одберете вклучено/.

Source Lock (Заклучување на извор)

Притиснете ▼ / ▲ за да одберете Заклучување на извор, потоа притиснете **ENTER** за да влезете во подменито.

Default Source (Поставен извор)

Притиснете ▼ / ▲ за да одберете Поставен извор, потоа притиснете **ENTER** за да влезете во подменито.

Default Type/Prog (Поставена Програма)

Притиснете ▼ / ▲ за да одберете Посатвена програма, потоа притиснете ◀ / ▶ за поставување. Достапно е кога е Поставен извор на ТВ.

Default Max Vol (Максимален звук)

Притиснете ▼ / ▲ за бирање на Максимален звук и потоа притиснете ◀ / ▶ за поставување.

CHANNEL / PICTURE / SOUND / TIME / LOCK / SETUP

Притиснете ги копчињата ▼ / ▲ за да одберете кои менија сакате да ги сокриете за да не бидат достапни од гостинскиот гостин, потоа притиснете ◀ / ▶ за да изберете Вклучено или Исклучено.

Clear Lock (Исклучи заклучување)

Притиснете ▼ / ▲ за да одберете Исклучи заклучување, потоа притиснете **ENTER** за да ги поништите поставувањата кои биле претходно поставени.

SETUP MENU (Мени поставување)



Притиснете **MENU** за да ви се прикаже главното мени.

Притиснете ◀ / ▶ за да одберете Поставување во главното мени.

Притиснете ▼ / ▲ за да ја одберете опцијата која сакате да ја поставите во **SETUP (ПОСТАВУВАЊЕ)**.

1. Притиснете **ENTER** за поставување.
2. По завршувањето притиснете **MENU** за да се вратите во претходното мени.

Language (OSD Јазик)

Одберете OSD јазик кој ќе биде прикажан. Поставен одбран јазик за системот е англиски.

Притиснете ▼ / ▲ / ◀ / ▶ за бирање на јазик за системот.



Teletext Language (Телетекст јазик)

Притиснете ▼ / ▲ за да одберете Телетекст јазик, потоа притиснете **ENTER** за да влезете во подменито. Притиснете ▼ / ▲ за да одберете Телетекст јазик.



Audio Languages (Аудио јазици)

Притиснете ▼ / ▲ за да одберет Аудио јазик, потоа притиснете **ENTER** за да влезете во подменито. Притиснете ◀ / ▶ за да одберете примарен Аудио јазик. Притиснете ▼ / ▲ / ◀ / ▶ за да одберет Аудио јазик

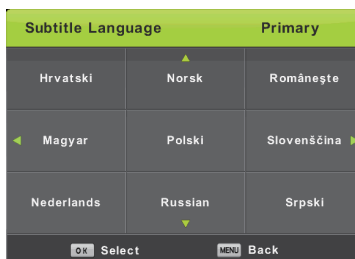


Subtitle languages (Јазици за поднаслови)

Притиснете ▼ / ▲ за да одберете Јазик, потоа притиснете **ENTER** за да влезете во подменито.

Притиснете ◀ / ▶ за да одберете примарен Јазик

Притиснете ▼ / ▲ / ◀ / ▶ за да одберет Јазик за поднаслов.



Hearing impaired (За лица со оштетен слух)

Притиснете ▼ / копчето ▲ за да го изберете со оштетен слух, а потоа притиснете го копчето **ENTER** за да изберете On или Off

PVR system data (Податоци PVR систем)

Притиснете ▼ / ▲ копче за да изберете PVR на датотечниот систем, а потоа **ENTER** за да влезете во менито.

Тогаш тоа ќе ги провери брзината на вчитување на податоци од USB



Aspect ratio (Размер на слика)

Притиснете ▼ / ▲ за да одберете Размер на слика, потоа притиснете **ENTER** за да влезете во подменито.

Притиснете ▼ / ▲ за да одберете Размер на слика. (Достапни опции се: Нормално, 4:3, Широко, Зум и Кино).

Blue Screen (Син екран)

Притиснете ▼ / ▲ За да одберете Син екран, потоа притиснете **ENTER** за да одберете вклучено/исклучено.



First Time Installation - Setup Wizard (Волшебник за поставување)

Притиснете ▼ / ▲ за да одберете Волшебник за поставување, потоа притиснете **ENTER** за да влезете.

Reset (Ресетирање)

Притиснете ▼ / ▲ за да одберете Ресетирање, потоа притиснете **ENTER** за да влезете во подменито.

Software Update (Ажурирање на софтвер (USB))

Притиснете ▼ / ▲ за да одберете ажурирање на софтвер (USB), вметнете го Вашиот USB уред во USB слотот, а потоа притиснете **ENTER** за да го ажурирате софтверот.

HDMI CEC

Притиснете ▼ / ▲ за да одберете HDMI CEC, потоа притиснете Enter за да влезете во подменито.

HDMI CEC Control

Притиснете ◀ / ▶ за да го вклучите/исклучите CEC Control.

HDMI ARC (HDMI Аудио приемник)

Притиснете ◀ / ▶ за да го вклучите/исклучите Аудио приемникот.



Auto Standby (Автоматско исклучување)

Притиснете ◀ / ▶ за да вклучите/исклучите Автоматско исклучување.

Автоматско вклучување Притиснете ◀ / ▶ за да вклучите/исклучите Автоматско вклучување.

Device List (Листа со уреди)

Притиснете **ENTER** за да го отворите главното мени со уреди.

SCREEN PC (Мени екран) (Само во режим на компјутер)

Притиснете **MENU** за да се прикаже главното мени.

Притиснете ◀ / ▶ за да одберете **SCREEN (ЕКРАН)** во главното мени

1. Притиснете ▼ / ▲ за да ја одберете опцијата која сакате да ја прилагодите во менито **SCREEN (ЕКРАН)**.

2. Притиснете **ENTER** за поставување.

3. По завршување со поставувањето притиснете **ENTER** за да сочувате и да се вратите на претходното мени.



Auto Adjust (Авто Поставување)

Притиснете Enter за да започнете со поставување на H-Offset/V-Offset/ Големина / Рестартирање на позицијата

H-Offset

Поставете хоризонтална позиција на сликата.

Притиснете ▼ / ▲ за да одберете H-Offset, потоа притиснете **ENTER** за да влезете во подменито.

V-Offset

Поставете вертикална позиција на сликата.

Притиснете ▼ / ▲ за да одберете V-Offset, потоа притиснете **ENTER** за да влезете во подменито.

Size (Големина)

Поставете големина на екранот.

Притиснете ▼ / ▲ за да одберете Големина, потоа притиснете **ENTER** за да влезете во подменито.

Phase (Фаза)

Поставете хоризонтална линија.

Притиснете ▼ / ▲ за да одберете Фаза, потоа притиснете **ENTER** за да влезете во подменито.

Reset (Рестартирање на позицијата)

Притиснете ▼ / ▲ за да одберете Ресетирање на позицијата, потоа притиснете **ENTER** за да влезете.

Напомена:

1. Опцијата намалување бучава во менито SCREEN не евозможен.
2. АО прекидач во опцијата SOUND е неправилен.
3. Опис и мени време се исти како и во Авио начин.
4. Програм заклучување и Родителски надзор се неважечки во опцијата ЗАКЛУЧУВАЊЕ.
5. Аудио јазик, јазици, Јазик за поднаслов, Оштетен слух не се можни во опцијаа ПОСТАВУВАЊЕ.
6. PC начин нема мени Канал.

MEDIA OPERATION (Користење медиум)

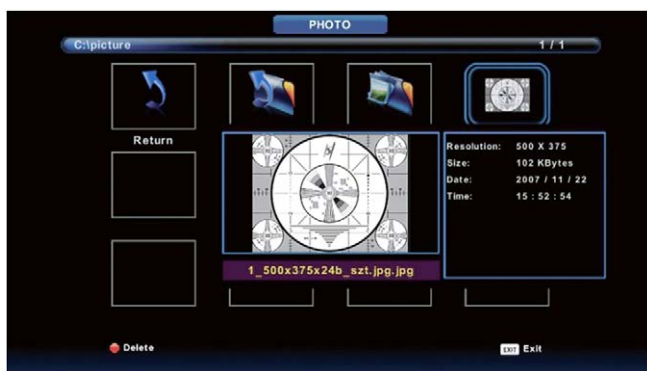
Напомена: Пред да го користите менито Медиум, вклучете го USB уредот потоа притиснете на **SOURCE** за да го поставите изворот за влез за медиум. Притиснете **▼ / ▲** за да одберете Медиум во менито извор, потоа притиснете **ENTER** за да влезете.



Притиснете **◀ / ▶** за да ја одберете опцијата која сакате да ја поставите во главното мени медиум, а потоа притиснете **ENTER** за да влезете.

Photo menu (Мени фографија)

Притиснете **◀ / ▶** за да одберете Фотографија во главното мени, потоа притиснете **ENTER** за влез. Притиснете го копчето **EXIT** за да се вратите во претходното мени



Притиснете **◀ / ▶** за да одберете датотека која сакате да ја гледате. Притиснете го копчето Медиум копче за стартување на сликата. За време на означување на опцијата која сакате да се појави информација за производот ќе се појави од десна страна, додека сликата ќе се прикажува централно.



Music Menu (Мени музика)



Притиснете ◀ / ▶ за да одберете Музика од главното мени, а потоа притиснете **ENTER** за влез. Притиснете излез за да се вратите на претходното мени



Притиснете ◀ / ▶ за да го одберете дискот кој сакате да го гледате, а потоа притиснете **ENTER** за влез. Притиснете ◀ / ▶ за да се вратите на претходното мени.



Movie menu (Мени филм)

Притиснете ◀ / ▶ за да одберете **MOVIE** во главното мени, а потоа притиснете **ENTER** за влез. Притиснете излез за да се вратите на претходното мени.

Притиснете ◀ / ▶ за да го одберете дискот кој сакате да го гледате, а потоа притиснете **ENTER** за влез.

Притиснете го копчето **MEDIA** медиум за стартување на одбраниот филм.

Притиснете го копчето **DISPLAY** за да го одберете менито кое сакате да го стартувате, а потоа притиснете **ENTER** за да почнете со работа.





Text menu (Мени текст)



Притиснете ◀ / ▶ за да одберете **TEXT** во главното мени, потоа притиснете **ENTER**, за да биде примени.

Притиснете ◀ / ▶ за да го одберете дискот кој сакате да го гледате, а потоа притиснете **ENTER** за излез.

Притиснете ◀ / ▶ за да одберете враќање на претходното мени.

ДРУГИ ИНФОРМАЦИИ

РЕШАВАЊЕ НА ПРОБЛЕМИ

Доколку телевизорот не работи правилно или има грешка внимателно прочитајте ја табелата подолу.

Се препорачува уредот да го исклучите од струја на 60 секунди и повторно да го вклучите. Овој едноставен процес помага во воспоставувањето на стабилни услови во струјното коли и уредот.

Контактирајте ја Службата за корисници доколку проблемот не е решен или имате други проблеми.

СИМПТОМИ	МОЖНИ РЕШЕНИЈА
Нема слика или звук	<ul style="list-style-type: none"> • Проверете дали кабелот за напојување вклучен во штекер • Прекидачот за напојување на долниот десен агол на куќиштето мора да биде вклучен • Притиснете го копчето за напојување на далечинскиот управувач за да го вклучите уредот. • Проверете дали LED светлото е црвено или плаво. Доколку свети ТВ е ОК. j
Поврзан е надворешен извор на ТВ али нема слика/звук	<ul style="list-style-type: none"> • Побарајте правилен спој на излезот на надворешната страна и правилен спој на влезот на ТВ. • Проверете дали сте го одбрале правилниот начин за влез на дојдовен сигнал.
По вклучување на ТВ потребно му е неколку секунди додека се појави слика. Дали е тоа нормално?	<ul style="list-style-type: none"> • Да, тоа е нормално. ТВ пребарува претходни поставувања и иницијализира ТВ
Сликата е нормална али нема звук.	<ul style="list-style-type: none"> • Проверете ги поставувањата за звук. • Проверете дали начинот “Тивко” е вклучен.
Звук али без слика или црно бела слика	<ul style="list-style-type: none"> • Доколку сликата е црно бела исклучете го ТВ од штекер и повторно вклучете го по 60 секунди. • Проверете дали бојата е поставена на 50 или повеќе. • Побарајте друга програма.

Звук и сликата се искривени или има бранови.	<ul style="list-style-type: none"> • Електричните уреди можат да предизвикуваат пречки при работата на ТВ. Исклучете го уредот, доколку пречките престанат, одачелете ги уредите од ТВ. • Вметнете го утикачот во друг штекер.
Звукот и сликата е матна или привремено има прекин	<ul style="list-style-type: none"> • Доколку користите надворешна антена проверете ја нејзината насока, позиција и дали е правилно поврзана. • Прилагодете ја насоката на антената или повторно пребарајте ги каналите.
Хоризонтална/вертикална црта на сликата или сликата се тресе.	<ul style="list-style-type: none"> • Проверете дали постои извор кој предизвикува пречки во близина, како домашен уред или електричен алат.
Пластичното кукиште произведува звук на кликање	<ul style="list-style-type: none"> • Звук клик може да се појави заради промена на температурата. Оваа промена предизвикува ширење или собирање на кукиштето. Тоа е нормално и ТВ е ОК.
Далечинскиот управувач не работи.	<ul style="list-style-type: none"> • Потврдете дека ТВ има напојување и работи. • Променете ја батеријата во далечинскиот управувач. • Проверете дали батеријата е правилно вметната.

Формат листа

Медиум	Ekstenzija	Codec		Напомена
		Video	Audio	
VIDEO	.mpg	MPEG-1, MPEG-2		Макс. резолуција: 1920x1080
		MJPEG		Max Data Rate: 40 Mbps
	.avi	MPEG-4 SP/ASP, H.263/H.264		Макс. резолуција: 1920x1080 Max Data Rate: 20 Mbps
		MPEG-2, H.264, AVS*, AVS+		
.ts	HEVC			
			MP3, WMA	

ФИЛМ	.mov .mkv	MPEG-4 SP/ASP, H.263/H.264, HEVC	AAC, AC3*,PCM	Макс. резолуција: 720x576 Макс брзина: 40 Mbps
	.dat	MPEG-1		
	.mp4	MPEG-4 SP/ASP, H.263/H.264, HEVC		
		MPEG-1, MPEG-2		
	.vob	MPEG-2	COOK, MP2	Макс. резолуција: 1920x1080
МУЗИКА	.mp3	--	MP3	Sample Rate: 8K~48KHz Bit Rate: 32K~320Kbps
	.m4a/.aac	--	AAC	Sample Rate: 16K~48KHz Bit Rate: 32K~442Kbps Канал : Mono/Stereo
ФОТО	.jpg/	Progressive JPEG		Макс. резолуција : 1024x768
	.jpeg	Baseline JPEG		Макс. резолуција : 15360x8640
	.bmp	BMP		Макс. резолуција : 9600x6400 Pixel Depth: 1/4/8/16/24/32 bpp
		.png	Non-interlaced	
Interlaced			Макс. резолуција : 1280x800	
ПОДНАСЛОВ	.srt	SubRip		
	.ssa/.ass	SubStation Alpha		
	.smi	SAMI		
	.sub	SubViewer MicroDVD DVDSubtitleSystem SubIdx(VobSub)		SubViewer 1.0 & 2.0 Only
	.txt	TMPlayer		

ЗАБЕЛЕШКА:

Тоа може да се случи како резултат на различни верзии на верзијата формат „кодек“, уредот може да не ги поддржуваат горе формати. Ако тоа се случи, се движи вашата рекорд на друг компатибилен формат.

Производителот не е одговорен за несогласноста на уредот и евиденција и можно губење на содржината на записи.

ТЕХНИЧКИ СПЕЦИФИКАЦИИ

Модел	TV-32LE112T2	TV-32LE112T2S2	TV-40LE112T2S2
Име на моделот	732 x 471 x 181		904 x 567 x 207
Големина со постолѣ (mm)	732 x 434 x 86		904 x 518 x 82
Големина без постолѣ (mm)	3,5		5,7
Тежина со постолѣ (kg)	3,4		5,6
Тежина без постолѣ (kg)	32 inches		40 inches
Дијагонала на екранот	1366 x 768		1920 x 1080
Резолуција на екранот	8 W +8 W		8 W + 8 W
Излез звук (RMS)	56 W		70 W
Потрошувачка на струја	100-240V ~ 50/60Hz		100-240V ~ 50/60Hz
Извор за напојување	PAL NTSC SECAM		PAL NTSC SECAM
AV Систем боја	PAL/SECAM-B/G, D/K, DVB-T+C DVB-T2 H 265	PAL/SECAM-B/G, D/K, DVB-T+C DVB-T2 H 265+DVB-S2	PAL/SECAM-B/G, D/K, DVB-T+C DVB-T2 H 265+DVB-S2
Услови во околината	Temperature: 5°C - 45°C Humidity: 20% - 80% RH Atmosfere pressure: 86 kPa - 106 kPa		
VGA начин	640 x 480, 800 x 600, 1024 x 768, 1280 x 1024 60Hz, 1366x768 60Hz		640 x 480, 800 x 600, 1024 x 768, 1280 x 1024 60Hz, 1902x1080 60Hz
HDMI начин	480I / 60Hz, 480P / 60Hz, 576I / 50Hz, 576P / 50Hz, 720P / 50Hz, 720P / 60Hz, 1080I / 50Hz, 1080I / 60Hz, 1080P / 50Hz, 1080P / 60Hz 640 x 480, 800 x 600, 1024 x 768 60Hz		480I / 60Hz, 480P / 60Hz, 576I / 50Hz, 576P / 50Hz, 720P / 50Hz, 720P / 60Hz, 1080I / 50Hz, 1080I / 60Hz, 1080P / 50Hz, 1080P / 60Hz 640 x 480, 800 x 600, 1024 x 768 60Hz

Произведено според лиценца на Dolby Laboratories.
Dolby и симболот двојно D се заштитни знаци на Dolby Laboratories.



HDMI, HDMI лого и „High-Definition Multimedia Interface“ се заштитни знаци на HDMI Licensing LLC.



„CI Plus“ лого се заштитни знаци на CI Plus LLP company.



Одложување на користена електрична и електронска опрема



Значењето на овој симбол на производот и неговите додатоци или пакувањето покажува дека овој производ не спаѓа под комунален отпад. Ве молиме, одложете го овој уред во центар за рециклирање за електрична и електронска опрема. Во Европската унија и другите Европски земји постојат центри за собирање на користени електрични и електронски производи. Со правилно одложување на овој производ ќе помогнете во спречување на потенцијална опасност по околината и човековото здравје, до кој може да дојде до неправилно одложување на овој отпад. Рециклирање на материјалите ќе помогнете во чување на природните ресурси. За тоа Ве молиме немојте да ги одложувате вашите стари електрични и електронски уреди заедно со комуналниот отпад. За подетални информации за рециклирање на овој производ ве молиме контактирајте ја Вашата локална градска управа, фирмата задолжена за одложување на комунален отпад или продажно место каде што сте го купиле уредот.

Отстранување на потрошени батерии



Проверете ги Вашите локални прописи за фрлање на батерии или јавете се на локалните услуги на клиентите, со цел да се добијат инструкции за отстранување на стари и користени батерии. Батериите од овој производ не треба да се отстрануваат со домашен отпад. Бидете сигурни дека за да се ослободи од старите батерии во посебни места за отстранување на искористените батерии, кои се наоѓаат во сите продажни места каде што може да се купи батерии.

Изјава за сообразност

Производителот изјавува дека типот ТВ радиоопрема поставени во согласност со Директивата 2014/53 / ЕУ (Директива црвено).

Целосниот текст на изјавата за сообразност е достапна на следната адреса: <http://doc.msan.hr/dokumentacijaartikala>



Информативен лист

Податоците и информативниот лист се внесуваат во базата на податоци на EPREL.

За повеќе информации и Лист со информации за производот, скенирајте го QR-кодот на етикетата за енергија или посетете ја веб-страницата:

www.vivax.com



TV-32LE112T2



TV-32LE112T2S2



TV-40LE112T2S2

LED TV-32LE112T2
LED TV-32LE112T2S2
LED TV-40LE112T2S2

AL

Udhëzime për shfrytëzim



PËRMBAJTJE

Hyrje	3
Udhëzime të rëndësishme sigurie	5
Montimi	11
Montimi i mbajtëses	11
Montimi në mur	12
Ana e përparme e televizorit	13
Ana e pasme e televizorit	15
Kryerja e lidhjeve	15
Telekomanda	19
Vënia e baterive në Telekomandë	22
Karakteristikat Themelore	24
Instalimi për Herë të Parë	24
Zgjidhni Burimin Hyrës	25
Veprimi me Menynë Kryesore	26
Menyja e Kanaleve	26
Menja e Pamjes	26
Menyja e Zërit	31
Menyja e Kyçjes	33
Menyja Hotel	35
Menyja e rregullimit	36
Menyja e Ekranit PC	38
Veprimi me Media	39
Menyja e Fotografive	42
Menyja e Muzikës	43
Menyja e Filmave	44
Menyja e tekstit	45
Listë e formateve që mund të lëshohen	46
Informata tjera	47
Mënjanimi i Problemeve	47
Specifikime Teknike	50
Eliminimi i pajisjeve të vjetra elektrike dhe elektronike	51
Fletë informacioni	51
Guarantee statement ne fund te instruksioneve operative)	

HYRJE

Kjo pajisje përmbush standardet më të larta, me teknologji inovative dhe me komoditet të lartë të përdoruesit.



Me këtë TV mund ta bëni shpejt dhe thjeshtë, deri jeni në komoditetin e dhomës tuaj të ndenjies.



Media pleer — keni qasje në muzikën, fotografitë dhe videot tuaja nga rrjeti juaj ose USB pajisjes dhe mund t'i lëshoni direkt në TV tuaj.

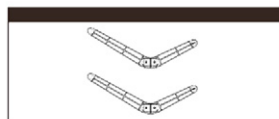
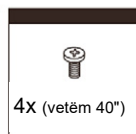


Të gjitha funksionojnë me një telekomandë. Lidhni TV tuaj me antenën tuaj tokësore apo satelitore ose me kablo dhe kënaquni me përmbajtje me cilësi të lartë pa humbje.

Lista e aksesorëve

Kur hapjes së kutisë dhe instalimin e makinës, sigurohuni që ju keni lojtar tuaj për të marrë të gjitha pajisje të nevojshme:

- Udhëzues i Përdoruesit
- Telekomanda
- Bateri x2
- Vidha



Imazhet janë vetëm për referencë dhe mund të ndryshojnë pak nga produkti aktual. Duke vepruar kështu, funksionalitetin mbetet e njëjtë.



Rrufeja me simbolin e shigjetës, brenda trekëndëshit barabrinjës njofton përdoruesin për praninë e rrymës së rrezikshme të jo izoluar brenda prodhimit që mund të jetë aq e fuqishme sa të ketë rrezik nga goditje elektrike.



Pikëçuditja brenda trekëndëshit barabrinjës njofton përdoruesin për praninë e udhëzimeve të rëndësishme për përdorim dhe mirëmbajtje në dokumentin e dhënë në paketimin.



KUJDES



RREZIK NGA GOITJA ELEKTRIKE MOS HAPNI

Mos hapni kapakun e pasmë. Në asnjë rast nuk i lejohet përdoruesit të veprojë brenda TV-së. Vetëm person i kualifikuar nga prodhuesi mund të veprojë.



Priza kryesore përdoret si pajisje lidhëse, pajisja e çlidhur do të mbetet gati për përdorim



Zëvendësimi i gabuar i baterive mund të çojë në rrezik, duke përfshirë edhe zëvendësimin me të ngjashme ose të llojit të njëjtë. Mos i ekspozoni bateritë ndaj ngrohtësisë si diellit ose zjarrit ose të ngjashme.



Pajisja nuk duhet të ekspozohet në ndaj pikimit dhe spërkatjes dhe nuk duhet të vendoset nën objekte të mbushura me lëngje.

Ju lutemi lexoni masat mbrojtëse në vijim për TV-në tuaj dhe ruajini ato për më tutje. Gjithmonë ndiqni të gjitha paralajmërimet dhe udhëzimet e shënuara në televizor.

UDHËZIME TË RËNDËSISHME SIGURIE

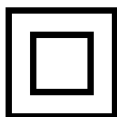
- 1. Lexoni, Ruajini dhe Ndiqni të Gjitha Udhëzimet**
Lexoni të gjitha masat e sigurisë dhe veprimet për TV-në. Ruajini për përdorim në të ardhme. Ndiqni të gjitha veprimet dhe udhëzimet përkatësisht.
- 2. Paralajmërime**
Ndiqni të gjitha paralajmërimet në pajisje dhe në udhëzimin e përdorimit.
- 3. Pastrimi**
Shkyçni TV-në nga priza e murit para se ta pastroni. Mos përdorni pastrues të lëngshëm, gërryes ose aerosol. Pastruesit mund të dëmtojnë përgjithmonë kutinë dhe ekranin. Përdorni leckë të butë të njomur për pastrim.
- 4. Aksesore dhe Pajisje**
Asnjëherë mos shtoni aksesore dhe/ose pajisje pa miratimin e prodhuesit pasi që aksesoret e tillë mund të shkaktojnë rrezik nga zjarri, goditja elektrike ose lëndim tjetër personal.
- 5. Ujë dhe lagështirë**
Pajisja nuk duhet të ekspozohet ndaj pikimit ose spërkatjes dhe asnjë objekt me ujë, si vazot, nuk do të vendosen mbi pajisje.
- 6. Rregullimi**
Mos e vendosni TV-në në mobilie të jo qëndrueshme. Vendosja e TV-së në bazë të jo qëndrueshme mund të shkaktojë TV të bie, e kjo mund të rezultojë në lëndime serioze personale si dhe dëmtim të TV-së. Përdorni vetëm mobilie të rekomanduara nga prodhuesi ose shitësi.
- 7. Ventilimi**
Çarjet dhe hapjet në kutinë janë vënë për ventilim dhe që të sigurojnë veprim të duhur të TV-së dhe ta mbrojnë nxehjen e tepërt. Mos u mbulonit hajat për ventilim në kuti dhe kurrë mos vendosni pajisjen në vend të mbyllur si dollap i mbyllur përveç nëse nuk është mundësuar

ventilimi i duhur. Lërimi minimum 10 cm hapësirë në të gjitha anët rreth pajisjes.

8. Burimi i Fuqisë

Kjo TV duhet të përdoret vetëm me burim të fuqisë i cili është i dhënë në etiketën e shënuar. Nëse nuk jeni të sigurt për llojin e fuqisë që furnizohet në shtëpinë tuaj, konsultohuni me furnizuesin e pajisjes tuaj ose me kompaninë elektrike lokale.

9. Tokëzimi ose Polarizimi



Kjo TV është e pajisur me linjë prize me rrymë të ndryshueshme të polarizuar. Njësia ka një izolim të dyfishtë (Klasa II mbrojtje), dhe nuk ka argumentim shtesë. Kjo prizë do të hyjë në prizën e murit vetëm në një mënyrë. Kjo është karakteristikë sigurie.

10. Rrufeja

Për mbrojtje të shtuar të TV-së gjatë stuhisë me rrufe ose kur është lënë pa mbikëqyrje për periudha të gjata kohore, shkyçeni nga priza e murit dhe çlidhni antenën ose sistemin kabllorik. Kjo do të mbrojë TV-në nga dëmtimi dhe goditja e përnjëhershme e rrymës.

11. Linjat e Rrymës

Antenë e jashtme nuk duhet të ndodhet në afërsi të linjave të rrymës ose qarqe tjera drite ose rryme, ose ku mund të bien në linja rryme dhe qarqe të tilla. Kur instaloni sisteme me antena të jashtme, duhet të keni shumë vëmendje mos prekni linjat ose qarqet e tilla të rrymës pasi që kontakti me to mund të jetë vdekjeprurës.

12. Tej ngarkimi

Mos tej ngarkoni prizat e murit dhe kabllot zgjatës pasi që kjo mund të rezultojë në rrezik prej zjarri ose goditje elektrike.

13. Hyrje e Objektivit dhe Lëngut

Asnjëherë mos shtyni asnjë lloj të objektit në këtë TV nëpërmjet hapjeve pasi që ato mund të vinë kundër

pikave të rrezikshme të tensionit ose pjesë me qarqe të shkurtër që mund të rezultojë në zjarr ose goditje elektrike. Asnjëherë mos derdhni asnjë lloj lëngu mbi ose në TV.

14. Tokëzim i Antenës së Jashtme

Nëse antenë apo sistem kabllovik i jashtëm është lidhur me TV-në, sigurohuni që antena ose sistemi kabllovik është tokëzuar që të ofrojë mbrojtje prej tensionit të lart të përnjëhershëm dhe mbushje statike. Seksioni 810 i Kodit Kombëtar Elektrik, ANSI/NFPA Nr. 70-1984, jep informata lidhur me tokëzimin e duhur me strukturë mbështetëse, tokëzim i telit hyrës në njësinë e antenës, lidhje me elektrodën e tokëzimit dhe kërkesa për elektrodën e tokëzimit.

15. Servisimi

Mos u mundoni ë servisoni këtë TV vetë pasi që hapja ose heqja e kapakëve mund t'ju ekspozojë në tension të rrezikshëm ose rreziqe tjera. Lërinë tërë servisimin personelit të kualifikuar për servisim.

16. Shërbim i Nevojshëm gjatë Dëmtimit

Shkyçni TV-në nga priza e murit dhe lërinë servisimin personelit të kualifikuar për servisim nën kushtet në vijim:

- Kur kabloja ose priza për furnizim me rrymë janë dëmtuar.
- Nëse lëng është derdhur ose objekte kanë hyrë në TV.
- Nëse TV-ja është ekspozuar ndaj shiut ose ujit.
- Nëse TV-ja punon abnormalisht duke ndjekur udhëzimet e përdorimit. Rregulloni vetëm ato kontrolle që janë të mbuluara nga udhëzimet për përdorim pasi që rregullimi i gabuar i kontrolleve tjera mund të rezultojë në dëmtim dhe shpesh kërkon shumë punë nga teknik i kualifikuar për të kthyer TV-në në funksionim e tij normal.
- Nëse TV-ja ka rënë ose dollapi i është dëmtuar.

17. Pjesët e zëvendësimit

Kur ka nevojë për pjesë zëvendësimi, sigurohuni që tekniku i shërbimit ka përdorur pjesë të dhëna nga prodhuesi ose që kanë karakteristikat e njëjta si pjesët origjinale. Zëvendësimet e paautorizuara mund të rezultojnë në zjarr, goditje elektrike ose rrezik tjetër.

18. Kontrollë Sigurie

Pas përfundimit të çfarëdo servisimi ose rregullimi të TV-së, kërkoni nga tekniku i servisimit të kryejë kontrollë që të kontrollojë nëse TV-ja është në gjendje të sigurt veprimi.

19. Ngrohtësia



Prodhimin duhet mbajtur larg burimeve të ngrohtësisë si radiatorë, regjistra të ngrohjes, soba ose prodhime tjera (duke përfshirë edhe përforcues) që prodhojnë ngrohtësi. Televizori nuk duhet të vendoset në afërsi të flakët e hapura dhe burimet e nxehtësisë intensive.

20. Duke përdorur celularin - Kini kujdes



Shtypje e tepërt e zërit nga kufjet mund të shkaktojë humbje të dëgjimit. Nëse vëreni ndonjë shqetësim në veshët tuaj, të ndaluar përdorimin e kufje.

21. Plug kablllo të energjisë duhet të jenë lehtësisht të arritshme. A nuk e vënë një televizor apo pjesë të mobiljeve në kordonin pushtet. A dëmtuar kablllo të energjisë / plug mund të shkaktojë zjarr ose shok elektrik. Handle kordonin elektrik nga priza, ose fikni televizorin duke tërhequr kablllo të energjisë. Asnjëherë mos prekni një kurrizit pushtet / plug me duar të lagura mund të shkaktojë një qark të shkurtër ose goditje elektrike. Asnjëherë mos të bëjë një nyjë në kurrizit, ose do ta lidhë atë me kablllo të tjera.

- 22.** Udhëzimet për instalim ose përdorim të dhëna me televizorë që nuk rrinë mbi dysheme që do të përdoren në shtëpi dhe që peshojnë me tepër se 7 kg, duhet të përmbajnë informatat në vijim ose diçka të barabartë me të:

PARALAJMËRIM

Asnjëherë mos vendosni TV-në në vend që nuk është stabil. TV-ja mund të bie e të shkaktojë lëndime serioze ose vdekje. Shumë lëndime, veçanërisht të fëmijëve, mund të shmangen duke marrë masa të thjeshta paraprake të tilla si:

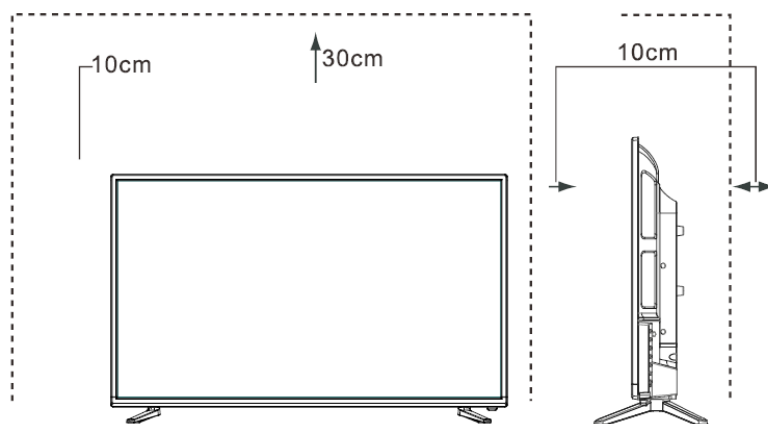
- Përdorimi i dollapëve ose mobilie tjera të rekomanduara nga prodhuesi i televizorit.
 - Përdorimi i mobilieve që sigurisht mbështesin televizorin.
 - Sigurimi që televizori nuk varet nga këndi i mobilies mbështetëse.
 - Mos vendosja e televizorit në mobilie të larta (për shembull, dollap në mur ose raft librash) pa mos përforcuar mobilien dhe televizorin me mbështetje të përshtatshme.
 - Mos vendosja e televizorit mbi leckë ose materiale tjera që mund të ndodhen mes televizorit dhe mobilies mbështetëse.
 - Edukimi i fëmijëve për rreziqet nga ngjitja mbi mobilie për të prekur televizorin ose kontrollet e tija.
 - Nëse televizori juaj ekzistues ruhet ose i ndërrohet vendi, për të vlejné konsideratat e njëjta si ato më lart.
- 23.** Kjo pajisje nuk është përshtatur për përdorim nga persona (duke përfshirë fëmijët) me fizike të reduktuar, aftësi ndjesore ose mendore, ose mungesa e njohurive dhe përvojës për të përdorur pajisjen, nëse ata mbikëqyren nga një person i cili është përgjegjës për sigurinë e tyre, ose në qoftë se saj nuk janë dhënë trajnimi për përdorimin e pajisjeve.

Fëmijët jo gjithmonë saktë njohin rrezikun e mundshëm. Gëlltitjes bateri mund të jetë fatale. Bateri Mbani jashtë të arrijnë të fëmijëve të vegjël. Nëse bateria është gëlltitjeje kërkon kujdes të menjëhershëm mjekësor. Pajisje paketimi dhe çanta mbrojtëse të ligët larg nga fëmijët. Ka një rrezik asfiksimi.

Ekran LED

Materialet e përdorura në prodhimin e ekranit të këtij produkti përbëhen nga elementë të brishtë dhe xhami. Ekranit dhe pajisja mund të dëmtohen në rast të rënies ose goditjes. Ekranit i ZHEL është një produkt i teknologjisë së lartë që ofron cilësi të lartë të imazhit. Ndonjëherë, mund të shfaqen disa pika të vogla joaktive në ekran, të cilat mund të jenë të errëta ose të lehta, të gjelbra ose të kuqe. Kjo nuk ka efekt në funksionimin e vetë pajisjes.

Konfiguroni pajisjen tuaj



Të vendosur TV me objekt të caktuar duke lënë një hapësirë prej së paku 10 cm, rreth 30 cm dhe pajisjen nga maja e pajisjes në raft apo sipërfaqen e sipërme.

MONTIMI I MBAJTËSES

SHËNIME

- Ekran i TV-së është shumë i ndjeshëm dhe duhet të mbrohet tërë kohën kur hiqni bazën mbajtëse. Sigurohuni që objekte të forta ose mprehta ose çfarëdo që mund të gërvisht ose dëmtojë ekranin, mos të vijnë në kontakt me të. MOS bëni shtypje në pjesën e përparme të TV-së pasi që ekranin mund të thyhet.
- Për përdorim mbi tavolinë, TV-ja duhet të jetë e lidhur me mbajtësen e dhënë si që është treguar në këtë faqe.
- Pamjet e prodhimeve janë vetëm për reference, prodhimi aktual mund të ndryshojë në pamje.

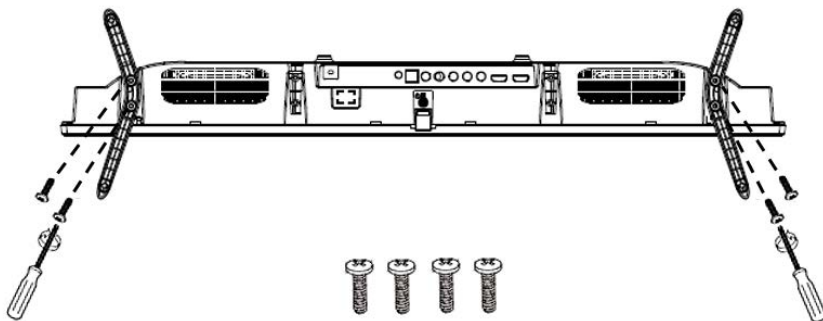
PARALAJMËRIM: **Sigurohuni të hiqni kabllon elektrike para se të montoni mbajtësen ose mbajtëset për mur.**

KUJDES

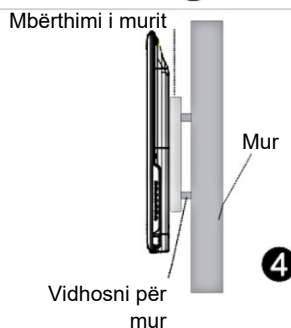
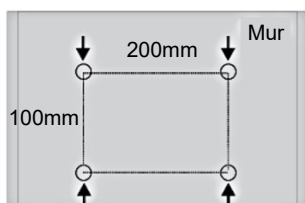
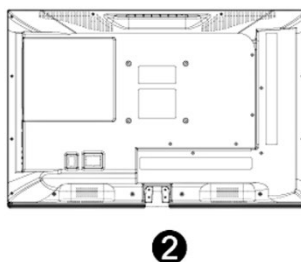
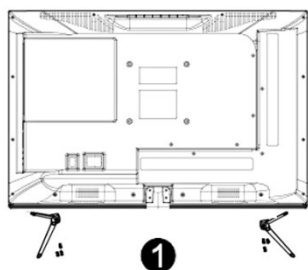
Vendosni me kujdes TV-në të kthyer kah poshtë në sipërfaqe të butë për të shmangur dëmtim në TV ose gërvishtje të ekranit.

Ndiqui ilustrimet dhe udhëzimet tekstuale më poshtë për të kryer hapat e montimit:

1. Lidhni mbajtësen me TV-në si në ilustrimin më poshtë.
2. Përdorni vidhat për të fiksuar mire mbajtësen.

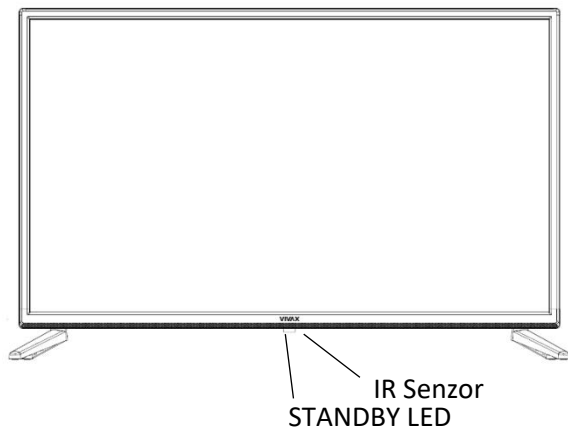


Instalimi në mur



- ⊘ Para instalimit të televizorit në mur, sigurohuni që të hiqni këmbët ose të qëndroni.
- ⊘ Nëse e vendosni televizorin në një tavan ose në një mur të hollë, mund të shkaktojë që një pajisje të bjerë dhe të dëmtojë rëndë. Përdorni vetëm një mbajtës të cilësisë dhe të përshtatshme të murit, dhe kontaktoni me shitësin tuaj ose shërbimin e autorizuar për instalim.
- ⊘ Për të parandaluar dëmtimin, televizori duhet të jetë i lidhur mirë në përputhje me udhëzimet e instalimit të kllapa.
- ⊘ Përdorni vidat dhe dimensionet e dhëna në udhëzuesin e mbajtëses së montimit.
- ⊘ Kllapi i murit dhe aksesoret e tij janë pajisje që janë furnizuar veçmas dhe nuk janë pjesë e grupit standard të aksesorëve të furnizuar me televizorin.
- ⊘ Fotografia në rritje është vetëm informative. Për udhëzime më të detajuara, ju lutemi lexoni udhëzimet që erdhën me mbajtësen tuaj të murit.

ANA E PËRPARME E TELEVIZORIT



		Përshkrimi
1	IR Censori i Telekomandës	Pranon sinjale nga telekomanda. Mos vendosni asgjë afër censorit, pasi që funksioni i tij mund të ndikohet nga kjo.
2	Indikator i Telekomandës	Ndizet drita e kuqe në mënyrën standby. Ndizet drita e kaltër në mënyrën e ndezur.

SHËNIME

Fotografia është vetëm si referencë.

Fuqia në TV ka nevojë për disa sekonda për të lëshuar programin. Mos e shkyçni shpejt e shpejt TV pasi që mund të shkaktojë funksional abnormal të TV-së.

PANELI I KONTROLLIT

Shfaq \ Zhduk ikonën:

Kur nuk shfaqet "ikona e butonit", shtypni tastin e vendosur në fund të kabinetit.

Ikona e çelësit do të shfaqet siç tregon fotoja (Foto 1). Ikona e çelësit do të fiket automatikisht pas 5 sekondash pasiviteti.

Zgjedhja e ikonave:

Shtypni butonin e shkurtër, lëvizni Loop në të djathtë dhe zgjidhni ikonën.

Përzgjedhja e funksionit të ikonave:

Shtypni gjatë tastin për të arritur funksionin e ikonës së zgjedhur.

Ikonat që korrespondojnë me butonin e telekomandës siç përshkruhet më poshtë.






Përzgjedhja e funksionit të ikonave:

Shtypni gjatë tastin për të arritur funksionin e ikonës së zgjedhur.

Zgjedhja e ikonave:

Shtypni gjatë tastin për të arritur funksionin e ikonës së zgjedhur.

Ikonat që korrespondojnë me butonin e telekomandës siç përshkruhet më poshtë

-  **On / Off (Standby)**
-  **Menu**
-  **Burim (Source)**
-  **CH +/- / Lundrimi në menu**
-  **VOL +/-, Ndrysho opsionin e zgjedhur Power On/Off**

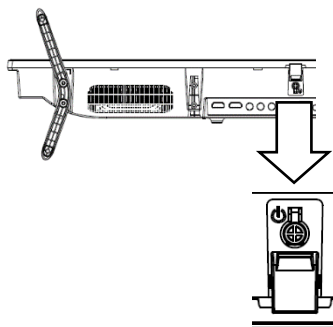
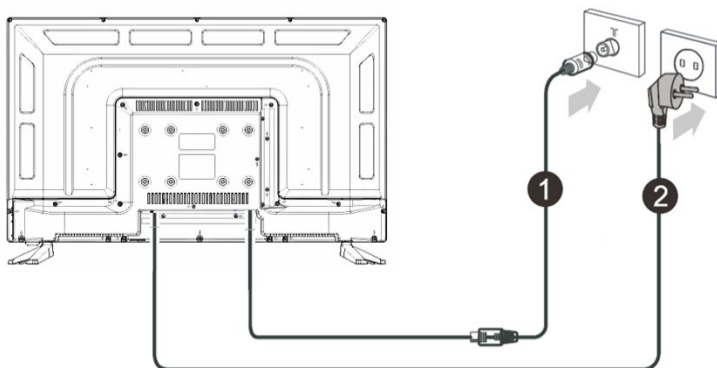


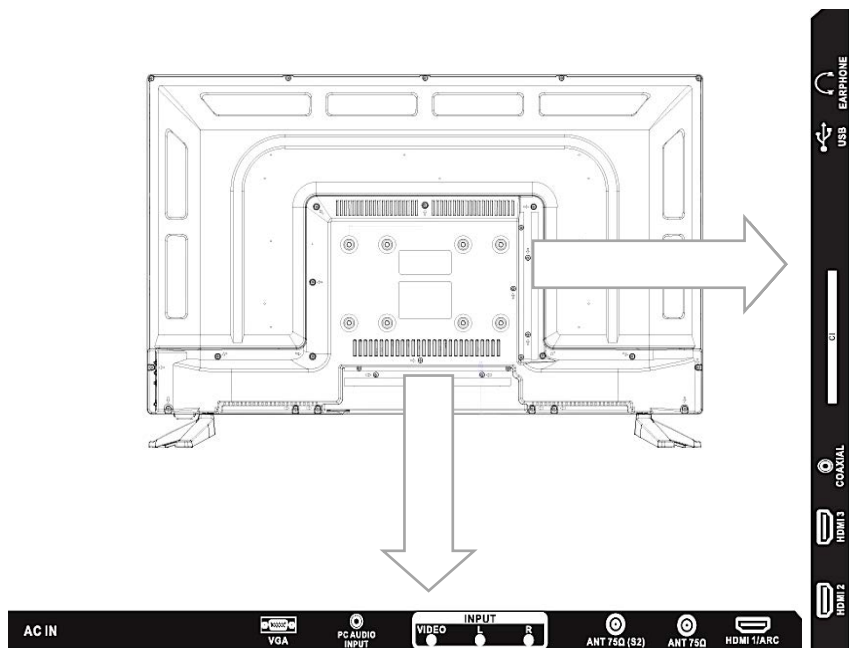
Foto 1

LIDHJA E ANTENAVE DHE KABLO KË ENERGJISË



1. Lidhni kabllo të antenës në hyrjen e antenës në pjesën e prapme të pajisjes dhe folenë e antenës në mur, ose direkt në antenë.
2. Lidhni spinën në prizë mur.

PASME E TV



SHËNIME: Porti ANT (S2): Vetëm modeli T2S2

SHËNIME

Fotografia është vetëm si referencë.

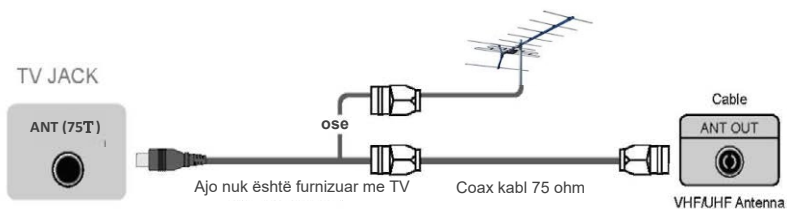
Kontrolloni kyçëset për pozitë dhe lloj para se të bëni lidhje. Lidhjet e dobëta mund të rezultojnë në probleme të pamjes ose ngjyrës. Sigurohuni që të gjitha lidhjet janë të sigurta dhe të forta.

Nuk kanë mundësi të gjitha A/V pajisjet të lidhen me TV, ju lutemi shikoni udhëzimin e përdorimit të pajisjes tuaj A/V për përputhshmëri dhe procedurë lidhjeje.

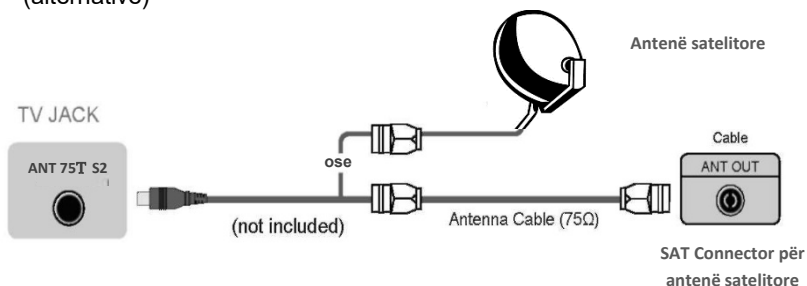
Para se të lidhni pajisje të jashtme, hiqni prizën kryesore nga priza e murit. Kjo mund të sjellë në goditje elektrike.

► KRYERJA E LIDHJEVE

► ANT (75T) Lidhni antenë ose kablo të jashtme VHF/UHF



- ▶ **ANT (75T) (S2)** Lidhni një antenë satelitore ose një kablo satelitore (alternativë)

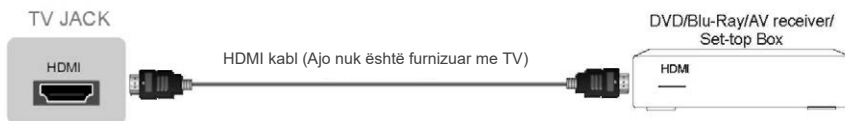


▶ **HDMI1, HDMI2, HDMI3 lidhja Digital**

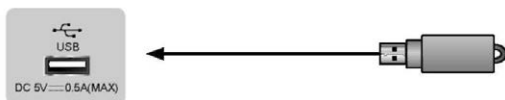
Lidhni HDMI kablo me A/V pajisje të jashtme.

Disa pajisje si DVD pleerë kanë nevojë që HDMI sinjali të rregullohet për nxjerrje në rregullimet e pajisjes. Ju lutemi konsultohuni me udhëzimin për përdorim për udhëzime. Ju lutemi vëreni që lidhësi HDMI mundëson audio dhe video sinjale, nuk ka nevojë të lidhni audio kablo.

- € Shtypni **[Source]** butonin, kur lista e Burimeve Hyrëse shfaqet, shtypni **[▲/▼]** për të zgjedhur burimin **[HDMI]**, pastaj shtypni **[ENTER]** për t'u lidhur.



▶ **USB**



Lidhni USB pajisje si disqe të forta, USB stik dhe kamera digjitale për shikim të fotografive, dëgjim të muzikës dhe shikim të videoeve të incizuara. Në kohën e njëjtë, përditësimi është i lehtë dhe bëhet thjeshtë me kycjen e USB me skedarët e përditësimit në interfejsin e njëjtë.

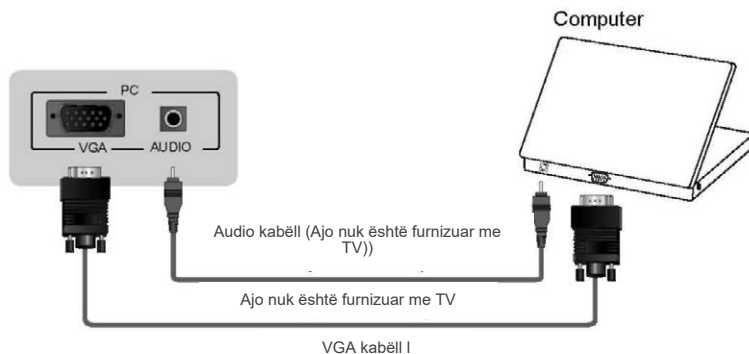
SHËNIME

- Kur lidhni disk të fortë ose USB hab, gjithmonë lidhni adaptuesin e rrymës të pajisjes së lidhur me furnizimin e rrymës. Tej kalimi i konsumimit të plotë të rrymës mund të rezultojë në dëmtim. Konsumimi maksimal i rrymës është 500 mA.
- Për disk të fortë të lëvizshëm jo-standard me kapacitet të lartë, nëse rryma e tij e impulsit është më e madhe se ose e barabartë me 500mA, mund të shkaktojë rinisje të TV-së ose vetë-kyçje. Ashtu që TV-ja nuk e mbështet.
- Porti USB mbështet voltazh prej 5V.
- Kapaciteti maksimal për ruajtje i diskut të fortë që mund të mbështetet është 1T.
- Nëse doni të ruani video streaming të një DTV programi, shkalla e transferimit e USB pajisjes duhet të mos jetë më e ulët se 5 MB/s.

► PC

Lidhni VGA kablo dhe audio kablo nga kompjuteri personal.

- Shtypni [Source] butonin, kur lista e Burimeve Hyrëse shfaqet, shtypni [▲/▼] to për të zgjedhur burimin [PC] pastaj shtypni [ENTER] për t'u lidhur.

**► DIGITAL COAX AUDIO OUT**

Lidhuni me audio pajisje të jashtme digjitale. Përpara se të lidhni një sistem dixhital audio në portin duhet të zvogëluar volumin e televizorit dhe sistemin audio, në mënyrë që të shmangen papritur përforsues të shëndosha.

TV DIGITAL AUDIO

Përforsues Audio

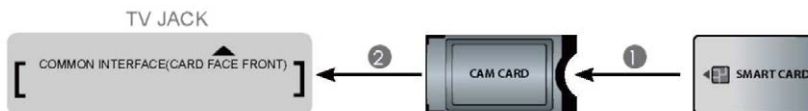
**► EARPHONE (KUFJE)**

Lidhni Kufje për audio dalje nga TV-ja.

Kufje (shiten veçmas)

► COMMON INTERFACE (CI+ INTERFEJS KRYESOR)

Vëni CI modulën për shikim të shërbimeve të penguar si kanale të paguhen ose disa HD kanale.



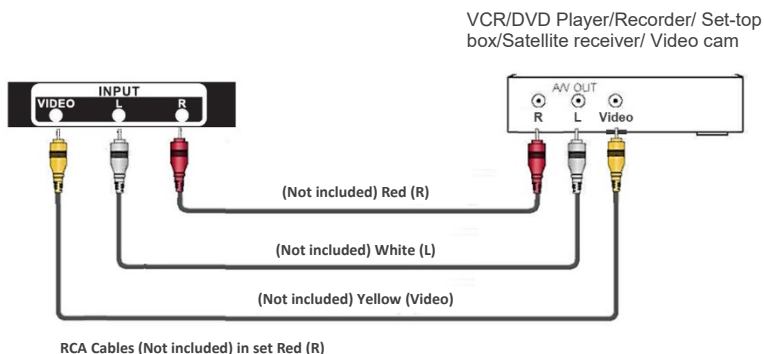
SHËNIME

- Para se të vëni hiqni CI modulën, sigurohuni që TV-ja është e shkyçur. Pastaj vëni CI kartën në CI modulën në përputhje me udhëzimet e ofruesit të shërbimeve.
- Mos e vëni ose hiqni me përsëritje Modulën për Qasje të Përbashkët pasi që kjo mund të dëmtojë interfejsin dhe të shkaktojë mos-funksionim.
- Duhet të merrni CI modul dhe kartë nga ofruesi i shërbimeve të kanaleve që doni të shikoni.
- Vëni CI+ modulën me SmartCard-ën në drejtimin e dhënë në modul dhe në SmartCard.
- CI nuk mbështet në disa shtete dhe rajone; kontrolloni me furnizuesin tuaj lokal.

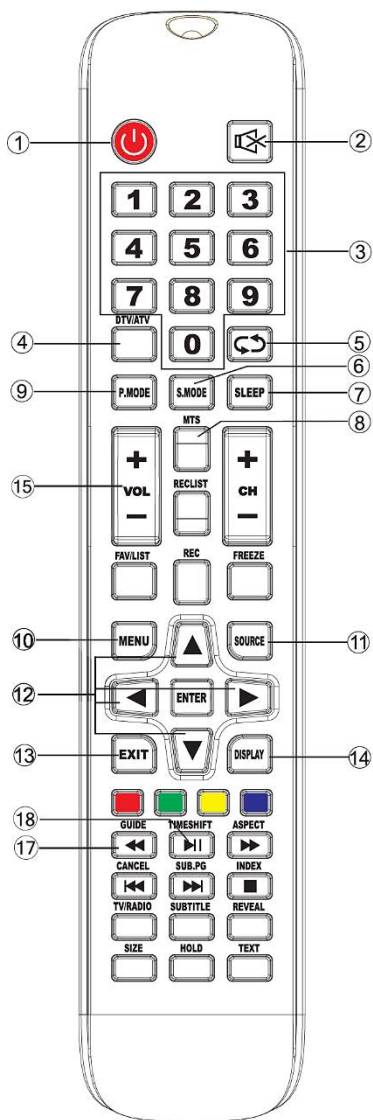
► AV INPUT

Përdorni audio dhe video kablo për të lidhur televizor me një mjet të jashtëm A / V përmes video të përbërë / audio lidhje. (Video = lidhës të verdhë, Audio Left = lidhës të bardhë dhe Audio Djathtas = Lidhësi i kuq).

- Shtypni [Source] butonin, kur lista e Burimeve Hyrëse shfaqet, shtypni [▲/▼] to për të zgjedhur burimin [AV] pastaj shtypni [ENTER] për t' u lidhur.



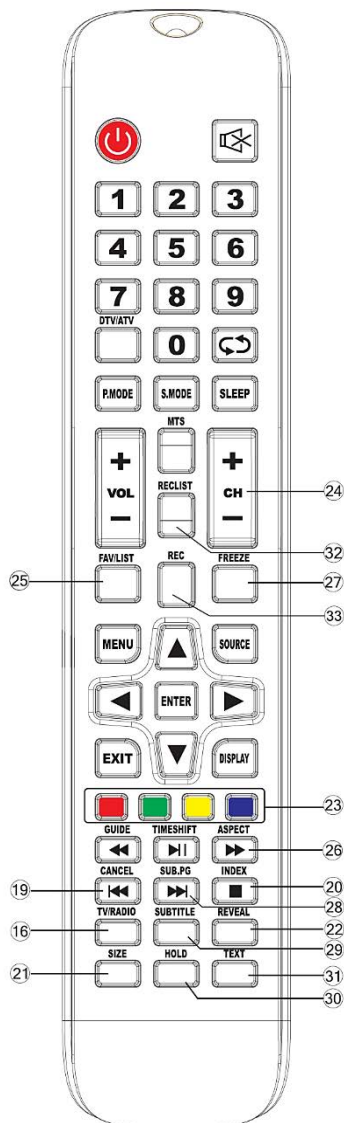
TELEKOMANDA



1. **POWER:** Shtypni ON / OFF TV.
2. **MUTE** Heshtur të shëndoshë
3. **Susta NUMERIKE (0-9):** Sherben per shënimin e numrave. Mund t8 përdoret per zgjedhje direkte të ATV dhe DTV kanaleve. Për shënim të shifres gjatë mbylljes prindërore.
4. **DTV/ATV:** Mbivendosja midis dixhital (DTV) dhe analog (ATV) mënyrën e punës.
5. Shërben per kthim në kanal in e tunarit të shikuar.
6. **S.MODE (SOUND MODE):** Shërben per zgjedhje direkte të mënyres së zërit
7. **SLEEP:** Vendosja e kohës per shkyçje automatike
8. **MTS:** Shtypni për të hyrë në mënyrën NICAM (optional, jo të gjitha modelet)
9. **P.MODE (PICTURE MODE):** Shërben per zgjedhje direkte të mënyres së fbtografisë.
10. **MENU:** Hyrje në menyne kryesore.
11. **SOURCE:** Zgjedhje e burimit të sinjalit hyrës.
12. **ENTER** : Konfirmim td zgjedhjes dhe shfaqje të listës me kanalet; Të vlerave të opsioneve të menyve
13. **EXIT:** Dalje nga menyja.
14. **DISPLAY:** Shërben per shfaqje te infbrmatave per sinjalin momental
15. **VOL** : Rritje/ulje të zërit.
16. **TV/RADIO:** Në regjimin DTV, përzgjidhni një program televiziv apo mënyrën DTV Radio
17. **GUIDE** / :
 - DTV Mënyrë:** Shfaq udhëzuesin elektronik programues (EPG)
 - MEDIA Mënyrë:** Shikim i përshpejtuar mbrapa.

18. **TIME SHIFT** / ||:

- DTV Mënyrë:** Aktivizo "Timeshift kohore" (Pauzë dhe riprodhim të mëtejshëm).
- MEDIA Mënyrë:** Shikim ose pauzim



19. CANCEL / |◀◀:

TXT Mënyrë: Gjatë kohës TXT ana e, shtypni butonin për të kthyer në mënyrë të TV. Kur ajo gjen faqen e kërkuar, në krye të foto TV shfaqet në numrin e palëve. Shtypni butonin përsëri të kthehet në ekran TXT për të parë faqen.

MEDIA Mënyrë: Kalim në skedarin paraprak ose kapitull.

20. INDEX / ■:

TXT Mënyrë: Shfaqje të faqes fillestare te teletekstit.

MEDIA Mënyrë: Ndalje të shikimit.

21. SIZE: TXT Mënyrë: Ndryshimi i madhësisë së shfaqjes së teletekstit.

22. REVEAL: TXT Mënyrë: Shfaqje të shenjave të fshehura dhe pjesëve të teletekstit.

23. BUTONAT ME NGJYRA: TXT Mënyrë: Përdoret për teletekst, DTV dhe TV.

24. CH ▲ ▼: Zgjedhje e kanalit paraprak/vijues.

25. FAV / LIST: Qaje në kanalet e preferuar.

26. ASPECT/ ►►:

TV Mënyrë: Ndryshon proporcionin e fotografisë..

MEDIA Mënyrë: Shikim i përshpejtuar përpara.

27. FREEZE: Foto ngrirjes.

28. SUB.PG / ►►|:

TXT Mënyrë: Qaje në nënfaqet e teletekstit

MEDIA Mënyrë: Kalim në skedarin vijues ose kapitull.

29. SUBTITLE: Kyçje/shkyçje të shfaqjes së titrave

30. HOLD: TXT Mënyrë: Mbajtje të faqes momentale dhe moslejim i ndryshimit automatik të faqes.

31. TXT: TXT Mënyrë: Shfaqje të teletekstit.

32. RECLIST: Vetëm listat e mediave të regjistruara.

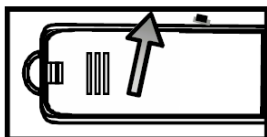
33. REC: DTV Mënyrë: Incizim.

► Vënia e baterive në Telekomandë

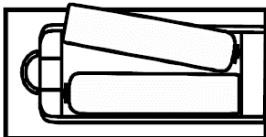
1. Rrëshqitni kapakun e pasme për të hapur pjesën e baterive në telekomandë.
2. Vëni dy bateri të madhësisë AAA. Sigurohuni që keni përputhur (+) dhe (-) fundet e baterisë me (+) dhe (-) fundet e shënuara në pjesën e baterive në telekomandë.

Mbyllni kapakun e pjesës së baterive në telekomandë.

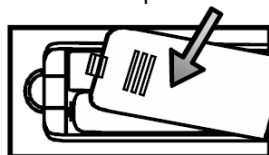
(1) Butësisht shtyni dhe rrëshqitni



(2) Vëni bateritë



(3) Butësisht shtyni dhe rrëshqitni

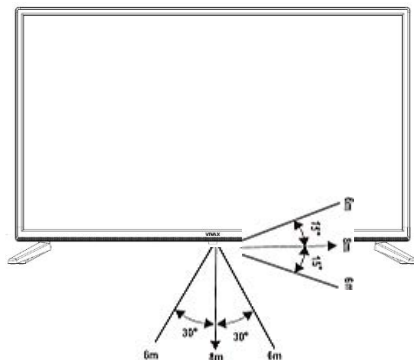


SHËNIME

- Pamja e prodhimit është vetëm për referencë, prodhimi aktual mund të ndryshojë në pamje.
- Hidhni bateritë tuaja në vend të përkushtuar për hedhje. Mos i hidhni bateritë në zjarr.
- Mos përzieni lloje të baterive ose kombinoni bateri të vjetra me të reja.
- Hiqni bateritë e harxhuara menjëherë për të shmangur rrjedhjen e acidit të baterive në pjesën e baterive në telekomandë.
- Nëse nuk planifikoni të përdorni telekomandën për gjatë kohë, largoni bateritë.
- Bateritë nuk duhet të ekspozohen ndaj ngrohtësisë së tepërt, si drita e diellit, regjistrat e ngrohjes ose zjarrit.
- Lëndët kimike të baterive mund të shkaktojnë skuqje të lëkurës. Nëse bateritë kanë rrjedhë, pastrojeni pjesën e baterive në telekomandë me leckë. Nëse lëndët kimike prekin lëkurën tuaj, lajeni menjëherë.

Gama e Veprimit të Telekomandës

1. Drejtoni telekomandën kah TV-ja brenda jo më tepër se 5 metra nga sensori i telekomandës në TV dhe në 60° para TV-së.
2. Distanca e veprimit mund të ndryshojë varësisht nga ndritshmëria në dhomë.



PËRDORIMI I TELEKOMANDËS

- **Kyçja dhe shkyçja e TV-së tuaj**
- Shkyçja e mënyrës standby: Shtypni [() Power Standby] në anën e pasme të panelit RHS ose në telekomandë për të kyçur mënyrën standby. Mund të aktivizoni përsëri njësinë duke shtypur [(I) Power Standby].
- Indikator i fuqisë: Drita tregon mënyrën standby. Nuk do të ketë dritë kur kyçësja e fuqisë është në pozitën off.

► SHËNIM

Hiqni lidhjen nga priza e murit nëse nuk keni ndërmend të përdorni për periudha më të gjata kohore, për shembull nëse planifikoni të shkoni diku për disa ditë. Pritni së paku 5 sekonda pasi ta shkyçni nëse doni të rinisni TV-në.

- **Zgjidhje e Burimit Hyrës**

- Zgjidhni Burimin Hyrës varësisht nga video pajisja që keni lidhur në TV-në tuaj.
- Për të zgjedhur Burimin Hyrës: Shtypni [Source] butonin. Kur të shfaqet lista e Burimeve Hyrëse, shtypni [▲/▼] për të zgjedhur burimin, pastaj shtypni [ENTER] për të lidhur.

- **Rregullimi i nivelit të zërit**

Shtypni [VOL▲ / VOL▼] për të zmadhuar ose zvogëluar nivelin e zërit.

Shtypni [Mute] për të shkyçur krejtësisht zërin. Shtypni [Mute] përsëri për të lëshuar përsëri zërin.

- **Ndërrimi i kanaleve**

Shtypni [CH▲ /CH ▼] butonat për të shkuar në kanal in e ardhshëm lart ose poshtë. Ose shtypni butonat me numra për të zgjedhur kanal. Për shembull, për të zgjedhur kanal in 12, shtypni [1], pastaj shtypni [2].

- **Zgjidhje e mënyrës së zërit**

Shtypni [Sound] butonin për të zgjedhur mes 5 mënyrave të ndryshme të zërit të rregulluara prej më parë: Standard, Music, Movie, Sports dhe Personal.

- **Zgjidhje e mënyrës së pamjes**

Shtypni [Picture] butonin për të zgjedhur mes 6 mënyrave të ndryshme të pamjes të rregulluara prej më parë: Standard, Cinema Day, Cinema Night, PC Game, Dynamic dhe Personal.

- **Zgjidhje e raportit**

Shtypni [Zoom] butonin për të ndryshuar raportin e pamjes mes Normal, 4:3, Wide, Zoom dhe Cinema

► SHËNIM

Opsioni i raportit të pamjes varet nga burimet e ndryshme.

- **Ngrirja e pamjes**

Shtypni [Still] butonin për të ngrirë pamjes në çfarëdo moment.

Shtypni përsëri për të vazhduar me lëvizje normale.

- **Rregullimi i kohëmatësit të gjumit**

Mund të specifikoni se sa gjatë doni të presë TV-ja juaj para se të shkyçet automatikisht.

Me shtypje të [Sleep] butonit me përsëritje do të keni mundësi të ndërroni mënyrën e kohëmatësit të gjumit: Off, 15Min, 30Min, 45Min, 60Min, 90Min, 120Min dhe 240Min.

- **Audio funksioni**

Me shtypje të [I/II] butonit në TV ekran do të shfaqen Auto opsionet si Stereo, Dual I, Dual II, Përzier.

- **Shfaqje e Listës së Kanaleve**

Shtypni [ENTER] për të shfaqur listën e plotë të kanaleve digjitale dhe analoge në dispozicion.

- **Udhëzues Elektronik i Programimit (EPG)**



Mundëson qasje të përshtatshme që do të jetë në dispozicion në 7 ditët e ardhshme.

Informatat e shfaqura nga EPG janë mundësuar nga rrjetet komerciale televizive vetëm për kanalet digjitale. EPG-ja gjithashtu mundëson mënyrë të lehtë për programim të incizimit të programeve tuaja të preferuara. Nuk ka nevojë për rregullim të kohëmatësve të komplikuar.

FUNKSIONET THEMELORE

Zgjidhni Burimin Hyrës

1. Shtypni **SOURCE** butonin për të shfaqur listën e burimeve hyrëse,
2. Shtypni **▼ / ▲** tonin për të zgjedhur burimin hyrës që doni të vëni, a
3. Shtypni **ENTER** butonin për të vënë burimin hyrës,
4. Shtypni **EXIT** butonin për të dalë.



Shënim:

Burimi DVB-S është në dispozicion vetëm në modelet T2S2!

First Time Installation (Instalimi për Herë të Parë)

Lidhni RF kablo nga hyrja e TV-së që quhet "RF IN" dhe me TV folenë ajrore.



Language (Zgjidhni gjuhën)

Shtypni **◀ / ▶** dhe **ENTER** butonin për të zgjedhur gjuhën që do të përdoret për meny të dhe mesazhet.

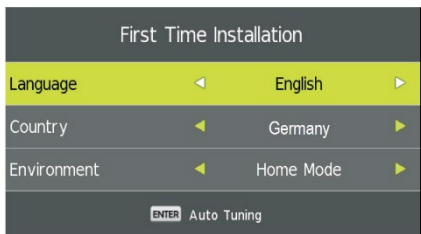
Country (Zgjidhni shtetin)

Shtypni **▼ / ▲** dhe **ENTER** butonin për të nënvizuar meny të e shtetit.
Shtypni **◀ / ▶** dhe **ENTER** butonin për të zgjedhur shtetin që doni ta vëni.

Environment (Mjedisi i punës)

Shtypni butonat **◀ ▶** dhe **ENTER** për të zgjedhur Shop (Store Shop Mode). Për përdorim në shtëpi, vendosni opsionin në Home Mode. Kur zgjidhni Modalitetin e Dyqanit, barazuesi i televizorit do të shfaqet gjithmonë në ekran.

Auto Tuning

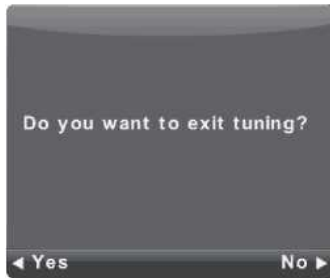


Rregullim i parë ATV, shtypni Menu dhe shigjetën e majtë për të kapërcyer ATV Rregullimin, Rregullim i Dytë DTV, shtypni Menu dhe shigjetën e majtë për të kapërcyer rregullimin DTV.

Gjatë kohës së ATV (programit televiziv analog), ju mund të shtypni butonin **MENU** dhe shigjeta majtas për të kaloni ATV përbërje (nëse rajoni juaj nuk ka program ATV).

Sipas Lloji Digital (lloji Digital) që ju mund të zgjidhni nëse ju kërkoni për DVB-T ose DVB-C (programet kabllor).

Opsion LCN për të rregulluar nëse ju doni të shihni programin në listë, në mënyrë të përcaktuar nga ofruesi i shërbimit ("Për") ose se programet janë të rregulluar në mënyrë që ata janë gjetur (opsional LCN dhe vendoset në "Off").



VEPRIMI ME MENYNË KRYESORE

CHANNEL (Menyja e Kanaleve)

Shtypni **MENU** butonin për të shfaqur menyne kryesore.

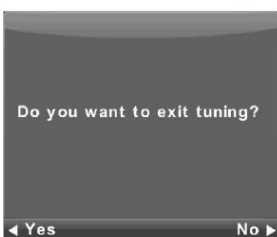


1. Shtypni ◀ / ▶ butonin për të zgjedhur **KANAL** në menyne kryesore u.
2. Shtypni ▼ / ▲ butonin për të zgjedhur për të zgjedhur opsionin që dëshironi ta rregulloni në menyne **KANAL**.
3. Shtypni **ENTER** butonin për të rregulluar.
4. Pasi të përfundoni me rregullimin, shtypni **ENTER** butonin për të ruajtur dhe për kthim në menyne e mëparshme.

Auto Tuning

Shtypni ▼ / ▲ butonin për të zgjedhur Auto Kërkim, pastaj Shtypni **ENTER** / ▶ butonin për të hyrë.





ATV Manual Tuning (ATV Rregullim me dorë)

Current CH

Vëni numrin e kanalit.

Color System

Zgjidhni sistemin e ngjyrës

(Sisteme në dispozicion: AUTO,PAL , SECAM , NTSC)

Sound System

Zgjidhni sistemin e zërit

Fine-Tune

Rregulloni frekuencën e kanalit hollësisht.

Search (Kërkim)

Filloni të kërkoni kanale.



DTV Manual Tuning (DTV Rregullim me dorë)

Shtypni ▼ / ▲ butonin për të zgjedhur DTV Manual Tuning, pastaj shtypni **ENTER** butonin për të hyrë në nën-meny. Shtypni ◀ / ▶ butonin për të zgjedhur kanal, pastaj shtypni **ENTER** butonin për të kërkuar programet.



Program Edit

Shtypni ▼ / ▲ butonin për të zgjedhur Redaktim Kanali, pastaj shtypni **ENTER** butonin për të hyrë në nën-meny.



Butoni me tre ngjyra është butoni shkurtësë për programim të kanalit:

Së pari shtypni ▼ / ▲ për të nënvizuar kanalinqë doni ta zgjidhni, pastaj:

Shtypni butonin **E Kuq** për të fshirë programin në listë.

Shtypni butonin **E Verdhë** për të lëvizur kanalinqë në listë.

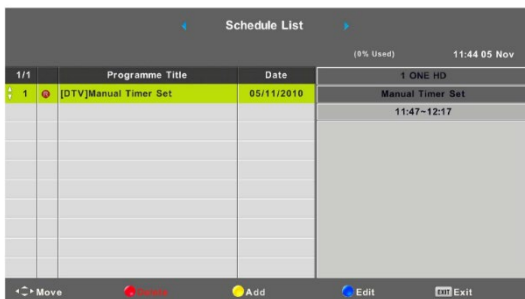


Shtypni butonin **E Kaltër** për të kërcyer kanalinqë e zgjedhur.

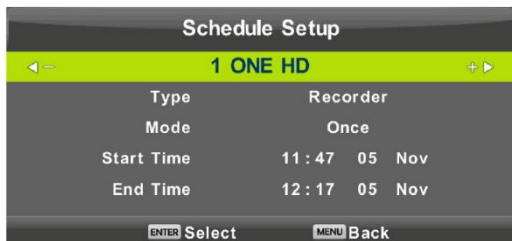
Shtypni butonin **Fav** që të shtoni ose të hiqni kanalinqë në listën e kanaleve të preferuara. (Tv-ja juaj do të kërcëjë kanalinqë automatikisht kur përdorni **CH+/-** për të shikuar kanalet.).

Schedule List (Skeda e shfaqjes)

Shtypni butonin ▼ / ▲ gumb për të zgjedhur skedën e shfaqjes, më pas **ENTER** për të hyrë në nën-menu. Ajo është e vlefshme tek **SOURCE**.



Shtypni butonin e verdhë për të hyrë në menynë e poshtme shfaqet.



Nëse koha nuk është futur mirë do të shfaqet paralajmëruar për konfliktin.

Signal Information (Informata të Sinjalit)

Shtypni ▼ / ▲ butonin për të zgjedhur **Informata të Sinjalit**, shtypni the **OK** butonin për të parë informata me hollësi për sinjalin. Në dispozicion vetëm kur ka sinjal me burim DTV.



Meni CHANNEL Kur burimi i zgjedhur eshte DVB-S (satelitor)

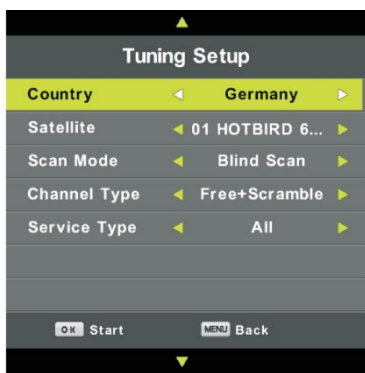


1. Shtypni ▼ / ▲ butonin për të zgjedhur opsionin që dëshironi ta rregulloni në menynë **CHANNEL**.

2. Shtypni **ENTER** butonin për të rregulluar.
3. Pasi të përfundoni me rregullimin, shtypni **ENTER** butonin për të ruajtur dhe për kthim në menyën e mëparshme.

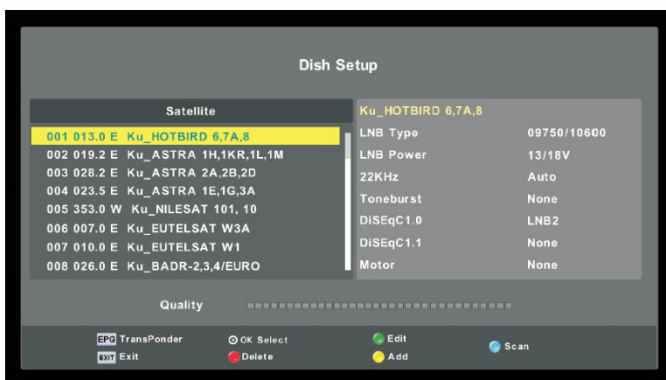
Auto Tuning

Shtypni **▼ / ▲** butonin për të zgjedhur Auto Kërkim, pastaj Shtypni **ENTER / ►** butonin për të hyrë.



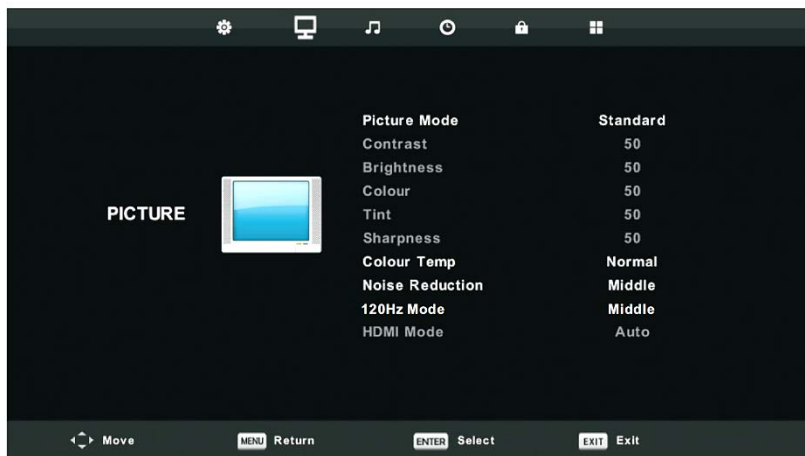
Dish Setup (Vendosja satelitore Antenave)

Press **▼ / ▲** për të zgjedhur Dish Setup (Vendosja satelitore Antenave), pastaj Shtypni **ENTER / ►** butonin për të hyrë.



PICTURE (Menyja e Pamjes)

1. Shtypni **MENU** butonin për të shfaqur menyën kryesore.



2. Shtypni ◀ / ▶ butonin për të zgjedhur **PICTURE** në menyën kryesore.
3. Shtypni ▼ / ▲ butonin për të zgjedhur opsionin që dëshironi ta rregulloni në menyën **PICTURE**.
4. Shtypni **ENTER** butonin për të rregulluar.
5. Pasi të përfundoni me rregullimin, shtypni **MENU** butonin për të ruajtur dhe për kthim në menyën e mëparshme.

Picture Mode (Picture Mënyrë)

Shtypni ▼ / ▲ butonin për të zgjedhur Mënyrën e Pamjes, pastaj shtypni **ENTER** butonin për të hyrë në nën-meny.

Mund të ndryshoni vlerën e kontrastit, ndritshmërisë, ngjyrës, mprehtësisë dhe nuancës kur fotografia është në mënyrën **Personal**.

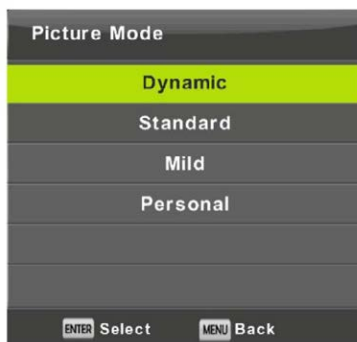
TIPS: Mund të shtypni Picture butonin për të ndërruar Mënyrën e Pamjes direkt.

Contrast/Brightness/Color/Tint/Sharpness

Shtypni ▼ / ▲ butonin për të zgjedhur opsionin, pastaj shtypni ◀ / ▶ butonin për të rregulluar.

Contrast Rregulloni intensitetin e theksimit të pamjes, por hija e fotografisë nuk mund të ndryshohet.

Brightness Rregulloni daljen e fibrës optike të tërë pamjes, do të ketë ndikim në pjesën e errët të pamjes.



- Color** Rregulloni ngopjen e ngjyrës sipas dëshirës tuaj.
- Tint** Përdoret për kompensim të ngjyrës së ndërruar me transmisionin në NTSC kod.
- Sharpness** Rregulloni majat në detajet e pamjes.

Colour Temp

Ndryshoni ngjyrën e pamjes.

Shtypni ▼ / ▲ butonin për të zgjedhur Temperaturën e Ngjyrës, pastaj shtypni

ENTER butonin për të hyrë në nën-meny.

Shtypni **ENTER** butonin për të zgjedhur. (Mënyrë Pamjeje në dispozicion: Ftohtë, Normal, Ngrohtë).

Mund të ndërroni vlerën e të kuqes, gjelbrës dhe të kaltrës kur temperatura e ngjyrës është në mënyrën Personal.



Cold Rritni tonin e kaltër në llogari të tonit të bardhë.

Standard Rritni gjashtë ngjyrat e lidhur në llogari të tonit të bardhë.

Warm Rritni ngjyrën e kuqe në llogari të tonit të bardhë.

Noise Reduction

Për të filtruar dhe zvogëluar zhurmën e pamjes dhe për përmirësim të cilësisë së pamjes.

Shtypni ▼ / ▲ butonin për të zgjedhur Noise Reduction, pastaj shtypni **ENTER** butonin për të hyrë në nën-meny.

Off Zgjidhni për të shkyçur zbulim të zhurmës së videos.

Low Zbuloni dhe zvogëloni zhurmën e ulët të videos.

Middle Zbuloni dhe zvogëloni zhurmën mesatare të videos.

High Zbuloni dhe zvogëloni zhurmën e zmadhuar të videos.



120Hz Mode (alternativë)

Aktivizuar vetëm me modele UHD.

HDMI Mode

Vendosja sinjal njohje HDMI burim, në varësi të burimit të sinjalit HDMI.

Press ▼ / ▲ për të zgjedhur opsionin HDMI Mode, pastaj shtypni Enter për të hyrë nën-menynë për të rregulluar.



SOUND MENU (Menyja e Zërit)

1. Shtypni **MENU** butonin për të shfaqur menyën kryesore.
2. Shtypni ◀ / ▶ butonin për të zgjedhur **SOUND** në menyën kryesore.



3. Shtypni ▼ / ▲ butonin për të zgjedhur opsionin që dëshironi të rregulloni në menyën **SOUND**.
4. Shtypni **ENTER** butonin për të rregulluar.
5. Pasi të përfundoni me rregullime, shtypni **ENTER** butonin për kthim në menyën e mëparshme.

Sound Mode (Sound Mënyrë)

Shtypni ▼ / ▲ butonin për të zgjedhur Mënyrën e Zërit, pastaj shtypni **ENTER** butonin për të hyrë në nën-meny.

Shtypni ▼ / ▲ butonin për të zgjedhur.

Mund të ndryshoni vlerën e Treble dhe Bass kur zëri është në mënyrën Personal.

TIPS: Mund të shtypni **Sound** butonin në telekomandë për të ndërruar Mënyrën e Zërit direkt.

Standard Prodhon zë të balancuar në të gjitha mjediset.

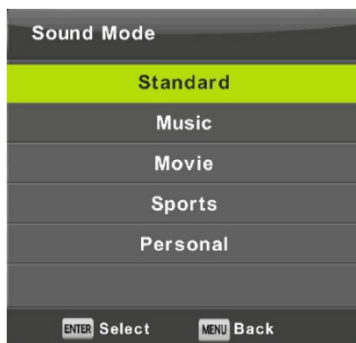
Music Ruan zërin origjinal. E mirë për programe muzikore.

Movie Rit treble dhe bass për eksperiencë të pasur me zë.

Sports Rit zërin për sport.

Personal Zgjidhni për të rregulluar rregullimet e pamjes.

Shënim: Treble dhe Bass janë në dispozicion vetëm në mënyrën Personal, mund t'i rregulloni si të dëshironi.



Balance

Shtypni ▼ / ▲ butonin për të zgjedhur opsionin, shtypni ◀ / ▶ butonin për të rregulluar.

Auto Volume level

Shtypni ▼ / ▲ butonin për të zgjedhur Auto Nivel Zëri, pastaj shtypni ◀ / ▶ butonin për të zgjedhur On ose Off.

SPDIF Mënyrë

Shtypni ▼ / ▲ butonin për të zgjedhur Mënyrën SPDIF, pastaj shtypni ◀ / ▶ butonin për të zgjedhur Off / PCM / Auto.

AD Switch

Shtypni ▼ / ▲ butonin për të zgjedhur AD Kyçësin, pastaj Shtypni ◀ / ▶ butonin për të zgjedhur On ose Off. Amblyopia funksion për të verbrit, do të miksohet për të përshkruar ngjarjet e momentit. Ka nevojë për kod për mbështetje.

SHËNIM:

Balance: Ky artikull mund të rregullojë daljen e altoparantit, ju mundëson të dëgjoni në pozitën më të mirë. **Auto Volume:** Ky artikull përdoret për zvogëlim të dallimit mes nivelit të zërit së kanalit dhe programit automatikisht.

TIME MENU (Menyja e Kohës)

1. Shtypni **MENU** butonin për të shfaqur the menyën kryesore.
2. Shtypni ◀ / ▶ butonin për të zgjedhur TIME in the menyën kryesore.
3. Shtypni ▼ / ▲ butonin për të zgjedhur opsionin që dëshironi ta rregulloni në menyën **TIME**.



4. Shtypni **ENTER** butonin për të rregulluar.
5. Pasi të përfundoni me rregullime, shtypni **MENU** butonin për kthim në menyën e mëparshme).

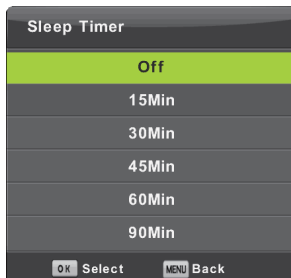
Time Zone

Shtypni ▼ / ▲ / ◀ / ▶ butonin për të zgjedhur Zonën Kohore, pastaj shtypni **ENTER** butonin për të hyrë në nën-meny.

Sleep Timer (Samoisključenje)

Shtypni ▼ / ▲ butonin për të zgjedhur Kohëmatësin e Gjunit, pastaj shtypni **ENTER** butonin për të hyrë në nën-meny.

Shtypni ▼ / ▲ butonin për të zgjedhur. (Opsionet në dispozicion janë: Shkyçje, 15min, 30min, 45min, 60min, 90min, 120min, 240min).



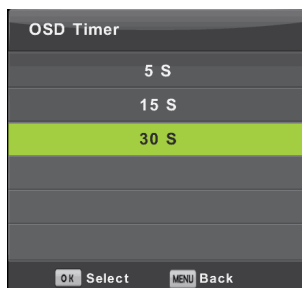
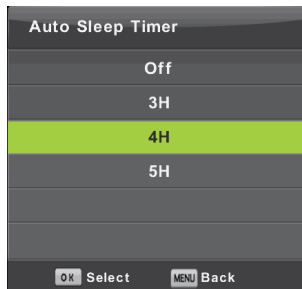
Auto Standby

Shtypni ▼ / ▲ butonin për të zgjedhur Auto StendBaj, pastaj shtypni **ENTER** butonin për të hyrë në nën-meny. Shtypni ▼ / ▲ dhe **ENTER** butonin për të zgjedhur.

Këshilla: Nëse telekomanda nuk bën veprime në kohën e hipotezës, do të mbyllet automatikisht. Nëse bëni ndonjë veprim, do të rikthejë kohën.

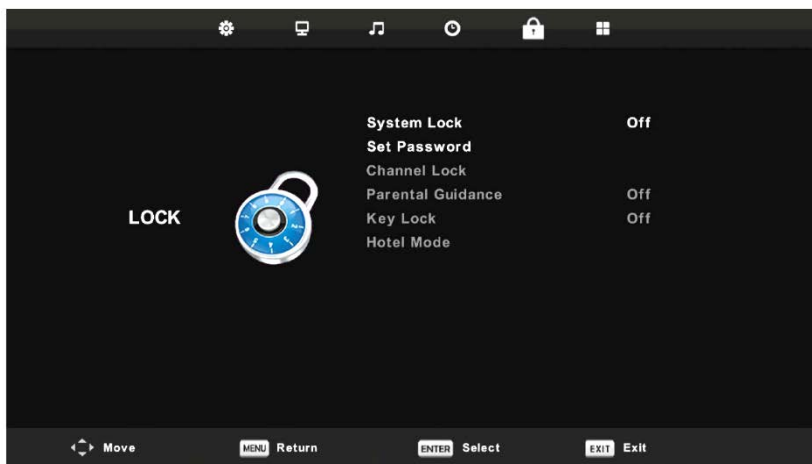
OSD Timer

Shtypni ▼ / ▲ butonin për të zgjedhur OSD Kohëmatësin, pastaj shtypni **ENTER** butonin për të hyrë në nën-meny. Shtypni ▼ / ▲ dhe **ENTER** butonin për të zgjedhur.



LOCK MENU (Menyja e Kycjes)

Shtypni **MENU** butonin për të shfaqur menynë kryesore.



Shtypni ◀ / ▶ butonin për të zgjedhur **LOCK** në menynë kryesore.

1. Shtypni ▼ / ▲ butonin për të zgjedhur opsionin që dëshironi ta rregulloni në menynë **LOCK SYSTEM**.

2. Shtypni **Enter**/**◀** / **▶** butonin për të rregulluar.
3. Pasi të përfundoni me rregullime, shtypni **MENU** butonin për kthim në menyne e mëparshme **Lock System**

Lock System

Shtypni **▼** / **▲** butonin për të zgjedhur Mbyllje të Sistemit, pastaj shtypni **ENTER** butonin për të bërë 3 opsionet në vijim valide.

Fjalëkalimi fillestar është **0000**, dhe nëse keni harruar si e keni vënë, ju lutemi kontaktoni qendrën e shërbimit.

Set Password (Podešavanje lozinke)

Shtypni **▼** / **▲** butonin për të zgjedhur Vënie të Fjalëkalimit, pastaj shtypni **ENTER** butonin për të hyrë në nën-meny për të vënë një fjalëkalim të ri.

Channel Lock (Kanal Lock)

Shtypni **▼** / **▲** butonin për të zgjedhur Mbyllje Kanali pastaj shtypni **ENTER** butonin për të hyrë në nën-meny për të zgjedhur.

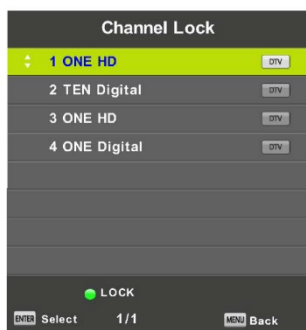
Shtypni butonin **E Gjeltër** për të hapur ose mbyllur kanalin.

Parental Guidance

Shtypni **▼** / **▲** butonin për të zgjedhur Mbikëqyrjen e prindërve, pastaj shtypni **ENTER** butonin për të hyrë në nën-meny për të zgjedhur numrin e moshës që u përshtatet fëmijëve tuaj.

Key Lock

Shtypni **▼** / **▲** butonin për të zgjedhur Key Lock, pastaj shtypni **◀** / **▶** butonin për të zgjedhur Off ose On. Kur statusi i Key Lock është i kyçur, nuk mund të përdorni butonin Key panel.



Hotel Mode (Mënyra Hotel)



1. Shtypni ▼ / ▲ butonin në telekomandë për të zgjedhur Mënyrën Hotel në menyën **Lock**.
2. Shtypni Enter butonin në telekomandë për të hyrë në nën-meny.
3. Pasi të përfundoni me rregullimet, shtypni **MENU** butonin për të ruajtur dhe për kthim në menyën e mëparshme.

Hotel Mënyrë

Shtypni ▼ / ▲ butonin për të zgjedhur Mënyrën Hotel, pastaj shtypni ◀ / ▶ butonin për të zgjedhur On ose Off.

Source Lock

Shtypni ▼ / ▲ butonin për të zgjedhur Kyçje e Burimit, pastaj shtypni **ENTER** butonin për të hyrë në nën-meny për të zgjedhur.

Default Source

Shtypni ▼ / ▲ butonin për të zgjedhur Burim Bazë, pastaj shtypni **ENTER** butonin për të hyrë në nën-meny për të zgjedhur.

Default Prog

Shtypni ▼ / ▲ butonin për të zgjedhur Program Bazë, pastaj shtypni ◀ / ▶ butonin për të rregulluar.

Nëse është në dispozicion kur burimi bazik është TV.

Max Volume

Shtypni ▼ / ▲ butonin për të zgjedhur Maks Zë, pastaj shtypni ◀ / ▶ butonin për të rregulluar.

CHANNEL / PICTURE / SOUND / TIME / LOCK / SETUP

Shtypni butonat ▼ / ▲ për të zgjedhur menutë që dëshironi të fshihni në mënyrë që ato të mos jenë të disponueshme nga mysafiri i hotelit, më pas shtypni ◀ / ▶ për të zgjedhur **On** ose **Off**.

Clear Lock

Shtypni ▼ / ▲ butonin për të zgjedhur Fshirje e Kyçjes, pastaj shtypni **ENTER** butonin për të fshirë rregullimin që keni bërë më parë.

SETUP MENU (Menyja e Rregullimit)



Shtypni **MENU** butonin për të shfaqur menynë kryesore.

Shtypni ◀ / ▶ butonin për të zgjedhur **SETUP** në menynë kryesore.

1. Shtypni ▼ / ▲ butonin për të zgjedhur opsionin që dëshironi të rregulloni në menynë **SETUP**.
2. Shtypni **ENTER** butonin për të rregulluar.

Pasi të përfundoni me rregullimet, shtypni **MENU** butonin për të ruajtur dhe për kthim në menynë e mëparshme

OSD Language

Zgjidhni OSD gjuhë të menysë që do të shfaqet. Rregullimet e fabrikës zgjedhin anglishten si gjuhë të menysë.

Shtypni ▼ / ▲ / ◀ / ▶ butonin për të zgjedhur Gjuhën e Menysë.



Teletext Language

Shtypni ▼ / ▲ butonin për të zgjedhur Teletext Gjuhën, pastaj shtypni **ENTER** butonin për të hyrë në nën-meny. Shtypni ▼ / ▲ butonin për të zgjedhur Teletext gjuhë.



Audio Languages

Shtypni ▼ / ▲ butonin për të zgjedhur Audio Gjuhë, pastaj shtypni **ENTER** butonin për të hyrë në nën-meny. Shtypni ◀ / ▶ butonin për të zgjedhur Të Parën e Audio Gjuhës. Shtypni ▼ / ▲ / ◀ / ▶ butonin për të zgjedhur Audio Gjuhët.



Subtitle languages (Titrat titra)

Shtypni ▼ / ▲ butonin për të zgjedhur Gjuhën e titrave, pastaj shtypni **ENTER** butonin për të hyrë në nën-meny. Shtypni ◀ / ▶ butonin për të zgjedhur Gjuhën e Parë të Titrave. Shtypni ▼ / ▲ / ◀ / ▶ butonin për të zgjedhur Gjuhën e titrave.



Hearing impaired (Tirat me Informacion)

Shtypni butonin ▼ / ▲ për të zgjedhur Hearing Impaired, më pas shtypni butonin **Enter** duke zgjedhur Ndezur/Fikur

PVR system data (PVR vendosje sistemi)

Shtypni butonin ▼ / ▲ për të zgjedhur PVR vendosje sistemi, më pas shtypni butonin **ENTER** për të hyrë në nënmenu.

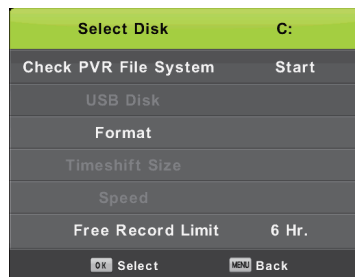
Shtypni butonin ▼ / ▲ për të verifikuar PVR vendosje sistemi.

Shtypni butonin **ENTER** për kontrollin e shpejtësisë së USB-së.

Aspect ratio (Shfaqja e ekranit)

Shtypni ▼ / ▲ butonin për të zgjedhur Aspect Ratio, pastaj Shtypni **ENTER** butonin për të hyrë në nën-meny.

Shtypni ▼ / ▲ butonin për të zgjedhur përmasat. (Opsionet në dispozicion janë: Auto, 4:3, 16:9, Zoom1, Zoom2).



Blue Screen

Shtypni ▼ / ▲ butonin për të zgjedhur Blue Screen, pastaj shtypni **ENTER** butonin për të zgjedhur On ose Off.

First Time Installation - Setup Wizard

Shtypni ▼ / ▲ butonin për të zgjedhur Setup Wizard, pastaj shtypni **ENTER** butonin për të hyrë.

Reset

Shtypni ▼ / ▲ butonin për të zgjedhur Reset, pastaj shtypni **ENTER** butonin për të hyrë në nën-meny.

Software Update (USB)

Shtypni ▼ / ▲ butonin për të zgjedhur Software Update (USB), vëni pajisjen tuaj USB në folenë për USB, pastaj shtypni OK butonin për të përditësuar softuerin e duhur..

HDMI CEC

Shtypni ▼ / ▲ butonin për të zgjedhur HDMI CEC, pastaj shtypni **ENTER** butonin për të hyrë në nën-meny.

HDMI CEC

Shtypni ◀ / ▶ butonin për të kyçur ose shkyçur CEC Kontrollin.

HDMI Audio ARC

Shtypni ◀ / ▶ butonin për të kyçur ose shkyçur Audio Marrësin.

Auto Standby

Shtypni ◀ / ▶ butonin për të kyçur ose shkyçur Auto Shkyçjen e Pajisjes.

Device List

Shtypni **ENTER** butonin për të hapur listën e pajisjeve.



SCREEN ((Menyja e Ekranit PC)

Press **MENU** butonin për të shfaqur menyën kryesore.

1. Press ◀ / ▶ butonin për të zgjedhur SCREEN në menyën kryesore SCREEN.
2. Shtypni **ENTER** butonin për të rregulluar.
3. Pasi të mbaroni me rregullimet, shtypni **ENTER** butonin për të ruajtur dhe të ktheheni në menyën e mëparshme.



Auto Adjust (Auto podešavanje)

Shtypni **ENTER** butonin për nisje të rregullimit të H-Offset/V-Offset/Size/Position Reset.

H-Offset

Rregulloni pozitën horizontale të pamjes.

Shtypni ▼ / ▲ butonin për të zgjedhur H-Offset, pastaj shtypni OK butonin për të hyrë në nën-meny.

V-Offset

Rregulloni pozitën vertikale të pamjes.

Shtypni ▼ / ▲ butonin për të zgjedhur V-Offset, pastaj shtypni OK butonin për të hyrë në nën-meny.

Size

Rregulloni madhësinë e ekranit.

Shtypni ▼ / ▲ butonin për të zgjedhur Size, pastaj shtypni OK butonin për të hyrë në nën-meny.

Phase

Rregulloni vijat horizontale të pengesës.

Shtypni ▼ / ▲ butonin për të zgjedhur Phase, pastaj shtypni **ENTER** butonin për të hyrë në nën-meny.

Position Reset

Shtypni ▼ / ▲ butonin për të zgjedhur Position Reset, pastaj shtypni **ENTER** butonin për të hyrë.

Shënime:

1. Zvogëlimi i zhurmës në opsionin PICTUR6 nuk është i saktë.
2. AO Switch në opsionin SOUND nuk është i saktë.
3. TIME menyja dhe përshkrimi janë të njëjta si për mënyrën Ajrore.
4. Slock Program dhe Parental Guidance në opsionin LOCK nuk është i saktë.
5. Audio Languages, Subtitle Language, Hearing Impaired në opsionin SETUP nuk është i saktë.
6. PC mënyra nuk ka meny KANAL.

MEDIA OPERATION (VEPRIMI ME MEDIA)

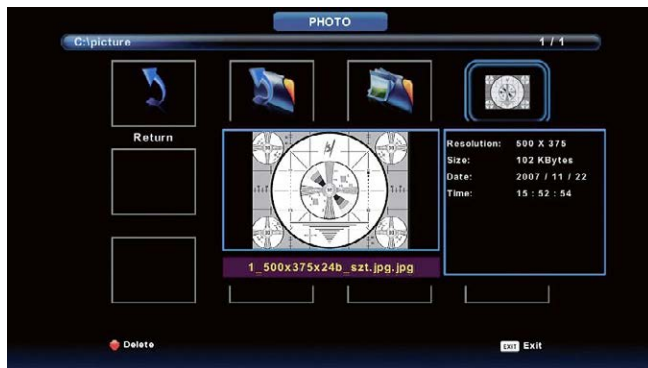
Shënim: Para se të punoni me menyën Media, vëni pajisjen USB, pastaj shtypni **SOURCE** butonin për të vënë Burimin e Hyrjes në Media.

Shtypni **▼ / ▲** butonin për të zgjedhur Media në menyën e burimit, pastaj Shtypni **ENTER** butonin për të hyrë.

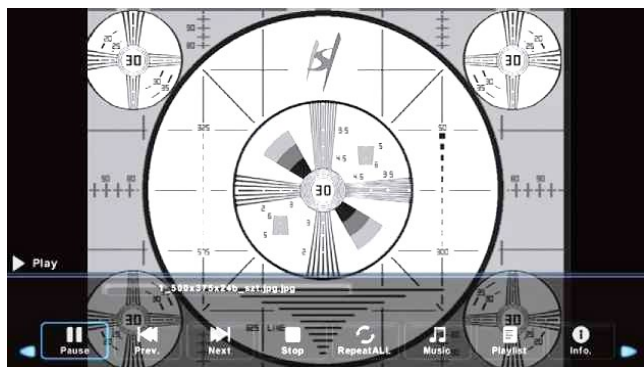


Photo menu (Menya e Fotografive)

Shtypni **◀ / ▶** butonin për të zgjedhur **PHOTO** në menyën kryesore, pastaj shtypni **ENTER** butonin për të hyrë. Shtypni **EXIT** butonin për kthim në menyën e mëparshme dhe dilni nga menya për anulim.



Shtypni **◀ / ▶** butonin për të zgjedhur skedarin që doni të shikoni në menyën e zgjedhjes së skedarëve, pastaj shtypni media butonin për të shfaqur fotografinë. Kur nënvizoni opsionin që keni zgjedhur, informatat e skedarit do të shfaqen në të djathtë dhe pamja do të shfaqet në qendër



Music Menu (Menyja e Muzikës)

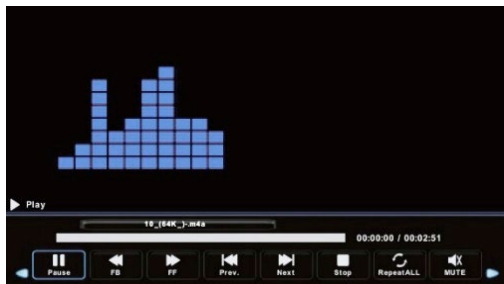


Shtypni ◀ / ▶ butonin për të zgjedhur **MUSIC** in the menyë kryesore, pastaj Shtypni **ENTER** butonin për të hyrë. Shtypni **EXIT** butonin për kthim në menyë e mëparshme dhe dilni nga menyja për anulim.



Shtypni ◀ / ▶ butonin për të zgjedhur diskun që doni të dëgjoni, pastaj shtypni **ENTER** butonin për të hyrë.

Shtypni ◀ / ▶ butonin për të zgjedhur opsionin e kthimit në menyë e mëparshme.



Movie menu (Menyja e Filmave)

Shtypni ◀ / ▶ butonin për të zgjedhur **MOVIE** në menyë kryesore, pastaj shtypni **ENTER** butonin për të hyrë..

Shtypni Exit butonin për kthim në menyë e mëparshme dhe dilni nga menyja për anulim



Shtypni ◀ / ▶ butonin për të zgjedhur diskun që doni të shikoni, pastaj shtypni **ENTER** butonin për të hyrë. Shtypni **ENTER** butonin për të lëshuar filmin e zgjedhur.

Shtypni **Display** butonin për të zgjedhur menyë në pjesën e poshtme që doni të lëshoni, pastaj shtypni **ENTER** butonin për të vepruar.

Shtypni **EXIT** butonin për kthim në menyë e mëparshme dhe dilni nga menyja për anulim të tërë menyse.



Text menu (Menyja e Tekstit)



Shtypni ◀ / ▶ butonin për të zgjedhur **TEXT** në menyë kryesore, pastaj shtypni **ENTER** butonin për të hyrë. Shtypni Exit butonin për kthim në menyë e mëparshme dhe dilni nga menya për të anuluar.

Shtypni ◀ / ▶ butonin për të zgjedhur diskun që doni të shikoni, pastaj shtypni **ENTER** butonin për të hyrë.

Shtypni ◀ / ▶ butonin për të zgjedhur opsionin e kthimit në menyë e mëparshme

INFORMACIONE TË TJERA

Mënjanim i Problemeve

Nëse televizori nuk funksionon si zakonisht ose duket të jetë me defekte, ju lutemi lexoni me kujdes këtë pjesë. Shumë çështje operative mund të zgjidhen nga përdoruesit.

Është gjithashtu e këshillueshme të shkyçet TV nga priza e rrymës në mur për 60 sekonda ose më shumë, pastaj rilidhni dhe filloni përsëri. Kjo procedurë e thjeshtë ndihmon në rivendosjen e kushteve të qëndrueshme për qarqet elektrike dhe firmware-in e njësisë.

Ju lutemi kontaktoni Kujdesin për Klientin të Prodhuesit, nëse problemi është i pajgjidhur ose keni shqetësime të tjera.

SIMPOTOME	ZGJIDHJE TË MUNDSHME
Nuk ka pamje dhe zë.	<ul style="list-style-type: none"> • Kontrolloni nëse kordoni elektrik është i lidhur në prizë muri me rrymë. • Një kyçese fuqie në anën e djathtë në këndin e poshtëm të panelit të përparmë duhet të jetë ndezur. Shtypni butonin [POWER] në telekomandë për të aktivizuar njësinë nga Standby. • Kontrolloni të shihni nëse drita LED është e kaltër ose kuqe. Nëse është e ndriçuar, fuqia në TV është në rregull.
Kam lidhur burim të jashtëm në TV-në time dhe nuk kam pamje dhe /ose zë.	<ul style="list-style-type: none"> • Kontrolloni lidhen e duhur të daljes në burimin e jashtëm dhe lidhjen e duhur të hyrjes në TV. • Sigurohuni që keni bërë zgjedhjen e duhur për mënyrën e hyrjes nga sinjali hyrës.
Kur e kyçi televizorin, ka disa sekonda vonesë para se pamja të shfaqet. A është kjo normale?	<ul style="list-style-type: none"> • Po, kjo është normale. TV-ja juaj kërkon informata për rregullimin e mëparshëm dhe nis TV-në.
Pamja është normale, por pa zë.	<ul style="list-style-type: none"> • Kontrolloni rregullimet e zërit. • Kontrolloni nëse mënyra Mute është vënë në "on".
Me zë, por pa pamje ose pamje në bardhë e zi.	<ul style="list-style-type: none"> • Nëse pamja është bardhë e zi, së pari shkyçni TV-në nga priza elektrike dhe rilidhni pas 6 sekondave. • Kontrolloni që Colour është vënë në 50 ose më lart. • Provoni kanale të ndryshme të TV-së.

Zëri dhe pamja janë të penguara ose me valë.	<ul style="list-style-type: none"> • Një pajisje elektrike mund të ndikojë në TV-në. Shkyçni çfarëdo pajisjeje elektrike që keni, nëse pengesat zhduken, lëvizni pajisjen më larg TV-së. • Vëni prizën e fuqisë të TV-së në prizë tjetër të murit.
Zëri dhe pamja janë të mjegulluara ose shkyçen për një moment.	<ul style="list-style-type: none"> • Nëse përdorni antenë të jashtme, kontrolloni drejtimin, pozitën dhe lidhjen e antenës. • Rregulloni drejtimin e antenës suaj ose rirregulloni ose rregulloni hollësisht kanalën.
Shirita horizontale/vertikale në pamje ose pamja dridhet.	<ul style="list-style-type: none"> • Kontrolloni nëse ka burim që pengon në afërsi, si pajisje ose mjet elektrik.
Dollapi plastik bën një zë si "klik".	<ul style="list-style-type: none"> • "Klik" zëri mund të shkaktohet kur temperatura e televizorit ndryshon. Ky ndryshim shkakton dollapin e televizorit të zgjerohet ose të tkurret, ashtu që bën zë. Kjo është normale dhe TV-ja është në rregull.
Telekomanda nuk funksionon.	<ul style="list-style-type: none"> • Konfirmoni që TV-ja ka fuqi dhe që mund të përdoret. • Ndërroni bateritë në telekomandë. • Kontrolloni nëse bateritë janë vënë si duhet.

Listë e formateve që mund të lëshohen

Media	Zgjatje e skedarit	Codec		Vërejtje
		Video	Audio	
VIDEO	.mpg	MPEG-1, MPEG-2	MP3, WMA	Max Resolution: 1920x1080
	.avi	MJPEG		Max Data Rate: 40 Mbps
		MPEG-4 SP/ASP, H.263/H.264		Max Resolution: 1920x1080 Max Data Rate: 20 Mbps
.ts	MPEG-2, H.264,AVS*,AVS+ HEVC			
VIDEO	.mov .mkv	MPEG-4 SP/ASP, H.263/H.264, HEVC	AAC, AC3*,PCM	

	.dat	MPEG-1		
	.mp4	MPEG-4 SP/ASP, H.263/H.264, HEVC		
		MPEG-1, MPEG-2		
	.vob	MPEG-2		
.rm*/.rmvb *	RV30/RV40	COOK, MP2	Max Resolution: 1920x1080	
AUDIO	.mp3	--	MP3	Sample Rate: 8K~48KHz Bit Rate: 32K~320Kbps
	.m4a/.aac	--	AAC	Sample Rate: 16K~48KHz Bit Rate: 32K~442Kbps Channel: Mono/Stereo
PHOTO	.jpg/	Progressive JPEG		Max Resolution: 1024x768
	.jpeg	Baseline JPEG		Max Resolution: 15360x8640
	.bmp	BMP		Max Resolution: 9600x6400 Pixel Depth: 1/4/8/16/24/32 bpp
	.png	Non-interlaced		Max Resolution: 9600x6400
		Interlaced		Max Resolution: 1280x800
SUBTITKEI	.srt	SubRip		
	.ssa/.ass	SubStation Alpha		
	.smi	SAMI		
	.sub	SubViewer MicroDVD DVDSubtitleSystem SubIdx(VobSub)		SubViewer 1.0 & 2.0 Only
	.txt	TMPlayer		

SHËNIM:

Mund të ndodhë që për shkak të versioneve të ndryshme të versionit "Codec-së dhe format, pajisja nuk mund të mbështesin formatet e mësipërme. Nëse kjo ndodh, të lëvizin të dhënat tuaja në një tjetër format të pajtueshme. Prodhuesi nuk është përgjegjës për papajtueshmërinë e pajisjes dhe të dhënat tuaja dhe humbja e mundshme e përmbajtjes së të dhënave tuaja.

Specifikime Teknike

Emri i modelit	TV-32LE112T2	TV-32LE112T2S2	TV-40LE112T2S2
Madhësia me bazën (mm)	732 x 471 x 181		904 x 567 x 207
Madhësia pa bazën (mm)	732 x 434 x 86		904 x 518 x 82
Pesha me bazën (kg)	3,5		5,7
Pesha pa bazën (kg)	3,4		5,6
Madhësia Diagonale e Ekranit	32 inches		40 inches
Rezolucioni i Ekranit	1366 x 768		1920 x 1080
Dalja e Zërit (RMS)	8 W +8 W		8 W + 8 W
Konsumimi i Rrymës	56 W		70 W
Furnizimi i Rrymës	100-240V ~ 50/60Hz		100-240V ~ 50/60Hz
AV Sistem i Ngjyrave	PAL NTSC SECAM		PAL NTSC SECAM
Sistem i Televizionit	PAL/SECAM-B/G, D/K, DVB-T+C DVB-T2 H 265	PAL/SECAM-B/G, D/K, DVB-T+C DVB-T2 H 265+DVB-S2	PAL/SECAM-B/G, D/K, DVB-T+C DVB-T2 H 265+DVB-S2
Kushte Mjedisore	Temperature: 5°C - 45°C Humidity: 20% - 80% RH Atmosfere pressure: 86 kPa - 106 kPa		
Mënyra VGA	640 x 480, 800 x 600, 1024 x 768, 1280 x 1024 60Hz, 1366x768 60Hz		640 x 480, 800 x 600, 1024 x 768, 1280 x 1024 60Hz, 1902x1080 60Hz
Mënyra HDMI	480I / 60Hz, 480P / 60Hz, 576I / 50Hz, 576P / 50Hz, 720P / 50Hz, 720P / 60Hz, 1080I / 50Hz, 1080I / 60Hz, 1080P / 50Hz, 1080P / 60Hz 640 x 480, 800 x 600, 1024 x 768 60Hz		480I / 60Hz, 480P / 60Hz, 576I / 50Hz, 576P / 50Hz, 720P / 50Hz, 720P / 60Hz, 1080I / 50Hz, 1080I / 60Hz, 1080P / 50Hz, 1080P / 60Hz 640 x 480, 800 x 600, 1024 x 768 60Hz

Prodhuar me licencë nga Dolby Laboratories.
Dolby dhe double-D simboli janë marka tregtare të Dolby Laboratories.



HDMI, logoja HDMI dhe "High-Definition Multimedia Interface" janë marka tregtare ose marka të regjistruara në pronësi të HDMI Licensing LLC.



Logoja "CI Plus" është një markë e regjistruar tregtare ose markë tregtare e regjistruar CI Plus LLP company.



Eliminimi dhe pajisjeve të vjetra elektrike dhe elektronike



Produktet e shënuar me këtë simbol tregojnë që produkti bie në kategorinë e pajisjeve elektrike dhe elektronike (produkte EE), dhe nuk duhet të trajtohet si familjes dhe mbeturinave rëndë. Prandaj, ky produkt duhet të hidhet në pikën shënuar grumbullimit për mbledhjen e pajisjeve elektrike dhe elektronike. Duke siguruar këtë produkt ju do të parandaluar efektet e mundshme negative në mjedis dhe shëndetin e njeriut, e cila mund të dëmtohet për shkak të pahijshme dispozicion të produktit shpenzuar. Riciklimi dhe materialeve nga ky produkt, ju do të ndihmojë për të ruajtur një mjedis të shëndetshëm dhe të burimeve natyrore.

Hedhja e baterive



Kontrolloni rregulloret lokale për asgjësimin e baterive të përdorura ose telefononi shërbimin tuaj lokal të konsumatorëve në mënyrë që të merrni udhëzimet në dispozicion të baterive të vjetra dhe të përdorura. Bateritë në këtë produkt nuk duhet të hidhen me mbeturinat shtëpiake. Sigurohuni që të hidhni bateritë e vjetra në vende të veçanta për asgjësimin e baterive të përdorura të cilat janë gjetur në të gjitha pikat e shitjes ku mund të blejnë bateri.

Deklarata EC e konformitetit

Pajisjet e Radio lloji TV vendosur në përputhje me Direktivën 2014/53 / EU (Direktiva RED).



Texti i plotë i deklaratës së BE-së konformitetit është në dispozicion në adresën e mëposhtme: <http://doc.msan.hr/dokumentacijaartikala>

Fletë informacioni

Të dhënat dhe fleta e informacionit futen në bazën e të dhënave EPREL. Për më shumë informacion dhe Fletën e Informacionit të Produktit ju lutemi skanoni kodin QR në etiketën e energjisë ose vizitoni faqen e internetit të Vivax: www.vivax.com



TV-32LE112T2



TV-32LE112T2S2



TV-40LE112T2S2



LED TV-32LE112T2
LED TV-32LE112T2S2
LED TV-40LE112T2S2

ENG

Instruction Manuals



CONTENTS

Welcome	3
Important Safety Instructions	5
Installation	11
Stand Installation	11
Wall Installation	12
TV Front	13
Control Panel	14
Antenna and Power Connection	14
TV Rear	15
Connections	15
Remote Controller	19
Installing batteries in the Controller	21
Using the Remote Control	22
Basic Features	24
Select Input Source	24
First Time Installation	25
Main Menu Operation	26
Channel Menu	26
Picture Menu	31
Sound Menu	33
Time Menu	35
Lock Menu	36
Hotel Mode	38
Setup Menu	39
PC Screen Menu	42
Media Operation	43
Photo Menu	43
Music Menu	43
Movie Menu	44
Text Menu	45
Other Information	46
Trouble Shooting	47
Technical Specifications	50
Disposal of Waste Electrical & Electronic Equipment	51
EU Declaration of Conformity	51
Product Fiche	51
Warranty Declaration (at the end of the Manual)	

WELCOME

This device lives up to the highest standards, innovative technology and high user comfort.



With this TV you can do it fast and simple, whilst in the comfort of your living room.



Media player — access your music, pictures and videos from your network or USB storage media and play them directly on your TV.

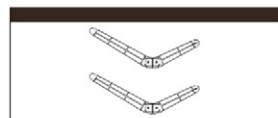
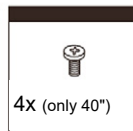


Everything works with one remote control now. Connect your TV directly to your terrestrial, satellite antenna or cable and enjoy contents in high quality without loss


The Accessories


When opening the box and installing the machine, make sure you have get all the necessary accessories:

- User manual with warranty statement
- Remote Control
- Battery x2
- Screws for stand



Images are for reference only


 The flash with the symbol of arrowhead, inside an equilateral triangle alerts the user about the presence of a dangerous tension not isolated inside the product which can be sufficiently powerful to constitute a risk of electrocution.


 The point of exclamation inside an equilateral triangle alerts the user about the presence of important operating instructions and maintenance in the document enclosed in the package.




**RISK OF ELECTRIC SHOCK
DO NOT OPEN**

Do not open the back cover. In no case the user is allowed to operate inside the TV set. Only a qualified technician from the manufacture is entitled to operate.

 Main plug is used as the disconnect device, the disconnect device shall remain ready for operating.

 Incorrect replacement of the battery may lead to the risk, including the replacement of another similar or the same type. Do not expose batteries to heat such as sun or fire or something like that.

 The device should not be exposed to dripping and spraying and it can not be placed under objects filled with liquids.

Please read the following safeguards for your TV and retain for future reference. Always follow all warnings and instructions marked on the television.

IMPORTANT SAFETY INSTRUCTIONS

1. **Read, Retain, Follow All Instructions**

Read all safeties and operations about the TV. Retain them safely for future reference. Follow all operations and instructions accordingly.

WARNING: People (including children) with reduced physical, nervous or mental disabilities or who lack experience and / or knowledge of safe use of the device do not allow the use of electrical devices unattended!

2. **Heed Warnings**

Adhere to all warnings on the appliance and in the operating instructions.

3. **Cleaning**

Unplug the TV from the wall outlet before cleaning. Do not use liquid, abrasive, or aerosol cleaners. Cleaners can permanently damage the cabinet and screen. Use a soft dampened cloth for cleaning.

4. **Attachments and Equipment**

Never add any attachment and/or equipment without approval of the manufacturer as such additions may result in the risk of fire, electric shock or other personal injury.

5. **Water and Moisture**

The apparatus shall not be exposed to dripping or splashing and that no objects filled with liquids, such as vases, shall be placed on the apparatus.

6. **Setting**

Do not place this TV on an unstable cart, stand or table. Placing the TV on an unstable base can cause the TV to fall, result in serious personal injuries as well as damage to the TV. Use only a cart, stand, bracket or table recommended by the manufacturer or salesperson.

7. Ventilation

Slots and openings in the cabinet are provided for ventilation and to ensure reliable operation for the TV and to protect it from overheating. Do not cover the ventilation openings in the cabinet and never place the set in a confined space such as built-in cabinet unless proper ventilation is provided. Leave a minimum 10 cm gap all around the unit.

8. Power Source

This TV should be operated only from the type of power source indicated on the marking label. If you are not sure of the type of power supplied to your home, consult your appliance dealer or local power company.

9. Grounding or Polarization

TV equipped with this sign have a polarized alternating current line plug. The unit has a double insulation (Class II Protection), and no need additional grounding. Do not defeat the safety purpose of the polarized plug. For check do you need Grounding socket, check rating plate on the unit back side.

10. Lightning

For added protection for this TV during a lightning storm, or when it is left unattended and unused for long periods of time, unplug it from the wall outlet and disconnect the antenna or cable system. This will protect the TV from damage due to lightning and power-line surge.

11. Power Lines and Antenna cables

An outside antenna system should not be located in the vicinity of overhead power lines or other electric light or power circuits, or where it can fall into such power lines or circuits. Where installing an outside antenna system, extreme care should be taken to keep from touching

such power lines or circuits as contact with them might be fatal.

12. Overloading

Do not overload wall outlets and extension cords as this can result in a risk of fire or electric shock.

13. Object and Liquid Entry

Never push any kinds of object into this TV through openings as they may come up against dangerous voltage points or short-out parts that could result in fire or electric shock. Never spill any kinds of liquid on or into the TV.

14. Outdoor Antenna Grounding

If an outside antenna or cable system is connected with the TV, be sure the antenna or cable system is grounded so as to provide protection against voltage surges and built-up static charges. Section 810 of the National Electric Code, ANSI/NFPA No. 70-1984, provides information with respect to proper grounding of the mast and supporting structure, grounding of the lead in wire to an antenna discharge unit, connection to grounding electrodes, and requirements for the grounding electrode.

15. Servicing

Do not attempt to service this TV yourself as opening or removing covers may expose you to dangerous voltage or other hazards. Refer all servicing to qualified service personnel.

16. Damage Requiring Service

Unplug the TV from the wall outlet and refer servicing to qualified service personnel under the following conditions:

- When the power-supply cord or plug is damaged.
- If liquid has been spilled, or objects have fallen into the TV.

- If the TV has been exposed to rain or water.
- If the TV operates abnormally by following the operating instructions. Adjust only those controls that are covered by the operating instructions as an improper adjustment of other controls may result in damage and will often require extensive work by a qualified technician to restore the TV to its normal operation.
- If the TV has been dropped or the cabinet has been damaged.

17. Replacement Parts

When replacement parts are required, be sure the service technician has used replacement parts specified by the manufacturer or have the same characteristics as the original part. Unauthorized substitutions may result in fire, electric shock or other hazards.

18. Safety Check

Upon completion of any service or repair to the TV, ask the service technician to perform safety checks to determine that the TV is in safe operating condition.

19. Heat



The product should be situated away from heat sources such as radiators, heat registers, stoves, or other products (including amplifiers) that produce heat.

The TV should not be placed near open flames and sources of intense heat.

20. Earphones use - Attention



Excessive sound pressure from earphones and headphones can cause hearing loss. If you notice any disturbance or hum noise in your ears, stop using the headset or earphones. To prevent possible hearing damage, do not listen at high volume levels for long periods.

- 21. Power cord and Plug** should be easily accessible. Do not put a TV or furniture on the power cord. A damaged power cord or plug can cause fire or electric shock. Do not bend or squeeze the power cord. Unplug your TV from main supply to hold the plug and pull it from the power outlet. Never pull the power cord. Never touch a power cord / plug with wet hands, it could cause a short circuit or electric shock. Never make a knot in the cord or tie it with other cables
- 22.** The instructions for installation or use provided with non-floor standing televisions likely to be used in the home and weighing over 7 kg shall contain the following information or equivalent:

WARNING

Never place a television set in an unstable location. A television set may fall, causing serious personal injury or death. Many injuries, particularly to children, can be avoided by taking simple precautions such as:

- Using cabinets or stands recommended by the manufacturer of the television set.
- Only using furniture that can safely support the television set.
- Ensuring the television set is not overhanging the edge of the supporting furniture.
- Not placing the television set on tall furniture (for example, cupboards or bookcases) without anchoring both the furniture and the television set to a suitable support.
- Not placing the television set on cloth or other materials that may be located between the television set and supporting furniture.
- Educating children about the dangers of climbing on furniture to reach the television set or its controls.

If your existing television set is being retained and relocated, the same considerations as above should be applied.

23. This appliance is not intended for use by persons (including children) with reduced physical, sensory or mental capabilities, or lack of knowledge and experience to use the appliance, unless they are supervised by a person who is responsible for their safety or you're not received training on the use of appliances

Children do not always correctly recognize possible danger situations.

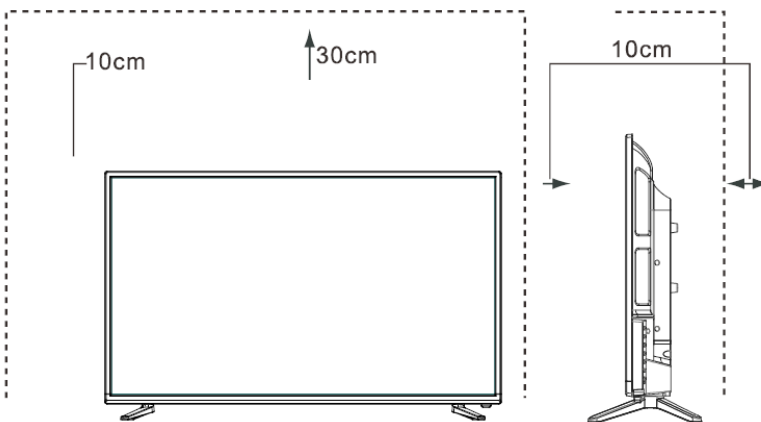
Swallowing batteries can be fatal. Keep batteries out of the reach of small children. If the battery is swallowed, immediate contact medical help.

Packaging equipment and protective bags keep away from children. There is a risk of suffocation.

LED Panel

Materials used when generating this product are made up of fragile elements. Therefore, product can be broken when in cases of falling over or bumps. LED panel is a high tech product and offers you high detailed images. From time to time, a few inactive pixels on screen can appear in blue, green or red steadily. This has no effect over the product performance.

Positioning the TV set



Place the TV set on a firm and flat surface, leaving a space of at least 10cm around the set and 30cm from the top of the set to the wall.

STAND INSTALLATION

Notes

- The TV screen is very fragile, and must be protected at all times when removing the base stand. Be sure that no hard or sharp object, or anything that could scratch or damage the screen, come into contact with it. **DO NOT** exert pressure on the front of the TV at any time because the screen could crack.
- For tabletop use, the TV must be attached to the provided stand as shown on this page.
- Product images are only for reference, actual product may vary in appearance

WARNING!

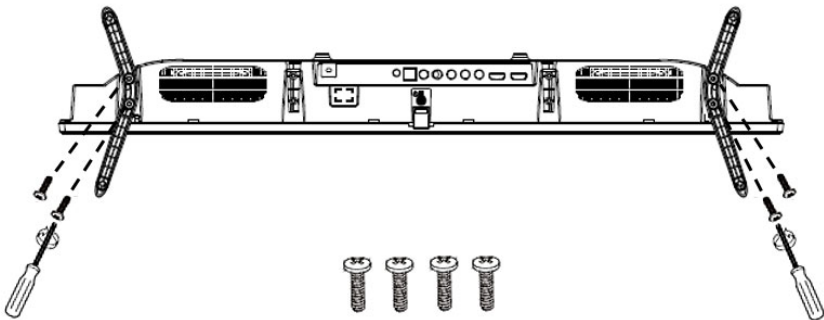
Be sure to disconnect the AC power cord before installing a stand or wall-mount brackets.

CAUTION!

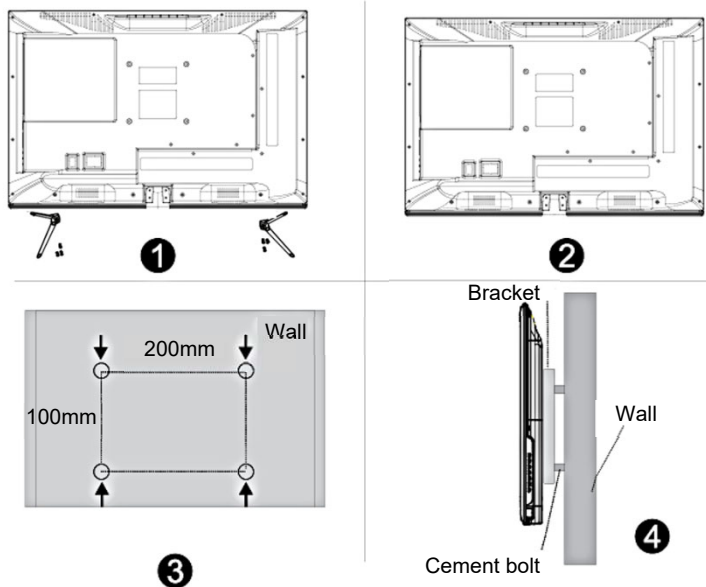
Carefully place your TV facedown on a soft, cushioned surface to prevent damage to the TV or scratching to the screen.

Follow the illustrations and textual instructions below to complete the installation steps:

1. Take out the TV and lay it flat on a flat soft table
2. Put the TV stand over the bottom cabinet. Make sure the long ends of the stands are facing to the front of TV
3. Take out the 2 screws in the accessories and tighten them as shown below.

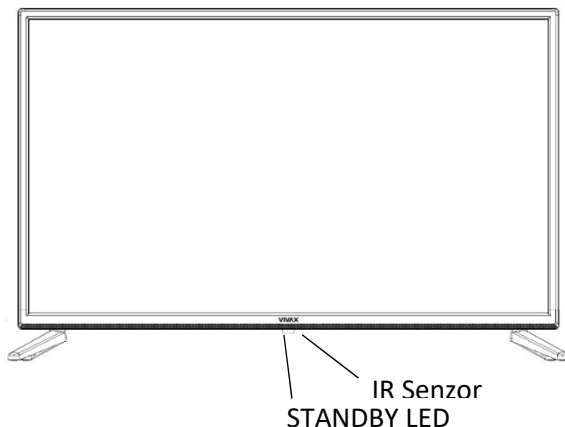


Wall mount installation



- Remove the stand before installing the TV on the wall mount.
- If you install the TV on a ceiling or slanted wall, it may fall and result in severe injury. Use an authorized wall mount and contact the local dealer or qualified personnel.
- To prevent injury, TV must be securely attached to the floor/wall in accordance with the installation instructions.
- Use the screws and wall mounts that meet the specs
- The bracket and mount part for wall is optional part and it is not part of the accessories.
- The fixing picture is for reference only. For installation, please follow instructions supplied with wall mount bracket.

TV FRONT



		Description
1	IR Remote Sensor	Receive remote signals from the remote control. Do not put anything near the sensor, as its function may be affected.
2	Remote Indicator	Red light up in standby mode.

NOTES

The Picture is Only for Reference.

Powering on the TV requires several seconds to load program.

Do not rapidly turn the TV off as it may cause the TV to work abnormally.

CONTROL PANEL

Display \ Hide key icon:

When there is no „button icon“ popping up, press the key positioned on the bottom of the cabinet.






The key icon will pop up like the picture shows (Pic 1). The key icon will automatically turn off after 5 seconds of inactivity.

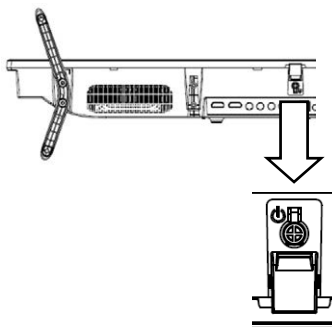
Icon selection:

Short press the button, move the loop to the right and select the icon.

Icon function selection: Long press the key to achieve the function of the selected icon.

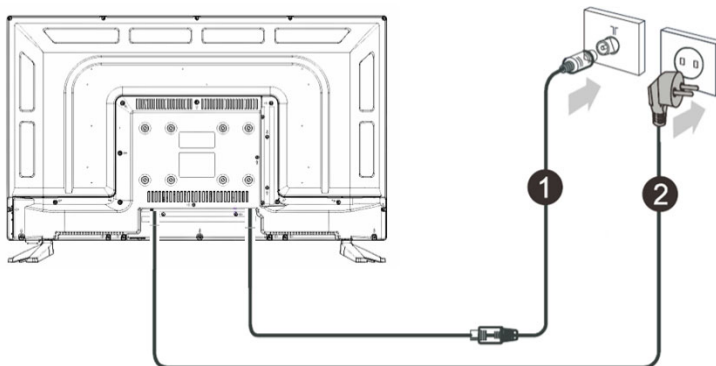
The icons Corresponding to the button of remote as described below:

-  **Power On/Off**
-  **Menu**
-  **Source**
-  **CH +/- / Navigation in the Menu**
-  **VOL +/-, Change selected option**



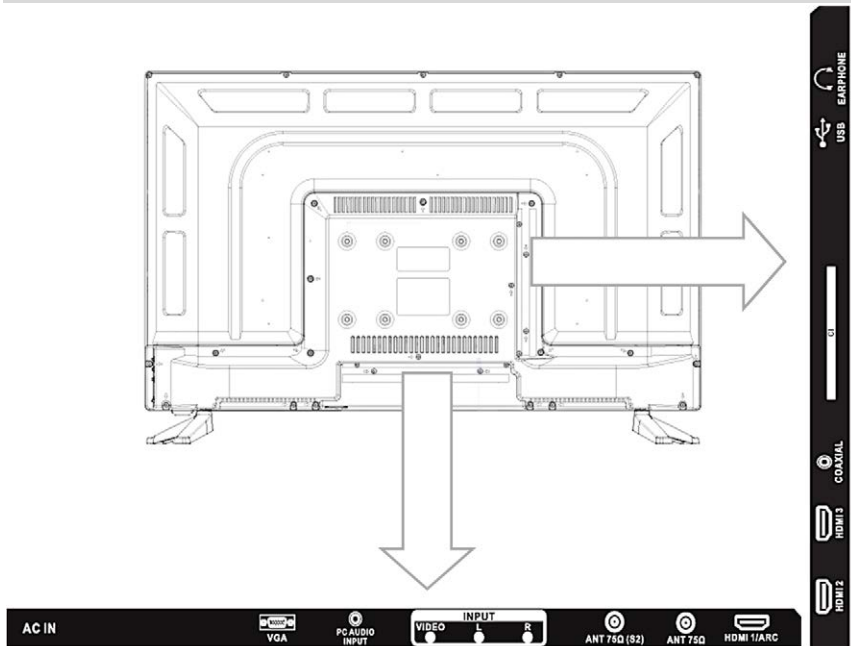
Pic 1

ANTENNA AND POWER CONNECTION



1. Connect the antenna cable into the antenna input terminal at the rear panel and wall antenna socket.
2. Connect the power plug into the wall outlet.

TV REAR



NOTE: Model TV-32LE112T2 does not contain an „ANT (S2)“ socket.

NOTES

The Picture is Only for Reference.

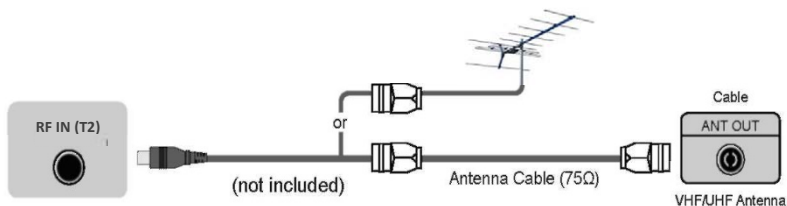
Check the jacks for position and type before making any connections. Loose connections can result in image or color problems. Make sure that all connections are tight and secure.

Not all A/V devices have the ability to connect to a TV, please refer to the user's manual of your A/V device for compatibility and connections procedure.

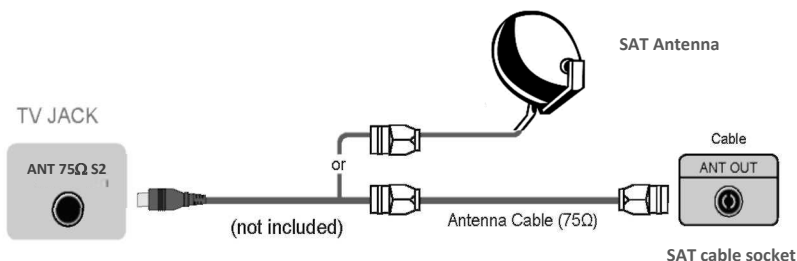
Before connecting external equipment, remove the mains plug from the wall socket. This may cause electric shock.

► **CONNECTIONS**

- **ANT 75Ω** Connect (DVB-T2) an outdoor VHF/UHF antenna or cable



- ▶ **ANT 75Ω (S2) Connect (DVB-S2) an outdoor Satellite dish or Sat. Cable connection.** (option, only models with Satellite Tuner)



- ▶ **HDMI1, HDMI2, HDMI3 Digital connection**



Connect an HDMI cable from an external A/V equipment.

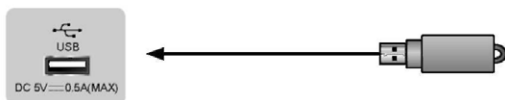
Some devices such as DVD player require HDMI signal to be set to output in the device's settings.

Please consult your device user manual for instructions. Please note that the HDMI connector provides both video and audio signals, it's not necessary to connect an audio cable.

- Press **[SOURCE]** button, when the list of Input Source appears, press **[▲/▼]** to select the source **[HDMI]**, then press **[ENTER]** to connect

Note: HDMI1 supports ARC (Audio Return Channel) function. With this function, you don't need to connect RCA Audio cables to your Audio system.

- ▶ **USB**



Connect the USB devices such as hard drives, USB sticks and digital cameras for browsing photos, listening music and watching recorded movies. At the same time update is also an easy thing and will be done just by plugging the USB with the updating files into the same interface

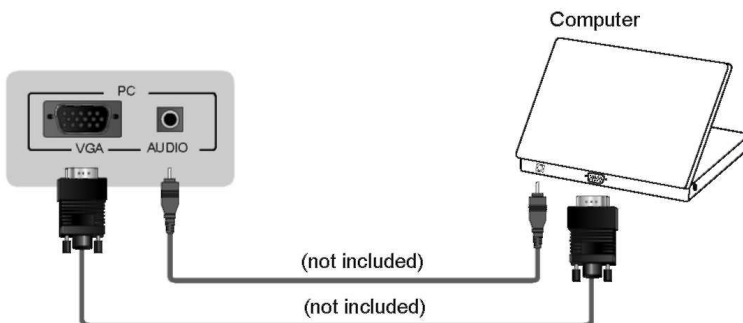
NOTES

- When connecting a hard disk or a USB hub, always connect the mains adapter of the connected device to the power supply. Exceeding a total current consumption may result in damage. The maximum current consumption is 500mA.
- For individual non-standard high-capacity mobile hard disk, if it's impulse current is greater than or equal 500mA, it may cause TV-rebooting or self-locking. So the TV does not support it.
- The USB port supports a voltage of 5V.
- The maximum supported storage space of the hard disk is 1T.
- If you want to play the video streaming of a DTV program, the transfer rate of the USB storage device must not be less than 5MB/s.

► PC

Connect a VGA cable and an audio cable from the PC.

- Press **[Source]** button, when the list of Input Source appears, press **[▲/▼]** to select the source **[PC]** and press **[ENTER]** to connect.

**► DIGITAL COAX AUDIO OUT**

Connect to an external digital audio device.

Before connecting a digital audio system to the SPDIF DIGITAL AUDIO jack, you should decrease the volume of both the TV and the system to avoid that the volume suddenly become bigger..

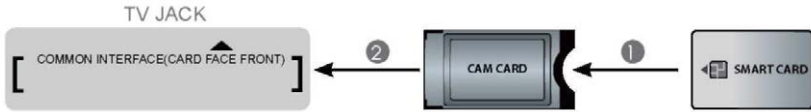
**► EARPHONE**

Connect Headphone for audio out of the TV.

Headpones (not include into accessories)

► COMMON INTERFACE (CI+)

Insert the CI module for watching scrambled services like pay-tv channels or some HD channels



NOTES

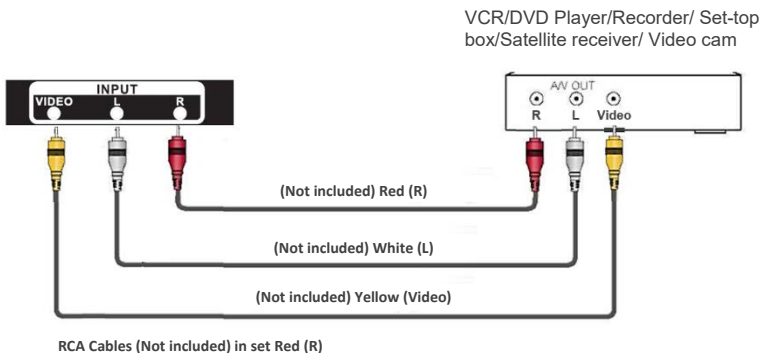
- Before you insert/remove the CI module, ensure that the TV is switched off. Then insert the CI card into the CI module in accordance with the Service Provider's instructions.
- Do not repeatedly insert or remove the Common Access Module as this may damage the interface and cause a malfunction.
- You must obtain a CI module and card from the service provider of the channels you want to watch.
- Insert the CI module with the SmartCard in the direction marked on the module and SmartCard.
- CI is not supported in some countries and regions; check with your authorized dealer.

► AV INPUT

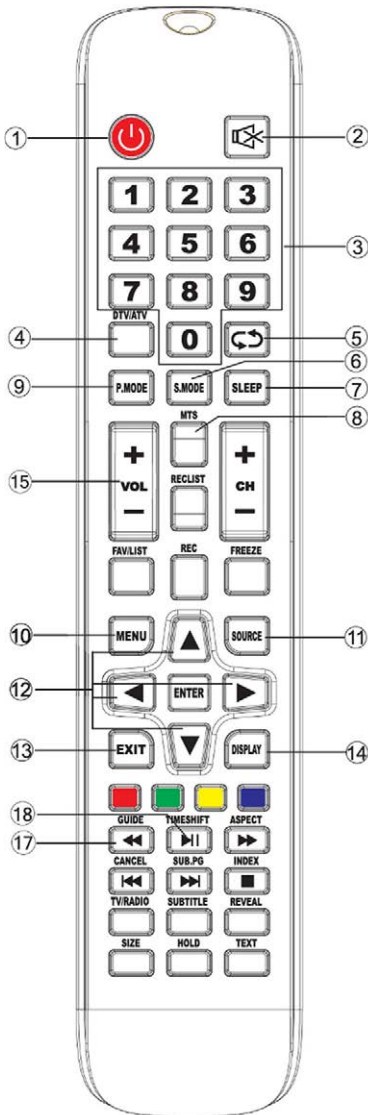
Connect the Composite cable from an external A/V Device.

Use the audio and video cables to connect the external A/V device's composite video/audio jacks to the TV's jacks. (Video = yellow, Audio Left = White, and Audio Right = Red)

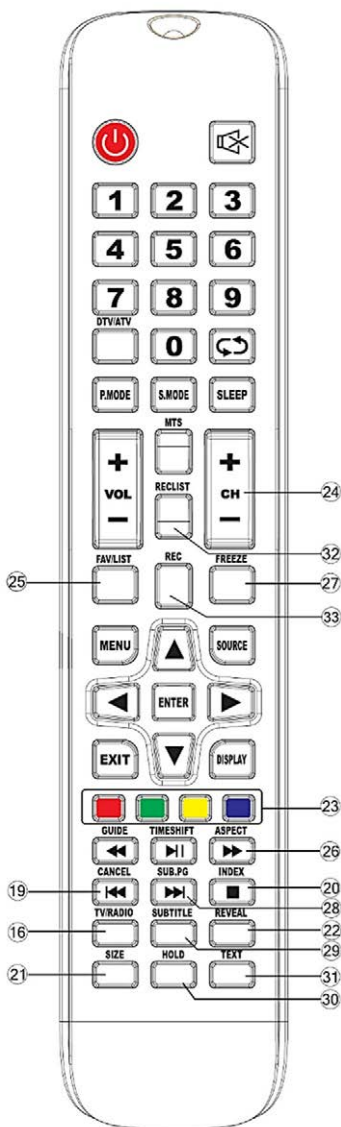
- Press [**Source**] button, when the list of Input Source appears, press [**▲/▼**] to select the source [**AV**] and press [**ENTER**] to connect.



REMOTE CONTROLLER



1. **POWER:** press for turning the TV On/Off
2. **MUTE** : Mute sound
3. **NUMBER (0-9) button:** pressing these buttons digits are entered. Channels on ATV and DTV are directly elected, Entering passwords for parental lock
4. **DTV/ATV:** Switch between Analog (ATV) and Digital (DTV) mode
5. : Return to the previous viewed program.
6. **S.MODE (SOUND MODE):** Select Preset Sound Mode
7. **SLEEP:** Auto switch-off time setting
8. **MTS:** Press to search the NICAM modes (option)
9. **P.MODE (PICTURE MODE):** Select Preset Picture Mode
10. **MENU:** Enter into Main Menu
11. **SOURCE:** Select the Signal source
12. **ENTER /▲/▼/◀/▶:** Press **ENTER** button to confirm option or adjustment / navigation buttons to navigate through menus
13. **EXIT:** Return or exit menu
14. **DISPLAY:** Press to display the source and channel info
15. **VOL ▲ ▼:** increase / decrease volume
16. **TV/RADIO:** When watching channel, allows you to switch between DTV TV and DTV RADIO modes
17. **GUIDE / ◀◀:**
DTV Mode: Launches Electronic Program Guide (EPG)
MEDIA Mode: Fast reverse in PVR or Media Player mode
18. **TIME SHIFT / ▶▶|:** **DTV Mode:** DTV Channel Time shift function (Pause&Play with delay).
MEDIA Mode: Play/Pause



19. **CANCEL / |◀◀**

TXT Mode: During the search of TXT page, press button to return into TV mode. When the required page is found, the page number will appear at the top of the TV picture. Press button to return to the mode of TXT to browse this page.

MEDIA Mode: Previous chapter in PVR or Media Player mode.

20. **INDEX / ■**

TXT Mode: Request the Index page

MEDIA Mode: Exit the playing function in PVR or Media Player mode

21. **SIZE:** Resize the current teletext page (TXT mode)

22. **REVEAL:** Show hidden text (TXT Mode)

23. **COLOR BUTTONS:** Shortcut to teletext page, corresponding with color on the screen (TXT Mode)

24. **CH ▲ ▼:** Scrolling programs

25. **FAV / LIST:** Display Favourite Channel list

26. **ASPECT / ►►:**

TV Mode: Choose the size of the display image

MEDIA Mode: Fast forward in PVR or Media Player mode.

27. **FREEZE:** Press to freeze the picture

28. **SUB.PG / ►►|:**

TXT Mode: Display Subpage

MEDIA Mode: Next chapter in PVR or Media Player mode

29. **SUBTITLE:** Select Subtitle mode

30. **HOLD:** Keep the current page and prevent loading new content (TXT mode)

31. **TEXT:** Open/Close teletext (TXT mode)

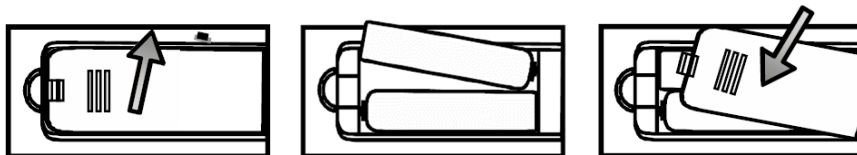
32. **RECLIST:** Show the Recorded List

33. **REC: DTV Mode:** Start recording current DTV channel on the external USB memory

► INSTALLING BATTERIES IN THE REMOTE CONTROL

Slide the back cover to open the battery compartment of the remote control. Insert two AAA size batteries. Make sure to match the (+) and (-) ends of the batteries with the (+) and (-) ends indicated in the battery compartment. Close the battery compartment cover.

- (1) Gently open battery cover (2) Insert the batteries (3) Gently push cover back



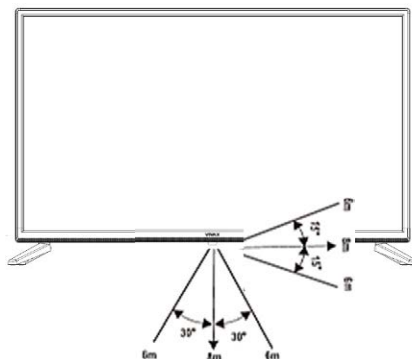
NOTES

- Product image is only for reference, actual product may vary in appearance.
- Dispose of your batteries in a designated disposal area. Do not throw the batteries into a fire.
- Do not mix battery types or combine used batteries with new ones.
- Remove depleted batteries immediately to prevent battery acid from leaking into the battery compartment.
- If you do not intend to use the remote control for a long time, remove the batteries.
- Batteries should not be exposed to excessive heat, such as sunshine, heat registers, or fire.
- Battery chemicals can cause a rash. If the batteries leak, clean the battery compartment with a cloth. If chemicals touch your skin, wash immediately.

Remote Control Operation Range

Point the remote control at the TV within no more than 5 metres from the remote control sensor on the TV and within 60° in front of the TV.

The operating distance may vary depending on the brightness of the room.



USING THE REMOTE CONTROL

- **Turning your TV on and off**

Turning off to standby mode: Press [(|) Power Standby] on the back RHS panel or on the remote control to switch to standby mode. You can activate the unit again by pressing [(|) Power Standby].

Power indicator: Light indicates standby mode. There will be no light when the power switch is in the off position.

► **NOTE**

Remove the connection from the wall power outlet if you do not intend to use the unit for long periods, for example if you plan to be away a few days. Wait at least 5 seconds after turning off if you want to re-start the TV.

- **Selecting the Input Source**

Select the Input Source depending on the video device you have connected to your TV.

To select the Input Source: Press [**Source**] button. When the list of Input Source appears, press [▲/▼] to select the source, then Press [**ENTER**] to connect.

- **Adjusting the volume**

Press [**VOL ▲/VOL ▼**] to increase or decrease the volume.

Press [**Mute**] to turn the sound off. Press [**Mute**] again to turn the sound back on.

- **Changing channels**

Press the [**CH ▲/CH ▼**] buttons to go to the next higher or lower channel. Or, Press the number buttons to select a channel. For example, to select channel 12, press [1], then press [2].

- **Selecting the sound mode**

Press the [**Sound Mode**] button to select between 5 different pre-adjusted sound modes: Standard, Music, Movie, Sports and Personal.

- **Selecting the picture mode**

Press the [**Picture Mode**] button to select between 6 different pre-adjusted picture modes: Standard, Cinema Day, Cinema Night, PC Game, Dynamic and Personal.

- **Selecting the aspect ratio**

Press the [**ASPECT**] button to change the screen aspect ratio among Normal, 4:3, Wide, Zoom and Cinema

► **NOTE**

The option of aspect is vary with different source.

- **Setting the sleep timer**

You can specify how long you want your TV to wait for before it automatically turns off.

Pressing [**SLEEP**] button repeatedly will allow you to change the sleep timer mode: Off, 15Min, 30Min, 45Min, 60Min, 90Min, 120Min and 240Min.

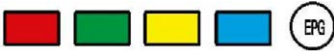
- **Audio function**

Pressing [**AUDIO**] button the TV screen will display the Audio options such as Stereo, Dual I, Dual II, Mixed.

- **Displaying Channel List**

Press [**ENTER**] to display the full list of digital and analogue channels available.

- **Electronic Programming Guide (EPG)**



Provides convenient access to the television programs that will be available in the next 7 days. The information displayed by the EPG is made available by the commercial television networks for digital channels only. The EPG also provides a simple way to program the recording of your favorite programs. There is no need to setup complicated timers.

BASIC FEATURES

Select Input Source

Press **SOURCE** button to display the input source list,

Press **▼ / ▲** button to select the input source you want to,

Press **ENTER** button to enter the input source,

Press **EXIT** button to quit.

Note:

DVB-S source is available on T2S2 models only!



First time installation

Connect an RF cable from the TV's input called "RF-In" and to your TV Aerial socket.

Language

Press **◀ / ▶** and **ENTER** button to select the language to be used for menus and message.

Country

Press **▼ / ▲** and **ENTER** button to highlight country menu and region in which TV receiver is installed.

Environment

This option adjust Standard Home working mode or Shop Mode presentation.

Press **◀ | ▶** and **ENTER** to choose **Shop mod** (to display image in the shop select "**On**"). For standard home use set the option to "**Off**". When option is active, on the screen will constantly be shown line with the TV specifications.

To continue and Auto installation and search all available channels, press **ENTER**.



AUTOMATIC INSTALLATION



TV receiver can automatically search all channels and find all programs.



Under option **Tune Type** you can select search ATV (Analogue programs) and ATV+DTV (Analogue and Digital programs). During search for ATV (Analogue TV programs) you can press **MENU** button and left arrow to skip ATV setup (if your region does not have the ATV program).

Under option **Digital Type (Digital type)** you can choose whether you search for DVB-T or DVB-C (cable programs).

With **LCN** option you can adjust whether you want to see the programs on the list in the order specified by the service provider ("**On**") or arranged in the order that they were found (LCN option "**Off**").



MAIN MENU OPERATION

CHANNEL MENU

Press **MENU** button to display the main menu.

Press ◀ / ▶ button to select **CHANNEL** in the main menu

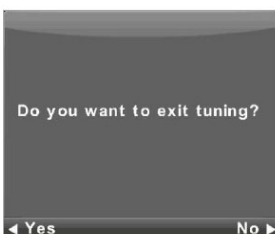


1. Press ▼ / ▲ button to select the option that you want to adjust in the **CHANNEL** menu.
2. Press **ENTER** button to adjust.
3. After finishing your adjustment, Press **ENTER** button to save and return to the previous menu.

Auto Tuning

Press ▼ / ▲ button to select Auto Tuning, then press **ENTER** /▶ button to enter.





ATV Manual

Current CH (current channel)

Set the channel number

Color System

Select the color system

(Available System: AUTO,PAL, SECAM)

Sound System

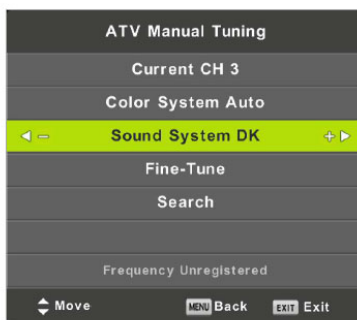
Select the Sound system

Fine Tune

For fine of tuning frequency press ◀ or ▶ .

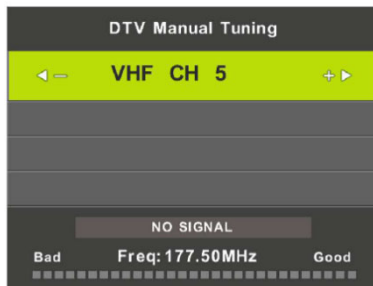
Search

Start searching channels



DTV Manual Tuning

Press **▼ / ▲** button to select DTV Manual Tuning, then press **ENTER** button to enter sub-menu.
 Press **◀ / ▶** button to select channel, then press **ENTER** button to search program.

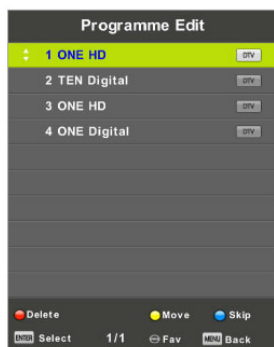


Program Edit

Press **▼ / ▲** button to select Program Edit, then press **ENTER** button to enter sub-menu.



The three colored key is the shortcut key for programming the channel.



First press **▼ / ▲** to highlight the channel you want to select, then:

Press the **Red** button to delete the program in the list.

Press the **Yellow** button to move the channel in favorite list.

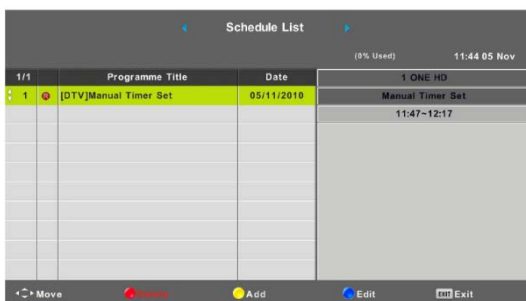
Press the **Blue** button to skip the selected channel.

Press Fav button to add or remote the channel to your favorite list.(Your TV set will skip the channel automatically when using **CH+/-** to view the channels.)

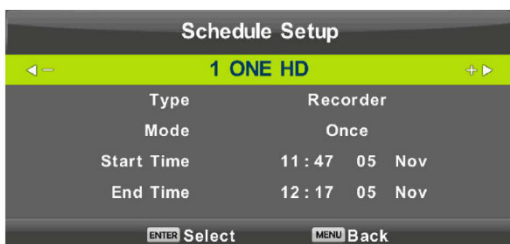
Schedule List

Press **▼ / ▲** button to select the display pattern, then **ENTER** to enter the sub-menu.

It is available under **SOURCE**.



Press the yellow button to enter the interface shown below.



When time is not entered in the right way, you will hear an alarm sound

Signal Information

Press ▼ / ▲ button to select Signal Information, press the **ENTER** button to see the detail information about the signal.

Only available when there is signal in DTV.



The CHANNEL List in Satellite Source (option, T2S2 models only)



1. Press ▼ / ▲ button to select the option that you want to adjust in the **CHANNEL** menu.

2. Press **ENTER** button to adjust.
3. Press **▼ / ▲** button to select the option that you want to adjust in the **CHANNEL** menu.
4. After finishing your adjustment, Press **ENTER** button to save and return to the previous menu.

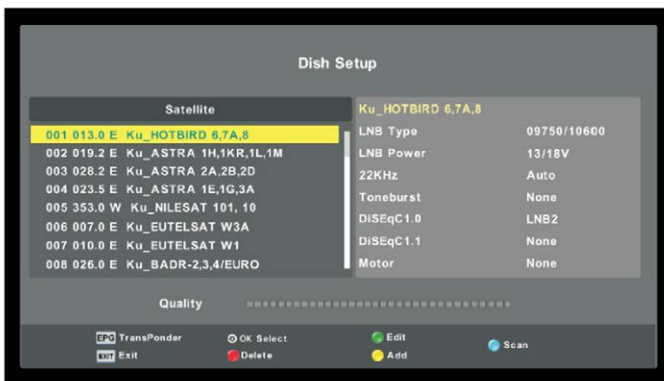
Auto Tuning

Press **▼ / ▲** button to select Auto Tuning, then press **ENTER / ►** button to enter.



Dish Setup

Press **▼ / ▲** button to select Dish Setup, then press **ENTER / ►** button to enter.



PICTURE MENU

1. Press **MENU** button to display the main menu.



2. Press ◀ / ▶ button to select **PICTURE** sub-menu in the main menu.
3. Press ▼ / ▲ button to select the option that you want to adjust in the **PICTURE** menu.
4. Press **ENTER** button to adjust.
5. After finishing your adjustment, Press **MENU** button to save and return back to the previous menu.

Note: 120Hz Mode function only supported with UHD TV type.

Picture Mode

In **PICTURE** menu, press ▼ / ▲ button to select **Picture Mode**, then press **ENTER** button to enter sub-menu.

You can change the value of contrast, brightness, color, sharpness and tint when the picture is in **Personal** mode.

TIPS: You can press **Picture Mode** button to change the Picture Mode directly.

Contrast/ Brightness/ Color/ Tint / Sharpness

Press ▼ / ▲ button to select option, then press ◀ / ▶ button to adjust.

Contrast: Adjust contrast.

Brightness: Adjust the optical fiber output of the entire picture, it will effect the dark region of the picture.

Color: Adjust the saturation of the color.



Tint: Use in compensating color changed with the transmission in the NTSC code.

Sharpness: Adjust the sharpness of the picture

Colour Temp

Change the overall color cast of the picture.

Press ▼ / ▲ button to select Color Temperature, then press **ENTER** button to enter sub-menu.

Press **ENTER** button to select. (Available Picture mode: Cold, Standard, Warm).

You can change the value of red, green and blue when the color temperature is in Personal mode.

Cold Increase the blue tone for the white.

Normal Increase the sex-linked colors for the white.

Warm Increase the red color for the white.



Noise Reduction

To filter out and reduces the image noise and improve picture quality.

Press ▼ / ▲ button to select Noise Reduction, then press **ENTER** button to enter sub-menu.

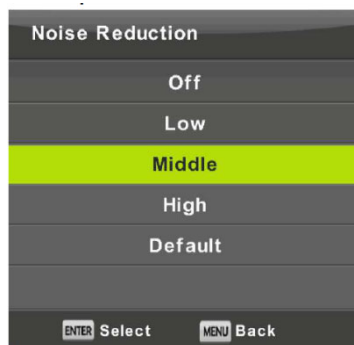
Off Select to turn off video noise detection.

Low Detect and reduce low video noise.

Middle Detect and reduce moderate video noise.

High Detect and reduce enhanced video noise.

Default Restore to default settings



120Hz Mod (option)

Available on UHD models only.

HDMI Mode

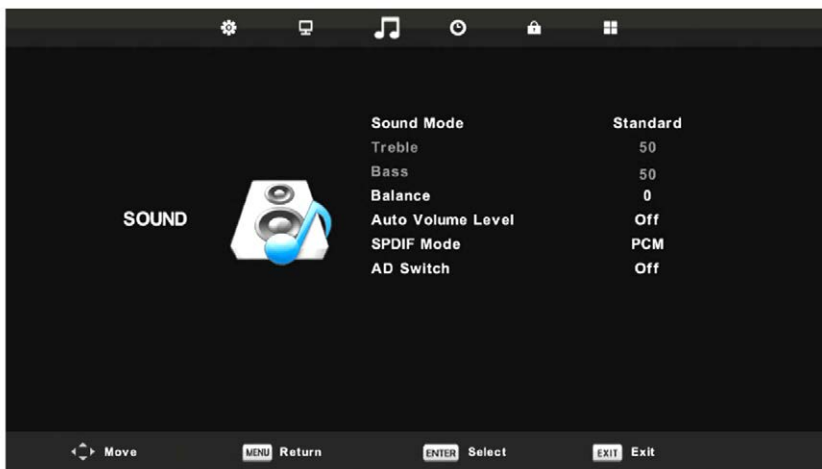
Setting HDMI Mode, recognize HDMI signal type according to HDMI source type.

Press ▼ / ▲ button to select Noise Reduction, then press **ENTER** button to enter sub-menu.



SOUND MENU

1. Press **MENU** button to display the main menu.
2. Press ◀ / ▶ button to select **SOUND** sub-menu in the main menu.
3. Press ▼ / ▲ button to select the option that you want to adjust in the **SOUND** menu.
4. Press **ENTER** button to adjust.
5. After finishing your adjustment, Press **MENU** button to save and return to the previous menu.

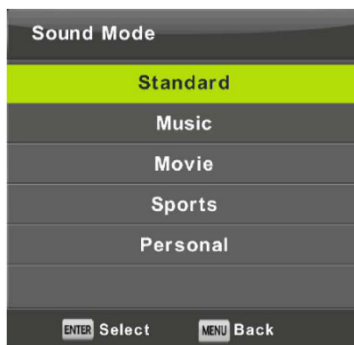


Sound Mode

In **SOUND** Menu, press ▼ / ▲ button to select **Sound Mode**, then press **ENTER** button to enter sub-menu.

Press ▼ / ▲ button to select. You can change the value of Treble and Bass when the sound is in **Personal** mode.

TIPS: You can press **Sound** button on the remote control to change the Sound Mode directly.



- Standard** Produces a balanced sound in all environments.
- Music** Preserves the original sound. Good for musical programs.
- Movie** Enhances treble and bass for a rich sound experience.

Sports Enhances vocals for sports.

Personal Select to customize picture settings.

Note: *The treble and bass are only available in **Personal** mode, you can adjust them as you like.*

Balance

Press ▼ / ▲ button to select option, Press ◀ / ▶ button to adjust.

Auto Volume level

Press ▼ / ▲ button to select Auto Volume Level, then press ◀ / ▶ button to select On or Off.

SPDIF Mode

Press ▼ / ▲ button to select SPDIF Mode, then press ◀ / ▶ button to select Off / PCM / Auto.

AD Switch

Press ▼ / ▲ button to select AD Switch (Audio Description service), then press ◀ / ▶ button to select **On** or **Off**.

Amblyopia function is special function for the blind person. The tracks will be mixed describe the current screen. It need code stream to support.

NOTE:

Balance: *This item can adjust the speaker's output, it enables you to listen to best at your position.*

Auto Volume: *This item is used for reducing the difference between channel and program's volume automatically.*

TIME MENU

Press **MENU** button to display main menu.

Press **◀ / ▶** button to select **TIME** in the main menu .

1. Press **▼ / ▲** button to select the option that you want to adjust in the **TIME** menu.
2. Press **ENTER** button to adjust.
3. After finishing your adjustment, press **ENTER** button to save and return to the previous menu.



Time Zone

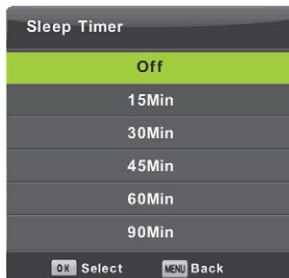
Press **▼ / ▲ / ◀ / ▶** button to select time zone, then press **ENTER** button to enter sub-menu.

Sleep Timer

Press **▼ / ▲** button to select Sleep Timer, then press **ENTER** button to enter sub-menu.

Press **▼ / ▲** button to select.

Available options are: Off, 15Min, 30Min, 45Min, 60Min, 90Min, 120Min, 240Min).

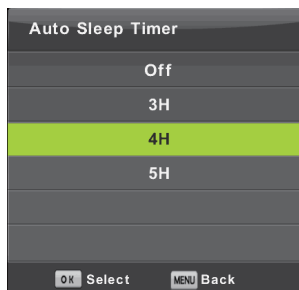


Auto Standby

Press ▼ / ▲ button to select Auto Standby, then press **ENTER** button to enter sub-menu.

Press ▼ / ▲ and **ENTER** button to select.

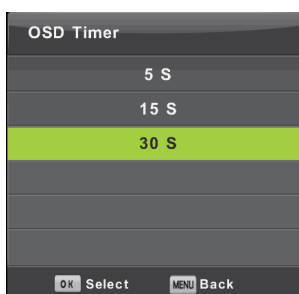
Tips: *The remote control does not make any operation in the hypothesis time, it will close down automatically.
If you do any operation, it will reset the time.*



OSD Timer (OSD vrijeme prikaza)

Press ▼ / ▲ button to select OSD Timer, then press **ENTER** button to enter sub-menu.

Press ▼ / ▲ and **ENTER** button to select time showing information on display.



LOCK MENU

Press **MENU** button to display the main menu.



Press ◀ / ▶ button to select **LOCK** sub-menu in the main menu.

1. Press ▼ / ▲ button to select the option that you want to adjust in the **System Lock** menu.

2. Press **ENTER**/**◀** / **▶** button to adjust.
3. After finishing your adjustment, Press **ENTER** button to return back to the previous menu **Lock System**.

System Lock

Press **▼** / **▲** button to select System Lock, then press **ENTER** button to make the following 3 options valid.

Default password is **0000**, and if forget what you set, please call the service center.

Set Password

Press **▼** / **▲** button to select **Set Password**, then press **ENTER** button to enter sub-menu to set new password.

Channel Lock

Press **▼** / **▲** button to select Channel Lock then press **ENTER** button to enter sub-menu to select.

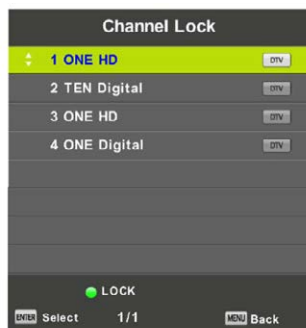
Press **Green** button to lock or unlock the channel.

Parental Guidance

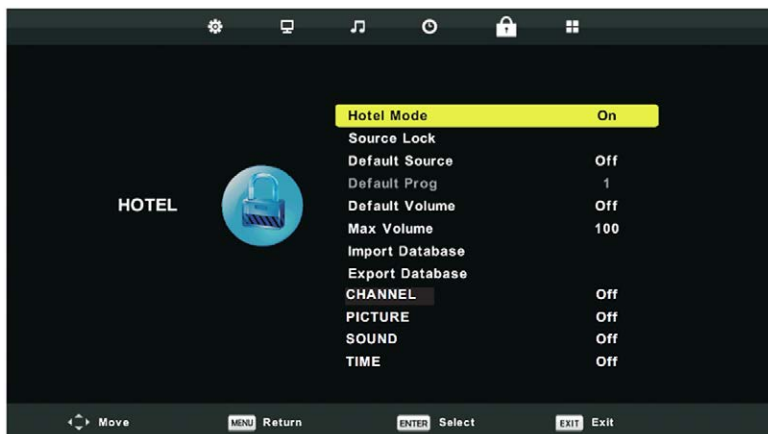
Press **▼** / **▲** button to select **Parental Guidance**, then press **ENTER** button to enter sub-menu to select the number of age which is suitable for your children

Key Lock

Press **▼** / **▲** button to select option for Lock Cabinet control buttons, then press **◀** / **▶** button to select **Off** or **On**.



Hotel Mode



1. Press **▼ / ▲** button on the remote control to select hotel mode in the **Lock menu**.
2. Press **ENTER** button on the remote control to enter the sub-menu.
3. After finishing your adjustment, Press **MENU** button to save and return back to the previous menu.
4. To activate Hotel menu, press **▼/▲** button to select **Hotel Mode**, then press **◀ / ▶** button to select on or off. Then you can adjust a following items:

Source Lock

Press **▼ / ▲** button to select which source is going to be available or unavailable when Hotel Mode is active.

Default Source

Press **▼ / ▲** button to select Default Source (source on which TV, then press **ENTER** button to enter sub-menu to select.

Default Type/Prog

Press **▼ / ▲** button to select Default Prog, then press **◀ / ▶** button to adjust. It is available when the default source is TV.

Default Volume / Max Volume

Press **▼ / ▲** button to select **Default** and **Max Volume**, then press **◀ / ▶** button to adjust.

Import/Export Database

Press **▼ / ▲** for Export/Import of database (programs) for copying from TV to TV.

CHANNEL / PICTURE / SOUND / TIME / LOCK / SETUP

Press **▼ / ▲** button to select which Menu will be hidden when Hotel mode is active, then press **◀ / ▶** button to select **On** or **Off**.

Clear Lock

Press **▼ / ▲** button to select Clear Lock, then press **ENTER** button to clear the setting you have done before.

SETUP MENU



Press **MENU** button to display the main menu.

Press ◀ / ▶ button to select **SETUP** sub-menu in the main menu.

1. Press ▼ / ▲ button to select the option that you want to adjust in the **SETUP** menu.
2. Press **ENTER** button to adjust.
3. After finishing your adjustment, Press **ENTER** button to save and return to the previous menu.

Language

Select an OSD menu language can be displayed. Default English is selected as menu language.

Press ▼ / ▲ / ◀ / ▶ button to select **Menu Language**



Teletext Language

Press ▼ / ▲ button to select Teletext Language, then press **ENTER** button to enter sub-menu.

Press ▼ / ▲ button to select Teletext language.



Audio Languages

Press ▼ / ▲ button to select **Audio Languages**, then press **ENTER** button to enter sub-menu.

Press ◀ / ▶ button to select the primary of Audio Languages.

Press ▼ / ▲ / ◀ / ▶ button to select the **Audio Languages**.



Subtitle languages

Press ▼ / ▲ button to select **Subtitle Language**, then press **ENTER** button to enter sub-menu.

Press ◀ / ▶ button to select the primary of **Subtitle Language**.

Press ▼ / ▲ / ◀ / ▶ button to select the **Subtitle Language**.



Hearing impaired

Press ▼ / ▲ to select Hearing Impaired, then press **ENTER** to select **On** or **Off**

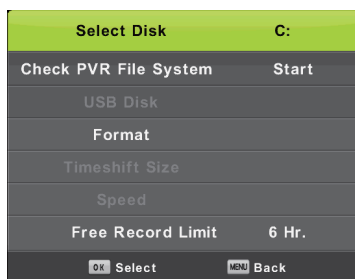
PVR system data

Press ▼ / ▲ to select PVR File System, then **ENTER** to go to the submenu.

Press ▼ / ▲ to select Check PVR File System, then **ENTER** to enter the menu. Afterwards, the speed of loading data from USB is checked

Format: Format external USB disk or memory

Free Record Limit: Adjust Record limit time



Aspect ratio

Press ▼ / ▲ button to select **Aspect Ratio**, then press **ENTER** button to enter sub-menu.

Press ▼ / ▲ button to select aspect ratio. Available options are: **Auto**, **4:3**, **16:9**, **Zoom1**, **Zoom2**).



Blue Screen

Press ▼ / ▲ button to select **Blue Screen**, then press **ENTER** button to select On or Off.

First Time Installation - Setup Wizard

Press ▼ / ▲ button to select **First Time Installation**, then press **ENTER** button to enter Wizard menu for Auto TV setup and search cchannels.

Reset

Press ▼ / ▲ button to select **Reset**, then press **ENTER** button to enter sub-menu. Tv will reset into initial Factory state.

Software Update(USB)

Press ▼ / ▲ button to select Software Update (USB), plug your USB device in the USB slot, then press **ENTER** button to update the right software.

HDMI CEC

Press ▼ / ▲ button to select HDMI CEC, then press Enter button to enter the sub-menu.

HDMI CEC

Press ◀ / ▶ to turn **On/Off** HDMI CEC control from outhr device through HDMI cable.

HDMI ARC

Press ◀ / ▶ to turn **On/Off** HDMI Auadio Receiver.

Auto Standby

Press ◀ / ▶ button to turn **On/Off** Auto Power Off.

Device List

Press **ENTER** button to open the main List of available devices.



SCREEN (Only PC mod)

Press **MENU** to select main menu.

Press ◀ / ▶ to select **SCREEN** sub-menu in main menu
(only in VGA-PC mod).



1. Press ▼ / ▲ to select option which you can adjust in menu **SCREEN**.
2. Press **ENTER** to adjust.
3. After finishing your adjustment, Press **ENTER** button to save and return to the previous menu.

Auto Adjust

Press Enter button to start adjusting H-Offset/V-Offset/Size/Position Reset

H-Offset

Adjust the horizontal position of the picture.

Press ▼ / ▲ button to select H-Offset, then press **ENTER** button to enter sub-menu.

V-Offset

Adjust the vertical position of the picture.

Press ▼ / ▲ button to select V-Offset, then press **ENTER** button to enter sub-menu.

Size

Adjust the display size.

Press ▼ / ▲ button to select Size, then press **ENTER** button to enter sub-menu.

Phase

Adjust the horizontal interfering lines.

Press ▼ / ▲ button to select Phase, then press **ENTER** button to enter sub-menu.

Position Reset

Press ▼ / ▲ button to select Position Reset, then press **ENTER** button to enter.

Notes:

1. Noise Reduction in PICTURE option is invalid.
2. AD Switch in SOUND option is invalid.
3. TIME menu and description are the same as that for Air mode.
4. Lock Program and Parental Guidance in LOCK option is invalid.
5. Audio Languages, Subtitle Language, Hearing Impaired in SETUP option is invalid.
6. PC mode has no CHANNEL menu

MEDIA OPERATION

*Note: Before operating Media menu, Plug in USB device, then press **SOURCE** button to set the Input Source to Media.*

Press **▼ / ▲** button to select **MEDIA** in the Source menu, then press **ENTER** button to enter.

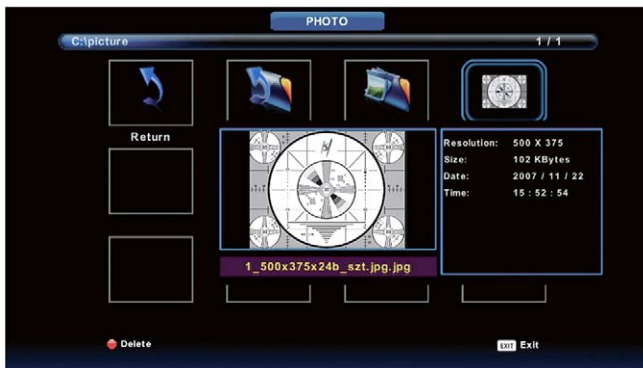


Press **◀ / ▶** button to select the option you want to adjust in the main Media menu, then press **ENTER** button to enter.

Photo menu

Press **◀ / ▶** button to select **PHOTO** in the main menu, then press **ENTER** button to enter.

Press **EXIT** button to return to the previous menu and exit menu to quit



Press **◀ / ▶** button to select the file you want to watch in the file selecting menu, then press media button to display picture.

When highlighting the option you select, the file information will appear on the right and picture will be previewed in the center.



Music Menu



Press ◀ / ▶ button to select **MUSIC** in the main menu, then press **ENTER** button to enter. Press **EXIT** button to return to the previous menu and exit menu to quit



Press ◀ / ▶ button to select drive disk you want to listen or watch, then press **ENTER** button to enter.

Press ◀ / ▶ button to select return option to the previous menu.



Movie menu

Press ◀ / ▶ button to select **MOVIE** in the main menu, then press **ENTER** button to enter.

Press **EXIT** button to return to the previous menu and exit menu to quit.

Press ◀ / ▶ button to select drive disk you want to watch, then press **ENTER** button to enter. Press media button to play the selected movie.

Press **Display** button to select menu in the bottom you want to run, then press **ENTER** button to operate.

Press **EXIT** button to back to the previous menu and exit button to quit the entire menu.





Text menu



Press ◀ / ▶ button to select **TEXT** in the main menu, then press **ENTER** button to enter

Press ◀ / ▶ button to select drive disk you want to watch, then press **ENTER** button to enter.

Press ◀ / ▶ button to select return option to back to the previous menu.

OTHER INFORMATION

Troubleshooting

If the TV does not operate as usual or appears to be faulty please read carefully this section. Many operational issues can be resolved by users.

It is also advisable to unplug the TV from the AC socket on the wall for 60 seconds or more, then reconnect and start again. This simple procedure helps in restoring stable conditions for electric circuits and firmware of the unit.

Please contact Manufacturer Customer Care if the problem is unresolved or you have other concerns.

SYMPTOMS	POSSIBLE SOLUTIONS
No sound or picture.	<ul style="list-style-type: none"> • Check if the power cord is plugged into a powered AC outlet. • A power switch on the right side bottom edge of the front panel must be turned on. Press the [POWER] button in the remote control to activate the unit from Standby. • Check to see if LED light is either red or blue. If illuminated, power to TV is OK.
I have connected an external source to my TV and I get no picture and/or sound.	<ul style="list-style-type: none"> • Check for the correct output connection on the external source and for the correct input connection on the TV. • Make sure you have made the correct selection for the input mode for the incoming signal.
When I turn On my television, there is a few second delay before the picture appears. Is this normal?	<ul style="list-style-type: none"> • Yes, this is normal. That is the TV searching for previous setting information and initializing the TV.
Picture is normal, but no sound.	<ul style="list-style-type: none"> • Check the volume settings. • Check if Mute mode is set "on".
Sound but no picture or black and white picture.	<ul style="list-style-type: none"> • If black and white picture first unplug TV from AC outlet and re-plug after 60 seconds. • Check that the Colour is set to 50 or higher. • Try different TV channels.

<p>Sound and picture distorted or appear wavy.</p>	<ul style="list-style-type: none"> • An electrical appliance may be affecting TV set. Turn off any appliances, if interference goes away, move appliance farther away from TV. • Insert the power plug of the TV set into another power outlet.
<p>Sound and picture is blurry or cuts out momentarily.</p>	<ul style="list-style-type: none"> • If using an external antenna, check the direction, position and connection of the antenna. • Adjust the direction of your antenna or reset or fine tune the channel.
<p>Horizontal/vertical stripe on picture or picture is shaking.</p>	<ul style="list-style-type: none"> • Check if there is interfering source nearby, such as appliance or electric tool.
<p>The plastic cabinet makes a "clicking" type of sound.</p>	<ul style="list-style-type: none"> • "Click" sound can be caused when the temperature of the television changes. This change causes the television cabinet to expand or contract, which makes the sound. This is normal and the TV is OK..
<p>Remote control does not work.</p>	<ul style="list-style-type: none"> • Confirm that TV still has power and is operational. • Change the batteries in the remote control. • Check if the batteries are correctly installed.

Playable format list

Media	File Ext.	Codec		Remark
		Video	Audio	
MOVIE	.mpg	MPEG-1, MPEG-2		Max Resolution: 1920x1080
		MJPEG		Max Data Rate: 40 Mbps
	.avi	MPEG-4 SP/ASP, H.263/H.264		
		MPEG-2, H.264,AVS*,AVS+ HEVC		
.ts	MPEG-2, H.264,AVS*,AVS+ HEVC		Max Resolution: 1920x1080 Max Data Rate: 20 Mbps	

MOVIE	.mov .mkv	MPEG-4 SP/ASP, H.263/H.264, HEVC	AAC, AC3*,PCM	
	.dat	MPEG-1		
	.mp4	MPEG-4 SP/ASP, H.263/H.264, HEVC		
		MPEG-1, MPEG-2		
	.vob	MPEG-2		Max Resolution: 720x576
.rm*/.rmvb *	RV30/RV40	COOK, MP2	Max Data Rate: 40 Mbps	Max Resolution: 1920x1080
MUSIC	.mp3	--	MP3	Sample Rate: 8K~48KHz Bit Rate: 32K~320Kbps
	.m4a/.aac	--	AAC	Sample Rate: 16K~48KHz Bit Rate: 32K~442Kbps Channel: Mono/Stereo
PHOTO	.jpg/	Progressive JPEG		Max Resolution: 1024x768
	.jpeg	Baseline JPEG		Max Resolution: 15360x8640
	.bmp	BMP		Max Resolution: 9600x6400 Pixel Depth: 1/4/8/16/24/32 bpp
	.png	Non-interlaced		Max Resolution: 9600x6400
Interlaced		Max Resolution: 1280x800		
SUBTITLE	.srt	SubRip		
	.ssa/.ass	SubStation Alpha		
	.smi	SAMI		
	.sub	SubViewer MicroDVD DVDSubtitleSystem Subldx(VobSub)		SubViewer 1.0 & 2.0 Only
	.txt	TMPlayer		

If the media codec is not supported by the player, a warning will be given.

REMARK:

It may happen that due to different versions of the 'Codec' version and file format, the device may not support some of above formats. If this happens, convert your record to another compatible format. The manufacturer is not responsible for the incompatibility of the device and your records and the possible loss of the contents of your files.

TECHNICAL SPECIFICATIONS

Model	TV-32LE112T2	TV-32LE112T2S2	TV-40LE112T2S2
Size with stand (mm)	732 x 471 x 181		904 x 567 x 207
Size without stand (mm)	732 x 434 x 86		904 x 518 x 82
Weight with stand (kg)	3,5		5,7
Weight without stand (kg)	3,4		5,6
Display Size	32 inches		40 inches
Display resolution	1366 x 768		1920 x 1080
Audio power (RMS)	8 W +8 W		8 W + 8 W
Rating Power	56 W		70 W
Power supply	100-240V ~ 50/60Hz		100-240V ~ 50/60Hz
AV Color System	PAL NTSC SECAM		PAL NTSC SECAM
Television System	PAL/SECAM-B/G, D/K, DVB-T+C DVB-T2 H 265	PAL/SECAM-B/G, D/K, DVB-T+C DVB-T2 H 265+DVB-S2	PAL/SECAM-B/G, D/K, DVB-T+C DVB-T2 H 265+DVB-S2
Working conditions	Temperature: 5°C - 45°C Humidity: 20% - 80% RH Atmosfere pressure: 86 kPa - 106 kPa		
VGA mode	640 x 480, 800 x 600, 1024 x 768, 1280 x 1024 60Hz, 1366x768 60Hz		640 x 480, 800 x 600, 1024 x 768, 1280 x 1024 60Hz, 1902x1080 60Hz
HDMI mode	480I / 60Hz, 480P / 60Hz, 576I / 50Hz, 576P / 50Hz, 720P / 50Hz, 720P / 60Hz, 1080I / 50Hz, 1080I / 60Hz, 1080P / 50Hz, 1080P / 60Hz 640 x 480, 800 x 600, 1024 x 768 60Hz		480I / 60Hz, 480P / 60Hz, 576I / 50Hz, 576P / 50Hz, 720P / 50Hz, 720P / 60Hz, 1080I / 50Hz, 1080I / 60Hz, 1080P / 50Hz, 1080P / 60Hz 640 x 480, 800 x 600, 1024 x 768 60Hz

Manufactured under license from Dolby Laboratories. Dolby and the double-D symbol are trademarks of Dolby Laboratories



HDMI, the HDMI logo and High-Definition Multimedia Interface are trademarks or registered trademarks of HDMI Licensing LLC..



"CI Plus" logo is a trademark and a trademark of CI Plus LLP company.



Information on Disposal for Users of Waste Electrical & Electronic Equipment (private households)



This symbol on the product(s) and / or accompanying documents means that used electrical and electronic products should not be mixed with general household waste. For proper treatment, recovery and recycling, please take this product(s) to designated collection points where it will be accepted free of charge. Alternatively, in some countries you may be able to return your products to your local retailer upon purchase of an equivalent new product. Disposing of this product correctly will help save valuable resources and prevent any potential negative effects on human health and the environment, which could otherwise arise from inappropriate waste handling. Please contact your local authority for further details of your nearest designated collection point. Penalties may be applicable for incorrect disposal of this waste, in accordance with your national legislation.

Disposal of waste batteries



Check local regulations for disposal of waste batteries or call your local customer service in order to get instructions on the disposal of old and used batteries. The batteries in this product should not be disposed of with household waste. Be sure to dispose of old batteries in special places for disposal of used batteries that are found in all retail shops where you can buy batteries.

EU Declaration of Conformity

Hereby, M SAN Grupa d.o.o. declares that the radio equipment type TV set is in compliance with Directive 2014/53/EU (RED Directive).

The full text of the EU declaration of conformity is available at the following internet address: www.msan.hr/dokumentacijaartikala



Product fiche

Information sheet data entered into the EPREL database".

For more info and Product Fiche, please scan QR code on the Energy label or visit Vivax web site:

www.vivax.com



TV-32LE112T2



TV-32LE112T2S2



TV-40LE112T2S2

VIVAX

POŠTOVANI!

Zahvaljujemo na kupnji Vivax uređaja i nadamo se da ćete biti zadovoljni odabirom. Ako u jamstvenom roku bude potreban popravak proizvoda, molimo savjetujte se sa ovlaštenim prodavačem koji Vam je proizvod prodao ili nas kontaktirajte na dolje navedene brojeve i adrese. MOLIMO VAS DA PRIJE UPORABE PROIZVODA PAŽLJIVO PROČITATE UPUTE PRILOŽENE UZ PROIZVOD!

JAMSTVENI LIST**VIVAX****HR****MODEL UREĐAJA****SERIJSKI BROJ****DATUM PRODAJE****BROJ RAČUNA PRODAVATELJA****POTPIS I PEČAT PRODAVATELJA**

- Ovim jamstvom M SAN Grupa kao davatelj jamstva u Republici Hrvatskoj jamči besplatan popravak istog u skladu s važećim propisima i u skladu s uvjetima opisanim u ovom jamstvenom listu. Ovim jamstvom jamčimo da će predmet ovog jamstva raditi bez pogreške uzrokovane eventualnom lošom izradom ili lošim materijalom izrade. Svi, eventualno nastali, kvarovi biti će besplatno otklonjeni u ovlaštenom servisu u jamstvenom roku.
- UVJETI JAMSTVA:** Jamstveni rok počinje od dana kupnje proizvoda i traje **12 mjeseci**, osim za Vivax Imago televizore za koje jamstvo traje **24 mjeseca**.
- U slučaju kvara na proizvodu koji je predmet ovog jamstva, obvezujemo se da ćemo isti popraviti u najkraćem mogućem roku, a najkasnije u roku od 45 dana. Ako se proizvod ne može popraviti ili se ne popravi u roku od 45 dana, biti će zamijenjen novim. Jamstvo će biti produženo za vrijeme trajanja popravka.
- Jamstvo se priznaje samo uz račun o kupnji, te uz ovaj jamstveni list koji mora biti ispravno popunjen odnosno mora sadržavati datum prodaje, pečat i potpis prodavatelja.
- JAMSTVO NE OBUHVAĆA**
- Redovnu provjeru, održavanje uz zamjenu dijelova koji se troše normalnom upotrebom, prilagođavanje ili promjene za poboljšanje proizvoda za primjenu koji nisu opisane u tehničkim uputama za korištenje, osim ako je za te preinake predočena suglasnost M SAN GRUPA d.o.o.
- Jamstvo se ne priznaje u sljedećim slučajevima:**
 - Ako kupac ne predoči ispravan jamstveni list i račun o kupnji.
 - Ako se kupac nije pridržavao uputa o korištenju proizvoda.
 - Ako je proizvod otvaran, prepravljan ili popravljan od neovlaštene osobe.
 - Ako su kvarovi na proizvodu nastali djelovanjem više sile kao što su: udar groma, strujni udari u električnoj mreži elementarne nepogode i slično. Ako su kvarovi nastali oštećivanjem zbog nepropisane upotrebe ili nepravilnim transportiranjem. Ako je kvar nastao pogreškom u sustavu na koji je proizvod priključen.
 - Ovo jamstvo vrijedi samo za robu kupljenu u Republici Hrvatskoj i na teritoriji Rep. Hrvatske i ne mijenja zakonska potrošačka prava važeća u Republici Hrvatskoj u odnosu na ona koja propisuje proizvođač.
- Izjavu o sukladnosti i presliku izvorne Izjave sukladnosti (EU Declaration of Conformity) možete jednostavno preuzeti na našoj internetskoj stranici <http://doc.msan.hr/dokumentacija/artikala/>

Naziv tvrtke davatelja jamstva:**M SAN GRUPA d.o.o., Buzinski prilaz 10,10010 Zagreb-Buzin, tel: 01/3654-961****CENTRALNI SERVIS: MR servis d.o.o, Dugoselska cesta 5,10370 Rugvica****Tel: +385 1 640 1111 Fax: +385 1 365 4982 E-mail za opće upite: info@mrsevis.hr,****E-mail za prodajne upite: prodaja@mrsevis.hr, Web: www.mrsevis.hr****DATUM PRIMITKA
UREĐAJA NA SERVIS****DATUM POPRAVKA**

**DATUM PRIMITKA
UREĐAJA NA SERVIS****DATUM POPRAVKA**

**DATUM PRIMITKA
UREĐAJA NA SERVIS****DATUM POPRAVKA**

Grad	Servis	Adresa	Telefon
Bjelovar	Koda d.o.o.	Vladimira Nazora 14	043 225 245
Čakovec-Donja	RTV servis i prodaja Slavko Pongrac	Zagrebačka 6	040 688 188
Čakovec	RTV servis Igor Sontor	Ladislava kralja 18	040 363 821
Daruvar	Tehnoservis Družin	Gundulićeva 11	043 331 003
Donji Miholjac	Elektronik centar Menges	Kolodvorska 47	031 632 640
Dubrovnik	RADAN elektronik centar d.o.o.	Obala Pape Ivana Pavla II 17	020 321 500
Đakovo	Chip-electro	Stjepana Radića 16	031 811 385
Imotski	K-M d.o.o	N.S. Zrinskog 1	021 841 316
Karlovac	Elektroničarski RTV servis	Dr. Vladka Mačeka 5	047 614 844
Karlovac	Servis kućanskih aparata	Šulekova 12	047 413 399
Koprivnica	Servis Dolenec	Ivana Generalića 3	048 621 966
Korčula	SAT electronic	Korčulanskih domobrana 12	098 243 295
Krapina	Audio-tv-video servis Jurinjak	Trg S.Radića 6	049 371 396
Makarska	Dioda d.o.o.	Ante Starčevića 85	021 611 913
Metković	Finel d.o.o.	Mostarska 10A	020/690 730
Našice	Elkon - servis	Vinogradska 9	031 615 090
Nova Gradiška	RTV servis Brajković	Strossmayerova 21	035 361 423
Novska	AVS RTV – SERVIS	Osječka 80	044 601 324
Ogulin	Elektronički obrt TV servis	Žegar 8/4	091 510 6777
Osijek	RTV servis elektronika Madecki	Marina Divalta 68	031 580 723
Popovača	Elektro-lvatek d.o.o.	Ulica Ruža 8	044 679 394
Požega - Pleternica	RTV-Servis Kalaica	A.M. Relkovića 6	034 252 000
Pula	HI-TECH	43.Istarske divizije14	098 729 299
Rijeka	Elektronika Slaviček	Krasica 281/a	051 371 185
Samobor	Muneris d.o.o.	J.Jelačića 128	01 3366 931
Sisak	Sorić elektronika	A.Starčevića 35	044 549 117
Slavonski Brod	CONSTRUO-MAT d.o.o.	Vinogradska 2B3	098 703 753
Split	TV Elektronik service KIKI	Vinka Draganje br. 3	021 567 964
Trilj	Elkod	Sv.Mihovila 28	021 832 466
Varaždin	Bi-el	Primorska 20	042 350 765
Varaždin	MARKOVIĆ obrt za el. usluge	Krešimira Filića 9	042 210 588
Vela Luka	Piccolo	41. ulica 15	020 813 218
Virovitica	Digital video studio	Bajer 26	033 728 084
Vukovar	Elektronik	Europske unije 16	032 413 151
Zadar	Alta d.o.o.	Vukovarska 3c	023 327 666
Zagreb	MR servis d.o.o.	Dugosselska cesta 5	01 6401 111
Zagreb	MR servis d.o.o. (Prikup uređaja)	Slavonska avenija 26/4 (ulaz s bočne strane označen s "MR Servis")	Radno vrijeme: Pon-Pet 8:00-16:00
Zaprešić	Elektronika Škrobot	Nova ulica 29	01 3319 009
Zlatar	Elektronika Varga	Zagrebačka 24	049 466 114

POŠTOVANI!

Zahvaljujemo Vam na kupovini Vivax proizvoda i nadamo se da ćete biti zadovoljni izborom.

MOLIMO VAS DA PRE UPOTREBE PROIZVODA PAŽLIVO PROČITATE TEHNIČKU DOKUMENTACIJU I DA SE PRILIKOM UPOTREBE PRIDRŽAVATE PRILožENIH UPUTSTAVA

GARANTNI LIST 24+12=36meseci*

VIVAX

SR

***2 godine zakonske saobraznosti + 12 meseci dodatne garancije**

OSNOVNI PODACI O PROIZVODU (Popunjava trgovac)

MODEL UREĐAJA	
SERIJSKI BROJ	
DATUM PRODAJE	
BROJ RAČUNA / FISKALNOG ISEČKA	
POTPIS I PEČAT TRGOVCA	

PRAVA POTROŠAČA NA OSNOVU ZAKONA O ZAŠTITI POTROŠAČA

U skladu sa članom 49 Zakona o zaštiti potrošača roba je saobrazna ako:

- odgovara opisu koji je dao prodavac i ako ima svojstva robe koju je prodavac pokazao potrošaču kao uzorak ili model,
- ima svojstva potrebna za naročitu upotrebu za koju je potrošač nabavlja, a koja je bila poznata prodavcu ili mu je morala biti poznata u vreme zaključenja ugovora,
- ako ima svojstva potrebna za redovnu upotrebu robe iste vrste,
- po kvalitetu i funkcionisanju odgovara onome što je uobičajeno kod robe iste vrste i što potrošač može osnovano da očekuje s obzirom na prirodu robe i javna obećanja o posebnim svojstvima robe data od strane prodavca, proizvođača ili njihovim predstavnikima, naročito ako je obećanje učinjeno putem oglasa ili na ambalaži robe.

Član 51. Zakona o zaštiti potrošača

Ako isporučena roba nije saobrazna ugovoru, potrošač koji je obavestio prodavca o nesaobraznosti ima pravo da zahteva od prodavca da otkloni nesaobraznost, bez naknade, opravkom ili zamenom ili da zahteva odgovarajuće umanjeње cene ili da raskine ugovor u pogledu te robe.

Potrošač ima pravo da bira između opravke ili zamene kao načina otklanjanja nesaobraznosti robe.

Ako otklanjanje nesaobraznosti u skladu sa stavom 2. ovog člana nije moguće, potrošač ima pravo da zahteva odgovarajuće umanjeње cene ili raskid ugovora ako:

- 1) nesaobraznost ne može da se otkloni opravkom ili zamenom uopšte, ni u primerenom roku;
- 2) ne može da ostvari pravo na opravku ili zamenu, to jest ako prodavac nije izvršio opravku ili zamenu u primerenom roku;
- 3) opravka ili zamena ne može da se sprovede bez značajnijih nepogodnosti za potrošača zbog prirode robe i njene namene;
- 4) otklanjanje nesaobraznosti opravkom ili zamenom predstavlja nesrazmerno opterećenje za prodavca.

Nesrazmerno opterećenje za prodavca u smislu stava 3. tačka 4) ovog člana, javlja se ako u poređenju sa umanjeњem cene i raskidom ugovora, stvara preterane troškove, uzimajući u obzir:

- 1) vrednost robe koju bi imala da je saobrazna ugovoru;
- 2) značaj saobraznosti u konkretnom slučaju;
- 3) da li se nesaobraznost može otkloniti bez značajnijih nepogodnosti za potrošača.

Potrošač ima pravo da zahteva zamenu, odgovarajuće umanjeње cene ili da raskine ugovor zbog istog ili drugog nedostatka saobraznosti koji se posle prve opravke pojavi, a ponovna opravka je moguća samo uz izričitu saglasnost potrošača.

Uzimajući u obzir prirodu robe i svrhu zbog koje je potrošač nabavio, opravka ili zamena mora se izvršiti u primerenom roku bez značajnih neugodnosti za potrošača i uz njegovu saglasnost.

Ako se nesaobraznost pojavi u roku od šest meseci od dana prelaska rizika na potrošača, potrošač ima pravo da bira između zahteva da se nesaobraznost otkloni zamenom, odgovarajućim umanjeњem cene ili da izjavi da raskida ugovor.

Ako se nesaobraznost pojavi u roku od šest meseci od dana prelaska rizika na potrošača, otklanjanje nesaobraznosti moguće je opravkom uz izričitu saglasnost potrošača.

Sve troškove koji su neophodni da bi roba postala saobrazna ugovoru, a naročito troškove rada, materijala, preuzimanja i isporuke, snosi prodavac.

Za obaveze prodavca prema potrošaču, koje nastanu usled nesaobraznosti robe, prodavac ima pravo da zahteva od proizvođača u lancu nabavke te robe, da mu naknadi ono što je ispunio po osnovu te obaveze.

Potrošač ne može da raskine ugovor ako je nesaobraznost robe neznatna.

Prava iz stava 1. ovog člana ne utiču na pravo potrošača da zahteva od prodavca naknadu štete koja potiče od nesaobraznosti robe, u skladu sa opštim pravilima o odgovornosti za štetu.

Ova garancija ne isključuje niti utiče na prava koja Vi kao potrošač imate na osnovu Zakona o zaštiti potrošača i koja ostvarujete u vezi sa saobraznošću robe u roku od **24 meseca** od kupovine ovog uređaja.

Ova izjava garantuje da će proizvod i po isteku roka saobraznosti od **2 godine** shodno Zakonu o zaštiti potrošača, u dodatnom periodu od **12 meseci** ispravno funkcionisati pod uslovima predviđenim ovim garantnim listom.

Garancija važi na teritoriji Republike Srbije

SADRŽINA GARANCIJE, USLOVI I POSTUPAK OSTVARIVANJA PRAVA IZ GARANCIJE

IZJAVA DAVAOCA GARANCIJE

Proizvodi imaju propisane, odnosno deklarirane karakteristike kvaliteta.

Proizvod će u garantnom roku ispravno funkcionisati ako se primenjuju data tehnička uputstva i poštuju granice izdržljivosti koje propisuje proizvođač. Davalac garancije se obavezuje da će besplatno otkloniti kvarove i nedostatke u ovlašćenom servisu, zbog kojih proizvod ne funkcioniše ispravno.

Garancija i garantni rok počinju teći, istekom roka od **2 godine (24 meseca)** zakonske saobraznosti i traje **12 meseci**. Prava iz garancije ostvarujete prilaganjem overenog i popunjenog garantnog lista.

Davalac garancije se obavezuje da će na Vaš zahtev, izražen u garantnom roku, otkloniti u svojim, odnosno ugovorenim servisnim odeljenjima, kvarove i tehničke nedostatke proizvoda koji su nastali prilikom normalne i pravilne (u skladu sa uputstvom) upotrebe, u vremenu za koje se garancija daje.

Ukoliko kvar ili nedostaci ne budu otklonjeni u roku od 45 dana od dana prijema proizvoda od korisnika, davalac garancije se obavezuje da će neispravan proizvod zameniti istim takvim ispravnim ili proizvodom sličnih karakteristika ili omogućiti kupcu povrat novca preko prodavca kod koga je proizvod kupljen.

Davalac garancije se obavezuje da će obezbediti servis uređaja u ukupnom roku od **12 meseci**, a koji počinje teći od dana kupovine (**24 meseca u skladu sa Zakonom o zaštiti potrošača+ 12 meseci u skladu sa ovom garancijom**).

Garancija ne važi u sledećim uslovima:

- Ako se kupac nije pridržavao proizvođačkog uputstva i uputstva o upotrebi proizvoda
- Ako je kupac nestručno i nebriljivo postupao s proizvodom.
- Ako je proizvod servisirala ili otvarala neovlašćena osoba,
- Profesionalne upotrebe proizvoda

U garanciju ne ulaze oštećenja prouzrokovana prilikom transporta nakon isporuke, oštećenja zbog nepravilne montaže ili održavanja, korišćenja neodgovarajućeg potrošnog materijala (prema propisanom) mehanička oštećenja nastala krivicom korisnika, oštećenja zbog varijacije napona električne mreže, udara groma i pratećih pojava.

U garanciju ne spadaju delovi koji se troše i to: daljinski upravljač i baterije i sl.

OBAVEZE KORISNIKA

1. Vlasnik aparata dužan je da vodi računa o ispravnoj overi garantnog lista bez čega garantni list ne važi.
2. Da se pridržava uslova garancije i da se pre prve upotrebe uređaja upozna sa uslovima ove garancije i tehničkom dokumentacijom.
3. Da se eksploatacija uređaja vrši u skladu sa uputstvima navedenim u pripadajućoj tehničkoj dokumentaciji.
4. Da obezbedi odgovarajući ambijent u kome će biti smešten uređaj:
 - Relativna vlažnost vazduha od 10 do 90%
 - Zaštita od direktnog sunčevog zračenja
 - Zaštita od prašine i kondenzujuće vlage
 - Zaštita od raznih vrsta elektromagnetnih zračenja
5. Da obezbedi stabilan izvor mrežnog napajanja (varijacije napona max. 10%, varijacije učestanosti max. 30%).
6. Da obezbedi uzemljenu elektroinstalaciju kako bi se izbegle razlike potencijala.
7. Da po mogućnosti sačuva svu priloženu tehničku dokumentaciju.

USLOVI GARANCIJE

1. Garantni rok počinje istekom roka saobraznosti od 2 godine u skladu sa Zakonom o zaštiti potrošača i traje **12 meseci**. Prava iz garancije ostvarujete prilaganjem overenog i popunjenog garantnog lista.
2. Kupac gubi pravo na garanciju, ako se kvar izazove nepridržavanjem datih uputstava za upotrebu, ukoliko dođe do mehaničkog oštećenja proizvoda pri upotrebi i ako su na proizvodu vršene bilo kakve popravke od strane neovlašćenih lica.
3. Garancija se ne priznaje ako je proizvod pretrpeo strujni udar ili udar groma.

VAŽNE NAPOMENE

1. Pre uključivanja aparata pročitajte uputstvo koje je priloženo uz svaki aparat. Pre nego što se obratite za tehničku pomoć nekom od naših ovlašćenih servisa, molimo Vas da proverite da li su obezbeđeni svi potrebni uslovi za normalan rad aparata.
2. U slučaju opravke, garantni rok će se produžiti onoliko koliko je kupac bio lišen upotrebe proizvoda.
3. Sve popravke aparata obavljaju se isključivo u ovlašćenim servisima. Spisak se nalazi u uputstvu za upotrebu.
4. Zamenjeni delovi ili proizvod postaju vlasništvo davaoca garancija.
5. U slučaju zamene proizvoda ne važi nova garancija, već se ostatak garantnog roka prenosi na novi proizvod.

Davalac garancije i Centralni servis: KIM-TEC d.o.o. Beograd, MB 17586491
Viline Vode bb, Slobodna zona Beograd L12/3
Beograd
Tel: 011/207-0684 , E-mail: servis@kimtec.rs

DATUM PRIJEMA UREĐAJA NA SERVIS		
DATUM POPRAVKE		
DATUM PRIJEMA UREĐAJA NA SERVIS		
DATUM POPRAVKE		
DATUM PRIJEMA UREĐAJA NA SERVIS		
DATUM POPRAVKA		

POPIS SERVISNIH MESTA

VIVAX

SR

Centralni servis: KIM-TEC d.o.o., Viline vode bb, Slob. zona Bg, Beograd
Tel: 011/33 13 568 E-mail: servis@kimtec.rs

Mesto	Servis	Adresa	Telefon
Arandjelovac	Szr Td Electronic	Kralja Petra I bb	034-715-445 063-639-428
Bačka Palanka	Eltim Tv Servis	Svetozara Miletića 131	060-1324-919
Bečej	Televideo	Svetozara Miletića 31	063-8345399
Čačak	Nik Elektronik Ca	Čačanski partizanski odred - lokal broj 7	060-5009-949
Čačak	Spektar Kolor 72	Stoje Tošić bb	032-320-025
Čačak	Uspn	Gradsko šetalište 57	032-340-410 064-8601-500
Feketić	Tzr Rtv Purucki	Lenjinova 8a	012-4738-688 060-0730-683
Gornji Milanovac	Dioda	Kursulina 47	064-122-0179
Indija	Sztr Sima	Kralja Petra 1 44	022-560-211 064-1238-606
Jagodina	Rtv Servis Aleksandar	Stevana Prvovenčanog BB	035-245-570
Kikinda	Karanović	Zmaj Jovina 2	0230-501717 063-7720-016
Knjaževac	Radio-Tv I Video Servis Univerzum	Karađorđeva 40	069-730-535
Kraljevo	Etc Servis	Dimitrija Tucovića 10 lok.13	036-334-517
Kruševac	Electron	Stojana Miloševića 6	037-421-792
Leskovac	Tnt	Južnomoravskih brigada 156 B3 L8	016-223-789
Loznica	Servis Marjanović	Vojvode Putnika 11	015-877865
Niš	Ekran	Đerdapska 63	018-530-525
Novi Pazar	Elmaz Ett	Generala Živkovića 66	020-390-100 062-218-100

Novi Pazar	Ma Elektronik	1 maj 146	063-714-7476
Novi Pazar	Win Soft	8.mart.66	063-377-317
Novi Sad	Tv Spektar	Branimira Ćosića 23	021-477-80-44 064-1118-807
Obrenovac	Tv Servis Obrenovac	Kralja Milutina 23 B	061-1446-442
Obrenovac	Tv Servis Pionir	Cara Lazara 1 lokal 54	011-8721-386 063-8690-256
Padina	Decibel	4 Dolna Dolina	013-667-303
Pančevo	Bundalo	Đerdapska 16	013-371-530 060-3715-300
Paraćin	Z.R. "Eismd"	Kralja Milutina 16	035-573-639 062-639-573
Požarevac	Avs	Kosančićeva 23	012-556-188 069-1556-188
Požega	Jovan Ćekićević Pr	Kralja Petra br.82	060-6017-677
Prijepolje	Szr"Elektronika 2017"	STADION 9	033-712-959 062-488-330
Prokuplje	Solon	Kruševčka 10	027-325-466 062-560-270
Šabac	Central Service Doo	Prote Smiljanića 52	015-319-530 063-346-222
Šabac	Digipro Doo	Jele Spiridonović Savić 22	015-300-450
Šid	Spin	Cara Dušana 65	022-715-282 063-542-191
Smederevo	Szr Nedeljko Elektronik	Miloša Velikog 9	026-4622-001 064-6497-073
Sombor	Elektronik Servis Megatronik	Gruje Dedića 24	025-440-440 063-7729-471
Sombor	Rtv Video Servis Križan	Vladike Nikolaja 16	064-1729-782
Sremska Mitrovica	Tv Elektronika Miroslav Šević Pr	Kralja Petra Prvog 46	022-611-411 061-6737-152
Stara Pazova	Sistem Plus	Zmaj Jovina 15	060-6606-891
Subotica	City Rtv	Zrinjskog i Frankopana 36	024-533-070 063-533-078
Subotica	Electromax-Shop D.O.O.	Stevana Filipovića 51	024-557-947 069-1133-658
Subotica	Wm Servis	Ruzmarina 2	024-523-765 063-519-505
Ub	Omega Elektronik	Milana Munjasa 48	014-411-936
Užice	Radio Elektro	Nikole Pašića 39	031-512-796
Valjevo	Tv Servis Spasojević	Hajduk Veljkova 4	014-220-343
Vranje	Servis Tehnika	Cara Dušana 13	017-420-033
Vršac	Spektar	Nikite Tolstoja 49	013-838-961
Zaječar	Electron	Ljube Nešića 88	019-424-946
Zrenjanin	Inn Elektronik	Slobodana Bursaća br 2	023-510-644
Zrenjanin	Servis Pakoci	Milana Stanivukovića 92	023-563-920

POŠTOVANI!

Zahvaljujemo na kupnji Vhrax uređaja i nadamo se da ćele biti zadovoljni odabirom. Ako u garantnom roku bude potreban!

GARANTNI LIST**VIVAX****BiH**

MODEL
SERIJSKI BROJ
DATUM PRODAJE
BROJ RAČUNA
PRODAVATELJ
POTPIS I PEČAT PRODAVATELJA

GARANCIJSKA IZJAVA

1. Ovom garancijom garantira proizvođač proizvoda, preko KIM TEC d.o.o., kao uvoznika i davatelja garancije u Republici Bosni i Hercegovini besplatan popravak istog u skladu s važećim propisima i u skladu s uvjetima opisanim u ovom garantnom listu. Ovom garancijom garantiramo da će predmet ove garancije raditi bez greške uzrokovane eventualnom lošom izradom i lošim materijalom izrade. Svi eventualno nastali kvarovi biti će besplatno otklonjeni u ovlaštenom servisu u garantnom roku.

UVJETI GARANCIJE:

Garantni rok počinje teći od dana kupnje proizvoda i traje 12 mjeseci, osim za Vivax Imago televizore za koje garancija traje 24 mjeseca

- U slučaju kvara na proizvodu koji je predmet ove garancije, obavezuje se da ćemo isti popraviti u najkraćem mogućem roku, a najkasnije u roku od 30 dana. Ako se proizvod ne može popraviti ili se ne popravi u roku od 30 dana, biti će zamijenjen novim. Ako popravak proizvoda traje duže od 10 dana, garancija se produžuje za vrijeme trajanja popravka.
- Garancija se priznaje samo uz račun o kupnji, te uz ovaj garantni list koji mora biti ispravno popunjen odnosno mora sadržavati datum prodaje, pečat i potpis prodavatelja.
- Davalac garancije osigurava servis i rezervne dijelove 7 godina od datuma kupnje.

GARANCIJA NE OBUHVATA:

- Redovnu provjeru, održavanje uz zamjenu dijelova koji se troše normalnom upotrebom. Prilagođavanje ili promjene za poboljšanje proizvoda za primjenu koji nisu opisane u tehničkim uputama za korištenje, osim ako je za te preinake predočena suglasnost KIM TEC d.o.o.
- Garancija se ne priznaje u sljedećim slučajevima:
 - Ako kupac ne predoči ispravan garantni list i račun o kupnji. Ako se kupac nije pridržavao uputa o korištenju proizvoda. Ako je proizvod otvaran, prepravljani ili popravljeni od neovlaštene osobe.
 - Ako su kvarovi na proizvodu nastali djelovanjem više sile kao što su: udar groma, strujni udar u eletoričnoj mreži, elementarne nepogode i slično. Ako su kvarovi nastali oštećivanjem zbog nepropisane upotrebe ili nepravilnim transportiranjem. Ako je kvar nastao greškom u sustavu na koji je proizvod priključen.
- Ovaj garantni list ne mijenja zakonska potrošačka prava važeća u Bosni i Hercegovini u odnosu na ona koja propisuje proizvođač.

Naziv tvrtke davatelja jamstva : KIM TEC d.o.o. Poslovni Centar 96-2, 72250 Vitez,

Tel: 030/718-800, Fax: 030/718-897, e-mail: servis@kimtec.ba

EU Izjava o sukladnosti dostupna je na stranici: www.msan.hr/dokumentacija/artikala

DATUM SPREJEMA NAPRAVE V SERVIS
DATUM POPRAVILA
DATUM SPREJEMA NAPRAVE V SERVIS
DATUM POPRAVILA
DATUM SPREJEMA NAPRAVE V SERVIS
DATUM POPRAVILA

Centralni servis: KIM TEC d.o.o., Poslovni centar 96-2, 72250 Vitez

Tel: 063 690497, Fax: 030/718-897, E-mail: servis@kimtec.ba

Radno vrijeme: pon-pet: 8:30 – 17:00h

Grad	Servis	Adresa	Telefon
Banja Luka	Kod Ivica szr rtv servis	Voždovačka 7	051/301 449
Bihać	Elektronik d.o.o.	Trg Slobode 8	037/222-626
Bijeljina	Szr RTV servis TM-elektronika	Galac 140	055/207-294
Doboj	EM Elektronik.	Kralja Aleksandra 211	066/804-663
Gradiška	Perić szr s.p. Zdravko Perić	Gradiške brigade bb	051/816-238
Konjic	ZR Elektron	Varda 30	061/153-988
Sarajevo	RTV Servis EURO	Butmirska 7	033/610-000
Sarajevo	Kim Tec-Servis d.o.o.	Aleja Bosne Srebrne 34	033/773-168
Tuzla	Spektar	Stupine B6	061/149-284
Vitez	Kim Tec-Servis d.o.o.	Poslovni centar 96-2	033/718-844

POŠTOVANI!

Zahvaljujemo na kupovini Vivax uređaja i nadamo se da ćete biti zadovoljni izborom. Ako u periodu u kojem imate pravo na reklamaciju bude potreban popravak proizvoda, molim savetujte se sa ovlašćenim prodavačem koji Vam je proizvod prodao i/ili nas kontaktirajte na dolje navedene brojeve i adrese. **MOLIMO VAS DA PRIJE UPOTREBE PROIZVODA PAŽLJIVO PROČITAJTE TEHNIČKU DOKUMENTACIJU I UPUTSTVA KOJA SU PRILožENI UZ PROIZVOD!**

IZJAVA O SAOBRAZNOSTI**VIVAX****CG****MODEL UREĐAJA****SERIJSKI BROJ****DATUM PRODAJE****BROJ RAČUNA PRODAVCA****POTPIS I PEČAT PRODAVCA**

1. Ovom izjavom o saobraznosti proizvođač proizvoda, preko KIM TEC CG d.o.o., kao uvoznika i davaoca prava u Crnoj Gori besplatan popravak istog u skladu s vazećim propisima i u skladu s uslovima opisanim u ovoj izjavi o saobraznosti. Ovom izjavom o saobraznosti ističemo da će predmet ovog prava raditi bez greške uzrokovane eventualnom lošom izradom i lošim materijalom izrade. Svi eventualno nastali kvarovi biće besplatno otklonjeni u ovlašćenom servisu u predviđenom roku za reklamaciju.

2. USLOVI REKLAMACIJE: Rok za reklamaciju počinje teći od dana kupovine proizvoda i traje 24 meseca.

3. U slučaju kvara na proizvodu koji je predmet reklamacije, obavezuje se da ćemo isti popraviti u najkraćem mogućem roku, a najkasnije u roku od 15 dana. Ako se proizvod ne može popraviti ili se ne popravi u roku od 15 dana, biće zamijenjen novim.

4. Pravo na reklamaciju se priznaje uz fiskalni račun o kupovini, ili uz ovu izjavu o saobraznosti koji mora biti ispravno popunjen odnosno mora sadržati datum prodaje, pečat i potpis prodavca.

5. Davalac izjave o saobraznosti osigurava servis i rezervne djelove 7 godina od datuma kupovine.

6. PRAVO NA REKLAMACIJU NE OBUHVATA

Redovnu provjeru, održavanje uz zamjenu dijelova koji se troše normalnom upotrebom. Prilagodavanje ili promjene za poboljšanje proizvoda za primjenu koje nijesu opisane u tehničkim uputstvima za korišćenje, osim ako je za te promjene predočena saglasnost KIM TEC CG d.o.o.

7. PRAVO NA REKLAMACIJU SE NE PRIZNAJE U SIJEDEĆIM SLUČAJEVIMA:

- Ako kupac ne priloži ispravan reklamni list ili račun o kupovini.
- Ako se kupac nije pridržavao uputstva o korišćenju proizvoda.
- Ako je proizvod otvaran, prepravljn ili popravljan od neovlaštene osobe.
- Ako su kvarovi na proizvodu nastali djelovanjem više sile kao što su: udar groma, strujni udaru u električnoj mreži elementarne nepogode i slično.
- Ako su kvarovi nastali oštećivanjem zbog nepropisane upotrebe ili nepravilnim transportovanjem.
- Ako je kvar nastao greškom u sistemu na koji je proizvod priključen.

Ova izjava o saobraznosti ne mijenja zakonska potrošačka prava važeća u Crnoj Gori u odnosu na ona koja propisuje proizvođač. **Naziv davaoca izjave o saobraznosti:** Kim Tec CG d.o.o., Čemovsko polje bb, 81000 Podgorica, Crna Gora

CENTRALNI SERVIS (CALL CENTAR): Kim Tec CG d.o.o., Čemovsko Polje bb, 81000 Podgorica

Tel: 020/608-251, E-mail za upite: servis@kimtec-cg.com

DATUM PRIJEMA UREĐAJA U SERVIS**DATUM POPRAVKE****DATUM PRIJEMA UREĐAJA U SERVIS****DATUM POPRAVKE****DATUM PRIJEMA UREĐAJA U SERVIS****DATUM POPRAVKE**

ПОЧИТУВАНИ!

Ви благодариме што купивте уред на VIVAX и се надеваме дека сте задоволни со изборот. Доколку во текот на гарантниот рок се јави повреда од поправка на производот, побарајте совет од продавачот кој ви го продал производот или контактирајте со нас на долунаведените броеви и адреси. **ВЕ МОЛИМЕ ПРЕД УПОТРЕБА НА ПРОИЗВОДОТ ВНИМАТЕЛНО ДА ГИ ПРОЧИТАТЕ УПАТСТВОТА ПРИЛОЖЕНИКОМ ПРОИЗВОДОТ!**

ГАРАНТЕН ЛИСТ**VIVAX****MK****МОДЕЛ НА УРЕД****СЕРИСКИ БРОЈ****ДАТУМ НА ПРОДАЖБА****БРОЈ НА СМЕТКА****НАПРОДАВАЧОТ****ПОТПИС И ПЕЧАТ НА ПРОД.**

- Со оваа гаранција производителот на производот, преку ПАКОМ КОМПАНИ д.о.о.ел како увтаник и извршител на гаранцијата во Република Македонија, гарантира бесплатна шшравка согласно важечките прописи и условите наведени во овој гарантен лист. Со оваа гаранција Ви гарантираме дека предметот на гаранцијата ќе работи без грешки предизвикани од можно лоша изработка и употреба на лонци материјал и заизработка. Сите вакви дефекти ќе бидат бесплатно поправени од овластениот сервис во гарантниот рок.

ГАРАНТНИ УСЛОВИ:

- Гарантниот рок започнува да тече од денот на купувањето на производот и трае **12 месеци** освен за **телевизорите** за кои гаранцијата трае **24 месеци**
- Во случај на појава на дефект кај производот кој е предмет на оваа гаранција се обврзуваме дека ќе го поправиме во најкраток можен рок, а најдоцна во рок од 30 работни дена. Ако производот не може да се поправи или не биде поправен во рок од 30 работни дена ќе биде заменет со нов. Ако поправката на производот трае подолго од 10 дена, гаранцијата се продолжува за времетраење од 30 дена од денот на поправката.
- Гаранцијата се признава само со приложување сметка за купување и со овој гарантен лист кој мора да биде исправно пополниет од продавачот односно мора да содржи датумот на продажба, печат и потпис на продавачот.
- Извршителот на гаранцијата обезбедува сервис и резервни делови 7 години од датумот на купување, **ГАРАНЦШАТА НЕ ОПФАКА:**
- Редовни проверки, одржување и замена на нотрошни материјали. Прилагодувања или промени за подобрување на производот за намени кои не се онишани во техничките упатства за употреба, освен ако за тие промени не се согласил увозникот ПАКОМ КОМПАНИ д.о.о.ел

ГАРАНЦИЈАТА НЕ СЕ ПРИЗНАВА ВО СЛЕДНИВЕ СЛУЧАИ

- Ако купувачот не приложи исправен гарантен лист и сметка.
- Ако купувачот не се придржувал до упатствата за употреба на производот.
- Ако производот бил отворан, преправан или поправан од неовластени лица.
- Ако дефектите кај производот биле предизвикани од виши сили, како удар од гром, струен удар во електричната мрежа, елементарни непогоди и сл.
- Ако дефектите настанале поради непрописна употреба или неправилен транспорт.
- Ако дефектот настанал поради грешка на системот кон кој бил приклучен производот.

Оваа гаранција не ги менува законските законските права кои што важат во Република Македонија во однос на правата што ги пропишува производот. **Изјава:** Потрошувачот ги има законските права кои произлегуваат од националното законодавство кое ја регулира продажбата на производите и дека овие права не се загрозени со гаранцијата.

Централен сервис: ПАКОМ КОМПАНИ д.о.о.ел, ул Јадранска магистрала бр.12, 1000 Скопје

Тел.02 3202 800, Факс: 02 3202 892 www.pakom.com.mk, www.vivax.com

**ДАТУМ НА ПРИЕМ НА
УРЕДОТ ВО СЕРВИС****ДАТУМ НА ПОПРАВАЊЕ****ДАТУМ НА ПРИЕМ НА
УРЕДОТ ВО СЕРВИС****ДАТУМ НА ПОПРАВАЊЕ****ДАТУМ НА ПРИЕМ НА
УРЕДОТ ВО СЕРВИС****ДАТУМ НА ПОПРАВАЊЕ**

**Централен сервис: ПАКОМ КОМПАНИ д.о.о.е.л, ул Јадранска магистрала бр.12
1000 Скопје
Тел.02/3202 800, Факс: 02/3202 892,
www.pakom.com.mk, www.vivax.com**

Град	Сервис	Адреса	Телефон
Скопје	Виком Електроник	бул.АСНОМ 54	02 2434 083
Штип	Виртуел	Ванчо Прке бб.	032 380 006
Струмица	Нец Електрон	Методи Митевски-Брицо 17	034 344 740
Кавадарци	Ни-Ком Трејд	7 Септември бб	043 416 385
Гевгелија	Епром	С.М. Данко 68	034 211 011
Прилеп	Сервис Зоки	Андон Слабејко бб	048 410 027
Кочани	Топтроникс	Иво Лола Рибар 20	033 273 038
Куманово	Електро Пионир	лок. Табакана бр.12	031 432 339
Кичево	Дигитал Електроникс	Блок Ламели 188	045 226 399
Битола	Тринитрон	нас. Кпаница лам. А4	047 227 236
Тетово	Шикла	ул.132 бр.9	044 333 283
Гоставар	Нафи-Беко	Гоце Делчев 96	042 216 413
Охрид	Рит Електроника	Туристичка 44а	046 261 281
Струга	Мако Сервис	Јово Стефаноски Риле 9а	070 488 370

TË NDERUAR BLERËSI!

Faleminderit për blerjen tuaj dhe shpresoj se ju do të jenë të kënaqur me përzgjedhjen. Nëse periudha e garancionit është e nevojshme për të riparuar produktin, ju lutem konsultohuni me shitësin Apo me me përonin i cilijua shet produktin tone JU LUTEM LEXONI ME KUJDESPARAPËRDORIMITPRODUKTTIT DOKUMENTET TEKNIKE DHE MANUALET CILAT JANË VENDOSUR NË KUTI!

FLETGARANCONI

VIVAX

KS

EMRI PRODUKTU

LLOJI DHE MODELI

PRODHUESI

EMËRTIMI APO EMRI I SHITËSIT

NUMRI SERIAL

VULA: NËNSHKRIMI I PËRSONIT

GARANCI DEKLARATA:

Kjo fletgarancion ju garanton që prodhuesi, nëpërmjet AskTec Ltd, si një importues dhe ofrues i sigurisë në Republikën e Kosovës, një riparim të lirë të njëjtë në përputhje me rregullat e zbatueshme në pajtim me kushtet e përshkruara në këtë fletgarancion

KUSHTET E GARANCONIT:

1. Kjo fletgarancion, negarantojmë se ju do të jetë subjekt i kësaj punegarancisë pagabime të mundshme të shkaktuara nga mjeshteri e profesionalizuar dhe të materialit të dobët. Të gjitha gabimet mund të ndodhin ne do t korrigjohen pa pagesë në një shërbim garancion të autorizuar.

PERIUDHA EGARANCONIT.Garancioni fillon nga dita e blerjes dhe vazhdon deri 24 muaj.

2. Në rast prishjes produktit do të mbulohet nga ky garancion , zotohemi për të rregulluar njëjtin sa më shpejt të jetë e mundur, dhe jo më vonë se 45 ditë. Nëse produkti nuk mund të riparohet ose nuk riparohet brenda 45 ditëve, ajo do të zëvendësohet.

3. Nëse procedura riparimit zgjat më shumë se 10 ditë, garancioni do të shtvhet për kohëzgjatjen e riparimit.

4. Garancioni është e njohur vetëm me një faturë te shitjes, dhe me kartën e garancionit e cila duhet të plotësohet si duhet dhe duhet të përfshijë datën e shitjes, vula dhe nënshkrimi shitësit.

5. Prodhuesi ofron pjesë servisi në afat prej 7 vjetësh.

GARANCONI NUK MBULON

6. Inspektimit të rregullt, mirëmbajtjenndrrimi I pjesve hargjuese.

7. Rregullim ose ndryshim në përmirësimin e produktit për zbatimin që nuk janë përshkruar në udhëzimet tëknike për përdorim, përvec modifikime paraqitura Me pëlqimi AskTec LLC

GARANCONI NUK PRANOHET NE KËTO RASTE :

- Nëse një klienti nuk paraqet kartën e saktë garancionit dhe faturë blerje.
- Në qoftë se blerësi nuk përmbush udhëzimet mbi përdorimin e produktit.
- Nëse produkti është i hapur, modifikuar ose riparuar nga personi i paautorizuar.
- Nëse dështimet produktit janë shkaktuar nga forcës madhore, të tilla si rrufeja, electriciteti në fatkeqësitë e rrjetit elektrike.
- Nëse dështime shkaktuar dëme nga përdorimi i pavend ose transportit të pahijshme. Nëse defekt është një defekt në sistemin në të cilën produkti është e lidhur.

DATA PRANIMIT PAISJES
SERVIS

DATA RIPARIMIT

DATA PRANIMIT PAISJES
SERVIS

DATA RIPARIMIT

DATA PRANIMIT PAISJES
SERVIS

DATA RIPARIMIT

Ask tec d.o.o., Tahir Zajmi (KosovateX)

10000 Prishtinë, Kosovë

Tel: +381 38 771 001, E-mail: info@asktec-ks.com

SERVISI

Tel: +381 38 771 003

Fax: +381 38 771 000

VIVAX



VIVAX

www.VIVAX.com