

VIVAX

Made for you

LED TV-32LE131T2
LED TV-32LE131T2S2

DE

Bedienungsanleitung



RoHS



HDMITM
HIGH-DEFINITION MULTIMEDIA INTERFACE

Inhalt

Willkommen	3
Wichtige Sicherheitshinweise	5
Installation	11
Standinstallation	11
Wandmontage	12
TV Front	13
Bedienfeld	14
Antennen- und Stromanschluss	14
TV Rückseite	15
Verbindungen	16
Fernsteuerung	19
Einsetzen der Batterien in den Controller	21
Verwenden der Fernbedienung	22
Grundlegende Merkmale	23
Erstmalige Installation	23
Eingangsquelle wählen	24
Hauptmenü Bedienung	25
Kanal-Menü	28
Bild-Menü	30
Ton-Menü	32
Menü Zeit	34
Menü sperren	35
Hotel Mode	37
Menü "Einstellungen	38
Medienbetrieb	41
Foto-Menü	41
Musik-Menü	42
Film-Menü	43
Text-Menü	44
Andere Informationen	45
Störungsbeseitigung	45
Technische Daten	48
Entsorgung von Elektro- und Elektronik-Altgeräten	49
EU-Konformitätserklärung	49
Produktdatenblatt	49
Garantieerklärung (am Ende des Handbuchs)	

WILLKOMMEN

Dieses Gerät entspricht den höchsten Standards, innovativer Technologie und hohem Benutzerkomfort.



Mit diesem Fernseher können Sie es schnell und einfach tun, während Sie bequem in Ihrem Wohnzimmer sitzen.



Media-Player - Zugriff auf Ihre Musik, Bilder und Videos von Ihrem Netzwerk oder USB-Speichermedien und spielen Sie sie direkt auf Ihrem Fernseher ab.



Alles funktioniert jetzt mit einer einzigen Fernbedienung. Schließen Sie Ihren Fernseher direkt an Ihre terrestrische Antenne, Ihre Satellitenantenne oder Ihr Kabel an und genießen Sie Inhalte in hoher Qualität ohne Verlust

Das Zubehör

Wenn Sie den Karton öffnen und die Maschine installieren, vergewissern Sie sich, dass Sie alle notwendigen Zubehörteile erhalten haben:

Bedienungsanleitung mit
Garantieerklärung
Fernbedienung
Batterie x2
Schrauben für Ständer + Ständer

Bilder sind nur als Referenz
gedacht.

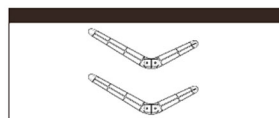
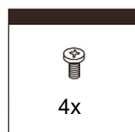
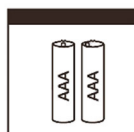



Das Blitzlicht mit dem Symbol einer Pfeilspitze in einem gleichseitigen Dreieck macht den Benutzer auf das Vorhandensein einer gefährlichen Spannung aufmerksam, die nicht isoliert im Inneren des Produkts vorhanden ist und die stark genug sein kann, um die Gefahr eines Stromschlags darzustellen.



Das Ausrufezeichen in einem gleichseitigen Dreieck weist den Benutzer auf das Vorhandensein wichtiger Betriebs- und Wartungsanweisungen in dem der Packung beigelegten Dokument hin.



VORSICHT



GEFAHR EINES STROMSCHLAGS NICHT ÖFFNEN

Öffnen Sie nicht die hintere Abdeckung. Der Benutzer darf auf keinen Fall im Inneren des Fernsehgerätes arbeiten. Nur ein qualifizierter Techniker des Herstellers ist berechtigt, das Gerät zu bedienen.



Wenn der Hauptstecker als Trennvorrichtung verwendet wird, muss die Trennvorrichtung betriebsbereit bleiben.



Ein falscher Austausch der Batterie kann zu Risiko führen, einschließlich des Austauschs eines anderen ähnlichen oder gleichen Typs. Setzen Sie Batterien nicht Hitze wie Sonne oder Feuer oder Ähnlichem aus.



Das Gerät darf keinem Tropfen und Spritzen ausgesetzt werden und es darf nicht unter mit Flüssigkeiten gefüllte Gegenstände gestellt werden.

Bitte lesen Sie die folgenden Sicherheitshinweise für Ihren Fernseher und bewahren Sie sie für spätere Bezugnahme auf. Befolgen Sie stets alle auf dem Fernseher angebrachten Warnungen und Anweisungen.

WICHTIGE SICHERHEITSHINWEISE

1. Lesen, aufbewahren, alle Anweisungen befolgen

Lesen Sie alle Sicherheitsvorkehrungen und Abläufe rund um den Fernseher. Bewahren Sie sie sicher auf, um sie in Zukunft nachschlagen zu können. Befolgen Sie alle Bedienungen und Anweisungen entsprechend.

WARNUNG: Personen (einschließlich Kinder) mit eingeschränkten körperlichen, nervlichen oder geistigen Behinderungen oder die keine Erfahrung und/oder keine Kenntnisse über den sicheren Gebrauch des Geräts haben, dürfen elektrische Geräte nicht unbeaufsichtigt benutzen!

2. Warnhinweise beachten

Beachten Sie alle Warnhinweise auf dem Gerät und in der Bedienungsanleitung.

3. Reinigung

Ziehen Sie vor der Reinigung den Netzstecker des Fernsehers aus der Steckdose. Verwenden Sie keine flüssigen, scheuernden oder aerosolhaltigen Reinigungsmittel. Reinigungsmittel können das Gehäuse und den Bildschirm dauerhaft beschädigen. Verwenden Sie zum Reinigen ein weiches, angefeuchtetes Tuch.

4. anlagen und ausrüstung

Fügen Sie niemals Zusatzgeräte und/oder Ausrüstung ohne Genehmigung des Herstellers hinzu, da solche Zusätze die Gefahr von Feuer, Stromschlag oder anderen Personenschäden mit sich bringen können.

5. Wasser und Feuchtigkeit

Der Apparat darf keinen Tropfen oder Spritzern ausgesetzt werden, und es dürfen keine mit Flüssigkeiten gefüllten Gegenstände wie z.B. Vasen auf den Apparat gestellt werden.

6. Einstellung

Stellen Sie diesen Fernseher nicht auf einen instabilen Wagen, Ständer oder Tisch. Das Aufstellen des Fernsehgeräts auf einem instabilen Untergrund kann zum Herunterfallen des Fernsehgeräts führen und schwere Personenschäden sowie Beschädigungen des Fernsehgeräts zur Folge haben. Verwenden Sie nur Wagen, Ständer, Halterungen oder Tische, die vom Hersteller oder Verkäufer empfohlen werden.

7. Belüftung

Schlitze und Öffnungen im Schrank dienen der Belüftung, um den zuverlässigen Betrieb des Fernsehers zu gewährleisten und ihn vor Überhitzung zu schützen. Decken Sie die Lüftungsöffnungen im Schrank nicht ab und stellen Sie das Gerät niemals in einem engen Raum wie einem Einbauschrack auf, es sei denn, es ist für eine ordnungsgemäße Belüftung gesorgt. Lassen Sie rund um das Gerät einen Abstand von mindestens 10 cm frei.

8. Leistungsquelle

Dieses Fernsehgerät darf nur mit der auf dem Kennzeichnungsetikett angegebenen Stromquelle betrieben werden. Wenn Sie nicht sicher sind, welche Art von Stromversorgung Sie zu Hause haben, wenden Sie sich an Ihren Gerätehändler oder das örtliche Energieversorgungsunternehmen.

9. Erdung oder Polarisation

Mit diesem Zeichen ausgestattete Fernseher haben einen Wechselstromleitungsstecker. Das Gerät hat eine doppelte Isolierung (Schutzklasse II) und benötigt keine zusätzliche Erdung. Umgehen Sie nicht den Sicherheitszweck des gepolten Steckers. Um zu überprüfen, ob Sie eine Erdungsbuchse benötigen, überprüfen Sie das Typenschild auf der Rückseite des Geräts. Wenn Sie dieses Schild nicht gefunden haben, dann benötigen Sie eine Erdungsbuchse!



10. Blitz

Für zusätzlichen Schutz dieses Fernsehgeräts während eines Gewitters oder wenn es über längere Zeit unbeaufsichtigt und unbenutzt bleibt, ziehen Sie den Stecker aus der Steckdose und trennen Sie die Antenne oder das Kabelsystem ab. Dadurch wird das Fernsehgerät vor Schäden durch Blitzschlag und Überspannung geschützt.

11. Stromleitungen und Antennenkabel

Ein Außenantennensystem sollte sich nicht in der Nähe von Freileitungen oder anderen elektrischen Licht- oder Stromkreisen befinden oder wo es in solche Leitungen oder Stromkreise fallen kann. Bei der Installation eines Außenantennensystems sollte äußerst sorgfältig darauf geachtet werden, dass solche Starkstromleitungen oder Stromkreise nicht berührt werden, da der Kontakt mit ihnen tödlich sein könnte.

12. Überlastung

Überlasten Sie Steckdosen und Verlängerungskabel nicht, da dies zu einem Feuer oder elektrischen Schlag führen kann.

13. Objekt- und Flüssigkeitseintrag

Stecken Sie niemals irgendwelche Gegenstände durch Öffnungen in dieses Fernsehgerät, da sie an gefährliche Spannungspunkte oder kurzgeschlossene Teile stoßen können, was zu Feuer oder einem elektrischen Schlag führen kann. Verschütten Sie niemals irgendwelche Flüssigkeiten auf oder in das Fernsehgerät.

14 Erdung der Außenantenne

Wenn eine Außenantenne oder ein Kabelsystem mit dem Fernseher verbunden ist, stellen Sie sicher, dass die Antenne oder das Kabelsystem geerdet ist, um Schutz gegen Spannungstöße und statische Aufladungen zu bieten. Abschnitt 810 des National Electric Code, ANSI/NFPA Nr. 70-1984, enthält Informationen zur ordnungsgemäßen Erdung des Mastes und der Tragkonstruktion, zur Erdung des Zuleitungsdrahts zu einer Antennenentladungseinheit, zum Anschluss an Erdungselektroden und zu den Anforderungen an die Erdungselektrode.

15. Wartung

Versuchen Sie nicht, dieses Fernsehgerät selbst zu warten, da Sie durch das Öffnen oder Entfernen von Abdeckungen gefährlicher Spannung oder anderen Gefahren ausgesetzt sein können. Überlassen Sie alle Wartungsarbeiten qualifiziertem Servicepersonal.

16. dienstpflichtiger Schaden

Ziehen Sie den Netzstecker des Fernsehers aus der Steckdose und wenden Sie sich unter den folgenden Bedingungen an qualifiziertes Servicepersonal:

- Wenn das Netzkabel oder der Netzstecker beschädigt ist.
- Wenn Flüssigkeit verschüttet wurde oder Gegenstände in den Fernseher gefallen sind.
- Wenn der Fernseher Regen oder Wasser ausgesetzt war.
- Wenn das Fernsehgerät bei Befolgung der Bedienungsanleitung abnormal funktioniert. Stellen Sie nur die Bedienelemente ein, die in der Bedienungsanleitung beschrieben sind, da eine unsachgemäße Einstellung anderer Bedienelemente zu Schäden führen kann und häufig umfangreiche Arbeiten durch einen qualifizierten Techniker erfordert, um den normalen

Betrieb des Fernsehers wiederherzustellen.

- Wenn der Fernseher heruntergefallen ist oder das Gehäuse beschädigt wurde.

17. Ersatzteile

Wenn Ersatzteile benötigt werden, vergewissern Sie sich, dass der Servicetechniker Ersatzteile verwendet hat, die vom Hersteller spezifiziert sind oder die gleichen Eigenschaften wie das Originalteil haben. Nicht autorisierte Auswechslungen können zu Feuer, Stromschlag oder anderen Gefahren führen.

18. Sicherheitsprüfung

Bitten Sie den Servicetechniker nach Abschluss einer Wartung oder Reparatur des Fernsehers, Sicherheitsprüfungen durchzuführen, um festzustellen, ob sich der Fernseher in einem sicheren Betriebszustand befindet.

19. Wärme

Das Produkt sollte von Wärmequellen wie Heizkörpern, Wärmespeichern, Öfen oder anderen Produkten (einschließlich Verstärkern), die Wärme erzeugen, entfernt sein.



Der Fernseher sollte nicht in der Nähe von offenen Flammen und starken Hitzequellen aufgestellt werden.

20. Verwendung von Kopfhörern - Achtung

Übermäßiger Schalldruck von Ohr- und Kopfhörern kann zu Hörverlust führen. Wenn Sie Störungen oder Brummgeräusche in Ihren Ohren bemerken, hören Sie auf, das Headset oder die Ohrhörer zu verwenden. Um möglichen Hörschäden vorzubeugen, hören Sie nicht über längere Zeit bei hohen Lautstärkepegeln



- 21. Netzkabel und Stecker** sollten leicht zugänglich sein. Stellen Sie keinen Fernseher oder Möbel auf das Netzkabel. Ein beschädigtes Netzkabel oder ein beschädigter Stecker kann Feuer oder einen elektrischen Schlag verursachen. Das Netzkabel darf nicht geknickt oder gequetscht werden. Ziehen Sie den Netzstecker Ihres Fernsehgeräts aus der Steckdose, um den Stecker festzuhalten und ihn aus der Steckdose zu ziehen. Ziehen Sie niemals am Netzkabel. Berühren Sie ein Netzkabel/einen Netzstecker niemals mit nassen Händen, da dies zu einem Kurzschluss oder Stromschlag führen kann. Machen Sie niemals einen Knoten in das Kabel oder binden Sie es mit anderen Kabeln zusammen.

22. Die Installations- oder Gebrauchsanweisungen für bodenlose Standfernseher, die voraussichtlich in der Wohnung verwendet werden und mehr als 7 kg wiegen, müssen folgende oder gleichwertige Informationen enthalten:

WARNUNG

Stellen Sie ein Fernsehgerät niemals an einem instabilen Ort auf. Ein Fernsehgerät kann herunterfallen und schwere Verletzungen oder den Tod verursachen. Viele Verletzungen, insbesondere bei Kindern, lassen sich durch einfache Vorsichtsmaßnahmen vermeiden:

- Verwendung von Schränken oder Ständern, die vom Hersteller des Fernsehgeräts empfohlen werden.
 - nur mit Möbeln, die das Fernsehgerät sicher tragen können.
 - Sicherstellen, dass das Fernsehgerät nicht über die Kante der tragenden Möbel hinausragt.
 - Stellen Sie das Fernsehgerät nicht auf hohe Möbel (z.B. Schränke oder Bücherschränke), ohne sowohl die Möbel als auch das Fernsehgerät an einer geeigneten Halterung zu verankern. -Das Fernsehgerät darf nicht auf Stoff oder andere Materialien gestellt werden, die sich zwischen dem Fernsehgerät und den tragenden Möbeln befinden können.
 - Aufklärung von Kindern über die Gefahren des Kletterns auf Möbelstücke, um an den Fernseher oder dessen Bedienelemente zu gelangen.
- Wenn Ihr vorhandenes Fernsehgerät beibehalten und an einem anderen Ort aufgestellt wird, sollten die gleichen Überlegungen wie oben beschrieben angestellt werden.

23. Dieses Gerät ist nicht für die Verwendung durch Personen (einschließlich Kinder) mit eingeschränkten physischen, sensorischen oder geistigen Fähigkeiten oder mangelnden Kenntnissen und Erfahrungen im Umgang mit dem Gerät bestimmt, es sei denn, sie werden von einer Person beaufsichtigt, die für ihre Sicherheit verantwortlich ist, oder Sie sind nicht in der Verwendung von Geräten geschult

Kinder erkennen mögliche Gefahrensituationen nicht immer richtig. Das Verschlucken von Batterien kann tödlich sein. Bewahren Sie Batterien ausserhalb der Reichweite von Kleinkindern auf. Falls die Batterie verschluckt wird, wenden Sie sich sofort an einen Arzt.

Verpackungsausrüstung und Schutztaschen von Kindern fernhalten. Es besteht Erstickungsgefahr.

LED-Tafel

Die bei der Herstellung dieses Produkts verwendeten Materialien bestehen aus zerbrechlichen Elementen. Daher kann das Produkt beim Umfallen oder bei Stößen zerbrechen. LED-Panel ist ein High-Tech-Produkt und bietet Ihnen hochdetaillierte Bilder. Von Zeit zu Zeit können einige wenige inaktive Pixel auf dem Bildschirm ständig in blau, grün oder rot erscheinen. Dies hat keinen Einfluss auf die Produktleistung.

Positionierung des Fernsehgeräts

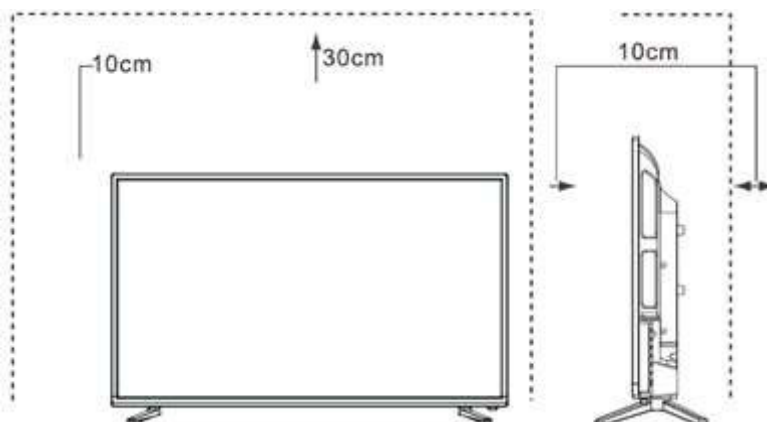

Stellen Sie das Fernsehgerät auf eine feste und ebene Fläche, wobei ein Abstand von mindestens 10 cm um das Gerät herum und 30 cm von der Oberkante des Geräts zur Wand eingehalten werden muss.

STAND-INSTALLATION

Anmerkungen

- Der Fernsehbildschirm ist sehr zerbrechlich und muss beim Entfernen des Standfußes jederzeit geschützt werden. Achten Sie darauf, dass keine harten oder scharfen Gegenstände oder andere Gegenstände, die den Bildschirm zerkratzen oder beschädigen könnten, mit ihm in Berührung kommen. Üben Sie zu keinem Zeitpunkt Druck auf die Vorderseite des Fernsehers aus, da der Bildschirm brechen könnte.
- Bei der Verwendung als Tischgerät muss das Fernsehgerät wie auf dieser Seite gezeigt an dem dafür vorgesehenen Ständer befestigt werden.
- Produktabbildungen dienen nur als Referenz, das tatsächliche Produkt kann im Aussehen abweichen

WARNUNG! Ziehen Sie unbedingt das Netzkabel aus der Steckdose, bevor Sie einen Ständer oder Wandhalterungen installieren.

VORSICHT!

Legen Sie Ihren Fernseher vorsichtig mit dem Gesicht nach unten auf eine weiche, gepolsterte Oberfläche, um Beschädigungen des Fernsehers oder Kratzer auf dem Bildschirm zu vermeiden.

Folgen Sie den Abbildungen und Textanweisungen unten, um die Installationsschritte abzuschließen:

1. Bringen Sie den Ständer wie in der Abbildung gezeigt am Fernsehgerät an.
2. Verwenden Sie die Schrauben, um den Ständer fest zu befestigen.

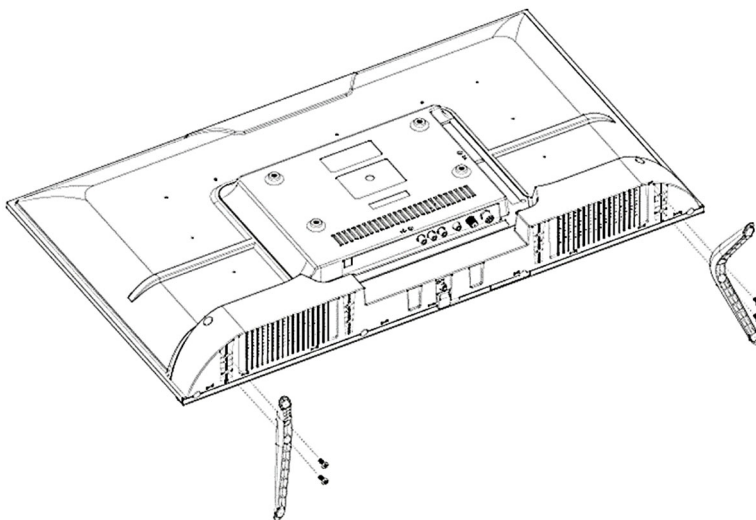

Wandmontage

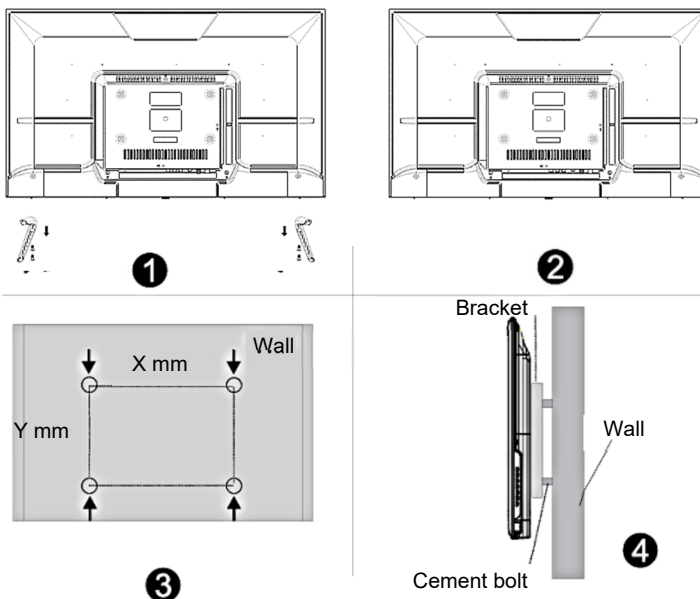

Anzeigegröße	X	Y
32"	100mm	100mm
TV to Wall mount bracket screws	4x M6 (8mm)	

- Entfernen Sie den Standfuß, bevor Sie den Fernseher an der Wandhalterung montieren.
- Wenn Sie den Fernseher an einer Decke oder einer schrägen Wand montieren, kann er herunterfallen und zu schweren Verletzungen führen. Verwenden Sie eine zugelassene Wandhalterung und wenden Sie sich an den örtlichen Händler oder qualifiziertes Personal.
- Um Verletzungen zu vermeiden, muss das Fernsehgerät gemäß den Installationsanweisungen sicher am Boden/an der Wand befestigt werden.
- Verwenden Sie die Schrauben und Wandhalterungen, die den Spezifikationen entsprechen
- Die Halterung und das Wandmontageteil sind optional und gehören nicht zum Zubehör.
- Das Befestigungsbild dient nur als Referenz. Zur Installation folgen Sie bitte den Anweisungen, die mit der Wandhalterung geliefert werden.

TV-Front

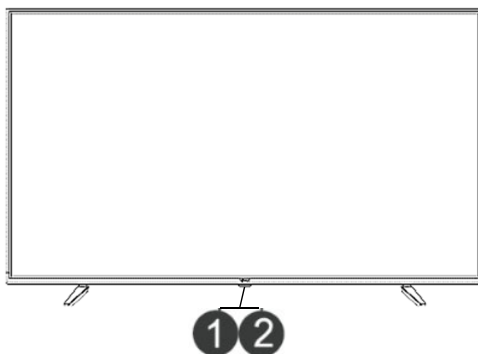

		Beschreibung
1	IR-Fernsensor	Empfangen Sie Fernsignale von der Fernbedienung. Legen Sie keine Gegenstände in die Nähe des Sensors, da seine Funktion beeinträchtigt werden könnte.
2	Fern-Anzeige	Bereitschaftsmodus leuchtet rot auf.

ANMERKUNGEN

Das Bild dient nur als Referenz.

Das Einschalten des Fernsehers erfordert einige Sekunden, um das Programm zu laden.

Schalten Sie den Fernseher nicht schnell aus, da dies zu einem abnormalen Betrieb des Fernsehers führen kann.

Bedienfeld

Anzeige \ Tastensymbol ausblenden:

Wenn kein "Tastensymbol" auftaucht, drücken Sie die Taste auf der Unterseite des Gehäuses.

Das Tastensymbol wird wie in der Abbildung gezeigt eingeblendet (Abb. 1). Das Tastensymbol schaltet sich nach 5 Sekunden Inaktivität automatisch aus.

Auswahl des Symbols:

Drücken Sie kurz die Taste, bewegen Sie die Schleife nach rechts und wählen Sie das Symbol aus.

Auswahl der Funktion des Symbols: Drücken Sie die Taste lange, um die Funktion des ausgewählten Symbols zu erreichen.

Die Symbole, die den Tasten der Fernbedienung entsprechen, werden im Folgenden beschrieben:

	Strom ein/aus
	Menü
	Quelle
	CH +/-
	VOL +/-
	VOL +/-



Bild 1

Hinweis:

Wir empfehlen, die Befehle des Bedienfelds nur für grundlegende Funktionen zu verwenden, z. B. Ein / Aus, CH auf / ab oder Lautstärkeinstellung. Für weitergehende Einstellungen verwenden Sie bitte die Fernbedienung!

Antenne und Stromanschluss

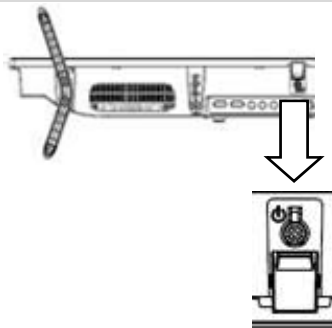
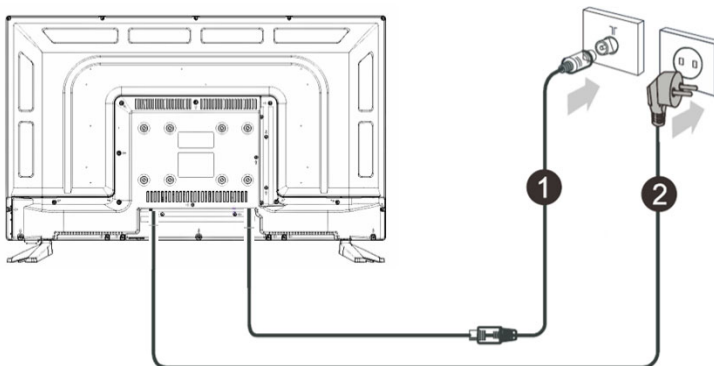

1. Schließen Sie das Antennenkabel an den Antenneneingang an der Rückwand und die Wandantennenbuchse an.
2. Schließen Sie den Netzstecker an die Steckdose an.

TV-RÜCKSEITE

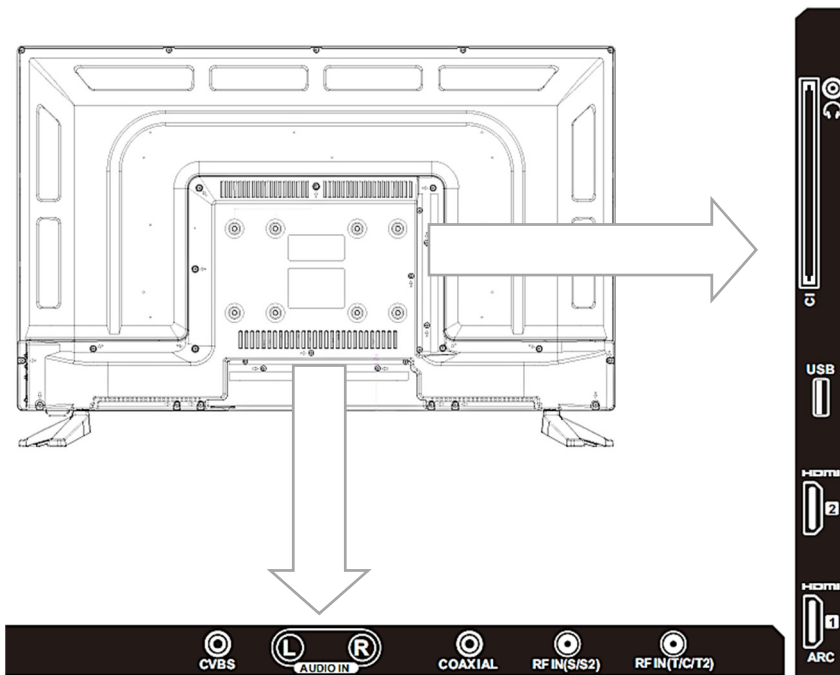

HINWEIS: Das Bild dient nur als Referenz.

Die Klemme „RF IN (S / S2)“ ist nur bei T2S2-Modellen verfügbar!

Überprüfen Sie die Buchsen auf Position und Typ, bevor Sie irgendwelche Verbindungen herstellen. Lockere Verbindungen können zu Bild- oder Farbproblemen führen. Stellen Sie sicher, dass alle Verbindungen fest und sicher sind.

Nicht alle A/V-Geräte können an ein Fernsehgerät angeschlossen werden. Informationen zur Kompatibilität und zum Anschlussverfahren finden Sie im Benutzerhandbuch Ihres A/V-Geräts.

Ziehen Sie vor dem Anschließen externer Geräte den Netzstecker aus der Steckdose. Dies kann zu einem Stromschlag führen.

► Verbindungen

- **RF IN (T/C/T2) 75Ω Anschluss (DVB-T2) einer VHF/UHF-Außenantenne oder eines Kabels**

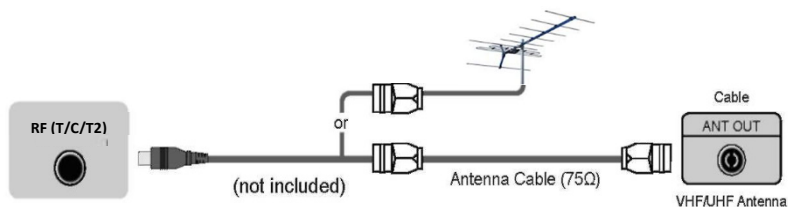

- **RF IN (S/S2) 75Ω (S2) Anschluss (DVB-S2) einer Satellitenschüssel im Freien oder Sat. Kabelanschluss**

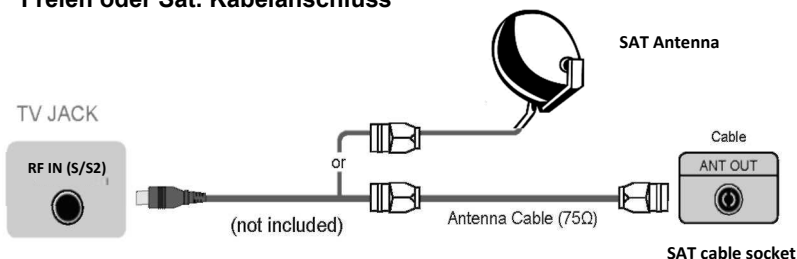

- **HDMI1, HDMI2 Digitaler Anschluss**



Schließen Sie ein HDMI-Kabel von einem externen A/V-Gerät an.

Bei einigen Geräten, wie z.B. DVD-Player, muss das HDMI-Signal in den Einstellungen des Geräts auf Ausgabe eingestellt sein.

Bitte konsultieren Sie das Benutzerhandbuch Ihres Geräts für Anweisungen. Bitte beachten Sie, dass der HDMI-Anschluss sowohl Video- als auch Audiosignale liefert, es ist nicht notwendig, ein Audiokabel anzuschließen.

- Drücken Sie die [**QUELLE**]-Taste, wenn die Liste der Eingangsquelle erscheint, drücken Sie [**▼/▼**], um die Quelle [**HDMI**] auszuwählen, und drücken Sie dann [**OK**], um die Verbindung herzustellen.

► USB

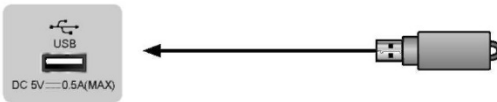

Schließen Sie die USB-Geräte wie Festplatten, USB-Sticks und Digitalkameras an, um Fotos zu betrachten, Musik zu hören und aufgezeichnete Filme anzusehen. Gleichzeitig ist die Aktualisierung auch eine einfache Sache und erfolgt durch einfaches Einstecken des USB-Geräts mit den Aktualisierungsdateien in dieselbe Schnittstelle.

ANMERKUNGEN

- Wenn Sie eine Festplatte oder einen USB-Hub anschließen, schließen Sie immer das Netzteil des angeschlossenen Geräts an die Stromversorgung an. Eine Überschreitung der Gesamtstromaufnahme kann zu Schäden führen. Die maximale Stromaufnahme beträgt 500mA.
- Wenn bei einzelnen mobilen Festplatten mit hoher Kapazität, die nicht dem Standard entsprechen, der Impulsstrom größer oder gleich 500 mA ist, kann es zu einem Neustart des Fernsehers oder einer Selbstblockierung kommen. Der Fernseher unterstützt dies also nicht.
- Der USB-Anschluss unterstützt eine Spannung von 5V.
- Der maximal unterstützte Speicherplatz auf der Festplatte beträgt 1T.
- Wenn Sie das Video-Streaming eines DTV-Programms wiedergeben möchten, darf die Übertragungsrate des USB-Speichergeräts nicht weniger als 5 MB/s betragen.

► SPDIF-KOAX / OPTISCHER AUDIO-AUSGANG

Anschluss an ein externes digitales Audiogerät.

Bevor Sie ein digitales Audiosystem an die SPDIF DIGITAL AUDIO-Buchse anschließen, sollten Sie die Lautstärke sowohl des Fernsehers als auch des Systems verringern, um zu vermeiden, dass die Lautstärke plötzlich größer wird.



► ERDHÖRHÖRER



Schließen Sie einen Kopfhörer für den Ton aus dem Fernseher an.

Headpones (nicht im Zubehör enthalten)

► GEMEINSAME SCHNITTSTELLE CI+

Setzen Sie das CI-Modul ein, um verschlüsselte Dienste wie Pay-TV-Kanäle oder einige HD-Kanäle zu sehen.



ANMERKUNGEN

- Bevor Sie das CI-Modul einsetzen/entfernen, stellen Sie sicher, dass das Fernsehgerät ausgeschaltet ist. Setzen Sie dann die CI-Karte gemäß den Anweisungen des Diensteanbieters in das CI-Modul ein.
- Stecken oder entfernen Sie das Common Access Modul nicht wiederholt, da dies die Schnittstelle beschädigen und eine Fehlfunktion verursachen kann.
- Sie müssen ein CI-Modul und eine CI-Karte beim Diensteanbieter der Kanäle, die Sie sehen möchten, erwerben.
- Setzen Sie das CI-Modul mit der SmartCard in der auf dem Modul und der SmartCard markierten Richtung ein.

► CVBS / AUDIO IN

Schließen Sie das Composite Audio- und Video-Cinch-Kabel von einem externen A / V-Gerät an.

Verwenden Sie die Audio- und Videokabel, um die Composite-Video- / Audio-Buchsen des externen A / V-Geräts an die Buchsen des Fernsehgeräts anzuschließen. (Video = gelb, Audio links = weiß und Audio rechts = rot).

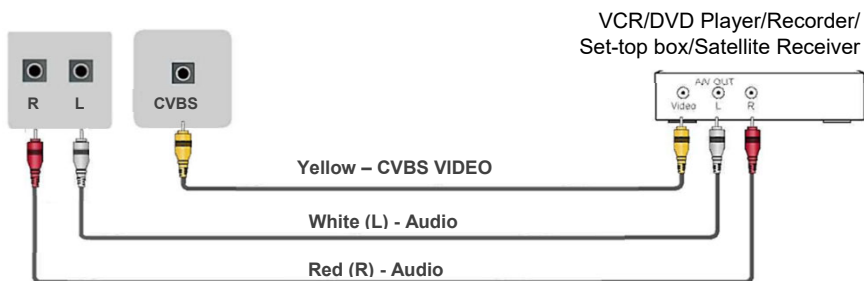

Connection Cables are not included

- Drücken Sie die Taste **SOURCE**. Wenn die Liste der Eingangsquellen angezeigt wird, drücken Sie [▲ / ▼], um die Quelle [AV] auszuwählen, und drücken Sie [OK], um die Verbindung herzustellen

FERNSTEUERUNG

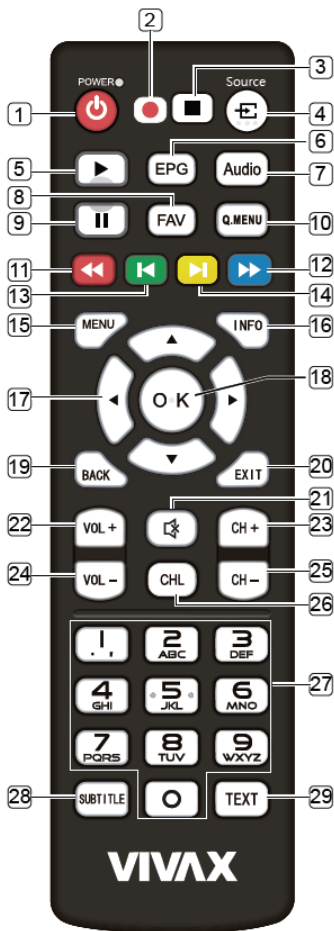

1. **POWER**: Drücken Sie diese Taste, um das Fernsehgerät ein-/auszuschalten.
 2. **REC** : **DTV-Modus**: Start der Aufnahme des aktuellen DTV-Kanals auf dem externen USB-Speicher
 3. **■ Taste**: **MEDIA-Modus**: Stoppen/Beenden der Wiedergabefunktion im PVR- oder Media-Player-Modus.
 4. **Source** : Wählen Sie die Signalquelle
 5. **▶ Taste**: **MEDIA-Modus**: Wiedergabespur
 6. **EPG**: **DTV-Modus**: Startet den elektronischen Programmführer (EPG)
 7. **Audio (Audio-Modus)**: Voreingestellten Tonmodus auswählen
 8. **|| Taste**: **MEDIA-Modus**: Pause in der Wiedergabe
 9. **FAV**: Favoriten-Kanalliste anzeigen
 10. **Q.MENU**: Zugriff auf die Schnellmenüs
 11. **◀ ROT**: **MEDIA-Modus**: Schneller Rücklauf im PVR- oder Media-Player-Modus
 12. **▶ BLAU**: **MEDIA-Modus**: Schneller Vorlauf im PVR- oder Media-Player-Modus
 13. **◀ GRÜN**: **MEDIA-Modus**: Vorheriges Kapitel im PVR- oder Media-Player-Modus
 14. **▶ GELB**: **MEDIA-Modus**: Nächstes Kapitel im PVR- oder Media-Player-Modus
- Alle Farbtasten**: Abkürzung zu den Optionen der Videotextseite, die mit der Farbe auf dem Bildschirm korrespondieren (TXT-Modus) oder zu den Befehlen oder Optionen im EPG und anderen Menüs entsprechend den farbigen Befehlen, die auf dem Bildschirm angezeigt werden.

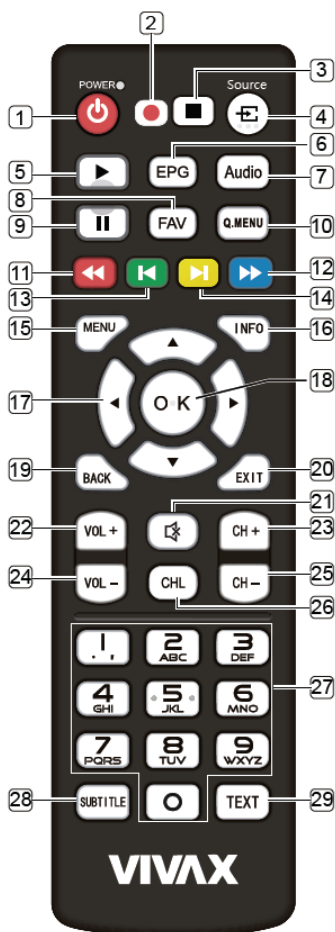

- 15. MENU:** Eintritt in das Hauptmenü oder Beenden
- 16. INFO:** Drücken, um die Quellen- und Kanalinformationen anzuzeigen
- 17. ▲/▼/◀/▶:** Tasten zum Auswählen oder Anpassen der Option / Navigationstasten zum Navigieren durch die Menüs
- 18. OK-Taste:** Drücken Sie die **OK-Taste**, um die Option oder Einstellung zu bestätigen
- 19. BACK:** Zurück zum vorher angesehenen Kanal
- 20. EXIT:** Zurückkehren oder Menü verlassen
- 21. MUTE:** Ton stummschalten
- 22. VOL +:** Lautstärke erhöhen
- 23. CH +:** Programme nach oben blättern
- 24. VOL -:** Lautstärke vermindern
- 25. CH -:** Programme abwärts blättern
- 26. CHL:** Kanalliste
- 27. Zifferntaste (0-9):** Durch Drücken dieser Tasten werden Ziffern eingegeben. Kanäle auf ATV und DTV werden direkt gewählt, Eingabe von Passwörtern für die Kindersicherung.
- 28. SUBTITLE:** Auswahl des Untertitelmodus
- 29. TEXT:** Videotext öffnen/schließen (TXT-Modus)

Notiz:: Alle Bilder in diesem Handbuch sind Beispiele, nur als Referenz, das tatsächliche Produkt kann von den Bildern abweichen.

Die hier nicht erwähnten Schaltflächen werden nicht verwendet

► Einlegen der Batterien in die Fernbedienung

Schieben Sie die hintere Abdeckung auf, um das Batteriefach der Fernbedienung zu öffnen.

Legen Sie zwei Batterien der Größe AAA ein. Achten Sie darauf, dass die (+) und (-) Enden der Batterien mit den im Batteriefach angegebenen (+) und (-) Enden übereinstimmen.

Schließen Sie den Batteriefachdeckel.

(1) Batteriefachdeckel vorsichtig öffnen (2) Batterien einlegen (3) Deckel vorsichtig zurückschieben

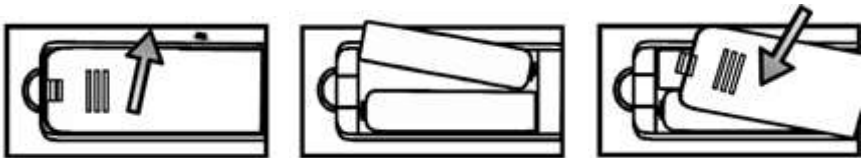

ANMERKUNGEN

- Das Produktbild dient nur als Referenz, das tatsächliche Produkt kann im Aussehen abweichen.
- Entsorgen Sie Ihre Batterien in einem dafür vorgesehenen Entsorgungsbereich. Werfen Sie die Batterien nicht in ein Feuer.
- Mischen Sie keine Batterietypen und kombinieren Sie keine gebrauchten mit neuen Batterien.
- Entfernen Sie entladene Batterien sofort, um ein Auslaufen von Batteriesäure in das Batteriefach zu verhindern.
- Wenn Sie die Fernbedienung über einen längeren Zeitraum nicht benutzen wollen, nehmen Sie die Batterien heraus.
- Batterien sollten nicht übermäßiger Hitze, wie z. B. Sonnenschein, Heizregistern oder Feuer, ausgesetzt werden.
- Batteriechemikalien können einen Ausschlag verursachen. Wenn die Batterien auslaufen, reinigen Sie das Batteriefach mit einem Tuch. Wenn Chemikalien mit Ihrer Haut in Berührung kommen, waschen Sie sich sofort.

Reichweite der Fernbedienung

Richten Sie die Fernbedienung in einem Abstand von höchstens 5 Metern zum Fernbedienungssensor am Fernsehgerät und in einem Winkel von 60° vor dem Fernsehgerät auf das Fernsehgerät.

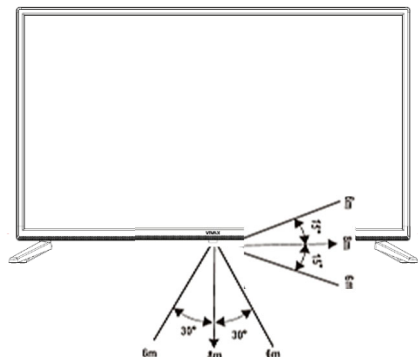

Der Arbeitsabstand kann je nach Helligkeit des Raums variieren.

Verwenden der Fernbedienung

- **Ein- und Ausschalten des Fernsehers**

Ausschalten in den Standby-Modus: Drücken Sie [(|) Power Standby] auf dem hinteren RHS-Feld oder auf der Fernbedienung, um in den Standby-Modus zu wechseln. Sie können das Gerät wieder aktivieren, indem Sie [(|) Power Standby] drücken.

Betriebsanzeige: Das Licht zeigt den Standby-Modus an. Es leuchtet nicht, wenn der Netzschalter in der Position "Aus" steht.

► **HINWEIS**

Ziehen Sie den Anschluss aus der Wandsteckdose, wenn Sie das Gerät über einen längeren Zeitraum nicht benutzen wollen, z. B. wenn Sie einige Tage abwesend sein werden. Warten Sie nach dem Ausschalten mindestens 5 Sekunden, wenn Sie den Fernseher wieder einschalten möchten.

- **Auswählen der Eingangsquelle**

Wählen Sie die Eingangsquelle je nach dem Videogerät, das Sie an Ihr Fernsehgerät angeschlossen haben.

So wählen Sie die Eingangsquelle aus: Drücken Sie die Taste [SOURCE]. Wenn die Liste der Eingangsquelle angezeigt wird, drücken Sie [▲/▼], um die Quelle auszuwählen, und drücken Sie dann [OK], um die Verbindung herzustellen.

- **Einstellen der Lautstärke**

Drücken Sie [VOL▲/VOL▼], um die Lautstärke zu erhöhen oder zu verringern.

Drücken Sie [MUTE], um den Ton auszuschalten. Drücken Sie erneut [MUTE], um den Ton wieder einzuschalten.

- **Wechsel der Kanäle**

Drücken Sie die Tasten [CH ▲/CH ▼], um zum nächsthöheren oder -niedrigeren Kanal zu wechseln. Oder drücken Sie die Zifferntasten, um einen Kanal auszuwählen. Um z. B. Kanal 12 zu wählen, drücken Sie [1] und dann [2].

- **Anzeigen der Kanalliste**

Drücken Sie [CHL], um die vollständige Liste der verfügbaren digitalen und analogen Kanäle anzuzeigen.

- **Elektronischer Programmführer (EPG)**



Bietet einen bequemen Zugriff auf die Fernsehprogramme, die in den nächsten 7 Tagen verfügbar sein werden. Die vom EPG angezeigten Informationen werden von den kommerziellen Fernsehsendern nur für digitale Kanäle zur Verfügung gestellt. Der EPG bietet auch eine einfache Möglichkeit, die Aufnahme Ihrer Lieblingssendungen zu programmieren. Es ist nicht notwendig, komplizierte Timer einzurichten.

GRUNDLEGENDE EIGENSCHAFTEN

Erstmalige Installation

Schließen Sie ein HF-Kabel an den Eingang "RF-In" des Fernsehers und an die Antennenbuchse Ihres Fernsehers an.

Sprache

Drücken Sie die Tasten ◀ / ▶ und **OK**, um die Sprache auszuwählen, die für Menüs und Meldungen verwendet werden soll.



Land

Drücken Sie die Tasten ▼ / ▲ und **OK**, um das Ländermenü und die Region, in der der TV-Empfänger installiert ist, zu markieren.

Umwelt

Mit dieser Option stellen Sie den Standard-Arbeitsmodus "Home" oder die Darstellung im Shop-Modus ein.

Drücken Sie ◀ | ▶ und **OK**, um "**Shop mod**" auszuwählen (zum Anzeigen des Bildes im Shop wählen Sie "**On**"). Für den normalen Heimgebrauch stellen Sie die Option auf "**Aus**". Wenn die Option aktiviert ist, wird auf dem Bildschirm ständig das Bild in Übereinstimmung mit den TV-Spezifikationen angezeigt.

Um mit der automatischen Installation fortzufahren und alle verfügbaren Kanäle zu suchen, drücken Sie **OK**.

Der TV-Empfänger kann automatisch alle Kanäle durchsuchen und alle Programme finden.

Unter der Option **Tune Type** können Sie die Suche nach ATV (analoge Programme) und ATV+DTV (analoge und digitale Programme) auswählen. Während der Suche nach ATV (analoge TV-Programme) können Sie die MENU-Taste und den Pfeil nach links drücken, um die ATV-Einstellung zu überspringen (wenn Ihre Region nicht über das ATV-Programm verfügt). Unter der Option **Digital Type (Digitaler Typ)** können Sie wählen, ob Sie nach DVB-T oder DVB-C (Kabelprogramme) suchen.



Mit der Option **LCN** können Sie einstellen, ob Sie die Programme in der Liste in der vom Dienstanbieter vorgegebenen Reihenfolge ("**Ein**") oder in der Reihenfolge, in der sie gefunden wurden (LCN-Option "**Aus**"), sehen möchten.



Eingangsquelle wählen

Drücken Sie die SOURCE-Taste, um die Liste der Eingangsquellen anzuzeigen,

Drücken Sie die Taste ▼ / ▲, um die gewünschte Eingangsquelle auszuwählen,
Drücken Sie die **OK**-Taste, um die Eingangsquelle einzugeben,

Drücken Sie die Taste **EXIT**, um den Vorgang zu beenden.

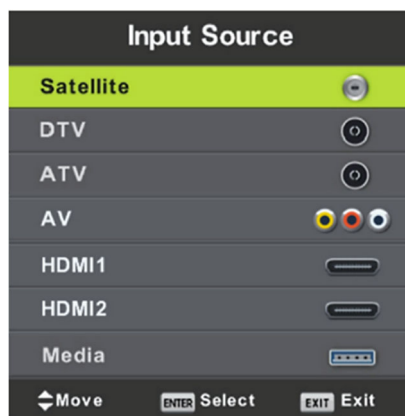

Hinweis:

Die „Satelliten“-Quelle ist nur bei T2S2-Modellen verfügbar!

Hauptmenü Bedienung

KANALMENÜ

Drücken Sie die Taste **MENU**, um das Hauptmenü anzuzeigen.

Drücken Sie die Tasten ◀ / ▶, um im Hauptmenü **KANAL** auszuwählen.



1. Drücken Sie die Taste ▼ / ▲, um die Option auszuwählen, die Sie im Menü **KANAL** einstellen möchten.
2. Drücken Sie zum Einstellen die **OK**-Taste.
3. Nachdem Sie Ihre Einstellung abgeschlossen haben, drücken Sie die **OK**-Taste, um zu speichern und zum vorherigen Menü zurückzukehren.

Auto-Tuning

Wählen Sie mit den Tasten ▼ / ▲ die Option Auto-Suchlauf, drücken Sie dann zum Aufrufen die Tasten **OK** / ▶.



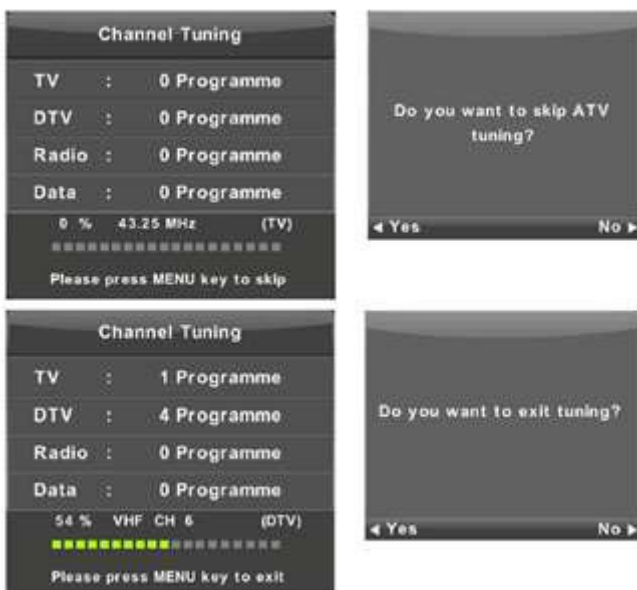

ATV-Handbuch

Current CH (aktueller Kanal)

Einstellen der Kanalnummer

Farbe System

Wählen Sie das Farbsystem
(Verfügbares System: AUTO, PAL,
SECAM)

Tonanlage

Wählen Sie das Soundsystem

Feinabstimmung

Zur Feinabstimmung der Frequenz
drücken Sie ◀ oder ▶.

Suche

Start der Kanalsuche



DTV Manuelle Abstimmung

Drücken Sie die Tasten ▼ / ▲, um DTV Manual Tuning auszuwählen, und drücken Sie dann die **OK**-Taste, um das Untermenü aufzurufen.
Drücken Sie die Tasten ◀ / ▶, um den Kanal auszuwählen, und drücken Sie dann die Taste **OK**, um das Programm zu suchen.

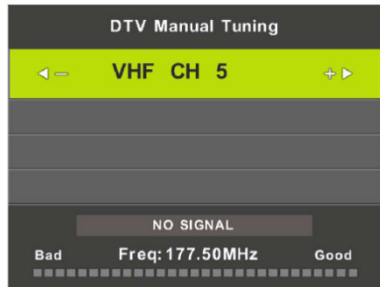

Programm bearbeiten

Wählen Sie mit den Tasten ▼ / ▲ die Option Programmbearbeitung und drücken Sie dann die Taste **OK**, um das Untermenü aufzurufen.



Die dreifarbige Taste ist die Schnellstaste für die Programmierung des Kanals.

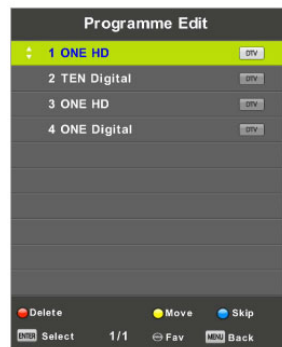

Drücken Sie zuerst ▼ / ▲, um den gewünschten Kanal zu markieren, und dann:
Drücken Sie die **rote** Taste, um das Programm in der Liste zu löschen.
Drücken Sie die **gelbe** Taste, um den Kanal in die Favoritenliste zu verschieben.

Drücken Sie die **blaue** Taste, um den ausgewählten Kanal zu überspringen.

Drücken Sie die Taste Fav, um den Kanal zu Ihrer Favoritenliste hinzuzufügen oder zu entfernen. (Ihr TV-Gerät überspringt den Kanal automatisch, wenn Sie **CH+/-** zum Anzeigen der Kanäle verwenden).

Zeitplan Liste

Drücken Sie die Taste ▼ / ▲, um das Anzeigemuster auszuwählen, und dann **OK**, um das Untermenü aufzurufen.

Sie ist unter **SOURCE** verfügbar.

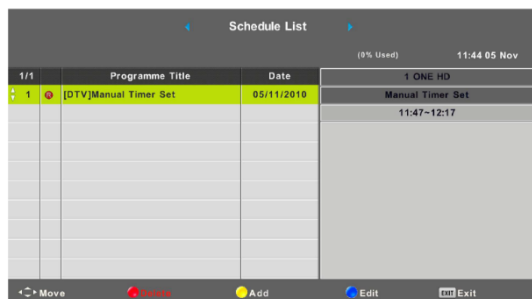

Drücken Sie die gelbe Taste, um die unten abgebildete Oberfläche aufzurufen.

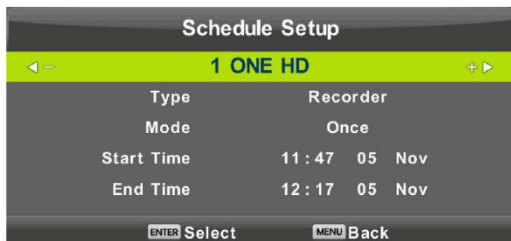

Wenn die Zeit nicht richtig eingegeben wurde, hören Sie einen Alarmton

Signalinformationen

Drücken Sie die Taste ▼ / ▲, um Signalinformationen auszuwählen, und drücken Sie die **OK**-Taste, um die Detailinformationen zum Signal anzuzeigen.

Nur verfügbar, wenn ein Signal im DTV vorhanden ist.



Die KANAL-Liste in der Satellitenquelle (Option, nur T2S2-Modelle)



1. Drücken Sie die Taste ▼ / ▲, um die Option auszuwählen, die Sie im Menü **KANAL** einstellen möchten.

2. Drücken Sie zum Einstellen die **OK**-Taste.
3. Drücken Sie die Taste **▼ / ▲**, um die Option auszuwählen, die Sie im Menü **KANAL** einstellen möchten.
4. Nachdem Sie Ihre Einstellung abgeschlossen haben, drücken Sie die **OK**-Taste, um zu speichern und zum vorherigen Menü zurückzukehren.

Auto-Tuning

Wählen Sie mit den Tasten **▼ / ▲** die Option Auto-Suchlauf, drücken Sie dann zum Aufrufen die Tasten **OK / ►**.

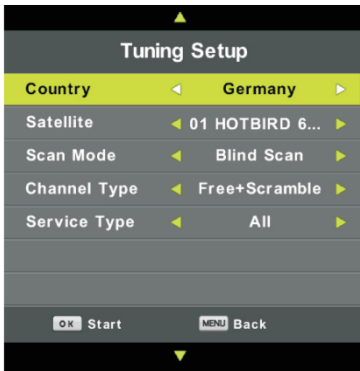

Einrichtung der Schüssel

Wählen Sie mit den Tasten **▼ / ▲** die Option Dish Setup, drücken Sie dann zum Aufrufen die Tasten **OK / ►**.



BILD-MENÜ

1. Drücken Sie die Taste **MENU**, um das Hauptmenü anzuzeigen.



2. Drücken Sie die Tasten ◀ / ▶, um im Hauptmenü das Untermenü **BILD** auszuwählen.
3. Drücken Sie die Taste ▼ / ▲, um die Option auszuwählen, die Sie im Menü **BILD** anpassen möchten.
4. Drücken Sie zum Einstellen die **OK**-Taste.
5. Drücken Sie nach Abschluss der Einstellung die Taste **MENU**, um zu speichern und zum vorherigen Menü zurückzukehren.

Bild-Modus

Drücken Sie im Menü **BILD** die Tasten ▼ / ▲, um **Bildmodus** auszuwählen, und drücken Sie dann die Taste **OK**, um das Untermenü aufzurufen.

Sie können die Werte für Kontrast, Helligkeit, Farbe, Schärfe und Farbton ändern, wenn sich das Bild im **persönlichen** Modus befindet.

TIPPS: Sie können die Taste **Bildmodus** drücken, um den Bildmodus direkt zu ändern.

Kontrast/ Helligkeit/ Farbe/ Farbton/ Schärfe

Drücken Sie die Tasten ▼ / ▲ zur Auswahl der Option, dann drücken Sie die Tasten ◀ / ▶ zur Anpassung.

Kontrast: Stellen Sie den Kontrast ein.

Helligkeit: Stellt die Lichtleiterleistung des gesamten Bildes ein, sie wirkt sich auf den dunklen Bereich des Bildes aus.



- Farbe:** Stellen Sie die Sättigung der Farbe ein.
Farbton: Zur Kompensation von Farbänderungen bei der Übertragung im NTSC-Code.
Schärfe: Stellen Sie die Schärfe des Bildes ein

Farbe Temp

Ändern Sie den Gesamtfarbstich des Bildes. Drücken Sie die Tasten ▼ / ▲, um die Farbtemperatur auszuwählen, und drücken Sie dann die **OK**-Taste, um das Untermenü aufzurufen.

Drücken Sie die **OK**-Taste zur Auswahl. (Verfügbarer Bildmodus: Kalt, Standard, Warm).

Sie können den Wert von Rot, Grün und Blau ändern, wenn sich die Farbtemperatur im Modus "Persönlich" befindet.



KaltErhöhen Sie den Blauton für das Weiß.

Normal Erhöhen Sie die geschlechtsgebundenen Farben für das Weiß.

WarmErhöhen Sie die rote Farbe für das Weiß.

Rauschunterdrückung

Zum Herausfiltern und Reduzieren des Bildrauschens und zur Verbesserung der Bildqualität.

Wählen Sie mit den Tasten ▼ / ▲ die Option Rauschunterdrückung und drücken Sie die **OK**-Taste, um das Untermenü aufzurufen.



AusWählen Sie diese Option, um die Videorauscherkennung auszuschalten.

Low Detect und reduziert geringes Videorauschen.

MitteErkennen und reduzieren Sie moderates Videorauschen.

HighDetect und reduziert verstärktes Videorauschen.

DefaultWiederherstellen der Standardeinstellungen

HDMI-Modus

Einstellung HDMI-Modus, erkennt den HDMI-Signaltyp entsprechend dem HDMI-Quellentyp.

Wählen Sie mit den Tasten ▼ / ▲ die Option Rauschunterdrückung und drücken Sie die **OK**-Taste, um das Untermenü aufzurufen.

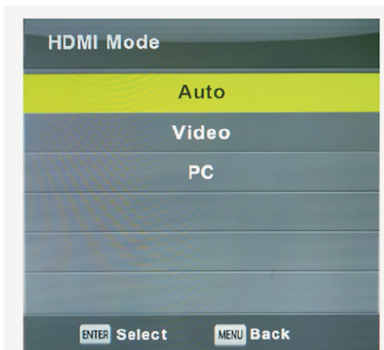

TON MENÜ

1. Drücken Sie die Taste **MENU**, um das Hauptmenü anzuzeigen.
2. Drücken Sie die Tasten ◀ / ▶, um im Hauptmenü das Untermenü **SOUND** auszuwählen.
3. Drücken Sie die Taste ▼ / ▲, um die Option auszuwählen, die Sie im SOUND-Menü einstellen möchten.
4. Drücken Sie zum Einstellen die **OK**-Taste.
5. Drücken Sie nach Abschluss der Einstellung die Taste **MENU**, um zu speichern und zum vorherigen Menü zurückzukehren.

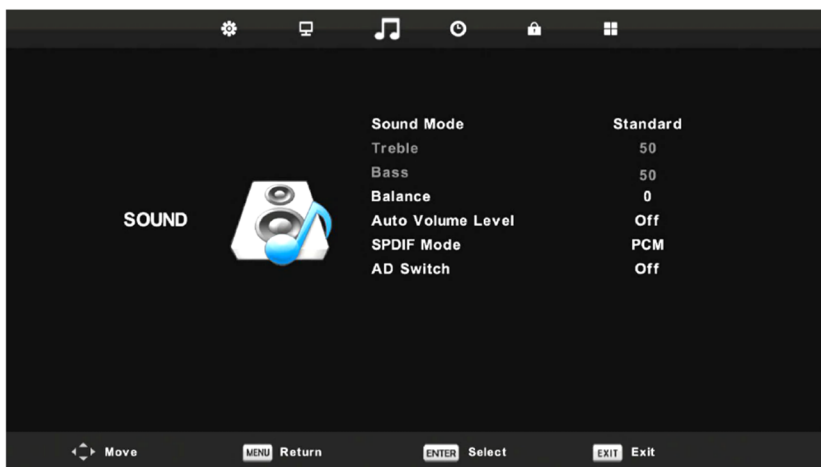

Ton-Modus

Wählen Sie im SOUND-Menü mit den Tasten ▼ / ▲ die Option **Sound Mode** und drücken Sie dann die **OK**-Taste, um das Untermenü aufzurufen.

Drücken Sie die Taste ▼ / ▲ zur Auswahl.

Sie können den Wert von Höhen und Bässen ändern, wenn sich der Klang im **persönlichen** Modus befindet.

TIPPS: Sie können die Taste **Ton** auf der Fernbedienung drücken, um den Tonmodus direkt zu ändern.

StandardProduziert einen ausgewogenen Klang in allen Umgebungen.

MusikBehält den Originalton. Gut für musikalische Programme.

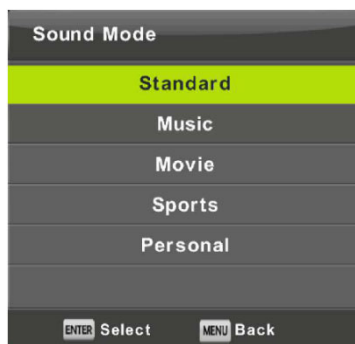

MovieEnhanced Höhen und Bässe für ein sattes Klangerlebnis.

SportsEnhances Gesang für Sport.

PersönlichWählen Sie diese Option , um die Bildeinstellungen anzupassen.

Hinweis: Die Höhen und Bässe sind nur im Personal-Modus verfügbar, Sie können sie nach Belieben einstellen.

Balance

Drücken Sie die Tasten ▼ / ▲ zur Auswahl der Option, drücken Sie die Tasten ◀ / ▶ zur Einstellung.

Auto Lautstärkepegel

Wählen Sie mit den Tasten ▼ / ▲ die Option Auto-Lautstärke, drücken Sie dann zur Wahl von Ein oder Aus die Tasten ◀ / ▶.

SPDIF-Modus

Drücken Sie die Tasten ▼ / ▲ zur Wahl von SPDIF-Modus, dann drücken Sie die Tasten ◀ / ▶ zur Wahl von Aus / PCM / Auto.

AD-Schalter

Drücken Sie die Tasten ▼ / ▲, um AD Switch (Audio Description Service) auszuwählen, drücken Sie dann die Tasten ◀ / ▶, um **Ein** oder **Aus** auszuwählen.

Die Amblyopie-Funktion ist eine spezielle Funktion für Blinde. Die Spuren werden gemischt und beschreiben den aktuellen Bildschirm. Zur Unterstützung ist ein Code-Stream erforderlich.

HINWEIS:

Balance: Mit diesem Element können Sie den Ausgang des Lautsprechers einstellen, damit Sie an Ihrer Position am besten hören können.

Auto-Lautstärke: Dieser Punkt wird verwendet, um den Unterschied zwischen Kanal- und Programmlautstärke automatisch zu reduzieren.

MENÜ ZEIT

Drücken Sie die Taste **MENU**, um das Hauptmenü anzuzeigen.

Drücken Sie die Tasten ◀ / ▶, um **TIME** im Hauptmenü auszuwählen.

1. Drücken Sie die Taste ▼ / ▲, um die Option auszuwählen, die Sie im Menü **TIME** einstellen möchten.
2. Drücken Sie zum Einstellen die **OK**-Taste.
3. Nachdem Sie Ihre Einstellung abgeschlossen haben, drücken Sie die **OK**-Taste, um zu speichern und zum vorherigen Menü zurückzukehren.



Zeitzone

Drücken Sie die Tasten ▼ / ▲ / ◀ / ▶, um die Zeitzone auszuwählen, und drücken Sie dann die Taste **OK**, um das Untermenü aufzurufen.

Einschlaf-Timer

Drücken Sie die Taste ▼ / ▲, um Sleep Timer auszuwählen, und drücken Sie dann die **OK**-Taste, um das Untermenü aufzurufen.

Drücken Sie die Taste ▼ / ▲ zur Auswahl.

Verfügbare Optionen sind: Aus, 15Min, 30Min, 45Min, 60Min, 90Min, 120Min, 240Min).

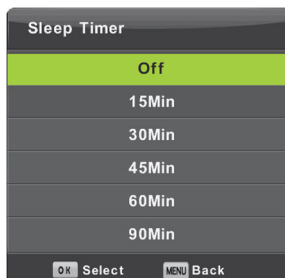
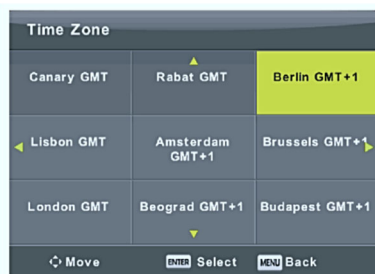

Auto Standby

Drücken Sie die Tasten ▼ / ▲, um Auto Standby auszuwählen, und drücken Sie dann die **OK**-Taste, um das Untermenü aufzurufen.

Drücken Sie ▼ / ▲ und die OK-Taste zur Auswahl.

Tipps: Wenn die Fernbedienung in der Hypothesezeit keine Bedienung vornimmt, wird sie automatisch heruntergefahren. Wenn Sie eine Operation durchführen, wird die Uhrzeit zurückgesetzt.

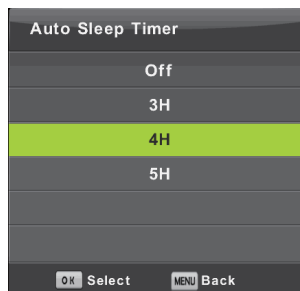

OSD-Timer (OSD vrijeme prikaza)

Drücken Sie die Taste ▼ / ▲, um OSD-Timer auszuwählen, und drücken Sie dann die **OK**-Taste, um das Untermenü aufzurufen.

Drücken Sie die Tasten ▼ / ▲ und **OK**, um die Zeitanzeige auf dem Display auszuwählen.

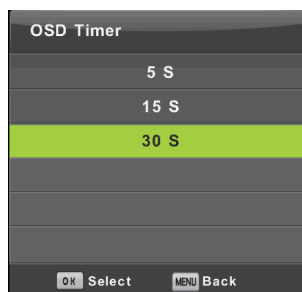

MENÜ SPERREN

Drücken Sie die Taste **MENU**, um das Hauptmenü anzuzeigen.

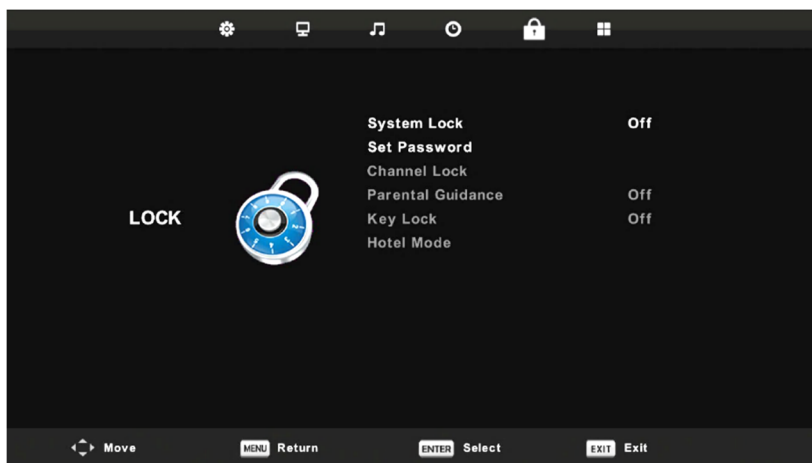

Drücken Sie die Tasten ◀ / ▶, um im Hauptmenü das Untermenü **LOCK** zu wählen.

1. Drücken Sie die Taste ▼ / ▲, um die Option auszuwählen, die Sie im Menü "**System Sperre**" anpassen möchten.

2. Drücken Sie zum Anpassen die Tasten **OK/◀ / ▶**.
3. Drücken Sie nach Abschluss der Einstellung die **OK**-Taste, um zum vorherigen Menü **Lock System** zurückzukehren.

System-Sperre

Drücken Sie die Tasten **▼ / ▲**, um System Lock auszuwählen, und drücken Sie dann die **OK**-Taste, um die folgenden 3 Optionen zu aktivieren.

Das Standard-Passwort ist **0000**. Wenn Sie das eingestellte Passwort vergessen haben, rufen Sie bitte das Service-Center an.

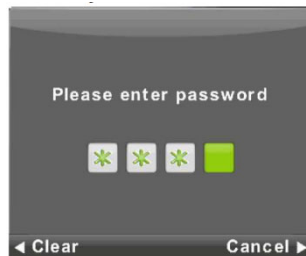

Passwort festlegen

Drücken Sie die Tasten **▼ / ▲**, um **"Set Password"** auszuwählen, und drücken Sie dann die **OK**-Taste, um das Untermenü zum Einstellen eines neuen Passworts aufzurufen.

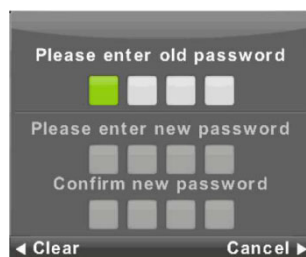

Kanal-Sperre

Drücken Sie die Taste **▼ / ▲**, um Kanalsperre auszuwählen. und drücken Sie dann die **OK**-Taste, um das Untermenü zur Auswahl aufzurufen.

Drücken Sie die **grüne** Taste, um den Kanal zu sperren oder zu entsperren.

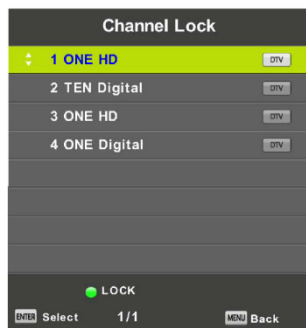

Parental Guidance

Drücken Sie die Tasten **▼ / ▲**, um **"Parental Guidance"** (Kindersicherung) auszuwählen, und drücken Sie dann die **OK**-Taste, um das Untermenü aufzurufen und die für Ihre Kinder geeignete Altersstufe auszuwählen



Tastensperre

Drücken Sie die Tasten **▼ / ▲**, um die Option für die Kabinettsteuerungstasten sperren auszuwählen, und drücken Sie dann die Tasten **◀ / ▶**, um **Aus** oder **Ein** zu wählen.

Hotel Modus

1. Drücken Sie die Taste ▼ / ▲ auf der Fernbedienung, um den Hotelmodus im **Menü Lock** auszuwählen.

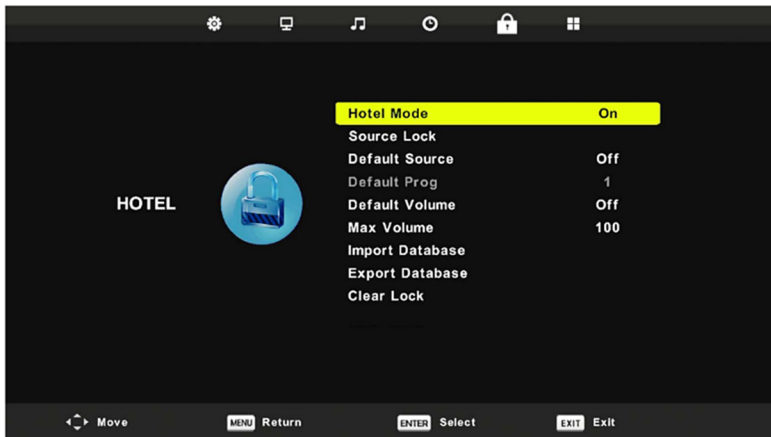

2. Drücken Sie die **OK**-Taste auf der Fernbedienung, um das Untermenü aufzurufen.
3. Drücken Sie nach Abschluss der Einstellung die Taste **MENU**, um zu speichern und zum vorherigen Menü zurückzukehren.
4. Drücken Sie zum Aktivieren des Hotel-Menüs die Tasten ▼/▲, um den **Hotel-Modus** auszuwählen, und drücken Sie dann die Tasten ◀ / ▶, um ihn ein- oder auszuschalten. Dann können Sie die folgenden Punkte einstellen:

Quelle Schloss

Drücken Sie die Taste ▼ / ▲, um auszuwählen, welche Quelle verfügbar oder nicht verfügbar sein soll, wenn der Hotelmodus aktiv ist.

Standardquelle

Drücken Sie die Tasten ▼ / ▲, um die Standardquelle auszuwählen (Quelle auf dem Fernseher), und drücken Sie dann die **OK**-Taste, um das Untermenü zur Auswahl aufzurufen.

Standard Typ/Prog

Wählen Sie mit den Tasten ▼ / ▲ die Option Standard-Prog, drücken Sie dann zum Anpassen die Tasten ◀ / ▶. Sie ist verfügbar, wenn die Standardquelle TV ist.

Standardlautstärke / Maximale Lautstärke

Drücken Sie die Tasten ▼ / ▲ zur Auswahl von **Standard** und **Maximale Lautstärke**, dann drücken Sie zum Anpassen die Tasten ◀ / ▶.

Datenbank importieren/exportieren

Drücken Sie ▼ / ▲ für Export/Import der Datenbank (Programme) zum Kopieren von TV zu TV.

Sperre löschen

Drücken Sie die Tasten ▼ / ▲, um "Clear Lock" auszuwählen, und drücken Sie dann die **OK**-Taste, um die zuvor vorgenommene Einstellung zu löschen.

EINSTELLUNGSMENÜ

Drücken Sie die Taste **MENU**, um das Hauptmenü anzuzeigen.



Drücken Sie die Tasten ◀ / ▶, um das Untermenü **SETUP** im Hauptmenü auszuwählen.

1. Drücken Sie die Taste ▼ / ▲, um die Option auszuwählen, die Sie im SETUP-Menü einstellen möchten.
2. Drücken Sie zum Einstellen die **OK**-Taste.
3. Nachdem Sie Ihre Einstellung abgeschlossen haben, drücken Sie die **OK**-Taste, um zu speichern und zum vorherigen Menü zurückzukehren.



Sprache

Wählen Sie eine OSD-Menüsprache, die angezeigt werden kann. Standardmäßig ist Englisch als Menüsprache ausgewählt.

Drücken Sie die Tasten ▼ / ▲ / ◀ / ▶ zur Auswahl von **Menüsprache**

Videotext Sprache

Drücken Sie die Tasten ▼ / ▲, um die Videotextsprache auszuwählen, und drücken Sie dann die **OK**-Taste, um das Untermenü aufzurufen.

Drücken Sie die Taste ▼ / ▲, um die Videotextsprache auszuwählen.



Audio-Sprachen

Wählen Sie mit den Tasten ▼ / ▲ die Option **Audio-Sprachen** und drücken Sie die **OK**-Taste, um das Untermenü aufzurufen.

Drücken Sie die Tasten ◀ / ▶, um die primäre der Audiosprachen auszuwählen. Drücken Sie die Tasten ▼ / ▲ / ◀ / ▶ zur Auswahl der **Audio-Sprachen**.



Untertitel Sprachen

Drücken Sie die Tasten ▼ / ▲, um die **Untertitelsprache** auszuwählen, und drücken Sie dann die **OK**-Taste, um das Untermenü aufzurufen.

Drücken Sie die Tasten ◀ / ▶ zur Auswahl der primären **Untertitelsprache**. Drücken Sie die Tasten ▼ / ▲ / ◀ / ▶ zur Auswahl der **Untertitelsprache**.



Hörgeschädigt

Drücken Sie ▼ / ▲, um Hörgeschädigte auszuwählen, und drücken Sie dann **OK**, um **Ein** oder **Aus** auszuwählen.

PVR-Systemdaten

Drücken Sie ▼ / ▲, um PVR File System auszuwählen, und dann **OK**, um in das Untermenü zu gelangen.

Drücken Sie ▼ / ▲, um Check PVR File System auszuwählen, und dann **OK**, um das Menü aufzurufen. Danach wird die Geschwindigkeit des Ladens von data von USB überprüft

Formatieren: Externe USB-Platte oder Speicher formatieren

Free Record Limit: Einstellen der Aufnahmegrenzzeit

Bildseitenverhältnis

Drücken Sie die ▼ / ▲-Taste, um **Aspect Ratio** auszuwählen, und drücken Sie dann die **OK**-Taste, um das Untermenü aufzurufen.

Drücken Sie die Taste ▼ / ▲, um das Seitenverhältnis auszuwählen.

Verfügbare Optionen sind: **Auto**, **4:3**, **16:9**, **Zoom1**, **Zoom2**).

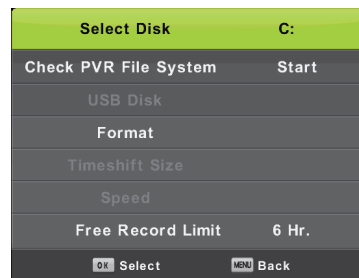

Blauer Bildschirm

Drücken Sie die Tasten ▼ / ▲, um "Blauer Bildschirm" auszuwählen, und drücken Sie dann die **OK**-Taste, um "Ein" oder "Aus" auszuwählen.

Erstmalige Installation - Setup-Assistent

Wählen Sie mit den Tasten ▼ / ▲ die Option **Erstinstallation** und drücken Sie dann die Taste **OK**, um das Assistentenmenü für die automatische TV-Einrichtung und die Kanalsuche aufzurufen.

Zurücksetzen

Drücken Sie die Tasten ▼ / ▲, um **Reset** auszuwählen, und drücken Sie dann die Taste **OK**, um das Untermenü aufzurufen. Der Fernseher wird in den ursprünglichen Werkzustand zurückgesetzt.

Software-Update(USB)

Drücken Sie die Taste ▼ / ▲, um Software-Update (USB) auszuwählen, stecken Sie Ihr USB-Gerät in den USB-Steckplatz und drücken Sie dann die ENTER-Taste, um die richtige Software zu aktualisieren.

Umwelt

Drücken Sie die Taste ▼ / ▲, um Umgebung auszuwählen, und drücken Sie dann die **OK**-Taste, um den Home-Modus (Heimgebrauch) und den Shop-Modus (Präsentation des Produkts im Shop mit den wichtigsten Spezifikationen) auszuwählen.

HDMI-CEC

Drücken Sie die Tasten ▼ / ▲, um HDMI-CEC auszuwählen, und drücken Sie dann die Enter-Taste, um das Untermenü aufzurufen.

HDMI-CEC

Drücken Sie ◀ / ▶, um die HDMI-CEC-Steuerung von einem anderen Gerät über das HDMI-Kabel **ein- und auszuschalten**.

HDMI ARC

Drücken Sie ◀ / ▶, um den HDMI-Audioempfänger **ein- bzw. auszuschalten**.

Auto Standby

Drücken Sie die Tasten ◀ / ▶, um die Ausschaltautomatik **ein- und auszuschalten**.

Geräteliste

Drücken Sie die **OK**-Taste, um die Hauptliste der verfügbaren Geräte zu öffnen.



MEDIENBETRIEB

*Hinweis: Bevor Sie das Menü Medien bedienen, schließen Sie das USB-Gerät an und drücken Sie die Taste **SOURCE**, um die Eingangsquelle auf Medien einzustellen.*

Drücken Sie die Tasten **▼ / ▲**, um **MEDIA** im Quellenmenü auszuwählen, und drücken Sie dann die **OK**-Taste zum Aufrufen.



Drücken Sie die Tasten **◀ / ▶**, um die Option auszuwählen, die Sie im Hauptmenü "Medien" anpassen möchten, und drücken Sie dann zum Aufrufen die Taste **OK**.

Foto-Menü

Wählen Sie mit den Tasten **◀ / ▶** die Option **FOTO** im Hauptmenü und drücken Sie dann zum Aufrufen die Taste **OK**.

Drücken Sie die Taste **EXIT**, um zum vorherigen Menü zurückzukehren, und verlassen Sie das Menü, um es zu beenden



Drücken Sie die Tasten **◀ / ▶**, um die gewünschte Datei im Dateiauswahlmenü auszuwählen, und drücken Sie dann die Medientaste, um das Bild anzuzeigen. Wenn Sie die gewählte Option markieren, werden die Dateinformationen auf der rechten Seite angezeigt und das Bild wird in der Mitte als Vorschau angezeigt.

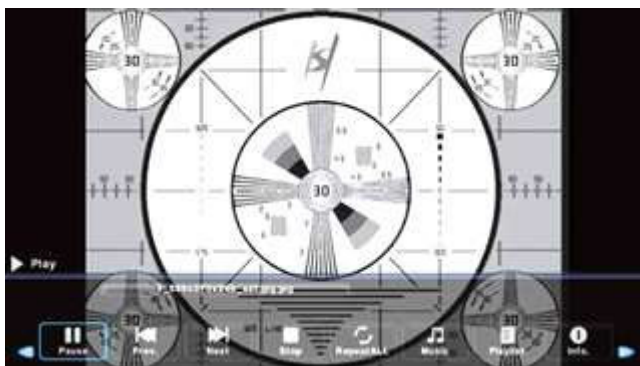

Musik-Menü



Wählen Sie mit den Tasten ◀ / ▶ im Hauptmenü die Option **MUSIK**, und drücken Sie zum Aufrufen die Taste **OK**. Drücken Sie die EXIT-Taste, um zum vorherigen Menü zurückzukehren, und verlassen Sie das Menü, um es zu beenden



Drücken Sie die Tasten ◀ / ▶, um das Laufwerk auszuwählen, das Sie anhören oder ansehen möchten, und drücken Sie dann zum Aufrufen die Taste **OK**.

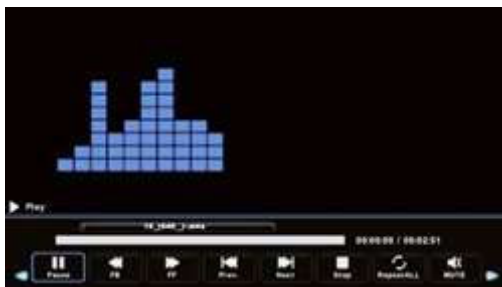

Drücken Sie die Tasten ◀ / ▶, um die Option Rückkehr zum vorherigen Menü auszuwählen.

Film-Menü

Wählen Sie mit den Tasten ◀ / ▶ die Option **MOVIE** im Hauptmenü und drücken Sie dann zum Aufrufen die Taste **OK**.

Drücken Sie die Taste **EXIT**, um zum vorherigen Menü zurückzukehren, und verlassen Sie das Menü, um es zu beenden.

Drücken Sie die Tasten ◀ / ▶, um das gewünschte Laufwerk auszuwählen, und drücken Sie dann zum Aufrufen die Taste **OK**. Drücken Sie die Medientaste, um den ausgewählten Film abzuspielen.

Drücken Sie die Display-Taste, um das Menü auf der Unterseite auszuwählen, das Sie ausführen möchten, und drücken Sie dann die **OK**-Taste, um den Vorgang auszuführen.

Drücken Sie die Taste **EXIT**, um zum vorherigen Menü zurückzukehren, und die Taste **exit**, um das gesamte Menü zu verlassen.





Text-Menü

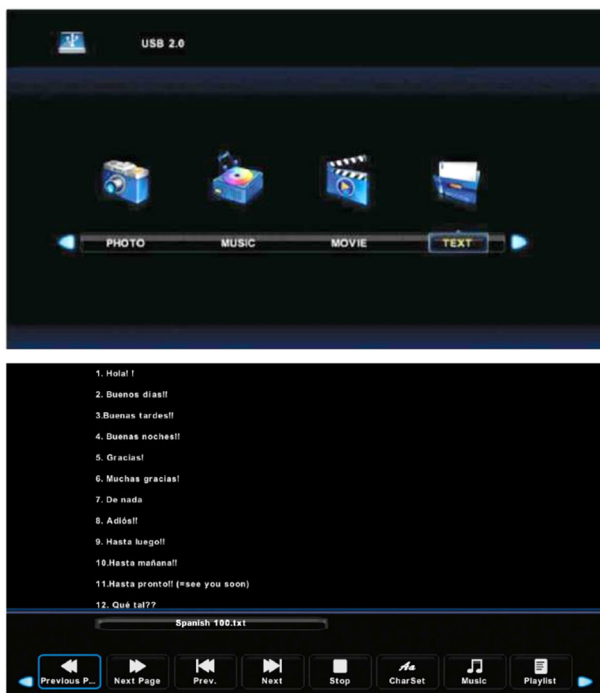

Wählen Sie mit den Tasten ◀ / ▶ die Option **TEXT** im Hauptmenü, drücken Sie dann zum Aufrufen die Taste **OK**.

Drücken Sie die Tasten ◀ / ▶, um das gewünschte Laufwerk auszuwählen, und drücken Sie dann zum Aufrufen die Taste **OK**.

Drücken Sie die Tasten ◀ / ▶, um die Option Zurück auszuwählen und zum vorherigen Menü zurückzukehren.

Andere Informationen

Fehlerbehebung

Wenn der Fernseher nicht wie gewohnt funktioniert oder defekt zu sein scheint, lesen Sie bitte diesen Abschnitt sorgfältig durch. Viele Betriebsprobleme können von den Benutzern gelöst werden.

Es ist auch ratsam, den Stecker des Fernsehers für mindestens 60 Sekunden aus der Netzsteckdose an der Wand zu ziehen, ihn dann wieder anzuschließen und neu zu starten. Dieses einfache Verfahren hilft bei der Wiederherstellung stabiler Bedingungen für die elektrischen Schaltkreise und die Firmware des Geräts.

Bitte wenden Sie sich an den Kundendienst des Herstellers, wenn das Problem nicht gelöst ist oder Sie andere Bedenken haben.

SYMPTOME	MÖGLICHE LÖSUNGEN
Kein Ton oder Bild.	Prüfen Sie, ob das Netzkabel an eine Netzsteckdose angeschlossen ist. Ein Netzschalter an der rechten unteren Kante der Frontplatte muss eingeschaltet sein. Drücken Sie die [POWER]-Taste auf der Fernbedienung, um das Gerät aus dem Standby-Modus zu aktivieren. Prüfen Sie, ob das LED-Licht entweder rot oder blau leuchtet. Wenn sie leuchtet, ist die Stromversorgung des Fernsehers in Ordnung.
Ich habe eine externe Quelle an meinen Fernseher angeschlossen und erhalte kein Bild und/oder keinen Ton.	Prüfen Sie den korrekten Ausgangsanschluss an der externen Quelle und den korrekten Eingangsanschluss am Fernsehgerät. Vergewissern Sie sich, dass Sie die richtige Auswahl für den Eingangsmodus für das eingehende Signal getroffen haben.
Wenn ich meinen Fernseher einschalte, gibt es eine Verzögerung von einigen Sekunden, bevor das Bild erscheint. Ist das normal?	Ja, das ist normal. Das ist der Fernseher, der nach vorherigen Einstellungsinformationen sucht und den Fernseher initialisiert.
Das Bild ist normal, aber kein Ton.	Prüfen Sie die Volume-Einstellungen. Prüfen Sie, ob der Stummschaltungsmodus auf "ein" gesetzt ist.
Ton, aber kein Bild oder Schwarzweißbild.	Schwarzweißbild zuerst den Stecker des Fernsehers aus der Steckdose ziehen und nach 60 Sekunden wieder einstecken. Kontrollieren Sie, dass die Farbe auf 50 oder höher eingestellt ist. Verschiedene TV-Kanäle ausprobieren.

<p>Ton und Bild sind verzerrt oder erscheinen wellig.</p>	<p>Ein elektrisches Gerät kann das Fernsehgerät beeinträchtigen. Schalten Sie alle Geräte aus, wenn die Störung verschwindet, bringen Sie das Gerät weiter vom Fernseher weg. Stecken Sie den Netzstecker des Fernsehgeräts in eine andere Steckdose.</p>
<p>Ton und Bild sind verschwommen oder fallen vorübergehend aus.</p>	<p>Wenn Sie eine externe Antenne verwenden, überprüfen Sie Richtung, Position und Anschluss der Antenne. Einstellen der Richtung Ihrer Antenne oder Zurücksetzen oder Feinabstimmung des Kanals.</p>
<p>Horizontaler/vertikaler Streifen auf Bild oder Bild wackelt.</p>	<p>Prüfen Sie, ob sich eine Störquelle in der Nähe befindet, z.B. ein Gerät oder ein Elektrowerkzeug.</p>
<p>Das Kunststoffgehäuse gibt ein "klickendes" Geräusch von sich.</p>	<p>- "Klick"-Ton kann verursacht werden, wenn sich die Temperatur des Fernsehers ändert. Diese Änderung führt dazu, dass sich das Fernsehgerät ausdehnt oder zusammenzieht, wodurch der Ton entsteht. Dies ist normal und der Fernseher ist in Ordnung.</p>
<p>Die Fernbedienung funktioniert nicht.</p>	<p>Bestätigen Sie, dass das Fernsehen noch Strom hat und einsatzbereit ist. Wechseln Sie die Batterien in der Fernbedienung aus. Prüfen Sie, ob die Batterien richtig eingesetzt sind.</p>

Liste der abspielbaren Formate

Medien	Datei Ext.	Codec		Bemerkung
		Video	Audio	
	.mpg	MPEG-1, MPEG-2		<p>Maximale Auflösung: 1920x1080</p> <p>Maximale Datenrate: 40 Mbps</p>
	.avi	MJPEG MPEG-4 SP/ASP, H.263/H.264		<p>Maximale Auflösung: 1920x1080 Maximale Datenrate: 20 Mbps</p>
	.ts	MPEG-2, H.264,AVS*,AVS+ HEVC		

FILM	.mov .mkv	MPEG-4 SP/ASP, H.263/H.264, H.265 HEVC	AAC, AC3*,PCM	
	.dat	MPEG-1		
	.mp4	MPEG-4 SP/ASP, H.263/H.264, H.265 HEVC		
		MPEG-1, MPEG-2		
	.vob	MPEG-2		Maximale Auflösung: 720x576
.rm*/.rmvb *	RV30/RV40	COOK, MP2	Maximale Datenrate: 40 Mbps	
MUSIK	.mp3	--	MP3	Sample Rate: 8K~48KHz Bit Rate: 32K~320Kbps
	.m4a/.aac	--	AAC	Sample Rate: 16K~48KHz Bit Rate: 32K~442Kbps Channel: Mono/Stereo
	.jpg/	Progressive JPEG		Maximale Auflösung: 1024x768
FOTO	.jpeg	Baseline JPEG		Maximale Auflösung: 15360x8640
	.bmp	BMP		Maximale Auflösung: 9600x6400
				Pixel-Tiefe: 1/4/8/16/24/32 bpp
	.png	Non-interlaced		Maximale Auflösung: 9600x6400
		Interlaced		Maximale Auflösung: 1280x800
UNTERTITEL	.srt	SubRip		
	.ssa/.ass	SubStation Alpha		
	.smi	SAMI		
	.sub	SubViewer MicroDVD DVDSubtitleSystem SubIdx(VobSub)		Nur SubViewer 1.0 & 2.0
	.txt	TMPlayer		

Wenn der Medien-Codec vom Player nicht unterstützt wird, wird eine Warnung ausgegeben.

HINWEIS:

Es kann vorkommen, dass das Gerät aufgrund unterschiedlicher Versionen der 'Codec'-Version und des Dateiformats einige der oben genannten Formate nicht unterstützt. Wenn dies geschieht, konvertieren Sie Ihre Aufzeichnung in ein anderes kompatibles Format. Der Hersteller ist nicht verantwortlich für die Inkompatibilität des Geräts und Ihrer Aufzeichnungen und den möglichen Verlust des Inhalts Ihrer Dateien.

Technische Spezifikationen

Model	TV-32LE131T2	TV-32LE131T2S2
Größe mit Ständer (mm)	716 x 471 x 192	
Größe ohne Ständer (mm)	716 x 423 x 81	
Gewicht mit Ständer (kg)	3,5	
Gewicht ohne Ständer (kg)	3,4	
Bildschirmgröße	32 inches (80cm)	
Bildschirmauflösung	1366 x 768	
Audibleistung (RMS)	5 W +5 W	
Nennleistung	60 W	
Netzteil	220-240V ~ 50/60Hz	
AV-Farbsystem	PAL NTSC	
Fernsehsystem	PAL/SECAM-B/G, D/K, DVB-T+C DVB-T2 H 265	PAL/SECAM-B/G, D/K, DVB-T+C DVB-T2 H 265, DVB-S2
Arbeitsbedingungen	Temperature: 5°C - 45°C Humidity: 20% - 80% RH Atmosphäre pressure: 86 kPa - 106 kPa	
HDMI modus	480i / 60Hz, 480P / 60Hz, 576i / 50Hz, 576P / 50Hz, 720P / 50Hz, 720P / 60Hz, 1080i / 50Hz, 1080i / 60Hz, 1080P / 50Hz, 1080P / 60Hz 640 x 480, 800 x 600, 1024 x 768 60Hz	

Vyrobené na základe licencie od spoločnosti Dolby Laboratories. Dolby a symbol dvojité D sú záštitné znaky značky spoločnosti Dolby Laboratories.



HDMI, das HDMI-Logo und High-Definition Multimedia Interface sind Warenzeichen oder eingetragene Warenzeichen von HDMI Licensing LLC.

Das "CI Plus"-Logo ist eine Marke und ein Warenzeichen der Firma CI Plus LLP.



Informationen zur Entsorgung für Benutzer von Elektro- und Elektronikgeräten (private Haushalte)



Dieses Symbol auf dem (den) Produkt(en) und/oder den Begleitdokumenten bedeutet, dass gebrauchte elektrische und elektronische Produkte nicht mit dem allgemeinen Hausmüll vermisch werden dürfen. Zur ordnungsgemäßen Behandlung, Rückgewinnung und Wiederverwertung bringen Sie bitte dieses(e) Produkt(e) zu ausgewiesenen Sammelstellen, wo es kostenlos angenommen wird. Alternativ dazu können Sie in einigen Ländern Ihre Produkte beim Kauf eines gleichwertigen neuen Produkts an Ihren örtlichen Händler zurückgeben. Die ordnungsgemäße Entsorgung dieses Produkts trägt dazu bei, wertvolle Ressourcen zu sparen und mögliche negative Auswirkungen auf die menschliche Gesundheit und die Umwelt zu vermeiden, die ansonsten durch unsachgemäße Abfallbehandlung entstehen könnten. Bitte wenden Sie sich an Ihre örtliche Behörde für weitere Einzelheiten über die nächstgelegene ausgewiesene Sammelstelle. Für die unsachgemäße Entsorgung dieses Abfalls können in Übereinstimmung mit Ihrer nationalen Gesetzgebung Strafen verhängt werden.

Entsorgung von Altbatterien



Informieren Sie sich über die örtlichen Vorschriften für die Entsorgung von Altbatterien oder rufen Sie Ihren örtlichen Kundendienst an, um Anweisungen für die Entsorgung alter und gebrauchter Batterien zu erhalten. Die Batterien in diesem Produkt sollten nicht mit dem Hausmüll entsorgt werden. Stellen Sie sicher, dass Sie alte Batterien an speziellen Stellen für die Entsorgung von Altbatterien entsorgen, die Sie in allen Einzelhandelsgeschäften finden, in denen Sie Batterien kaufen können.

EU-Konformitätserklärung

Hiermit erklärt das Unternehmen M SAN Grupa d.o.o., dass der Rundfunkgerätetyp TV-Gerät mit der Richtlinie 2014/53/EU (RED Richtlinie) übereinstimmt.

Der vollständige Text der EU-Konformitätserklärung ist unter folgender Internetadresse verfügbar: www.msan.hr/dokumentacijaartikala



Produktfiche

In die EPREL-Datenbank eingegebene Daten des Informationsblatts".

Für weitere Informationen und Produktdatenblätter scannen Sie bitte den QR-Code auf dem Energieetikett oder besuchen Sie die Vivax-Website: www.vivax.com



TV-32LE131T2



TV-32LE131T2S2



VIVAX

www.VIVAX.com