

VIVAX

Simply good.

Audio System BS-110

DE

Bedienungsanleitung



RoHS



BS-110

Bluetooth/MP3 Player mit FM Radio



Merkmale:

1. 2.0 CH Outdoor Bluetooth Lautsprecher
2. Wasserdicht IPX5, perfekt für Strand, Pool, Boot und mehr Outdoor-Aktivitäten
3. TWS-Funktion, echtes kabelloses Spielen mit doppelt verstärktem Stereoklang
4. Freisprechmikrofon für einfaches Annehmen von Anrufen
5. Drei Modi der RGB-Beleuchtung
6. A2DP Bluetooth für kabelloses Musikstreaming von jedem Bluetooth-fähigen Gerät wie Smartphone, Notebook, iPhone oder iPad
7. USB-Stick-Unterstützung mit MP3-Audio-Wiedergabe
8. Line-in-Funktion, geeignet für PC, MID, TV und andere Audiogeräte
9. Eingebauter Lithium-Akku 3000mAh
10. Tragegurt, leicht herausnehmbar

Zubehör:

1. Typ-C-Ladekabel
2. Bedienungsanleitung.
3. Tragegurt

Willkommen

Vielen Dank, dass Sie sich für das Bluetooth-Audiosystem **VIVAX BS-110** entschieden haben.

Es ist wichtig, dass Sie dieses Benutzerhandbuch lesen, bevor Sie Ihr neues Produkt zum ersten Mal in Betrieb nehmen.



Um dieses Produkt in vollem Umfang nutzen zu können, befolgen Sie bitte die Anweisungen in diesem Benutzerhandbuch sehr sorgfältig. Bewahren Sie dieses Benutzerhandbuch zum späteren Nachschlagen an einem sicheren Ort auf. Wir sind sicher, dass Ihr neues Micro Audio-System Ihre Anforderungen erfüllen wird.

WICHTIGE SICHERHEITSHINWEISE

Bei bestimmungsgemäßer Verwendung wurde dieses Gerät so konstruiert und gefertigt, dass Ihre persönliche Sicherheit gewährleistet ist. Bei unsachgemäßer Verwendung besteht jedoch die Gefahr eines elektrischen Schlages oder eines Brandes. Bitte lesen Sie alle Sicherheits- und Betriebsanweisungen vor der Installation und Verwendung sorgfältig durch und bewahren Sie diese Anweisungen zum späteren Nachschlagen auf. Beachten Sie insbesondere alle in dieser Anleitung und auf dem Gerät aufgeführten Warnhinweise.

ACHTUNG: UM DAS RISIKO EINES STROMSCHLAGS ZU VERRINGERN, DARF DIE ABDECKUNG NICHT ENTFERNT WERDEN. KEINE VOM BENUTZER ZU WARTENDEN TEILE IM INNEREN, ÜBERLASSEN SIE DIE WARTUNG QUALIFIZIERTEM SERVICEPERSONAL.

1. **Wasser und Feuchtigkeit** - Das Gerät sollte nicht in der Nähe von Wasser verwendet werden. Zum Beispiel: in der Nähe einer Badewanne, einer Waschschüssel, eines Spülbeckens, einer Wäschewanne, eines Schwimmbeckens oder in einem feuchten Keller.
2. **Belüftung** - Das Gerät sollte so aufgestellt werden, dass sein Standort oder seine Position die ordnungsgemäße Belüftung nicht beeinträchtigt. Zum Beispiel sollte es nicht auf einem Bett, Sofa, Teppich oder einer ähnlichen Oberfläche stehen, die die Lüftungsöffnungen blockieren könnte. Außerdem sollte es nicht in einem Einbauschränk, wie z. B. einem Bücherregal oder Schränk, aufgestellt werden, der den Luftstrom durch die Lüftungsöffnungen behindern könnte.
3. **Wärme** - Das Gerät sollte fern von direkter Sonneneinstrahlung oder Wärmequellen wie Heizkörpern, Heizregistern, Öfen oder anderen Geräten (einschließlich Verstärkern), die Wärme erzeugen, aufgestellt werden.
4. **Stromquellen** - Das Gerät darf nur an eine Stromversorgung angeschlossen werden, die in der Betriebsanleitung beschrieben oder auf dem Gerät gekennzeichnet ist.
5. **Schutz des Ladekabels** - Das Ladekabel sollte so verlegt werden, dass nicht darauf getreten werden kann oder es durch Gegenstände, die darauf oder dagegen gestellt werden, eingeklemmt werden kann.
6. **Reinigung** - Das Gerät sollte nur mit einem warmen, feuchten Tuch gereinigt werden. Verwenden Sie keine Lösungsmittel o. Ä.
7. **Eindringen von Gegenständen und Flüssigkeiten** - Achten Sie darauf, dass keine Gegenstände herunterfallen und keine Flüssigkeiten in die Öffnungen oder Lüftungsschlitze des Geräts gelangen. Trennen Sie in diesem Fall sofort die Stromversorgung und wenden Sie sich an den autorisierten Service.
8. **Anbaugeräte** - Verwenden Sie keine Anbaugeräte, die nicht vom Produkthersteller empfohlen werden.

9. **Zeiträume der Nichtbenutzung** - Wenn das Gerät über einen längeren Zeitraum, z. B. einen Monat oder länger, nicht benutzt wird, sollte das Netzladekabel vom Gerät getrennt werden, um Schäden zu vermeiden. Lagern Sie das Gerät an einem trockenen und dunklen Ort.
10. **Wartung** - Der Benutzer sollte nicht versuchen, das Gerät über die in der Betriebsanleitung beschriebenen Methoden hinaus zu warten. Wartungsmethoden, die nicht in der Betriebsanleitung beschrieben sind, sollten von qualifiziertem Servicepersonal durchgeführt werden.
11. **WARNUNG:** Das Gerät enthält wiederaufladbare Batterien. Wenden Sie sich an Ihren offiziellen Kundendienst oder Händler, um die Batterien auszutauschen, falls diese schwach geworden sind.
 - *Das Gerät und die Batterien sollten nicht übermäßiger Hitze ausgesetzt werden, z. B. durch Sonneneinstrahlung, Heizregister oder Feuer.*
 - *Batteriechemikalien können einen Ausschlag verursachen. Wenn die Batterien auslaufen, reinigen Sie das Batteriefach mit einem Tuch. Wenn Chemikalien mit Ihrer Haut in Berührung kommen, waschen Sie sich sofort.*
12. Die Verwendung des Audioproducts über einen längeren Zeitraum oder bei hoher Lautstärke kann Ihr Gehör dauerhaft schädigen. Wenn Sie Ohrgeräusche oder andere Probleme feststellen, stellen Sie die Verwendung des Geräts sofort ein. Es wird empfohlen, das Audiogerät mit einer moderaten Lautstärke zu verwenden. 
13. Orte, die Vibrationen ausgesetzt sind, können die internen Teile des Geräts beschädigen. Das Gerät sollte nicht in der Nähe von offenen Flammen und starken Wärmequellen, wie z. B. Elektroheizungen, aufgestellt werden. 
14. lassen Sie Kinder nicht mit dem Gerät spielen.
Dieses Gerät ist nicht dafür bestimmt, durch Personen (einschließlich Kinder) mit eingeschränkten physischen, sensorischen oder geistigen Fähigkeiten oder mangels Wissen und mangels Erfahrung im Umgang mit dem Gerät benutzt zu werden, es sei denn, sie werden durch eine für ihre Sicherheit zuständige Person beaufsichtigt oder erhalten von ihr eine Einweisung in die Benutzung des Gerätes.
Stellen Sie das Gerät auf eine harte und ebene Fläche, damit das Gerät nicht kippt.
16. decken Sie das Gerät nicht ab. Eine ausreichende Belüftung mit einem Mindestabstand von 15 cm zwischen den Belüftungsöffnungen und den umgebenden Flächen ist erforderlich, um einen Wärmestau zu vermeiden

VORBEREITUNG FÜR DEN EINSATZ

Auspacken und Einrichten

- * Nehmen Sie das Gerät vorsichtig aus dem Displaykarton und entfernen Sie das gesamte Verpackungsmaterial vom Gerät selbst.
- * Entfernen Sie keine Aufkleber, die sich auf der Rückseite oder dem Tastengehäuse des Geräts befinden.

STROMVERSORGUNG-LADUNG

1. Das Ladegerät ist nicht im Lieferumfang enthalten. Bitte laden Sie den Lautsprecher über ein Standard-5V/1-3A-Ladegerät oder über einen PC auf.
2. Stecken Sie das mitgelieferte Ladekabel in den Ladeschacht des Geräts (DC 5V, 1A)

3. Verbinden Sie das andere Ende mit einem Adapter, PC oder einem anderen Ladegerät mit 5V-Ausgang
4. Wenn die Batteriespannung niedrig ist, fordert der Lautsprecher zum Aufladen auf.
5. Die Ladezeit sollte ca. 5 Stunden betragen.
6. Das Gerät verfügt nicht über eine Powerbank-Funktion. Es ist verboten, andere Geräte über dieses Gerät aufzuladen oder andere Geräte über den USB-Anschluss anzuschließen.

ACHTUNG! Um die Lebensdauer des Akkus zu verlängern, lassen Sie das Gerät bitte nicht länger als 8 Stunden am Ladegerät angeschlossen oder laden Sie es auf.

OVERVIEW OF THE PLAYER

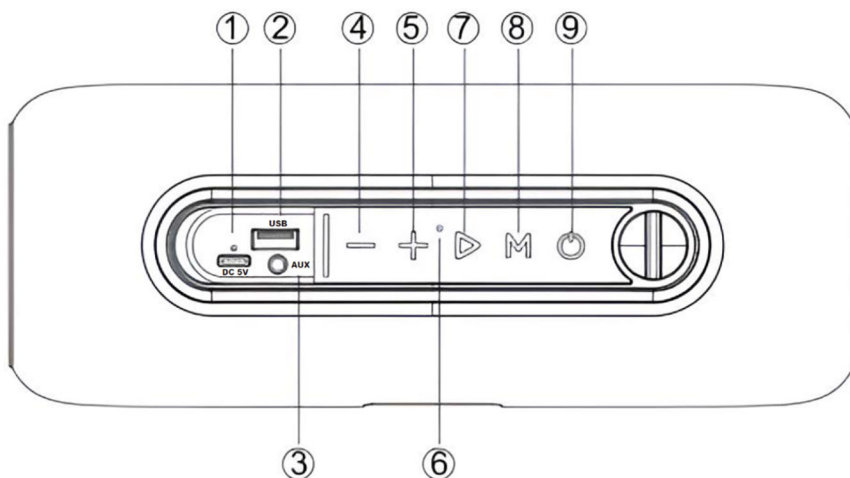

- | | |
|--------------------------------|-------------------------------|
| ① Typ-C-Ladebuchse | ⑤ Vorwärts/Lautstärke erhöhen |
| ② USB-Anschluss | ⑥ Mikrofon. Loch |
| ③ AUX-Anschluss | ⑦ Wiedergabe/Pause |
| ④ Zurück/Lautstärke verringern | ⑧ Modustaste |
| | ⑨ Ein/Aus-taste |

BETRIEB

Einschalten / Ausschalten

Drücken Sie lange auf die Ein-/Aus-Taste, um den Lautsprecher einzuschalten. lang- Drücken Sie die Ein-/Aus-Taste, um den Lautsprecher auszuschalten.

Notiz: Jedes Mal, wenn Sie die Taste „MODE“ drücken, wechselt der Betriebsmodus zwischen **Bluetooth** und AUX/USB, lange drücken, um TWS zu koppeln oder zu trennen.
Die Bluetooth-Verbindung ist aktiv Nur wenn kein externes Gerät oder Kabel an den AUX-Eingang oder den externen USB-Stick angeschlossen ist.
Wenn Sie das Audiokabel an den AUX-Eingang oder den USB-Stick an den USB-Steckplatz anschließen, wird die Bluetooth-Verbindung automatisch getrennt und die Wiedergabe wechselt zum angeschlossenen Gerät.
Tasten „Play/Pause“: kurz drücken, um abzuspielen oder anzuhalten, lange drücken, um die drei verschiedenen Lichtmodi einzuschalten und ein-/auszuschalten.

Bluetooth:

1. Halten Sie den Netzschalter lange gedrückt, um ihn auf „EIN“ zu stellen. Der Lautsprecher wechselt automatisch in den Bluetooth-Modus.
2. Aktivieren Sie Bluetooth des Mobiltelefons und suchen Sie nach dem Gerätenamen „VIVAX BS-110“ dann schließen Sie es an.
3. Spielen Sie die Musik von Ihrem Mobiltelefon ab und genießen Sie sie.
4. Drücken Sie kurz „Vorwärts/Lautstärke erhöhen“ (+), um die Lautstärke zu erhöhen, und lange drücken, um zum nächsten Lied zu wechseln.
5. Drücken Sie kurz „Rückwärts/Lautstärke verringern“ (-), um die Lautstärke zu verringern, und halten Sie langes Drücken für das letzte Lied gedrückt.
6. Drücken Sie gleichzeitig kurz die Tasten „Lautstärke erhöhen“ (+) und „Leiser“ (-), um die Bluetooth-Verbindung zu trennen.

Musik von USB-Disk abspielen

1. Halten Sie den Netzschalter lange gedrückt, um ihn auf „EIN“ zu stellen.
2. Drücken Sie kurz die Taste „MODE“, um den Funktionsmodus zu wechseln.
3. Stecken Sie den USB-Stick in den Steckplatz.
4. Der Lautsprecher spielt die gespeicherte Musik automatisch ab.
5. Drücken Sie kurz „Vorwärts/Lautstärke erhöhen“ (+), um die Lautstärke zu erhöhen, und lange drücken, um zum nächsten Lied zu wechseln. Drücken Sie kurz „Rückwärts/Lautstärke verringern“ (-), um die Lautstärke zu verringern, und halten Sie langes Drücken für das letzte Lied gedrückt.

Hinweise: Wenn Sie im Bluetooth-Wiedergabemodus einen USB-Datenträger einstecken, wird die Bluetooth-Verbindung unterbrochen und zur Wiedergabe des USB-Datenträgers gewechselt. Sie können kurz auf die MODE-Taste drücken, um wieder in den Bluetooth-Modus zu wechseln.

AUX:

1. Für andere kompatible Musikgeräte oder Ihre MP3-/MP4-Player verwenden Sie das mitgelieferte Audio-Line-Kabel, um den „Line Out“ des Geräts mit dem „AUX“ dieser Geräte zu verbinden.
2. Drücken Sie dann die Taste „MODE“, um in den AUX-IN-Zustand zu wechseln.
3. Wenn Sie das Gerät in jedem Wiedergabemodus über ein Audiokabel anschließen, wechselt es automatisch in den AUX-Modus.

4. Drücken Sie kurz „Vorwärts/Lautstärke erhöhen“ (+), um die Lautstärke zu erhöhen, langes Drücken hat keine Funktion. Drücken Sie kurz „Rückwärts/Lautstärke verringern“ (-), um die Lautstärke zu verringern. Langes Drücken hat keine Funktion.

TWS-Funktion:

1. **Anmachten** zwei identische Lautsprecher, die Sie koppeln möchten, beide im BT-Modus.
2. Wählen Sie einen Lautsprecher aus und drücken Sie lange auf die „MODE“-Taste, um TWS zu koppeln. Der Lautsprecher gibt einen Ton aus, um mit dem Koppeln zu beginnen, und nach erfolgreicher Koppelung ertönt erneut ein Aufforderungston.
3. Verbinden Sie den gekoppelten Lautsprecher über Bluetooth mit Ihrem Telefon und spielen Sie drahtlos. Drücken Sie die „MODE“-Taste erneut lange, um TWS zu trennen.
4. Drücken Sie kurz die „MODE“-Taste, um den Funktionsmodus zu wechseln, und halten Sie sie lange gedrückt, um TWS zu koppeln oder zu trennen.
5. Stellen Sie eine Bluetooth-Verbindung mit Ihrem Mobiltelefon her, um Musik über die beiden gekoppelten Lautsprecher abzuspielen.
6. Drücken Sie kurz „Vorwärts/Lautstärke erhöhen“ (+), um die Lautstärke zu erhöhen, und lange drücken, um zum nächsten Lied zu wechseln.
7. Drücken Sie kurz „Rückwärts/Lautstärke verringern“ (-), um die Lautstärke zu verringern, und halten Sie langes Drücken für das letzte Lied gedrückt.
8. Drücken Sie gleichzeitig kurz die Tasten „Lautstärke erhöhen“ (+) und „Leiser“ (-), um die Bluetooth-Verbindung zu trennen.

RGB-Beleuchtung:

Wenn der Lautsprecher eingeschaltet ist, schaltet sich das RGB-Licht automatisch ein, der Benutzer kann lange drücken "Spielpause" Taste zum Umschalten des RGB-Lichts Modi auswählen und ein-/ausschalten.

Freihändiges Telefonieren:

1. Unter dem Bluetooth-Verbindungsstatus kann der Benutzer bei einem eingehenden Anruf die Taste **Wiedergabe/Pause** kurz drücken, um den Anruf anzunehmen, oder die Taste **Wiedergabe/Pause** lang drücken, um den Anruf abzulehnen.
2. Während des Gesprächs kann der Benutzer durch langes Drücken der Wiedergabe/Pause-Taste zum Telefonieren wechseln.
3. Drücken Sie kurz die Play/Pause-Taste oder bedienen Sie das Mobiltelefon, um das Gespräch zu beenden.

Reset Funktionalität:

Wenn sich der Lautsprecher nicht ausschaltet oder nicht reagiert, kann der Benutzer die RESET-Taste mit einem kleinen runden Stift kurz drücken im AUX-Anschluss um den Lautsprecher zurückzusetzen.

Weitere Bemerkungen:

Die Standardlautstärke liegt bei 50 % der maximalen Lautstärke.
Die Spielzeit kann je nach Lautstärke und Musikstil variieren.

WARTUNG & SICHERHEIT

- Stellen Sie das Gerät auf eine harte und ebene Fläche, damit das Gerät nicht kippt.
- Setzen Sie das Gerät nicht übermäßiger Feuchtigkeit, Regen, Sand oder übermäßiger Hitze durch Heizgeräte oder direkte Sonneneinstrahlung aus.
- Decken Sie das Gerät nicht ab. Ausreichende Belüftung, um einen Wärmestau zu vermeiden.
- Verwenden Sie zur Reinigung des Sets ein weiches, trockenes Tuch. Verwenden Sie keine Reinigungsmittel, die Alkohol, Ammoniak, Benzol oder Scheuermittel enthalten, da diese das Gehäuse beschädigen können.



FEHLERSUCHE

Wenn eine Störung auftritt, ist es wichtig, dass Sie zuerst die unten aufgeführten Punkte überprüfen, bevor Sie das Gerät zur Reparatur bringen. Wenn Sie ein Problem mit diesen Hinweisen nicht beheben können, wenden Sie sich an Ihren Händler oder Ihre Servicestelle.

WARNUNG: Versuchen Sie unter keinen Umständen, das Gerät selbst zu reparieren, da dies zum Erlöschen der Garantie führt.

Kein Ton / Strom

- **Lautstärke** nicht eingestellt
Einstellen der VOLUME
- **Batterie ist leer**
- Schließen Sie das Netzkabel zum Laden an

Keine Reaktion auf die Bedienung eines der Bedienelemente

- **Elektrostatische Entladung**
Schalten Sie das Gerät aus. Schließen Sie es nach ein paar Sekunden an

TECHNISCHE SPEZIFIKATIONEN	
ALLGEMEINES	
Leistungsanforderung	DC5V, 500-2000mA
Leistungsaufnahme	10 W
Batterie / Betriebsdauer*	Lithium, 3000mAh 3,7V / Aprox. 2,5h on Max / 5,5h on moderate volume
Abmessungen	Approx.283 mm(L)x123mm(W)x126mm(H)
Betriebstemperatur	+5°C - +35°C
EMPFÄNGERTEIL	
EMPFÄNGERTEIL	2402-2480 MHz bis 10m, gain: 1,58 dBm
AUDIO SEKTION	
Ausgangsleistung	Maximum 10 Watt - (2x5W) RMS, 80Hz-16kHz
ZUBEHÖR	
Anleitungsbuch	1
Typ-C – USB-Ladekabel	1
Tragegurt	1

*Die Arbeitszeit ist ein Richtwert und hängt davon ab, wie das Gerät verwendet wird.

Entsorgung von Elektro- und Elektronik-Altgeräten



Dieses Symbol auf dem/den Produkt(en) und / oder den Begleitdokumenten bedeutet, dass gebrauchte elektrische und elektronische Produkte nicht mit dem allgemeinen Hausmüll vermischt werden dürfen. Für eine ordnungsgemäße Behandlung, Rückgewinnung und Wiederverwertung bringen Sie dieses Produkt bitte zu ausgewiesenen Sammelstellen, wo es kostenlos angenommen wird. Alternativ können Sie in einigen Ländern Ihre Produkte beim Kauf eines gleichwertigen neuen Produkts bei Ihrem örtlichen Einzelhändler zurückgeben. Die korrekte Entsorgung dieses Produkts trägt dazu bei, wertvolle Ressourcen zu sparen und mögliche negative Auswirkungen auf die menschliche Gesundheit und die Umwelt zu vermeiden, die durch unsachgemäße Abfallbehandlung entstehen könnten. Bitte wenden Sie sich an Ihre örtliche Behörde, um weitere Informationen über die nächstgelegene ausgewiesene Sammelstelle zu erhalten. Bei unsachgemäßer Entsorgung dieses Abfalls können gemäß Ihrer nationalen Gesetzgebung Strafen verhängt werden.

Entsorgung von Altbatterien



Überprüfen Sie die örtlichen Vorschriften für die Entsorgung von Altbatterien oder rufen Sie Ihren örtlichen Kundendienst an, um Anweisungen zur Entsorgung von alten und gebrauchten Batterien zu erhalten. Die Batterien in diesem Produkt dürfen nicht mit dem Hausmüll entsorgt werden. Achten Sie darauf, alte Batterien an speziellen Stellen für die Entsorgung von Altbatterien zu entsorgen, die Sie in allen Einzelhandelsgeschäften finden, in denen Sie Batterien kaufen können.

EU-Konformitätserklärung

Dieses Gerät ist in Übereinstimmung mit den geltenden europäischen Normen und in Übereinstimmung mit den geltenden RED-Richtlinien 2014/53/EU und Verordnungen hergestellt.

Den vollständigen Text der EU-Konformitätserklärung finden Sie unter folgender Internetadresse: www.msan.hr/dokumentacija/artikala



MODEL

SERIENNUMMER

VERKAUFSDATUM

RECHNUNGSNO.

UNTERSCHRIFT UND STEMPEL
DER VERKÄUFERS

Liebe Kundin, lieber Kunde,

Danke, dass Sie sich für ein VIVAX Produkt entschieden haben. Wir hoffen Sie, werden mit Ihrer Wahl zufrieden sein. Sollten Sie innerhalb der Garantiezeit eine Reparatur benötigen, bitten wir Sie sich mit dem Verkäufer (Vertragspartner), bei welchem Sie das VIVAX Produkt gekauft haben, in Verbindung zu setzen. Sie können uns auch unter den nachstehend angeführten Kontaktdaten erreichen.

WIR BITTEN SIE VOR DEM GEBRAUCH DIE GEBRAUCHSANLEITUNG GRÜNDLICH ZU LESEN UND DIE TRANSPORTSICHERUNGEN ZU ENTFERNEN

GARANTIEBEDINGUNGEN

MSAN Grupa d.o.o, in weiterer Folge auch M SAN Grupa d.o.o. genannt, gewährt für nachstehende Produkte eine Garantie gegen Material- und Verarbeitungsfehler:

1. Mit diesem Garantieschein garantiert die M SAN Grupa als Garantiegeber die kostenfreie Reparatur in Österreich.
2. Hiermit garantieren wir , dass das Produkt fehlerfrei funtioniert, alle eventuellen Produktmängel werden kostenfrei von einem beauftragten Servicepartner von VIVAX während der Garantiezeit behoben.
3. Die Garantielaufzeit beträgt 24 Monate und beginnt mit dem Kaufdatum des VIVAX Produktes.
4. Im Falle eines Material- und Verarbeitungsfehlers verpflichten wir uns, die Reparatur so rasch wie möglich, spätestens jedoch innerhalb von 45 Tagen, durchzuführen. Sollte es nicht möglich sein, Ihr Produkt zu reparieren, oder sollte die Reparatur länger als 45 Tage beanspruchen, erfolgt ein Austausch. Die Garantielaufzeit wird während der Reparatur zeitverlängert.
5. Die Garantie ist nur mit Vorlage des originalen Kaufbelegs gültig.
6. Zusätzlich muss dieser Garantieschein vollständig ausgefüllt sein,den Stempel sowie die Unterschrift des Verkäufers beinhalten. MSAN behält sich das Recht vor, Garantieleistungen zu verweigern, wenn diese Informationen nicht vorgelegt werden.
7. **Die Garantie beinhaltet nicht** : Regelmässige Prüfungs-, Wartungs-, Reparatur- und Austauscharbeiten aufgrund von normalem Verschleiß, Anpassungen, oder Veränderungen, die nicht in der Gebrauchsanweisung beschrieben wurde, außer es wurde davor schriftlich mit M SAN GRUPA d.o.o. ausgemacht.
8. **Die Garantie wird in folgenden Fällen nicht anerkannt:**

Wenn der Käufer keinen vollständig ausgefüllten Garantieschein vorweisen kann.

Mängel aufgrund unsachgemäßer Benutzung des Produkts entgegen der Gebrauchsanweisung.

Wenn das Produkt von einer nicht autorisierten Fachhändler (ausgewiesene Servicepartner) repariert wurde (z.B.: Öffnung des Gehäuses des Produkts oder Demontage des Produkts durch eine nicht autorisierte Person).

Wenn Veränderungen/Modifizierungen des VIVAX Produktes vorgenommen wurden (z. B. Entfernung von Markenkennzeichnungen, Strichcodes, Produkt- oder Seriennummern).

Wenn das Produkt durch folgende Ereignisse defekt wurde: höhere Gewalt (z.B. Blitzschlag, Wasser, Feuer, öffentliche Unruhen), Stromschlag, Unfälle oder sonstige Ereignisse, die außerhalb des Einflussbereiches von MSAN liegen. Wenn der Schaden durch falsche Handhabung oder falschen Transport entstanden ist. Wenn der Schaden durch Probleme im Anschlussystem entstanden ist.

Diese Garantie ist ausschliesslich für die Ware die in Österreich gekauft wurde und in Österreich gültig. Die Rechte der Verbraucher nach den nationalen Gesetzen, insbesondere eventuelle Gewährleistungsansprüche aus dem Kaufvertrag gegenüber dem Verkäufer, werden dadurch nicht beeinflusst und nicht berührt oder eingeschränkt. Die Konformitätserklärung (EU-Declaration-of-Conformity) können Sie auf unserer Webseite unter www.msan.hr/dokumentacija/artikala herunterladen.

Haftungsausschluss: MSAN haftet im Rahmen dieser Garantie nicht für den Verlust von Speicherdaten oder den Verlust von anderen Geräten, die zusammen mit dem Produkt eingeschendet werden. MSAN haftet im Rahmen dieser Garantie nicht für durch defekte Produkte entstehende Vermögensschäden, Verdienstentgang, Leih- oder Mietgeräte, Fahrtkosten, entgangenen Gewinn oder ähnliches, ausgenommen wenn MSAN diese grob fahrlässig oder vorsätzlich verursacht hat. Die Haftung von MSAN im Rahmen dieser Garantie ist auf den Anschaffungswert des Produkts beschränkt. Falls diese Haftungsausschlüsse geltendem Recht ganz oder teilweise widersprechen, begrenzt MSAN die Garantieleistung bzw. die Haftung soweit dies nach geltenden Vorschriften zulässig ist.

Garant: **M SAN GRUPA d.o.o., Dugoselska ulica 5, 10372 Rugvica, Tel: +385 1 3654-961**
ZENTRALER DIENST: MR servis d.o.o, Dugoselska ulica 5,10372 Rugvica
Tel: +385 1 640 1111 Fax: +385 1 365 4982 , Web: www.mrservis.hr
E-Mail für allgemeine Fragen: info@mrservis.hr, E-Mail für Verkaufsanfragen: prodaja@mrservis.hr

DATUM SERVICE ANNAHME		
DATUM REPARATUR		
DATUM SERVICE ANNAHME		
DATUM REPARATUR		

SERVICESTELLE ÖSTERREICH

VIVAX

AT

TV, Audio:

Elektrotechnik Wolfgang Hubmann

Aichberg 58,

8552 Eibiswald

Tel: +43 3466 42334

E-mail: office@elektrotechnik-hubmann.at

Kleine Haushaltsgeräte, Weiße Ware:

HS-ELEKTRONIK e.U.

Bundesstraße 8,

8753 Fohnsdorf

+43 3573 34044

E-mail: office@hs-elektronik.at

Kleine Haushaltsgeräte, Weiße Ware:

RBSH Haushaltsgeräte Handel Reparatur Kundendienst e.u.

Laaer-Berg-Straße 16,

1100 Wien

Tel: +43 664 5893 261

E-mail: office@rbshhaushaltsgeraete.com



VIVAX