



VIVAX

Made for you

DW-601473C

DW-601473X C

DE

Bedienungsanleitung

CE **RoHS** 

INHALT

- **SICHERHEITSHINWEISE**
- **PRODUKTÜBERSICHT**
- **BENUTZUNG DES GESCHIRRSPÜLERS**
 - Laden des Salzes in den Enthärter
 - Tipps zum Beladen des Korbes
 - Ausschalten über längere Zeiträume
- **WARTUNG UND REINIGUNG**
 - Externe Pflege
 - Interne Pflege
 - Pflege des Geschirrspülers
- **INSTALLATIONSANLEITUNG**
 - Stromanschluss
 - Wasserversorgung und Entwässerung
 - Anschluss von Ablassschläuchen
 - Positionierung des Geräts
 - Freistehende Installation
 - Eingebauter Einbau (für das integrierte Modell)
- **TIPPS ZUR FEHLERBEHEBUNG**
 - Verfügbarkeit von Ersatzteilen
- **EU-Konformitätserklärung**

SEHR GEEHRTE KUNDINNEN UND KUNDEN:

Vielen Dank, dass Sie sich für diesen Geschirrspüler entschieden haben. Um sicherzustellen, dass Sie die besten Ergebnisse mit Ihrem neuen Geschirrspüler erzielen, nehmen Sie sich bitte die Zeit, die einfachen Anweisungen in dieser Broschüre durchzulesen.

Bitte sorgen Sie dafür, dass das Verpackungsmaterial entsprechend den geltenden Umweltvorschriften entsorgt wird.

Bei der Entsorgung von Geschirrspülern wenden Sie sich bitte an Ihre örtliche Abfallentsorgungsstelle, um Ratschläge zur sicheren Entsorgung zu erhalten.

Dieses Gerät darf nur für den vorgesehenen Zweck verwendet werden.

Bitte lesen Sie diese Anleitung sorgfältig durch, bevor Sie den Geschirrspüler aufstellen und in Betrieb nehmen. Der Hersteller haftet nicht für eine unsachgemäße Verwendung des Geräts.

Befolgen Sie die Gebrauchsanweisung. Entsorgen Sie die Gebrauchsanweisung an einem bekannten und sicheren Ort, um sie für den Fall der Wiederverwendung aufzubewahren.

SICHERHEITSINFORMATIONEN

Bedeutung der Sicherheitswarnsymbole



Warnung
Symbol

Die Symbole weisen auf Dinge hin, die beachtet werden müssen, und diese Verhaltensweisen sind besonders zu beachten. Es sind entsprechende Vorsichtsmaßnahmen erforderlich, da sonst schwere oder mittelschwere Verletzungen oder Schäden am Produkt verursacht werden.



Vorsicht
Symbole

Die Symbole weisen auf verbotene Dinge hin, und diese Verhaltensweisen sind verboten. Die Nichtbeachtung der Anweisungen kann zu Produktschäden führen oder die persönliche Sicherheit der Benutzer gefährden.



Hinweis

Die Symbole weisen auf Dinge hin, die befolgt werden müssen, und diese Verhaltensweisen müssen strikt in Übereinstimmung mit den Betriebsanforderungen ausgeführt werden. Die Nichtbeachtung der Anweisungen kann zu Produktschäden führen oder die persönliche Sicherheit der Benutzer gefährden.

Der Elektroschock!

- Wenn das Netzkabel beschädigt ist, muss es durch den Hersteller, seinen Kundendienst oder ähnlich qualifizierte Personen ersetzt werden, um eine Gefährdung zu vermeiden.
- Es sind die neuen, mit dem Gerät gelieferten Schlauchleitungen zu verwenden; alte Schlauchleitungen dürfen nicht wiederverwendet werden.
- Ziehen Sie vor jeder Wartung des Geräts den Stecker aus der Steckdose.
- Ziehen Sie nach dem Gebrauch immer den Stecker aus der Steckdose und stellen Sie die Wasserversorgung ab. Der maximale Wassereingangsdruck, in Pascal. Der minimale Wassereingangsdruck, in Pascal.

- Um Ihre Sicherheit zu gewährleisten, muss der Netzstecker in eine geerdete dreipolige Steckdose eingesteckt werden. Prüfen Sie sorgfältig, ob Ihre Steckdose ordnungsgemäß und zuverlässig geerdet ist.
- Vergewissern Sie sich, dass die Wasser- und Elektrogeräte von einem qualifizierten Techniker gemäß den Anweisungen des Herstellers und den örtlichen Sicherheitsvorschriften angeschlossen werden müssen.
- Dieses Gerät kann von Kindern ab 8 Jahren und darüber sowie von Personen mit verringerten physischen, sensorischen oder geistigen Fähigkeiten oder Mangel an Erfahrung und Wissen benutzt werden, wenn sie beaufsichtigt oder bezüglich des sicheren Gebrauchs des Geräts unterwiesen wurden und die damit verbundenen Gefahren verstehen.
- Kinder dürfen nicht mit dem Gerät spielen.
- Die Reinigung und Wartung durch die Benutzer darf nicht von Kindern vorgenommen werden, es sei denn, sie werden beaufsichtigt.
- Dieses Gerät ist nicht dafür bestimmt, durch Personen (einschließlich Kinder) mit eingeschränkten physischen, sensorischen oder geistigen Fähigkeiten oder mangels Erfahrung und mangels Wissen benutzt zu werden, es sei denn, sie werden durch eine für ihre Sicherheit zuständige Person beaufsichtigt oder erhalten von ihr Anweisungen, wie das Gerät zu benutzen ist. (Für IEC60335-1)
- Verpackungsmaterial kann für Kinder gefährlich sein!
- Kinder sollten beaufsichtigt werden, um sicherzustellen, dass sie nicht mit dem Gerät spielen.
- Dieses Gerät ist nur für den Gebrauch in Innenräumen bestimmt.
- Tauchen Sie das Gerät, das Kabel oder den Stecker nicht in Wasser oder andere Flüssigkeiten, um die Gefahr eines Stromschlags zu vermeiden.
- Dieses Gerät ist für den Einsatz im Haushalt und in ähnlichen Bereichen vorgesehen, wie z. B.:

Küchenbereiche für das Personal in Geschäften, Büros und anderen Arbeitsumgebungen;
Bauernhöfe;
von Kunden in Hotels, Motels und anderen Wohnumgebungen;
Bed & Breakfast-ähnliche Umgebungen.

Anweisungen zur Erdung

- Dieses Gerät muss geerdet werden. Im Falle einer Störung oder eines Ausfalls verringert die Erdung das Risiko eines elektrischen Schlags, indem sie den Weg des geringsten Widerstands für den elektrischen Strom schafft. Dieses Gerät ist mit einem Schutzkontaktstecker ausgestattet.
- Der Stecker muss in eine geeignete Steckdose eingesteckt werden, die gemäß allen örtlichen Vorschriften und Verordnungen installiert und geerdet ist.
- Bei unsachgemäßem Anschluss des Geräte-Erdungsleiters besteht die Gefahr eines Stromschlags.
- Wenden Sie sich an einen qualifizierten Elektriker oder Kundendienstmitarbeiter, wenn Sie Zweifel haben, ob das Gerät richtig geerdet ist.
- Ändern Sie den mit dem Gerät gelieferten Stecker nicht, wenn er nicht in die Steckdose passt.
- Lassen Sie eine geeignete Steckdose von einem qualifizierten Elektriker installieren.
- Missbrauchen Sie die Tür oder den Geschirrkorb des Geschirrspülers nicht, setzen Sie sich nicht darauf und stellen Sie sich nicht darauf.
- Nehmen Sie den Geschirrspüler nur dann in Betrieb, wenn alle Verkleidungselemente ordnungsgemäß angebracht sind.
- Öffnen Sie die Tür sehr vorsichtig, wenn der Geschirrspüler in Betrieb ist, es besteht die Gefahr, dass Wasser herausspritzt.
- Legen Sie keine schweren Gegenstände auf die geöffnete Tür und stellen Sie sich nicht darauf. Das Gerät könnte nach vorne kippen.

- Beim Einlegen des Waschguts:
 - 1) Legen Sie scharfe Gegenstände so ab, dass sie die Türdichtung nicht beschädigen können;
 - 2) Achtung! Messer und andere Utensilien mit scharfen Spitzen müssen mit der Spitze nach unten oder in horizontaler Lage in den Korb gelegt werden.
- Einige Geschirrspülmittel sind stark alkalisch. Sie können beim Verschlucken äußerst gefährlich sein. Vermeiden Sie den Kontakt mit Haut und Augen und halten Sie Kinder vom Geschirrspüler fern, wenn die Tür geöffnet ist.
- Vergewissern Sie sich, dass nach Beendigung des Waschgangs keine Waschmittelrückstände vorhanden sind.
- Waschen Sie keine Kunststoffartikel, es sei denn, sie sind als "spülmaschinenfest" oder gleichwertig gekennzeichnet.
- Bei nicht gekennzeichneten Kunststoffartikeln sind die Empfehlungen des Herstellers zu beachten.
- Verwenden Sie nur Reinigungs- und Klarspülmittel, die für die Verwendung in Geschirrspülmaschinen empfohlen werden.
- Verwenden Sie niemals Seife, Waschmittel oder Handwaschmittel in Ihrem Geschirrspüler.
- Die Tür sollte nicht offen gelassen werden, da dies die Stolpergefahr erhöht.
- Bei der Installation darf das Netzteil nicht übermäßig oder in gefährlicher Weise verbogen oder abgeflacht werden.
- Nehmen Sie keine Eingriffe an den Bedienelementen vor.
- Das Gerät muss mit neuen Schlauchsets an das Hauptwasserventil angeschlossen werden. Alte Schläuche sollten nicht wiederverwendet werden.
- Um Energie zu sparen, schaltet sich das Gerät im Stand-by-Modus nach 15 Minuten automatisch ab, ohne dass der Benutzer eingreifen muss.
- Die maximale Anzahl der zu spülenden Gedecke beträgt 12.
- Der maximal zulässige Wassereingangsdruck beträgt 1 MPa.
- Der minimal zulässige Wassereingangsdruck beträgt 0,04 MPa.

PRODUKTÜBERSICHT

WICHTIG!

- *Um die optimale Leistung Ihres Geschirrspülers zu erzielen, lesen Sie bitte vor der ersten Inbetriebnahme alle Bedienungsanleitungen.*

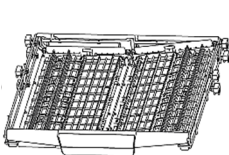
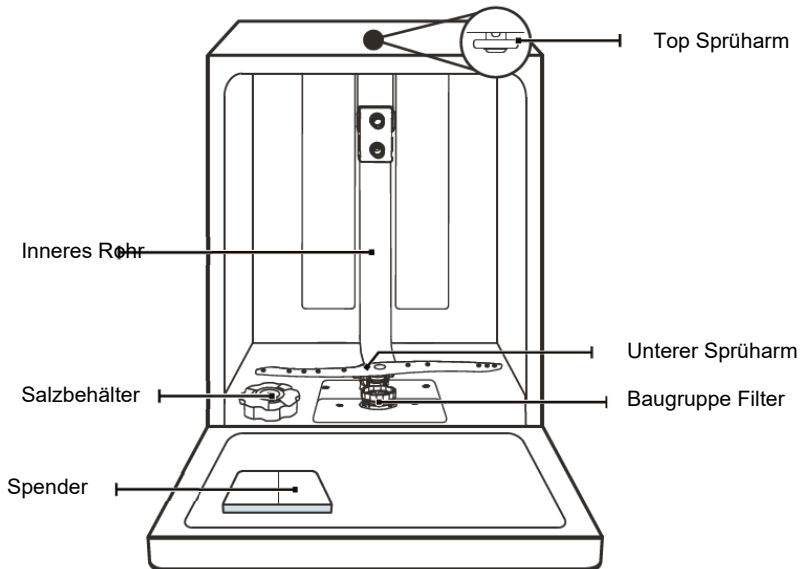

Besteckkorb



Oberer Sprüharm Tassenablage

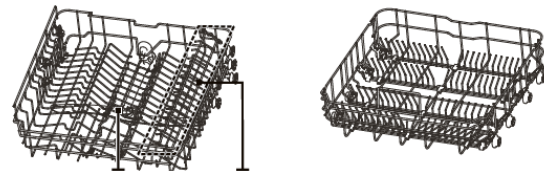

Unterer Korb

* *HINWEIS: Bilder sind nur als Referenz, verschiedene Modelle können unterschiedlich sein.*

BENUTZUNG DES GESCHIRRSPÜLERS

Bevor Sie Ihren Geschirrspüler benutzen:

1. Einstellung des Wasserenthärterers
2. Einfüllen des Salzes in den Enthärter
3. Beladen des Korbes
4. Füllen Sie das Waschmittel oder die Tablette in den Spender

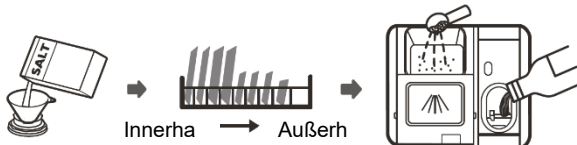

Bitte lesen Sie den Abschnitt 1 "Wasserenthärter" in TEIL II : II :
Sonderversion, Sonderversion, Wenn Sie den Wasserenthärter einstellen
müssen Wenn Sie den Wasserenthärter einstellen müssen

Laden des Salzes in den Enthärter

HINWEIS: Wenn Ihr Modell nicht mit einem Wasserenthärter ausgestattet ist, können Sie diesen Abschnitt auslassen. Verwenden Sie immer Salz, das für den Geschirrspüler bestimmt ist. Der Salzbehälter befindet sich unter dem unteren Korb und sollte wie im Folgenden beschrieben gefüllt werden:

Warnung

- **Verwenden Sie nur Salz, das speziell für die Verwendung in Geschirrspülern entwickelt wurde!**

Jede andere Art von Salz, die nicht speziell für die Verwendung in Geschirrspülern geeignet ist, insbesondere Kochsalz, beschädigt den Wasserenthärter. Bei Schäden, die durch die Verwendung von ungeeignetem Salz verursacht werden, übernimmt der Hersteller keine Garantie und haftet nicht für die entstandenen Schäden.

- **Füllen Sie nur Salz ein, bevor Sie einen Zyklus starten.**

Dadurch wird verhindert, dass Salzkörner oder salzhaltiges Wasser, die

Bitte befolgen Sie die nachstehenden Schritte zum Hinzufügen von Geschirrspülersalz:

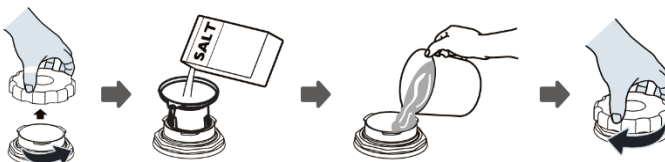

- Entfernen Sie den unteren Korb und schrauben Sie den Deckel des Behälters ab.
- Stecken Sie das Ende des Trichters (falls vorhanden) in das Loch und geben Sie etwa 1,5 kg Spülmaschinensalz hinein.
- Füllen Sie den Salzbehälter bis zur Obergrenze mit Wasser. Es ist normal, dass eine kleine Menge Wasser aus dem Salzbehälter austritt.
- Nach dem Befüllen des Behälters schrauben Sie den Deckel wieder fest zu.
- Die Salz-Warnleuchte schaltet sich aus, wenn der Salzbehälter mit Salz gefüllt ist.
- Unmittelbar nach dem Einfüllen des Salzes in den Salzbehälter sollte ein Waschprogramm gestartet werden (wir empfehlen, ein kurzes Programm zu verwenden). Andernfalls können das Filtersystem, die Pumpe oder andere wichtige Teile der Maschine durch salzhaltiges Wasser beschädigt werden. Dies führt zum Ausschluss der Garantie.



HINWEIS: Der Salzbehälter darf erst nachgefüllt werden, wenn die Salzwarnleuchte (↔) im Bedienfeld aufleuchtet. Je nachdem, wie gut sich das Salz auflöst, kann die Salzwarnleuchte auch dann noch leuchten, wenn der Salzbehälter gefüllt ist. Wenn die Salzwarnleuchte im Bedienfeld nicht aufleuchtet (bei einigen Modellen), können Sie den Zeitpunkt für das Nachfüllen des Salzes in den Enthärter anhand der Zyklen abschätzen, die der Geschirrspüler durchlaufen hat.

- Wenn Salz verschüttet wurde, lassen Sie ein Einweich- oder Schnellprogramm laufen, um es zu entfernen.

Tipps zum Beladen des Korbes

Einstellen des Oberkorbs

Typ 1:

Die Höhe des oberen Korbs lässt sich leicht verstellen, so dass sowohl im oberen als auch im unteren Korb größeres Geschirr Platz findet.

Gehen Sie wie folgt vor, um die Höhe der oberen Ablage einzustellen:

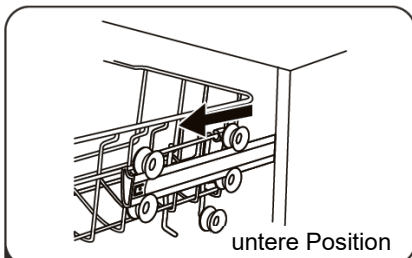

- 1** Ziehen Sie den oberen Korb heraus.

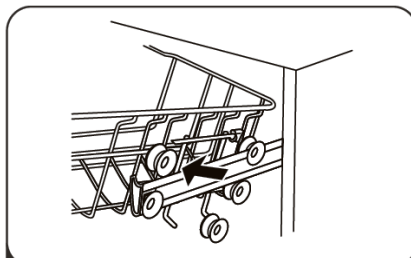

- 2** Nehmen Sie den oberen Korb ab.

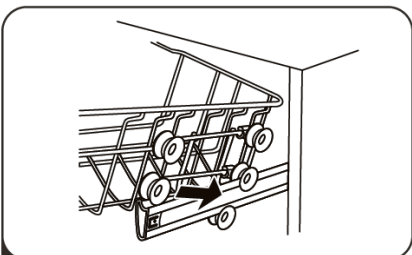

- 3** Bringen Sie den oberen Korb wieder an den oberen oder unteren Rollen an.

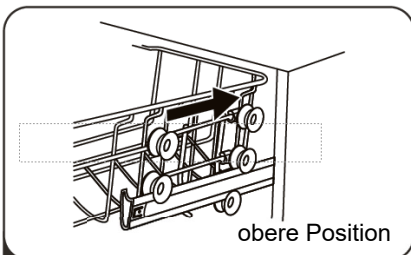

- 4** Nehmen Sie den oberen Korb ab.

Typ 2:

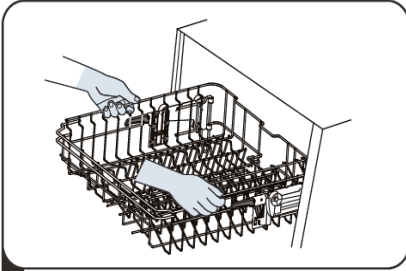

1 Um den Oberkorb anzuheben, heben Sie den Oberkorb einfach in der Mitte jeder Seite an, bis er in der oberen Position einrastet. Es ist nicht notwendig, den Verstellgriff anzuheben.

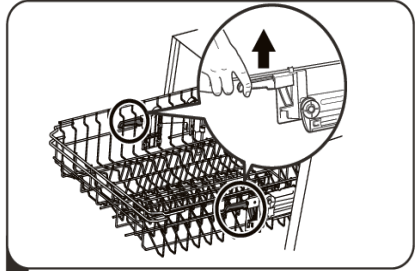

2 Zum Absenken des Oberkorbs heben Sie die Verstellgriffe auf beiden Seiten an, um den Korb zu entriegeln und ihn in die untere Position zu bringen.

Zurückklappen der Tassenablagen

- Um Platz für höhere Gegenstände im oberen Korb zu schaffen, heben Sie die Tassenablage nach oben. Sie können dann die hohen Gläser daran anlehnen.

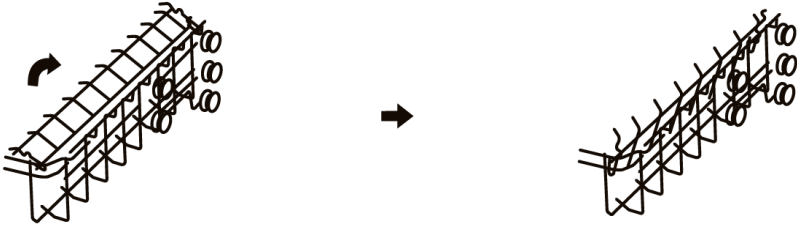

Zurückklappen der Regalböden

- Die Zacken des unteren Korbes dienen zur Aufnahme von Tellern und einer Platte. Sie können abgesenkt werden, um mehr Platz für große Gegenstände zu schaffen.

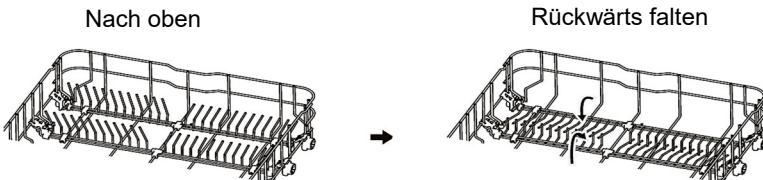

WARTUNG UND REINIGUNG

Externe Pflege

Die Tür und die Türdichtung

Reinigen Sie die Türdichtungen regelmäßig mit einem weichen, feuchten Tuch, um Lebensmittelablagerungen zu entfernen. Beim Beladen des Geschirrspülers können Essens- und Getränkereste auf die Seiten der Geschirrspülertür tropfen. Diese Flächen befinden sich außerhalb des Spülraums und werden vom Wasser aus den Sprüharmen nicht erreicht. Alle Ablagerungen sollten vor dem Schließen der Tür abgewischt werden.

Das Bedienfeld

Wenn eine Reinigung erforderlich ist, sollte das Bedienfeld nur mit einem weichen, feuchten Tuch abgewischt werden.



Warnung

- Um das Eindringen von Wasser in das Türschloss und die elektrischen Komponenten zu vermeiden,
- Verwenden Sie niemals Scheuermittel oder Scheuerschwämme für die Außenflächen, da sie die Oberfläche zerkratzen können. Einige Papiertücher können ebenfalls Kratzer oder Spuren auf der Oberfläche hinterlassen.

Interne Pflege

Filtersystem

Das Filtersystem im Sockel der Waschkabine hält grobe Verunreinigungen aus dem Waschzyklus zurück, darunter auch Fremdkörper wie Zahnstocher oder Scherben. Die gesammelten groben Verunreinigungen können die Filter verstopfen. Überprüfen Sie den Zustand der Filter regelmäßig, entfernen Sie vorsichtig Fremdkörper und reinigen Sie die Teile des Filtersystems bei Bedarf mit Wasser. Befolgen Sie die nachstehenden Schritte zur Reinigung des Filters.



HINWEIS: Die Bilder dienen nur als Referenz, verschiedene Modelle des Filtersystems und der Sprüharme können unterschiedlich sein.

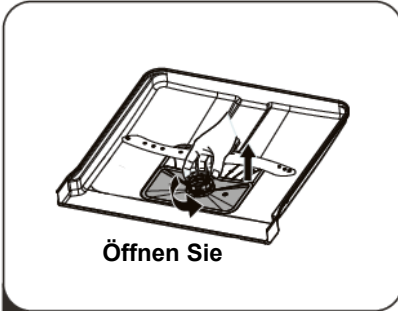

Öffnen Sie

1 Halten Sie den Grobfilter fest und drehen Sie ihn gegen den Uhrzeigersinn, um den Filter zu entriegeln. Heben Sie den Filter nach oben und aus dem Geschirrspüler heraus.

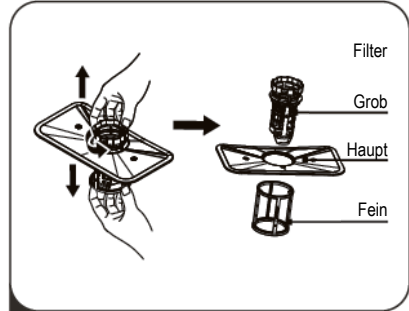

2 Der Feinfilter kann von der Unterseite der Filtereinheit abgezogen werden. Der Grobfilter kann vom Hauptfilter abgenommen werden, indem Sie die Laschen oben leicht zusammendrücken und ihn abziehen.

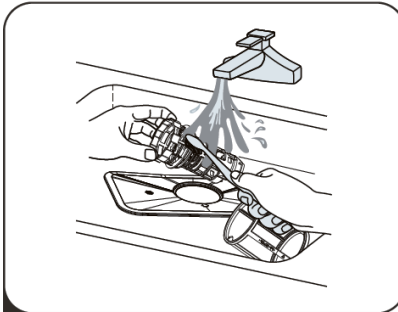

3 Größere Speisereste können durch Abspülen des Filters unter fließendem Wasser gereinigt werden; für eine gründlichere Reinigung verwenden Sie eine weiche Reinigungsbürste.

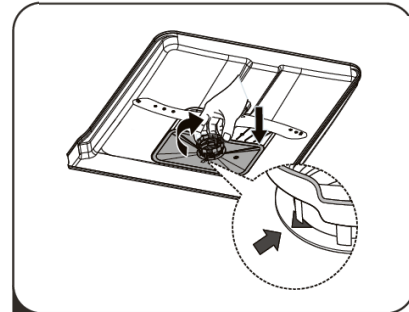

4 Bauen Sie die Filter in umgekehrter Reihenfolge wieder zusammen, setzen Sie den Filtereinsatz wieder ein und drehen Sie ihn im Uhrzeigersinn auf den Schließfeil.

! Warnung

- Ziehen Sie die Filter nicht zu fest an. Setzen Sie die Filter in der richtigen Reihenfolge wieder ein, da sonst grobe Verunreinigungen in das System gelangen und eine Verstopfung verursachen können.
- Verwenden Sie den Geschirrspüler niemals ohne Filter. Ein unsachgemäßer Austausch des Filters kann die Leistung des Geräts verringern und Geschirr und Utensilien beschädigen.

Sprüharme

Die Sprüharme müssen regelmäßig gereinigt werden, da Chemikalien in hartem Wasser die Düsen und Lager der Sprüharme verstopfen.

Um die Sprüharme zu reinigen, befolgen Sie die nachstehenden Anweisungen:

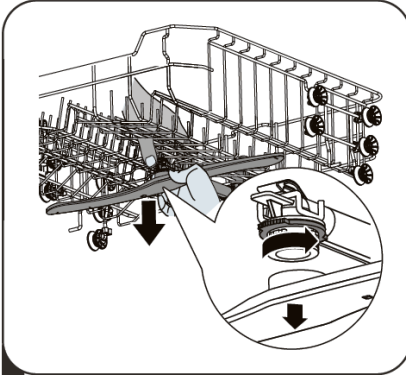

- 1 Um den oberen Sprüharm zu entfernen, halten Sie die Mutter in der Mitte fest und drehen Sie den Sprüharm gegen den Uhrzeigersinn, um ihn zu entfernen.

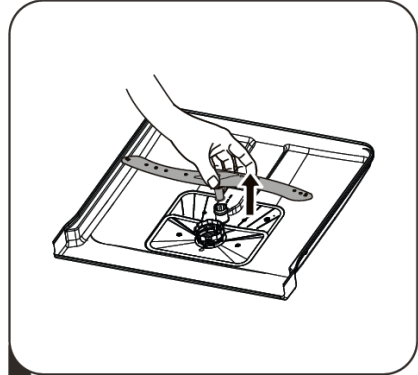

- 2 Um den unteren Sprüharm zu entfernen, ziehen Sie den Sprüharm nach oben heraus.

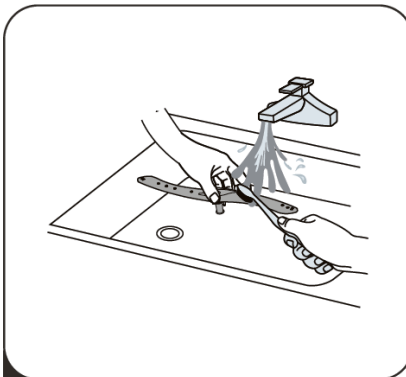

- 3 Waschen Sie die Arme in warmem Seifenwasser und verwenden Sie eine weiche

Pflege des Geschirrspülers

Vorsorge gegen Frost

Bitte treffen Sie im Winter Frostschutzmaßnahmen am Geschirrspüler. Nach jedem Spülgang gehen Sie bitte wie folgt vor:

1. Unterbrechen Sie die Stromzufuhr zum Geschirrspüler an der Versorgungsquelle.
2. Stellen Sie die Wasserversorgung ab und ziehen Sie die Wasserzuleitung vom Wasserventil ab.
3. Lassen Sie das Wasser aus dem Einlassrohr und dem Wasserventil ab. (Verwenden Sie eine Schale zum Auffangen des Wassers)
4. Schließen Sie die Wasserzulaufleitung wieder an das Wasserventil an.
5. Entfernen Sie den Filter am Boden der Wanne und verwenden Sie einen Schwamm, um das Wasser im Sumpf aufzusaugen.

Nach jeder Wäsche

Stellen Sie nach jedem Waschgang die Wasserzufuhr zum Gerät ab und lassen Sie die Tür eine Zeit lang leicht geöffnet, damit sich Feuchtigkeit und Gerüche nicht im Inneren festsetzen.

Entfernen Sie den Stecker

Ziehen Sie vor der Reinigung oder Wartung immer den Stecker aus der Steckdose.

Keine Lösungsmittel oder scheuernde Reinigung

Verwenden Sie zur Reinigung der Außenflächen und der Gummiteile des Geschirrspülers keine Lösungs- oder Scheuermittel. Zum Entfernen von Flecken oder Verschmutzungen auf der Oberfläche des Innenraums verwenden Sie ein mit Wasser und etwas Essig angefeuchtetes Tuch oder ein speziell für Geschirrspüler geeignetes Reinigungsmittel.

Bei längerem Nichtgebrauch

Es wird empfohlen, einen Spülgang bei leerem Geschirrspüler durchzuführen und dann den Stecker aus der Steckdose zu ziehen, die Wasserzufuhr abzustellen und die Tür des Geräts leicht geöffnet zu lassen. So halten die Türdichtungen länger und es bilden sich keine Gerüche im Gerät.

Bewegen des Geräts

Wenn das Gerät bewegt werden muss, versuchen Sie, es in der vertikalen Position zu halten. Wenn es unbedingt erforderlich ist, kann das Gerät auf den Rücken gelegt werden.

Siegel

Einer der Faktoren, die zur Geruchsbildung im Geschirrspüler führen, sind Lebensmittel, die in den Dichtungen stecken bleiben. Regelmäßiges Reinigen mit einem feuchten Schwamm verhindert dies.

INSTALLATIONSANLEITUNG

Warnung



• **Gefahr eines elektrischen Schlags**

Vor der Installation des Geschirrspülers ist die Stromversorgung zu unterbrechen.

Nichtbeachtung kann zum Tod oder zu einem elektrischen Schlag führen.

Achtung

Die Installation der Rohre und elektrischen Anlagen sollte von Fachleuten vorgenommen werden.

Über Power Connection

Warnung

Für die persönliche Sicherheit:

- Verwenden Sie für dieses Gerät kein Verlängerungskabel oder einen Zwischenstecker.
- Schneiden oder entfernen Sie unter keinen Umständen die Erdungsverbindung des Netzkabels.

Elektrische Anforderungen

Schauen Sie auf dem Typenschild nach, um die Nennspannung zu erfahren, und schließen Sie den Geschirrspüler an die entsprechende Stromquelle an. Verwenden Sie die erforderliche Sicherung 10A/13A/16A, eine träge Sicherung oder einen Schutzscharter und sorgen Sie für einen separaten Stromkreis, der nur dieses Gerät versorgt.

Elektrischer Anschluss

Vergewissern Sie sich, dass Spannung und Frequenz des Stroms mit den Angaben auf dem Typenschild übereinstimmen. Stecken Sie den Stecker nur in eine Steckdose, die ordnungsgemäß geerdet ist. Wenn die Steckdose, an die das Gerät angeschlossen werden soll, nicht für den Stecker geeignet ist, tauschen Sie die Steckdose aus, anstatt einen Adapter oder ähnliches zu verwenden, da dies zu Überhitzung und Verbrennungen führen kann.



Stellen Sie vor der Verwendung sicher, dass eine ordnungsgemäße Erdung besteht.

Wasserversorgung und Entwässerung

Kaltwasseranschluss

Schließen Sie den Kaltwasserzulaufschlauch an ein 3/4-Zoll-Gewinde an und vergewissern Sie sich, dass er gut befestigt ist.

Wenn die Wasserleitungen neu sind oder über einen längeren Zeitraum nicht benutzt wurden, lassen Sie das Wasser laufen, um sicherzustellen, dass das Wasser klar ist. Diese Vorsichtsmaßnahme ist notwendig, um das Risiko zu vermeiden, dass der Wasserzulauf verstopft und das Gerät beschädigt wird.

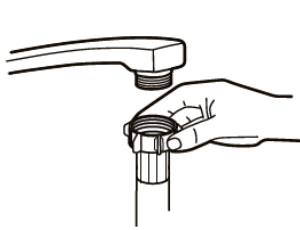

Gewöhnlicher
Versorgungsschlauch



Aqua-Stop
Sicherheitsversorgun-
gsschlauch (Option)

Über den Sicherheitsversorgungsschlauch

Der Sicherheitsversorgungsschlauch besteht aus Doppelwänden. Das System garantiert sein Eingreifen, indem es den Wasserfluss im Falle eines Bruchs des Versorgungsschlauchs und wenn der Luftraum zwischen dem Versorgungsschlauch selbst und dem äußeren gewellten Schlauch mit Wasser gefüllt ist, blockiert.



Warnung

Ein Schlauch, der an einen Wasserhahn angeschlossen ist, kann platzen, wenn er in der gleichen Wasserleitung wie der Geschirrspüler installiert ist. Wenn Ihr Spülbecken über einen solchen Anschluss verfügt, wird empfohlen, den Schlauch abziehen und das Loch zu verschließen.

So schließen Sie den Sicherheitsversorgungsschlauch an

1. Ziehen Sie die Sicherheitsversorgungsschläuche aus dem Staufach an der Rückseite des Geschirrspülers heraus.
2. Ziehen Sie die Schrauben des Sicherheitsversorgungsschlauchs am Wasserhahn mit 3/4-Zoll-Gewinde fest.
3. Drehen Sie das Wasser voll auf, bevor Sie den Geschirrspüler starten.

So trennen Sie den Sicherheitsversorgungsschlauch ab

1. Stellen Sie das Wasser ab.
2. Schrauben Sie den Sicherheitsversorgungsschlauch vom Wasserhahn ab.

Anschluss von Ablassschläuchen



Stecken Sie den Abflussschlauch in ein Abflussrohr mit einem Mindestdurchmesser von 4 cm oder lassen Sie ihn in die Spüle laufen, wobei Sie darauf achten müssen, dass er nicht geknickt oder gequetscht wird. Die Höhe des Abflussrohrs muss weniger als 1000 mm betragen. Das freie Ende des Schlauchs darf nicht in Wasser getaucht werden, um einen Rückfluss zu vermeiden.

Bitte befestigen Sie den Abflussschlauch entweder in Position A oder in Position B

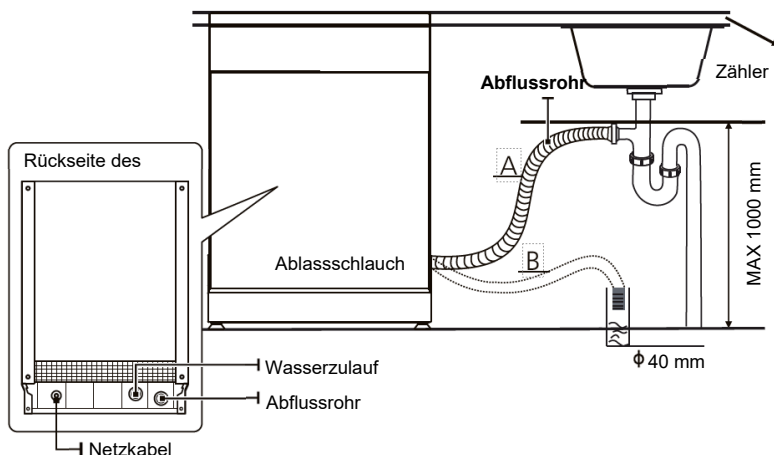

Wie man überschüssiges Wasser aus Schläuchen ableitet

Wenn der Anschluss an das Abflussrohr höher als 1000 mm positioniert ist, kann überschüssiges Wasser im Abflussschlauch verbleiben. Überschüssiges Wasser muss aus dem Schlauch in eine Schüssel oder einen geeigneten Behälter abgelassen werden, der außerhalb und tiefer als das Waschbecken steht.

Wasserauslass

Schließen Sie den Wasserabflussschlauch an. Der Wasserabflussschlauch muss korrekt montiert sein, um Wasserlecks zu vermeiden. Achten Sie darauf, dass der Wasserabflussschlauch nicht geknickt oder gequetscht wird.

Verlängerungsschlauch

Wenn Sie eine Abflussschlauchverlängerung benötigen, achten Sie darauf, dass Sie einen ähnlichen Abflussschlauch verwenden.

Es darf nicht länger als 4 Meter sein, da sonst die Reinigungswirkung des Geschirrspülers beeinträchtigt werden könnte.

Siphon-Anschluss

Der Abwasseranschluss muss sich in einer Höhe von weniger als 1000 mm (maximal) vom Boden des Geschirrspülers befinden.

Positionierung des Geräts

Stellen Sie das Gerät an dem gewünschten Ort auf. Die Rückseite sollte an der dahinter liegenden Wand anliegen, die Seiten an den angrenzenden Schränken oder Wänden. Der Geschirrspüler ist mit Wasserzulauf- und -ablaufschläuchen ausgestattet, die entweder auf der rechten oder linken Seite positioniert werden können, um die richtige Installation zu erleichtern.

Nivellierung des Geräts

Sobald das Gerät für die Nivellierung positioniert ist, Die Höhe des Geschirrspülers kann durch Verstellen der Schraubfüße verändert werden, wobei das Gerät in keinem Fall mehr als 2° geneigt werden sollte.

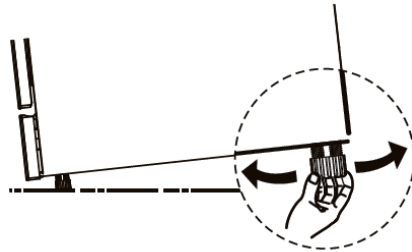

Freistehende Installation

Einbau zwischen vorhandenen Karabinern

Die Höhe des Geschirrspülers, 845 mm, wurde so konzipiert, dass das Gerät in modernen Einbauküchen zwischen vorhandenen Schränken mit gleicher Höhe eingebaut werden kann.

Die laminierte Oberfläche der Maschine bedarf keiner besonderen Pflege, da sie hitzebeständig, kratzfest und schmutzabweisend ist

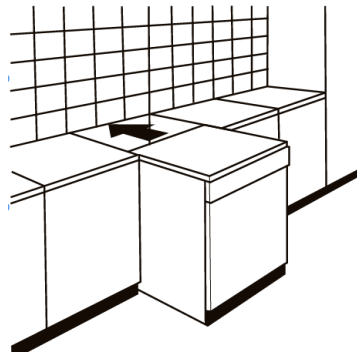

Unter der vorhandenen Arbeitsplatte

(Bei Montage unter einer Arbeitsplatte)

In den meisten modernen Einbauküchen gibt es nur eine einzige Arbeitsplatte, unter der Schränke und Elektrogeräte angebracht sind. In diesem Fall entfernen Sie die Arbeitsplatte des Geschirrspülers, indem Sie die Schrauben unter der hinteren Kante der Platte (a) herausdrehen.



Nach dem Abnehmen der Arbeitsplatte müssen die Schrauben wieder unter die Hinterkante der Platte geschraubt werden (b).

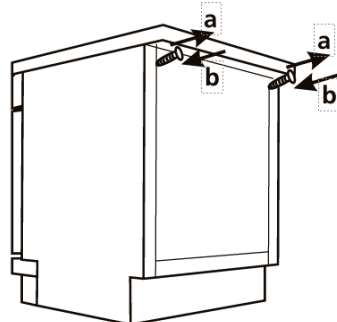

Eingebauter Einbau (für die integrierten Modelle)

Auswahl des besten Standorts für den Geschirrspüler

Der Einbaort des Geschirrspülers sollte in der Nähe des vorhandenen Zu- und Ablaufschlauchs und der Steckdose liegen.

Abbildungen der Schrankabmessungen und der Einbauposition des Geschirrspülers.

1. Weniger als 5 mm zwischen der Oberseite des Geschirrspülers und dem Schrank und der Außentür, die am Schrank ausgerichtet ist.

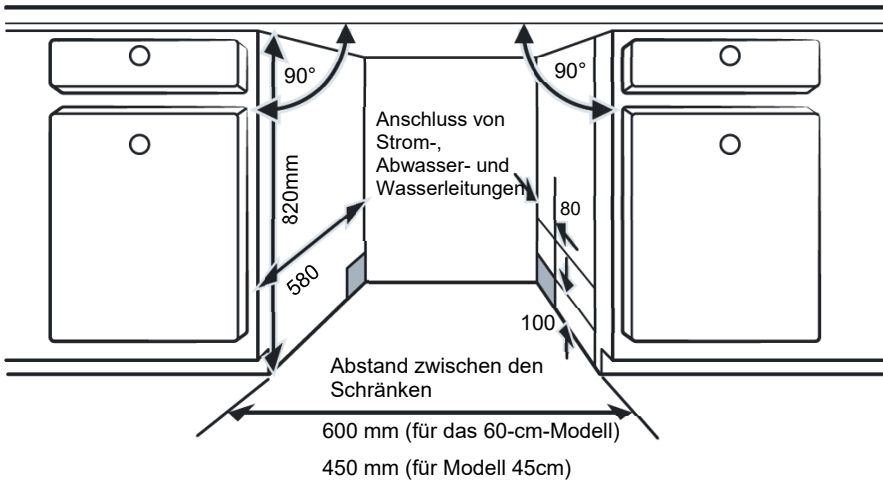

2. Wenn der Geschirrspüler in der Ecke des Schrankes installiert ist, sollte beim Öffnen der Tür etwas Platz vorhanden sein.

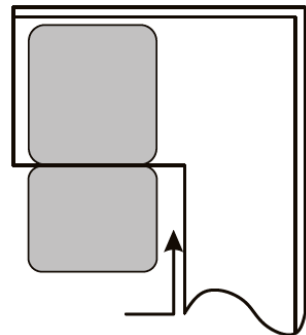

 **HINWEIS:** Je nachdem, wo sich Ihre Steckdose befindet, müssen Sie möglicherweise ein Loch in die gegenüberliegende Schrankseite schneiden.

TIPPS ZUR FEHLERBEHEBUNG

Bevor Sie den Kundendienst rufen

Problem	Mögliche Ursachen	Was zu tun ist
Geschirrspüler springt nicht an	Die Sicherung ist durchgebrannt, oder der Stromkreis wurde unterbrochen.	Sicherung auswechseln oder Schutzschalter zurücksetzen. Entfernen Sie alle anderen Geräte, die denselben Stromkreis wie der Geschirrspüler nutzen.
	Die Stromversorgung ist nicht eingeschaltet.	Vergewissern Sie sich, dass der Geschirrspüler eingeschaltet und die Tür fest verschlossen ist. Vergewissern Sie sich, dass das Netzkabel richtig in die Steckdose eingesteckt ist.
	Der Wasserdruck ist niedrig	Prüfen Sie, ob die Wasserzufuhr richtig angeschlossen und das Wasser eingeschaltet ist.
	Tür des Geschirrspülers nicht richtig geschlossen.	Achten Sie darauf, die Tür richtig zu schließen und zu verriegeln.
Wasser wird nicht aus dem Geschirrspüler gepumpt	Verdreher oder eingeklemmter Abflussschlauch.	Kontrollieren Sie den Abflussschlauch.
	Der Filter ist verstopft.	Überprüfen Sie das Filtersystem.
	Die Küchenspüle ist verstopft.	Überprüfen Sie die Küchenspüle, um sicherzustellen, dass sie gut abläuft. Wenn das Problem die Küchenspüle ist, die nicht abläuft, brauchen Sie vielleicht eher einen Klempner als einen Servicetechniker für Geschirrspülmaschinen.
Schaum in der Wanne	Falsches Waschmittel.	Verwenden Sie nur das spezielle Geschirrspülmittel, um Schaumbildung zu vermeiden. Sollte dies der Fall sein, öffnen Sie den Geschirrspüler und lassen Sie den Schaum verdampfen. Füllen Sie 1 Liter kaltes Wasser in den Boden des Geschirrspülers. Schließen Sie die Tür des Geschirrspülers und wählen Sie dann ein beliebiges Programm. Zu Beginn lässt der Geschirrspüler das Wasser ablaufen. Öffnen Sie die Tür nach dem Ablassen des Wassers und prüfen Sie, ob die Lauge verschwunden ist. Falls erforderlich, wiederholen Sie den Vorgang

Ein Blick auf die Tabellen auf den folgenden Seiten kann Ihnen einen Anruf beim Kundendienst ersparen.

Problem	Mögliche Ursachen	Was zu tun ist
	Verschütteter Klarspüler.	Wischen Sie verschütteten Klarspüler immer sofort auf.
Gebeizte Wanne innen	Möglicherweise wurde ein Reinigungsmittel mit Farbstoff verwendet.	Achten Sie darauf, dass das Waschmittel keine Farbstoffe enthält.
Weißer Film auf der Innenfläche	Harte Wassermineralien.	Verwenden Sie zur Reinigung des Innenraums ein feuchtes, weiches Tuch mit Geschirrspülmittel und tragen Sie Gummihandschuhe. Verwenden Sie niemals ein anderes Reinigungsmittel als Geschirrspülmittel, da es sonst zu Schaumbildung oder Schaumbildung kommen kann.
Rostflecken auf dem Besteck sind vorhanden	Die betroffenen Gegenstände sind nicht korrosionsbeständig.	Vermeiden Sie es, Gegenstände, die nicht korrosionsbeständig sind, in der Spülmaschine zu waschen.
	Ein Programm wurde nach der Zugabe von Spülmaschinensalz nicht durchgeführt. Spuren von Salz sind in den Waschgang gelangt.	Führen Sie immer ein Spülprogramm ohne Geschirr durch, nachdem Sie ein Salz. Wählen Sie nicht die Turbofunktion (falls vorhanden), nachdem Sie Spülmaschinensalz hinzugefügt haben.
	Der Deckel des Softers ist lose.	Prüfen Sie, ob der Deckel des Wasserenthärters fest sitzt.
Klopfende Geräusche im Geschirrspüler	Ein Sprüharm stößt gegen einen Gegenstand in einem Korb	Unterbrechen Sie das Programm und ordnen Sie die Gegenstände, die den Sprüharm behindern, neu an.
Klappergeräusch im Geschirrspüler	Das Geschirr ist lose im Geschirrspüler.	Unterbrechen Sie das Programm und ordnen Sie das Geschirr neu an.
Klopfende Geräusche in den Wasserleitungen	Dies kann durch die Installation vor Ort oder den Querschnitt der Rohrleitung verursacht werden.	Dies hat keinen Einfluss auf die Funktion des Geschirrspülers. Wenden Sie sich im Zweifelsfall an einen qualifizierten Klempner.
Das Geschirr ist nicht sauber	Das Geschirr wurde nicht richtig geladen.	Siehe TEIL II "Vorbereiten und Einlegen von Geschirr".

Das Programm war nicht stark genug. Wählen Sie ein intensiveres Programm.

Problem	Mögliche Ursachen	Was zu tun ist
Das Geschirr ist nicht sauber.	Es wurde nicht genügend Waschmittel ausgegeben.	Verwenden Sie mehr Waschmittel oder wechseln Sie Ihr Waschmittel.
	Gegenstände blockieren die Bewegung der Sprüharme.	Ordnen Sie die Gegenstände so an, dass sich das Spray frei drehen kann.
	Die Filterkombination ist nicht sauber oder nicht korrekt in den Waschkabinenboden eingesetzt. Dies kann dazu führen, dass die Düsen des Sprüharms verstopft werden.	Reinigen Sie den Filter und/oder setzen Sie ihn richtig ein. Reinigen Sie die Düsen des Sprüharms.
Trübung auf Glaswaren.	Kombination aus weichem Wasser und zu viel Waschmittel.	Verwenden Sie weniger Waschmittel, wenn Sie weiches Wasser haben, und wählen Sie einen kürzeren Zyklus, um die Gläser zu waschen und sauber zu bekommen.
Auf Geschirr und Gläsern erscheinen weiße Flecken.	In Bereichen mit hartem Wasser können sich Kalkablagerungen bilden.	Überprüfen Sie die Einstellungen des Wasserenthärters oder den Füllstand des Salzbehälters.
Schwarze oder graue Flecken auf dem Geschirr	Utensilien aus Aluminium haben sich an Geschirr gerieben	Verwenden Sie ein mildes Scheuermittel, um diese Flecken zu entfernen.
Waschmittel im Spender vergessen	Geschirr blockiert den Waschmittelspender	Richtiges Nachladen des Geschirrs.
Das Geschirr trocknet nicht	Unsachgemäße Beladung	Verwenden Sie Handschuhe, wenn sich Spülmittelreste auf dem Geschirr befinden, um Hautreizungen zu vermeiden.

Geschirr wird zu früh entfernt	Räumen Sie Ihren Geschirrspüler nicht sofort nach dem Spülen aus. Öffnen Sie die Tür leicht, damit der Dampf entweichen kann. Nehmen Sie das Geschirr heraus, bis die Innentemperatur zum Greifen nahe ist. Entladen Sie zuerst den unteren Korb, um zu verhindern, dass das Wasser aus dem oberen Korb tropft.
--------------------------------	---

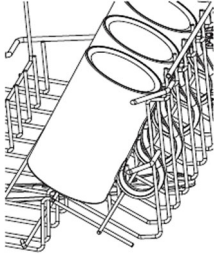
Problem	Mögliche Ursachen	Was zu tun ist
Das Geschirr trocknet nicht	Es wurde ein falsches Programm ausgewählt.	Bei einem kurzen Programm ist die Wascht Temperatur niedriger, wodurch sich die Reinigungsleistung verringert. Wählen Sie ein Programm mit einer langen Waschzeit.
	Verwendung von Besteck mit einer minderwertigen Beschichtung.	Der Wasserabfluss ist bei diesen Gegenständen schwieriger. Besteck oder Geschirr dieser Art ist nicht für die Reinigung in der Spülmaschine geeignet.
		<p>Wenn die Tassentrocknungswirkung laut Diagramm nicht gut ist, kippt die Tasse gegen den Drahtschüsselkorb.</p> 

Warnung

Eine Selbstreparatur oder eine nicht fachgerechte Reparatur kann die Sicherheit des Benutzers des Geräts ernsthaft gefährden und die Garantie beeinträchtigen.

Verfügbarkeit von Ersatzteilen

- **Sieben Jahre nach dem Inverkehrbringen der letzten Einheit dieses Modells:**
Motor, Umwälz- und Entleerungspumpe, Heizgeräte und Heizelemente, einschließlich Wärmepumpen (einzeln oder gebündelt), Rohrleitungen und zugehörige Ausrüstung, einschließlich aller Schläuche, Ventile, Filter und Aquastopps, Struktur- und Innenteile im Zusammenhang mit Türbaugruppen (einzeln oder gebündelt), Leiterplatten, elektronische Anzeigen, Druckschalter, Thermostate und Sensoren, Software und Firmware, einschließlich Rückstellssoftware.
- **Zehn Jahre nach dem Inverkehrbringen des letzten Exemplars dieses Modells:**
Türscharniere und -dichtungen, andere Dichtungen, Sprüharme, Abflussfilter, Innenablagen und Kunststoffperipheriegeräte wie Körbe und Deckel.

BELADEN DER KÖRBE

- Wenn Sie den Geschirrspüler voll beladen, können Sie Energie und Wasser sparen.

1. oberer Korb:

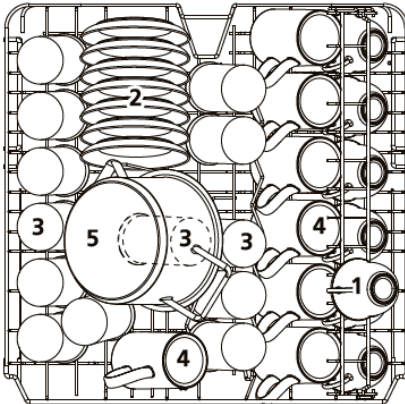

Nummer	Artikel
1	Tassen
2	Untertassen
3	Brillen
4	Becher
5	Kleiner Topf
6	Ofentopf

2. unterer Korb:

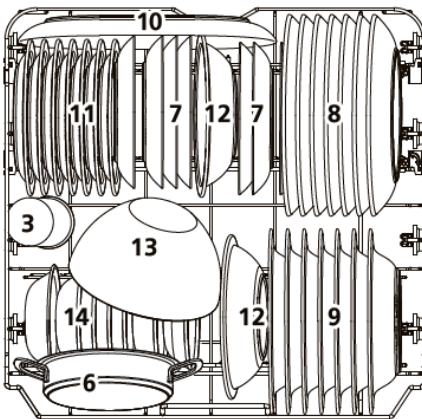

Nummer	Artikel
6	Ofentopf
7	Dessertteller
6	Ofentopf
8	Essteller
9	Suppenteller
10	Ovale Platte
11	Dessertteller aus Melamin
12	Schalen aus Melamin
13	Glasschale
14	Dessert-Schalen

3. ein Besteckkasten:

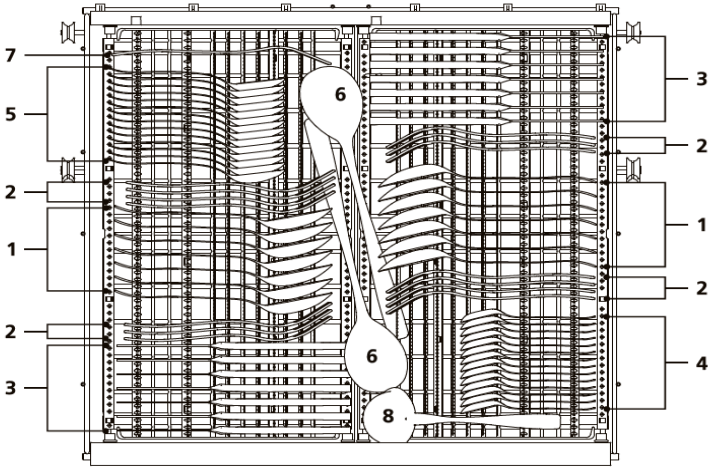

HINWEIS: Bitte stellen Sie die leichten, flachen Waren auf das Regal. Das maximale Ladegewicht beträgt 1,5 kg.

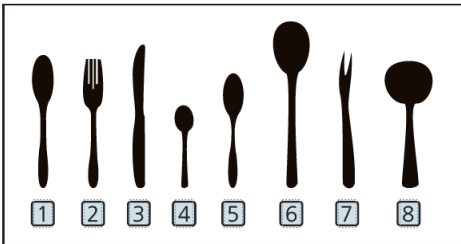

Nummer	Artikel
1	Suppenlöffel
2	Gabeln
3	Messer
4	Teelöffel
5	Dessertlöffel
6	Servierlöffel
7	Serviergabel
8	Soßenkelle

Informationen zur Vergleichbarkeit
 Tests nach EN60436 Kapazität: 14 Gedecke
 Position des Oberkorbs: untere Position
 Programm: ECO
 Einstellung des Klarspülers: Maximal
 Einstellung des Enthärter: H3

Tipps zur Verwendung des 3. Korbs

1.

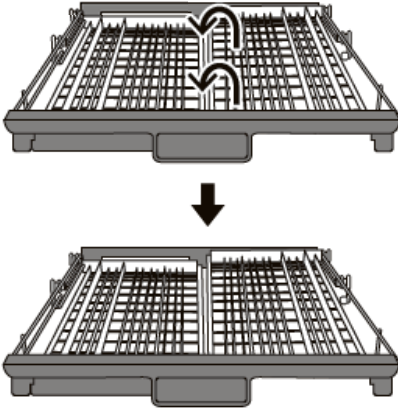

2.

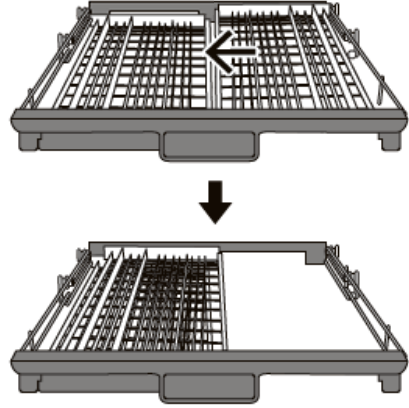

3.

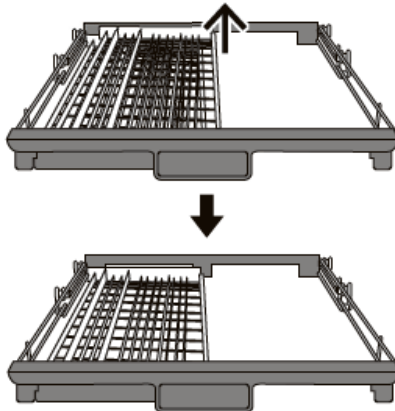

Entsorgung, EU-Konformitätserklärung

Entsorgung von Elektro- und Elektronikgeräten



Um unsere Umwelt zu schützen und die verwendeten Rohstoffe möglichst vollständig zu recyceln, wird der Verbraucher gebeten, nicht mehr gebrauchsfähige Geräte in das öffentliche Sammelsystem für elektrische und elektronische Geräte einzugeben.

Das Symbol des Kreuzes zeigt an, dass dieses Produkt an die Sammelstelle für Elektronikschrott zurückgegeben werden muss, um es dem bestmöglichen Rohstoffrecycling zuzuführen.

Indem Sie dieses Produkt sicherstellen, verhindern Sie mögliche negative Auswirkungen auf die Umwelt und die menschliche Gesundheit, die andernfalls durch eine unsachgemäße Entsorgung dieses Produkts verursacht werden könnten. Durch das Recycling von Materialien aus diesem Produkt tragen Sie zur Erhaltung einer gesunden Umwelt und der natürlichen Ressourcen bei.

Ausführliche Informationen über die Sammlung von EE-Produkten erhalten Sie von M SAN Grupa dd oder dem Händler, bei dem Sie das Produkt erworben haben.

EU-Konformitätserklärung

Dieses Gerät wurde in Übereinstimmung mit den geltenden europäischen Normen und in Übereinstimmung mit allen geltenden Richtlinien und Vorschriften hergestellt.



Die EU-Konformitätserklärung kann unter dem folgenden Link heruntergeladen werden: www.msan.hr/dokumentacijaartikala

Produktinformationsblatt

Eingabe der Daten aus dem Produktinformationsblatt in die EPREL-Datenbank

Für weitere Informationen und das Produktinformationsblatt scannen Sie bitte den QR-Code oder besuchen Sie die Vivax-Website: www.vivax.hr



DW-601473C



DW-601473C X

Inhalt Teil II

■ BENUTZUNG DES GESCHIRRSPÜLERS

Bedienfeld

Wasserenthärter

Vorbereiten und Beladen von Speisen

Funktion des Klarspülers und des Waschmittels

Füllen des Klarspülerbehälters

Befüllen des Waschmittelspenders

■ PROGRAMMIERUNG DES GESCHIRRSPÜLERS

Waschzyklustabelle

Starten eines Waschgangs

Ändern des Programms während des Zyklus

Haben Sie vergessen, ein Gericht hinzuzufügen?

■ FEHLERCODES

■ TECHNISCHE INFORMATIONEN



HINWEIS:

- *Wenn Sie die Probleme nicht selbst lösen können, bitten Sie einen professionellen Techniker um Hilfe.*
- *Der Hersteller ist bestrebt, das Produkt ständig weiterzuentwickeln und zu aktualisieren und kann daher ohne vorherige Ankündigung Änderungen vornehmen.*
- *Wenn sie verloren gegangen oder veraltet ist, können Sie vom Hersteller oder dem zuständigen Händler eine neue Gebrauchsanweisung erhalten.*

KURZBEDIENUNGSANLEITUNG

Bitte lesen Sie den entsprechenden Inhalt der Bedienungsanleitung für eine detaillierte Beschreibung der Funktionsweise.

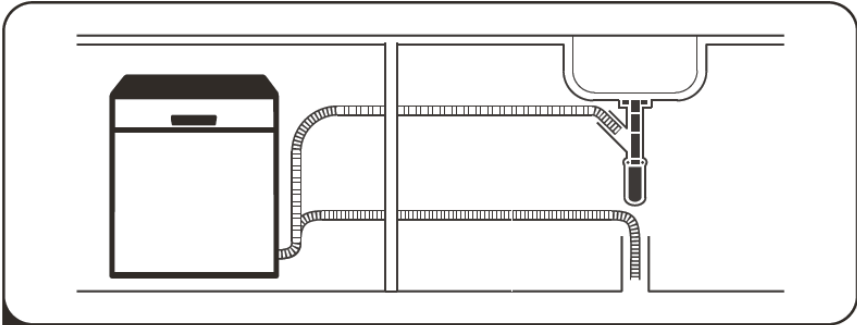

- 1** Installieren Sie den Geschirrpüler
(Bitte beachten Sie den Abschnitt 5 "INSTALLATIONSANLEITUNG" von TEIL I : Allgemeine Version.)



- 2** Entfernen der größeren Rückstände auf dem Besteck

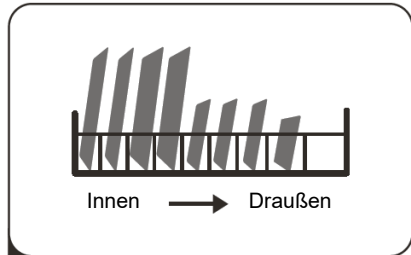

- 3** Beladen der Körbe

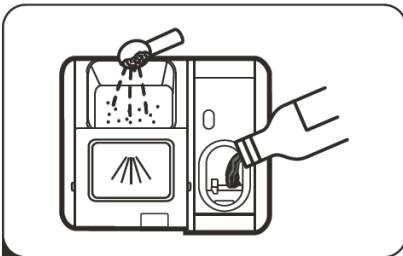

- 4** Befüllen des Spenders



- 5** Programm wählen und Geschirrpüler einschalten





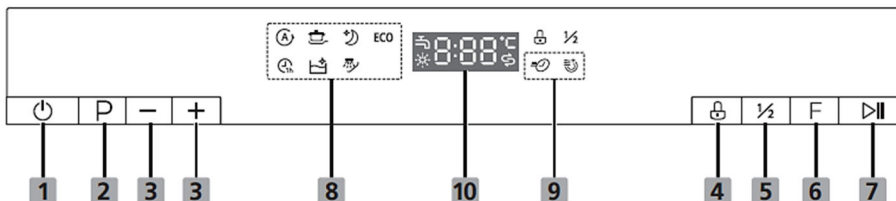



BENUTZUNG DES GESCHIRRSPÜLERS





Bedienfeld



Bedienung (Taste)

1. Leistung	Drücken Sie diese Taste, um Ihren Geschirrspüler einzuschalten.
2. Programm	Drücken Sie diese Taste, um das entsprechende Waschprogramm auszuwählen. Die Programmanzeige leuchtet
3. Verzögerung +/-	Drücken Sie die Taste „+“, um die Verzögerungszeit hinzuzufügen, oder drücken Sie die Taste „-“, um die Verzögerungszeit zu verringern. Es kann eine maximale Verzögerung von 24 Stunden definiert werden.
4. Kindersicherung	Mit dieser Option können Sie die Tasten auf dem Bedienfeld sperren, sodass Kinder den Geschirrspüler nicht versehentlich durch Drücken der Tasten auf dem Bedienfeld starten können. Lediglich der Power-Button bleibt aktiv. Um die Tasten auf dem Bedienfeld zu sperren oder zu entsperren, drücken Sie die Taste gleichzeitig 3 Sekunden lang. Wenn Sie diese Taste drücken, leuchtet die entsprechende Anzeige auf.
5. Halbe Ladung	Wenn Sie etwa die Hälfte oder weniger des gesamten Geschirrs spülen müssen, können Sie diese Funktion wählen, um Energie und Wasser zu sparen. (Es kann nur mit Intensive, Whisper, ECO, 1 Stunde verwendet werden)
6. Funktion	Drücken Sie die Taste, um eine Funktion auszuwählen. Die entsprechende Anzeige leuchtet auf.
7. Starten/Pause	Drücken Sie die Taste, um das ausgewählte Waschprogramm zu starten oder das Arbeitsprogramm zu unterbrechen.

<p>8. Programm</p>	<p> AUTO Auto-Sensing-Wäsche, leicht, normal oder stark verschmutzt Geschirr, mit oder ohne angetrocknete Speisereste.</p> <p> INTENSIV Für stark verschmutztes Geschirr und normal verschmutzte Töpfe Pfannen, Geschirr usw. Mit angetrockneten Speiseresten.</p> <p> FLÜSTERN Geringerer Lärm und normaler Energieverbrauch, wird abends zum Waschen verwendet.</p> <p>ECO ÖKO Dies ist ein Standardprogramm, das für eine normale Reinigung geeignet ist Es ist das effizienteste Programm, um verschmutztes Geschirr zu reinigen seines kombinierten Energie- und Wasserverbrauchs für diesen Typ von Geschirr.</p> <p> 1 STUNDE Für normal verschmutzte Wäsche, die schnell gewaschen werden muss.</p> <p> SELBSTREINIGUNG (WARTUNG) Dieses Programm sorgt für eine effektive Reinigung des Geschirrspülers.</p> <p> EINWEICHEN Zum Spülen von Geschirr, das Sie später am Tag spülen möchten.</p>
<p>9. Funktion</p>	<p> SCHNELLWÄSCHE Reduzieren Sie die Programmzeit. (Es kann nur mit Intensive, Whisper, ECO, 1 Stunde verwendet werden)</p> <p> EXTRA TROCKNEN Für ein besseres Trocknungsergebnis. (Es kann nur mit Intensive, Whisper, ECO, 1 Stunde verwendet werden)</p>

<p>10. Bildschirm</p>	<p> WASSERHAHN Wenn die Anzeige leuchtet, bedeutet dies, dass der Wasserhahn geschlossen ist.</p> <p> Klarspüler Wenn die Anzeige leuchtet, bedeutet dies, dass im Geschirrspüler nur noch wenig Klarspüler vorhanden ist und nachgefüllt werden muss.</p> <p> SALZ Wenn die Anzeige leuchtet, bedeutet dies, dass der Geschirrspüler nur noch wenig Salz enthält und nachgefüllt werden muss.</p> <p> Zur Anzeige der verbleibenden Programmzeit, des Verzögerungszeit-Fehlercodes usw.</p>
------------------------------	---

Wasserenthärter

Der Wasserenthärter muss manuell mit Hilfe der Wasserhärteskala eingestellt werden. Der Wasserenthärter dient dazu, Mineralien und Salze aus dem Wasser zu entfernen, die sich nachteilig auf den Betrieb des Geräts auswirken würden. Je mehr Mineralien vorhanden sind, desto härter ist Ihr Wasser.

Der Enthärter sollte entsprechend der Wasserhärte in Ihrem Gebiet eingestellt werden. Ihre örtliche Wasserbehörde kann Sie über die Wasserhärte in Ihrem Gebiet beraten.

Anpassung des Salzverbrauchs

Der Geschirrspüler ist so konzipiert, dass die verbrauchte Salzmenge in Abhängigkeit von der Wasserhärte eingestellt werden kann. Dadurch soll der Salzverbrauch optimiert und individuell angepasst werden.

Bitte befolgen Sie die nachstehenden Schritte zur Anpassung des Salzverbrauchs.

1. Schließen Sie die Tür und schalten Sie das Gerät ein;
2. Drücken Sie die Programmtaste länger als 5 Sekunden, um das Modell des Wasserenthärters innerhalb von 60 Sekunden nach dem Einschalten des Geräts zu starten;
3. Drücken Sie die Programmtaste, um die richtige Einstellung entsprechend Ihrer örtlichen Umgebung zu wählen; die Einstellungen ändern sich in der folgenden Reihenfolge:
H1->H2->H3->H4->H5->H6;
4. Drücken Sie die Einschalttaste, um das Einrichtungsmodell zu beenden.

WASSERHÄRTE				Füllstand des Wasserenthärters	Salzverbrauch (Gramm/Zyklus)
Deutsch dH	Französisch fh	British Clarke	Mmol/l		
0 - 5	0 - 9	0 - 6	0 - 0.94	H1->Rasches Licht hell	0
6 - 11	10 - 20	7 - 14	1.0 - 2.0	H2->90 Min. hell leuchtend	9
12 - 17	21 - 30	15 - 21	2.1 - 3.0	H3->Schnell, 90 Min. hell	12
18 - 22	31 - 40	22 - 28	3.1 - 4.0	H4->ECO leicht hell	20
23 - 34	41 - 60	29 - 42	4.1 - 6.0	H5->ECO, Schnelles Licht hell	30
35 - 55	61 - 98	43 - 69	6.1 - 9.8	H6->ECO, 90 Min. hell	60

1°dH=1,25 °Clarke=1,78 °fH=0,178mmol/l

Die Einstellung der Manufaktur: H3

Erkundigen Sie sich bei Ihrer örtlichen Wasserbehörde nach dem Härtegrad Ihrer Wasserversorgung.



Bitte lesen Sie den Abschnitt 3 "Einfüllen des Salzes in den Enthärter" von TEIL von TEIL I : I : Generische Version, Wenn in Ihrem Geschirrspüler kein Salz vorhanden ist.



HINWEIS: Wenn Ihr Modell nicht mit einem Wasserenthärter ausgestattet ist, können Sie diesen Abschnitt auslassen. WasserenthärterDer Härtegrad des Wassers variiert von Ort zu Ort. Wenn hartes Wasser im Geschirrspüler verwendet wird, bilden sich Ablagerungen auf dem Geschirr und den Utensilien.Das Gerät ist mit einem speziellen Enthärter ausgestattet, der einen Salzbehälter verwendet, der speziell dafür entwickelt wurde, Kalk und Mineralien aus dem Wasser zu entfernen.

Vorbereiten und Beladen der Gerichte

Erwägen Sie den Kauf von Utensilien, die als spülmaschinenfest gekennzeichnet sind. Wählen Sie für bestimmte Gegenstände ein Programm mit der niedrigstmöglichen Temperatur. Um Schäden zu vermeiden, nehmen Sie Glas und Besteck nicht unmittelbar nach Programmende aus dem Geschirrspüler.

Zum Spülen von folgendem Besteck/Geschirr nicht geeignet sind

- Besteck mit Griffen aus Holz, Hornporzellan oder Perlmutter Kunststoffteile, die nicht hitzebeständig sind
- Älteres Besteck mit geklebten Teilen, die nicht temperaturbeständig sind Geklebte Besteckteile oder Geschirr
- Gegenstände aus Zinn oder Kupfer Kristallglas
- Rostgefährdete Gegenstände aus Stahl Holztablets
- Gegenstände aus synthetischen Fasern

Sind nur bedingt geeignet

- Einige Brillenarten können nach einer großen Anzahl von Waschvorgängen stumpf werden.
- Silber- und Aluminiumteile neigen dazu, sich beim Waschen zu verfärben.
- Glasierte Muster können bei häufigem Waschen in der Maschine verblassen

Empfehlungen zum Beladen des Geschirrspülers

Kratzen Sie große Mengen an Essensresten ab. Weichen Sie angebrannte Essensreste in Pfannen auf. Es ist nicht notwendig, das Geschirr unter fließendem Wasser abzuspülen.

Um die beste Leistung des Geschirrspülers zu erzielen, sollten Sie die folgenden Beladungsrichtlinien beachten.

(Ausstattung und Aussehen der Körbe und Besteckkörbe können von Ihrem Modell abweichen).

Stellen Sie die Gegenstände wie folgt in den Geschirrspüler:

Kratzen Sie große Mengen an Essensresten ab. Weichen Sie angebrannte Essensreste in Pfannen auf. Es ist nicht notwendig, das Geschirr unter fließendem Wasser abzuspülen.

- Um die beste Leistung des Geschirrspülers zu erzielen, sollten Sie die folgenden Beladungsrichtlinien beachten. (Merkmale und Aussehen der Körbe und Besteckkörbe können von Ihrem Modell abweichen).
- Stellen Sie die Gegenstände wie folgt in den Geschirrspüler:
- Gegenstände wie Tassen, Gläser, Töpfe/Pfannen usw. werden nach unten gerichtet.
- Gewölbte Gegenstände oder solche mit Vertiefungen sollten schräg geladen werden, damit das Wasser ablaufen kann.
- Alle Utensilien sind sicher gestapelt und können nicht umkippen.
- Alle Utensilien werden so platziert, dass sich die Sprüharme beim Spülen frei drehen können.
- Laden Sie hohle Gegenstände wie Tassen, Gläser, Pfannen usw. Mit der Öffnung nach unten, damit sich kein Wasser im Behälter oder einem tiefen Boden sammeln kann.
- Geschirr und Besteckteile dürfen nicht ineinander liegen oder sich gegenseitig abdecken. Um Schäden zu vermeiden, sollten Gläser nicht aneinander stoßen.
- Der obere Korb ist für empfindlicheres und leichteres Geschirr wie Gläser, Kaffee- und Teetassen gedacht.
- Aufrecht gelagerte Messer mit langer Klinge stellen eine potenzielle Gefahr dar!
- Lange und/oder scharfe Besteckteile wie z. B. Tranchiermesser müssen waagrecht in den oberen Korb gelegt werden.
- Bitte überladen Sie Ihren Geschirrspüler nicht. Dies ist wichtig für ein gutes Ergebnis und einen angemessenen Energieverbrauch



HINWEIS: Sehr kleine Gegenstände sollten nicht im Geschirrspüler gewaschen werden, da sie leicht aus dem Korb fallen könnten.

Abräumen des Geschirrs

Um zu verhindern, dass Wasser aus dem oberen Korb in den unteren Korb tropft, sollten Sie zuerst den unteren Korb und dann den oberen Korb leeren.



Warnung



Die Teile sind heiß! Um Schäden zu vermeiden, sollten Sie Gläser und Besteck erst etwa 15 Minuten nach Programmende aus dem Geschirrspüler nehmen.

Beladen des Oberkorbs

Der obere Korb ist für empfindlicheres und leichteres Geschirr wie Gläser, Kaffee- und Teetassen gedacht.

und Untertassen, sowie Teller, kleine Schüsseln und flache Pfannen (sofern sie nicht zu schmutzig sind). Positionieren Sie die

Geschirr und Kochutensilien, damit sie nicht durch den Wasserstrahl bewegt werden.



Beladen des Unterkorbs

Wir empfehlen, dass Sie große Gegenstände und die meisten

Schwer zu reinigende Gegenstände wie Töpfe, Pfannen, Deckel, Servierschalen und Schüsseln sind in den unteren Korb zu legen,

wie in der nachstehenden Abbildung dargestellt. Servierschalen und Deckel sollten vorzugsweise an der Seite der Gestelle angebracht werden, um vermeiden Sie es, die Drehung des oberen Sprühdarms zu blockieren.

Der empfohlene maximale Durchmesser für Platten vor dem Waschmittelspender ist von 19 cm, dies nicht zu behindern die Eröffnung der Ausstellung.



Beladen des Besteckkorbs

Das Besteck sollte getrennt voneinander in den Besteckkasten eingelegt werden, und es ist darauf zu achten, dass die Besteckteile nicht ineinander verschachtelt werden, da dies zu einer schlechten Leistung führen kann.

Warnung



Es dürfen keine Gegenstände durch den Boden ragen.
Laden Sie scharfe Utensilien immer mit der scharfen Spitze nach unten!



Um die beste Waschwirkung zu erzielen, beladen Sie die Körbe bitte gemäß den Standardbeladungsoptionen im letzten Abschnitt von TEIL Beladungsoptionen im letzten Abschnitt von TEIL I : I : Generische

Funktion des Klarspülers und des Waschmittels

Der Klarspüler wird während des letzten Spülvorgangs freigesetzt, um zu verhindern, dass sich auf dem Geschirr Wassertropfen bilden, die Flecken und Schlieren hinterlassen können. Außerdem verbessert er das Trocknen, indem er das Wasser vom Geschirr abperlen lässt. Ihr Geschirrspüler ist für die Verwendung von flüssigen Klarspülern ausgelegt.

Warnung

Verwenden Sie nur Markenspülmittel für Geschirrspüler. Füllen Sie niemals andere Stoffe (z. B. Geschirrspülmittel, Flüssigwaschmittel) in den Klarspülerspender ein. Dies würde das Gerät beschädigen.

Wann muss der Klarspüler nachgefüllt werden?

Wann muss der Klarspüler nachgefüllt werden?

Wie oft der Spender nachgefüllt werden muss, hängt davon ab, wie oft das Geschirr gespült wird und welche Klarspülereinstellung verwendet wird.

- Die Anzeige für geringen Klarspülerverbrauch () leuchtet auf, wenn mehr Klarspüler benötigt wird.
- Füllen Sie den Klarspülerspender nicht zu voll.

Funktion des Waschmittels

Die chemischen Inhaltsstoffe, aus denen sich das Spülmittel zusammensetzt, sind notwendig, um den gesamten Schmutz aus dem Geschirrspüler zu entfernen, zu zerkleinern und zu entsorgen. Die meisten handelsüblichen Qualitätsspülmittel sind für diesen Zweck geeignet.

! Warnung

- Richtige Verwendung von Reinigungsmitteln
Verwenden Sie nur Reinigungsmittel, die speziell für Geschirrspülmaschinen geeignet sind. Halten Sie Ihr Waschmittel frisch und trocken. Füllen Sie das Waschpulver erst dann in den Spender, wenn Sie mit dem Geschirrspülen beginnen.



Geschirrspülmittel ist ätzend! Bewahren Sie Geschirrspülmittel außerhalb der Reichweite von Kindern auf.

Füllen des Klarspülerbehälters

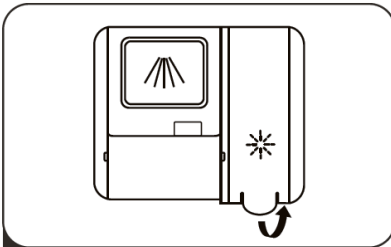

1 Entfernen Sie den Deckel des Spülbehälters, indem Sie den Griff anheben.

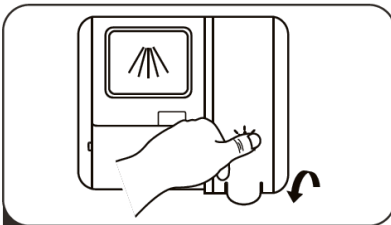

3 Schließen Sie doch den Deckel.

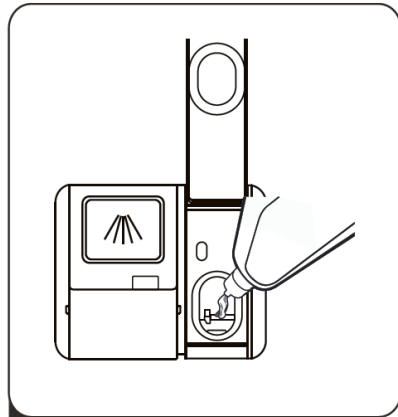

2 Füllen Sie den Klarspüler in den Spender und achten Sie darauf, dass er nicht überfüllt wird.

Einstellen des Klarspülerbehälters

Um eine bessere Trocknungsleistung mit wenig Klarspüler zu erreichen, ist der Geschirrspüler so konzipiert, dass der Verbrauch vom Benutzer eingestellt werden kann. Führen Sie die folgenden Schritte aus.

1. Öffnen Sie die Tür und schalten Sie das Gerät ein.
2. Drücken Sie innerhalb von 60 Sekunden nach Schritt 1 die Programmtaste länger als 5 Sekunden. Drücken Sie dann die Verzögerungstaste „+“, um das eingestellte Modell aufzurufen. Auf dem Bildschirm wird „d*“ angezeigt und die Klarspüleranzeige blinkt einmal pro Sekunde.
3. Drücken Sie die Programmtaste, um den richtigen Satz entsprechend Ihren Nutzungsgewohnheiten auszuwählen. Die Sätze ändern sich in der folgenden Reihenfolge: **D3->D4->D5->D1->D2->D3**. Je höher die Zahl, desto mehr Klarspüler

verbraucht die Spülmaschine.

4. Ohne Bedienung in 5 Sekunden oder drücken Sie die Power-Taste, um die Einrichtung abzuschließen und den Einrichtungsmodus zu verlassen.

Befüllen des Waschmittelspülers

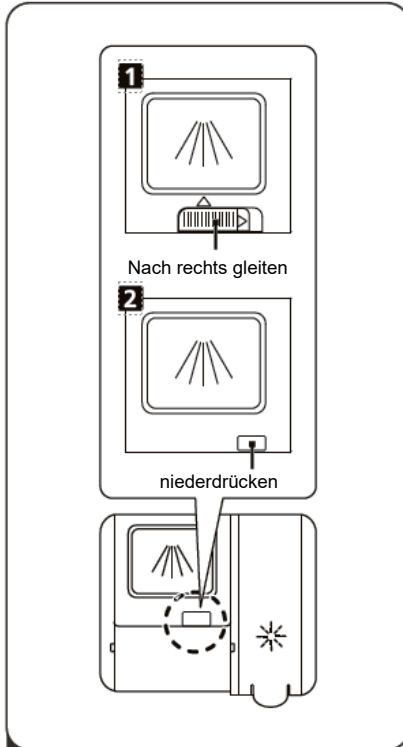

1 Bitte wählen Sie einen offenen Weg, der der tatsächlichen Situation entspricht.

1. öffnen Sie den Deckel, indem Sie den Entriegelungsknopf schieben.
2. öffnen Sie den Deckel, indem Sie die Entriegelung nach unten drücken.

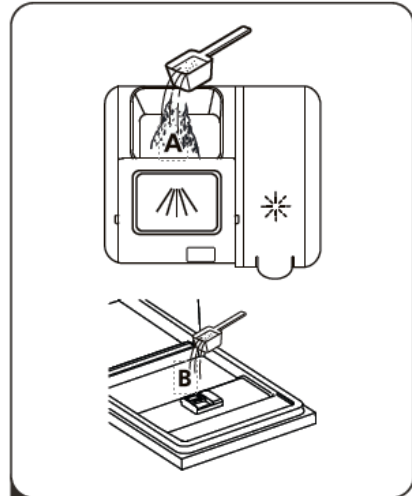

2 Geben Sie das Waschlittel für den Hauptwaschgang in den größeren Hohlraum (A). Für ein besseres Reinigungsergebnis, insbesondere bei stark verschmutzten Gegenständen, geben Sie eine kleine Menge Waschlittel auf die Tür. Das zusätzliche Waschlittel wird während der Vorwaschphase aktiviert.

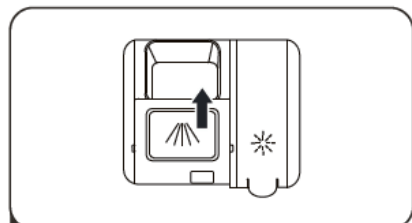







3 Schließen Sie die Klappe, indem Sie sie nach vorne schieben und dann nach unten drücken.

PROGRAMMIERUNG DES GESCHIRRSPÜLERS

Waschzyklustabelle

Die nachstehende Tabelle zeigt, welche Programme für die verschiedenen Ebenen von Lebensmittlrückständen am besten geeignet sind auf ihnen und wie viel Waschmittel benötigt wird. Es zeigt auch verschiedene Informationen über die Programme.

(●) Bedeutet: Die Spülung muss in den Klarspülerspender eingefüllt werden.

Program m	Beschreibung des Zyklus	Waschmitt el Vor-/Hauptwäs che	Laufzeit (min)	Energie (kWh)	Wass er (L)	Klars püler
Auto 	Vorwäsche (45°C) Waschen (55-65°C) Spülen Spülen (60-65°C) Trocknen	4/18g (1 oder 2 Registerk arten)	85-150	0,921 – 1,312	11,0- 15,0	●
Intensiv 	Vorwäsche (50°C) Waschen (65°C) Spülen Spülen (65°C) Trocknen	4/18g (1 oder 2 Registerk arten)	205	1.597	17,8	●
Flüstern 	Vorwäsche (35°C) Waschen (60°C) Spülen Spülen (65°C) Trocknen	4/18g (1 oder 2 Registerk arten)	270	1.323	14,6	●
ECO (*EN60436)	Waschen (45°C) Spülen Spülen (60°C) Trocknen	22g (1 oder 2 Registerk arte)	220	0,951	11,0	●
1 Stunde 	Vorwäsche (35°C) Waschen (60°C) Spülen Spülen (60°C) Trocknen	4/18g (1 oder 2 Registerk arten)	60	1.146	15,0	●
Selbstrei nigend 	Vorwäsche Waschen (70°C) Spülen Spülen (70°C) Trocknen	4/18g (1 oder 2 Registerk arten)	145	1.195	15,1	●
Einweich 	Vorwäsche	/	15	0,016	4,1	○

 **HINWEIS:** Das ECO-Programm ist für die Reinigung von normal verschmutztem Geschirr geeignet, da es für diesen Zweck das effizienteste Programm in Bezug auf den

kombinierten Energie- und Wasserverbrauch ist und zur Beurteilung der Einhaltung der EU-Ökodesign-Vorschriften verwendet wird.

Energieeinsparung

1. Das Vorspülen von Geschirrtteilen führt zu einem erhöhten Wasser- und Energieverbrauch und wird nicht empfohlen.
2. Das Spülen von Geschirr in einem Haushaltsgeschirrspüler verbraucht in der Nutzungsphase in der Regel weniger Energie und Wasser als das Geschirrspülen von Hand, wenn der Haushaltsgeschirrspüler entsprechend der Gebrauchsanweisung verwendet wird.

Starten eines Waschgangs

1. Ziehen Sie den unteren und oberen Korb heraus, laden Sie das Geschirr ein und schieben Sie es zurück. Es wird empfohlen, zuerst den unteren Korb zu beladen, dann den oberen.
2. Gießen Sie das Waschmittel ein.
3. Stecken Sie den Stecker in die Steckdose. Die Stromversorgung ist auf der letzten Seite "Produktdatenblatt" beschrieben. Vergewissern Sie sich, dass die Wasserversorgung auf vollen Druck eingestellt ist.
4. Öffnen Sie die Tür und drücken Sie die Einschalttaste.
5. Wählen Sie ein Programm, die Kontrollleuchte leuchtet auf. Schließen Sie dann die Tür, und der Geschirrspüler beginnt mit seinem Programm.

Ändern des Programms während des Zyklus

Ein Programm kann nur dann geändert werden, wenn es nur kurze Zeit gelaufen ist, da sonst das Spülmittel bereits freigesetzt oder das Spülwasser mit Spülmittel abgelassen worden ist. In diesem Fall muss der Geschirrspüler zurückgesetzt und der Spülmittelbehälter neu befüllt werden. Um den Geschirrspüler zurückzusetzen, befolgen Sie die nachstehenden Anweisungen:

1. Öffnen Sie die Tür ein wenig, um den Geschirrspüler anzuhalten. Nachdem der Sprüharm nicht mehr funktioniert, können Sie die Tür vollständig öffnen.
2. Drücken Sie die Programmtaste länger als drei Sekunden. Das Gerät befindet sich im Programmauswahlmodus.
3. Sie können das Programm auf die gewünschte Zykluseinstellung ändern.

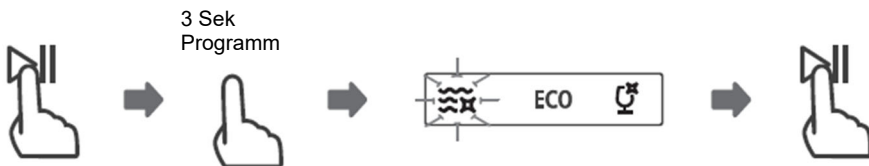

Haben Sie vergessen, eine Schüssel hinzuzufügen?

Ein vergessenes Geschirr kann jederzeit nachgefüllt werden, bevor sich die Spülmittelschublade öffnet. Befolgen Sie in diesem Fall die nachstehenden Anweisungen:

1. Drücken Sie die Start/Pause-Taste, um den Waschvorgang zu unterbrechen.
2. Nachdem die Sprüharme nicht mehr funktionieren, können Sie die Tür vollständig öffnen.
3. Fügen Sie die vergessenen Gerichte hinzu.
4. Schließen Sie die Tür.
5. Drücken Sie nach 10 Sekunden die Start/Pause-Taste, der Geschirrspüler startet.



FEHLERCODES



Warnung

Es ist gefährlich, die Tür während des Betriebs zu öffnen, da Sie sich am heißen Dampf verbrühen können.

Wenn eine Störung vorliegt, zeigt der Geschirrspüler Fehlercodes an, um diese zu identifizieren:

Codes		Bedeutungen	Mögliche Ursachen
E1	Längere Einlasszeit.	Wasserhähne werden nicht geöffnet, oder der Wasserzulauf ist eingeschränkt ist oder der Wasserdruck zu niedrig ist.	
E3		Nicht erreichen erforderlich Temperatur.	Fehlfunktion des Heizelements
E4		Überlauf.	Ein Teil des Geschirrspülers ist undicht.
Ed		Scheitern der Kommunikation zwischen Hauptplatine und Anzeigeplatine.	Offener Stromkreis oder Unterbrechung der Verdrahtung für die Kommunikation.

Warnung

Wenn ein Überlauf auftritt, stellen Sie die Hauptwasserzufuhr ab, bevor Sie den Kundendienst rufen.

Wenn sich aufgrund einer Überfüllung oder eines kleinen Lecks Wasser in der Bodenwanne befindet, sollte das Wasser entfernt werden, bevor der Geschirrspüler erneut gestartet wird.

TECHNISCHE INFORMATIONEN

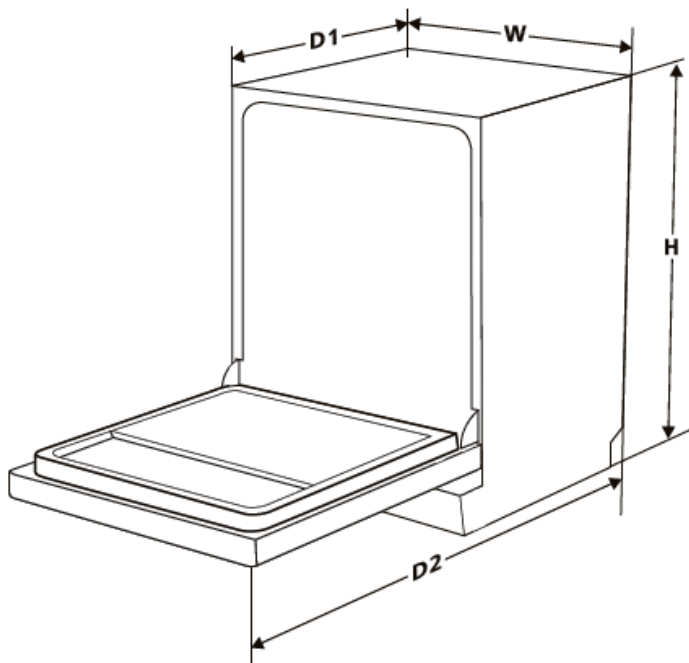

Höhe (H)	845mm
Breite (W)	598mm
Tiefe (D1)	600 mm (bei geschlossener Tür)
Tiefe (D2)	1175mm (bei 90° geöffneter Tür)

GARANTIESCHEIN

VIVAX

AT

MODEL

SERIENNUMMER

VERKAUFSDATUM

RECHNUNGSNO.

UNTERSCHRIFT UND STEMPEL
DER VERKÄUFERS

Liebe Kundin, lieber Kunde,

Danke, dass Sie sich für ein VIVAX Produkt entschieden haben. Wir hoffen Sie, werden mit Ihrer Wahl zufrieden sein.

Sollten Sie innerhalb der Garantiezeit eine Reparatur benötigen, bitten wir Sie sich mit dem Verkäufer (Vertragspartner), bei welchem Sie das VIVAX Produkt gekauft haben, in Verbindung zu setzen. Sie können uns auch unter den nachstehend angeführten Kontaktdaten erreichen.

WIR BITTEN SIE VOR DEM GEBRAUCH DIE GEBRAUCHSANLEITUNG GRÜNDLICH ZU LESEN UND DIE TRANSPORTSICHERUNGEN ZU ENTFERNEN

GARANTIEBEDINGUNGEN

MSAN Grupa d.o.o, in weiterer Folge auch M SAN Grupa d.o.o. genannt, gewährt für nachstehende Produkte eine Garantie gegen Material- und Verarbeitungsfehler:

1. Mit diesem Garantieschein garantiert die M SAN Grupa als Garantiegeber die kostenfreie Reparatur in Österreich.
2. Hiermit garantieren wir , dass das Produkt fehlerfrei funtioniert, alle eventuellen Produktmängel werden kostenfrei von einem beauftragten Servicepartner von VIVAX während der Garantiezeit behoben.
3. Die Garantielaufzeit beträgt 60 oder 24 Monate (Siehe u.a. Tabelle) und beginnt mit dem Kaufdatum des VIVAX roduktes.

60 MONATE (5 Jahre)	KÜHLSCHRÄNKE, VERTIKALER UND HORIZONTALER GEFRIERTRUHE
24 MONATE (2 Jahre)	SELBSTSTEHENDE BACKÖFEN, WASCHMASCHINEN UND TROCKNER, GESCHIRRSPÜLER, KÜCHENHAUBEN, EINBAUBACKOFEN UND KOCHFELD, DUNSTABZUGSHAUBE, WASSERHEIZGERÄTE, FERNSEHER, AUDIOGERÄTE, KLEINE HAUSHALTSGERÄTE, SMARTUHREN

3. Im Falle eines Material- und Verarbeitungsfehlers verpflichten wir uns, die Reparatur so rasch wie möglich, spätestens jedoch innerhalb von 45 Tagen, durchzuführen. Sollte es nicht möglich sein, Ihr Produkt zu reparieren, oder sollte die Reparatur länger als 45 Tage beanspruchen, erfolgt ein Austausch. Die Garantielaufzeit wird während der Reparatur zeitverlängert.
4. Die Garantie ist nur mit Vorlage des originalen Kaufbelegs gültig.
5. Zusätzlich muss dieser Garantieschein vollständig ausgefüllt sein,den Stempel sowie die Unterschrift des Verkäufers beinhalten. MSAN behält sich das Recht vor, Garantieleistungen zu verweigern, wenn diese Informationen nicht vorgelegt werden.
6. **Die Garantie beinhaltet nicht** : Regelmässige Prüfungs-, Wartungs-, Reparatur- und Austauscharbeiten aufgrund von normalem Verschleiß, Anpassungen, oder Veränderungen, die nicht in der Gebrauchsanweisung beschrieben wurde, außer es wurde davor schriftlich mit M SAN GRUPA d.o.o. ausgemacht.
8. **Die Garantie wird in folgenden Fällen nicht anerkannt:**
Wenn der Käufer keinen vollständig ausgefüllten Garantieschein vorweisen kann.
Mängel aufgrund unsachgemäßer Benutzung des Produkts entgegen der Gebrauchsanweisung.
Wenn das Produkt von einer nicht autorisierten Fachhändler (ausgewiesene Servicepartner) repariert wurde (z.B.: Öffnung des Gehäuses des Produkts oder Demontage des Produkts durch eine nicht autorisierte Person).
Wenn Veränderungen/Modifizierungen des VIVAX Produktes vorgenommen wurden (z. B. Entfernung von Markenkennzeichnungen, Strichcodes, Produkt- oder Seriennummern).
Wenn das Produkt durch folgende Ereignisse defekt wurde: höhere Gewalt (z.B. Blitzschlag, Wasser, Feuer, öffentliche Unruhen), Stromschlag, Unfälle oder sonstige Ereignisse, die außerhalb des Einflussbereiches von MSAN liegen. Wenn der Schaden durch falsche Handhabung oder falschen Transport entstanden ist. Wenn der Schaden durch Probleme im Anschlussystem entstanden ist.

Diese Garantie ist ausschliesslich für die Ware die in Österreich gekauft wurde und in Österreich gültig. Die Rechte der Verbraucher nach den nationalen Gesetzen, insbesondere eventuelle Gewährleistungsansprüche aus dem Kaufvertrag gegenüber dem Verkäufer, werden dadurch nicht beeinflusst und nicht berührt oder eingeschränkt. Die Konformitätserklärung (EU-Declaration-of-Conformity) können Sie auf unserer Webseite unter www.msan.hr/dokumentacija/artikala herunterladen.

Haftungsausschluss: MSAN haftet im Rahmen dieser Garantie nicht für den Verlust von Speicherdaten oder den Verlust von anderen Geräten, die zusammen mit dem Produkt eingeschendet werden. MSAN haftet im Rahmen dieser Garantie nicht für durch defekte Produkte entstehende Vermögensschäden, Verdienstentgang, Leih- oder Mietgeräte, Fahrtkosten, entgangenen Gewinn oder ähnliches, ausgenommen wenn MSAN diese grob fahrlässig oder vorsätzlich verursacht hat. Die Haftung von MSAN im Rahmen dieser Garantie ist auf den Anschaffungswert des Produkts beschränkt. Falls diese Haftungsausschlüsse geltendem Recht ganz oder teilweise widersprechen, begrenzt MSAN die Garantieleistung bzw. die Haftung soweit dies nach geltenden Vorschriften zulässig ist.

Garant: M SAN GRUPA d.o.o., Dugoselska ulica 5, 10372 Rugvica, Tel: +385 1 3654-961
ZENTRALER DIENST: MR servis d.o.o, Dugoselska ulica 5, 10372 Rugvica
Tel: +385 1 640 1111 Fax: +385 1 365 4982 , Web: www.mrservis.hr
E-Mail für allgemeine Fragen: info@mrservis.hr, E-Mail für Verkaufsanfragen: prodaja@mrservis.hr

DATUM SERVICE ANNAHME		
DATUM REPARATUR		
DATUM SERVICE ANNAHME		
DATUM REPARATUR		



TV, Audio:

Elektrotechnik Wolfgang Hubmann
Aichberg 58,
8552 Eibiswald
Tel: +43 3466 42334
E-mail: office@elektrotechnik-hubmann.at

Kleine Haushaltsgeräte, Weiße Ware:

HS-ELEKTRONIK e.U.
Bundesstraße 8, 8753 Fohnsdorf
+43 3573 34044
E-mail: office@hs-elektronik.at

RBSH Haushaltsgeräte Handel Reparatur Kundendienst e.u.
Laaer-Berg-Strasse 16, 1100 Wien
Tel: +43 664 5893 261
E-mail: office@rbshhaushaltsgeraete.com

Weiße Ware:

TSF Technisches Service GmbH:
HS-ELEKTRONIK e.U.
Hüttenbrennergasse 26a, 8010 Graz
+43 67684 636 100
E-mail: kundendienst@tsf.at



VIVAX

www.VIVAX.com